

ZALAI MÚZEUM



Nemzeti Kulturális Alap

25

2020

ZALAEGERSZEG

Közlemények Zala Megye Múzeumaiból
Mitteilungen der Museen des Komitates Zala
Publications of the museums of Zala Country

Sorozatszerkesztő:
KOSTYÁL LÁSZLÓ

Szerkesztőbizottság:
HAVASI BÁLINT, KAJÁN IMRE, KOSTYÁL LÁSZLÓ, SZÁRAZCSILLA

Kötetszerkesztő:
KOSTYÁL LÁSZLÓ

Fordítások:
VASPÖRI ERIKA, KISS NÓRA és a szerzők

Nyomdai előkészítés, borítóterv:
HAJÓS BÁLINT

A kiadvány megjelenését támogatta:



Kiadja:
Göcseji Múzeum
H-8900 Zalaegerszeg, Batthyány u. 2.
Telefon: 36 (92) 314-537
E-mail: muzeum@gocsejimuzeum.hu



Felelős kiadó: Dr. Kostyál László
HU-ISSN 0238-5139

TARTALOMJEGYZÉK

KAJÁN IMRE:	Előszó.....	7
KOSTYÁL LÁSZLÓ:	Béres Katalin jubileumára	9
IHÁSZ ISTVÁN – PINTÉR JÁNOS:		
	Béres Katalin és a Wellmann Imre díj	11
KISS GÁBOR – GYENES IMRE:		
	Béres Katalin publikációi.....	17
RÉGÉSZET:		
VÁNDOR LÁSZLÓ:	A rezneki (rezneki) vár története és régészeti kutatása <i>History and archaeological research of Resznek (Reznek) Castle</i>	21
EKE ISTVÁN:	Kölni Szent Orsolya zarándokjelvény Csatárból <i>The Saint Ursula of Cologne pilgrim badge from Csatár.....</i>	33
KLINGER LÁSZLÓ:	Vállus pálos kolostorának középkori kőfaragványai (Előzetes beszámoló) <i>Medieval stone carvings of the Paulite monastery of Vállus.....</i>	45
SIMMER LÍVIA:	Középkori tégláégető kemencék Zalaegerszegről <i>Medieval brick kilns from Zalaegerszeg</i>	65
TÖRTÉNETTUDOMÁNY:		
BILKEI IRÉN:	Írás és könyv a 16. századi Nyugat-Dunántúlon <i>Writing and books in the 16th century Western Transdanubia</i>	81
MÜLLER RÓBERT:	Keszthely határai <i>The city limits of Keszthely</i>	91
MOLNÁR ANDRÁS:	A visszavonult példakép. Deák Antal Zala vármegye közéletében, 1833-1842 <i>The retired role model. Antal Deák in the public life of Zala County, 1833–1842</i>	113
BEKŐ TAMÁS:	Deák Ferenc pusztaszentlászlói atyafisága. Nagy József családja és leszármazottai <i>The kinsfolk of Ferenc Deák in Pusztaszentlászló. The family and descendants of József Nagy.....</i>	131
TOMSICS EMŐKE:	Hogyan lett Bismarckból Deák? A fényképek hatása a politikusi imázsra a Deák-ikonográfia tükrében <i>How did Bismarck become Deák? The effect of photographs on the image of politicians in the light of Deák iconography</i>	169
FRISNYÁK ZSUZSA:	A vasúthasználat területi jellemzői: Zala megye a 19. század második felében <i>Characteristics of rail usage: Zala County in the second half of the 19th century.....</i>	195

GYIMESI ENDRE:	Vázlat Bosnyák Géza főispán politikai pályájáról <i>Outline of the political career of Lord Lieutenant Géza Bosnyák</i> 205
KUNICS ZSUZSA:	Az ismert – ismeretlen kanizsai fényképész, Mathea Károly <i>Outline of the political career of Lord Lieutenant Géza Bosnyák</i> 221
HALÁSZ IMRE:	Arisztokrata, politikus – és vadász. Gróf Teleki Béla (1896-1969) Zala vármegye főispánjának vadászatai a két világháború között <i>An aristocrat, a politician and - a hunter. The hunts of Zala County Lord Lieutenant, Count Béla Teleki (1896-1969) between the two World Wars</i> 253
HAÁSZ GABRIELLA:	A Balatoni Múzeum Egyesület gyűjtései a zalaegerszegi járásban, 1898-1944 <i>Collections of the Balaton Museum Association in Zalaegerszeg district, 1898-1944</i> 269
VÖRÖS ÉVA:	Egy Georgicon-béli gazdasági napló 1910-ből <i>An estate diary from Georgicon in 1910</i> 283
KAJÁN IMRE:	„Óh, ha látnák nagypapáék, Gázzal főzni – gyerekjáték!” – Egy zalaegerszegi családi fénykép – és ami mögötte van... <i>A family photo from Zalaegerszeg – and what is behind...</i> 299
SZOLECZKY EMESE:	Zalaegerszegi intermezzo. A 6. honvéd huszárezred egyik tisztjelöltje útban a frontra, 1915 <i>Intermezzo in Zalaegerszeg. One of the officer cadets of the 6th battalion on the way to the frontline, 1915</i> 309
PAKSY ZOLTÁN:	Zala megye parlamenti képviselői a két világháború között <i>Members of Parliament in Zala County between the two world wars</i> 331
MOLNÁR LÁSZLÓ:	Egy derék néptanító Göcsejből (Göntér Gábor naplója) <i>A good village teacher from Göcsej (Gábor Göntér's diary)</i> 345
CSEH VALENTIN:	A Balatoni Múzeum és a Székely Nemzeti Múzeum gyűjteményeinek pusztulása Zalaegerszegen 1945-ben <i>Destruction of the collections of Balaton Museum and the Székely National Museum in Zalaegerszeg in 1945</i> 371
KÁLI CSABA:	Megszállók és megszálltak. A szovjet hadsereg berendezkedése Zala megyében 1945 és 1947 között <i>Invaders and invaded. Settling of the Soviet Army in Zala County between 1945 and 1947</i> 379
MEGYERI ANNA:	„Szívélyes üdvözet a vasfüggöny mögül” – Egy zalai élelmiszerfeldolgozó vállalat vezetőinek meghurcolása az 1950-es években <i>„Kind regards from behind the Iron Curtain” Dragging of the leaders of a Zala food processing company in the 1950s</i> 401

ETNOGRÁFIA:

- MARX MÁRIA: Néhány gondolat a hetési népviseletről – Problémák a hetési női viselet korszakolása és rekonstrukciója kapcsán
Thoughts on the Folk Costume of Hetés425
- GYANÓ SZILVIA: Komplex családi gazdaságok a balatoni borkultúrában a 21. század elején
Complex family farms in the wine culture of Lake Balaton at the beginning of the 21st century.....449

MŰVÉSZETTÖRTÉNET:

- KOSTYÁL LÁSZLÓ: Kisfaludi Strobl Zsigmond a Nagy Háborúban
Zsigmond Kisfaludi Strobl in the Great War.....457
- TUGYA BEÁTA: Sass Brunner Erzsébet és Brunner Erzsébet találkozása és barátsága Mahátma Gandhival
Meeting and friendship of Elizabeth Sass Brunner and Elizabeth Brunner with Mahatma Gandhi.....475

Előszó

Kedves Múzeumbáratok, Olvasóink!

Különleges kötetet tartanak a kezükben: munkatársunkat, az egyik legkiválóbb hazai múzeumi történészt, Béres Katalint köszöntjük vele kerek születésnapja alkalmából.

Kati egyetem utáni első munkahelye a zalaegerszegi Göcseji Múzeum, így teljes nyugalommal mondható: egész munkás életét Zala megye és Zalaegerszeg városa történetének szentelte. Pályáját sikerek övezték, és nem csak azért, mert ennek döntő részében már a szocializmus utáni korban, tabuk nélkül dolgozhatott. Négy gyermek felnevelése mellett tudott nagyszerű szakmai életművet megalkotni, amelyet a Göcseji Múzeum történeti gyűjteményének nagyon fontos tárgyakkal történő gyarapítása mellett nagy sikerű és megkerülhetetlen (ám mulandó) kiállítások, valamint fontos és örök életű tanulmányok, kötetek alkotnak. És akkor még nem teljes a sor, hiszen Kolléganőnk a muzeológusok, egyéb múzeumi szakemberek sorának szakmai nevelésében vitt vezető szerepet, hatalmas

türelemmel oldva a szakmai tudásbeli különbségeket. Mi, akik mindannyian végigmentünk életünk során a tapasztalatok gyűjtésén, tudjuk mekkora segítség ez egy útját kereső szakembernek...

Ennek a kötetnek a tanulmányai tehát mind úgy íródtak, hogy szerzőik remélik, átviszik a Béres Katalin által igen magasra tett léceket...

Nekem magamnak is megtiszteltetés az, hogy ennek a kötetnek az előszavát még én írhatom. Az utóbbi évtizedet a zalaegerszegi Göcseji Múzeum élén töltöttem, 2020 tavaszán pedig nyugdíjba vonultam. Azzal a tudattal teszem, hogy elindult a múzeum fejlesztési terveinek megvalósítása, és Kollégáim rövidesen megújult környezetben, az eddiginél sokkal jobb körülmények között dolgoznak majd, sőt ami fontosabb: Önöknek, látogatóknak, múzeumbáratoknak új élményeket, tudást, családi programokat kínálnak.

Isten Önökkel, és kérem őrizték szívükben a Göcseji Múzeumot!

*Kaján Imre
múzeumigazgató
2011 - 2020*

Kostyál László

Béres Katalin jubileumára

Béres Katalinnal immár három és fél évtizede kollégák vagyunk mindkettőnk első munkahelyén, a Göcseji Múzeumban. E hosszú idő alatt kiváló munkatársi és baráti kapcsolat alakult ki közöttünk, amihez a másik őszinte tisztelete is járult. Katit kiváló múzeumi történésznek – sőt talán így is fogalmazhatok: „A TÖRTÉNÉSZ”-nek –, és kiváló embernek tartom. Rendkívül széles tájékozottsággal bír, kreatív ötletei vannak, s e kettő eredője nívós publikációk hosszú sora mellett számos kiváló kiállítás rendezésében is megnyilvánult. Szakmai munkája mellett a múzeumi kollektíva egyik szíve és motorja, aki mindig ott áll a vártán, amikor „valaki”-re szükség van. Mindemellett még nagyszerű családanya is, aki négy pompás gyermeket nevelt fel, sokszor bizony nem csekély nehézségek között.

Kati lenyűgöző igényességének két példáját szeretném megemlíteni. Két olyan apró mozzanatot, ami másnak talán ilyen vonatkozásban fel sem tűnt volna, számomra azonban példaértékű volt. A negyedik gyermeke, Anna (fiam későbbi osztálytársa) születését követően otthon töltött évek vége felé egyszer beszélgettünk, s Kati megemlítette, hogy nagyon vágyik már visszatérni a szakmájához, ugyanakkor bizonytalan is ebben, hiszen az anyit változott, fejlődött az elmúlt időszak alatt, hogy ő már talán nem is lesz képes felszállni a hajóra, mert a mai igényeknek megfelelő magas színvonalon nem biztos, hogy

fog tudni teljesíteni. Komolyan győzködtem ennek ellenkezőjéről, s végül talán ez is hozzájárult e mostani laudáció lehetőségéhez.

A másik emlékezetes esemény a múzeum „Központok a Zala mentén” című, előző nagy állandó kiállításának éppen húsz éve történt megnyitása előtti éjszakája. A kiállítás főrendezője Kati volt, aki ekkor már gyakorlatilag bent lakott a múzeumban, s vezényelte a teljes – bár esténként már csak részleges – gárdát foglalkoztató utolsó nekibuzdulást. Minden apró részletre odafigyelt. Az utolsó éjszakán már egyáltalán le sem feküdt, míg hajnalban a kimerültségtől egyszerűen összecsuklott. Ijedtségünk szerencsére alaptalannak bizonyult, és néhány óra alvással a megnyitóra összeszedte magát. Ez a tárlat lett azután az egyik alapja a három évvel később a Göcseji Múzeum által elnyert Év Múzeuma díjnak.

Béres Kati mindig ilyen alázattal és önfeláldozó igényességgel viszonyul a szakmájához és emberi kapcsolataihoz is. Ismeretségünk életem ajándékai közé tartozik. E szép jubileum alkalmából azt kívánom neki – s meg is vagyok győződve: így lesz –, hogy hódítson meg további szakmai csúcsokat – az első, múzeumunk új állandó kiállításának forgatókönyve már gyakorlatilag készen van a műhelyében –, és legyen továbbra is derűs és bölcs, sok örömet szerző társa a körülötte élőknek.

Ihász István – Pintér János

Az első Wellmann-díjas

Az ötvenes évek angolszász rock and roll öröklétének zenei tapasztalatai alapján, de szinte észrevétlenül megalakuló The Beatles nevű beat-együttes kezdetleges gitárcsörömpölései ellenére elmondható: az 1960. év egyébként a megszokott hidegháborús „csendességben” csordogált: az USA vízre bocsájtja újabb haditechnikai csúcsteljesítményét, a világ első atom-tengeralattjáróját, francia kísérleti atom robban a Szahara területén, a szovjetek lelőnek egy U–2-es típusú amerikai kémrepülőgépet. – De Magyarország sem marad le a „tudományos nyomulásban”: a 9867-61 számú kormányrendelet bevezeti a hagyományos, a délkör negyvenmilliomod részére hivatkozó méterdefinió helyett az újabbat, mely szerint „A méter olyan hosszúság, amely a 86-os tömegszámú kriptonatom 2 p10 és 5 d5 szintjei közötti átmenetnek megfelelő sugárzás vákuumban mért hullámhosszának 1650763,73-szorosával egyenlő”.

Ennél azért egyszerűbb megszületni, nem?! Na de pont akkor, amikor két nap múlva, 1960. augusztus 25-én Rómában kezdetét veszi a XVII. Nyári Olimpiai Játékok 83 ország részvételével zajló öröklété??? Persze vannak a méhfalról leválást serkentő előzmények is: augusztus 16-án – Katinak jó példát mutatva – Ciprus már le is vált a Brit birodalomról. Nosza, sokan kaptak kedvet a világrajövetelhez – habár a nagy születési bumm 1959. december 1-jén történt –, Magyarország trianoni területén augusztus 23-án – Vele együtt – 401 baba született, világszerte pedig 332.000 csecsemőtárs gőgicsélt fel egyszerre. Velük bömbölt az egész, 60-as évjárat későbbi színe-virága: Naruhito japán császár, Ayrton Senna brazil autóversenyző, Fülöp belga király, Pierre Littbarski német labdarúgó, David Duchovny amerikai színész, Antonio Banderas spanyol színész, Sarah Brightman brit énekesnő, Sean Penn amerikai színész, Hugh Grant angol színész, Colin Firth angol színész, Damon Hill angol autóversenyző, Jean-Claude Van Damme belga színész, Diego Maradona

argentín labdarúgó, Julija Tyimosenko ukrán politikus, Gary Lineker angol labdarúgó, Kenneth Branagh angol színész, rendező. Nos, egyik sem (volt) kispályás a maga területén!

Kati születése keddi napra esett, horoszkópjele az Oroszlán – ez jó ómen! Ne gondoljunk most az 1572-es Szent Bertalan éjszakájára Párizsban: augusztus 23-ról 24-ére virradóra Medici Katalin anyakirályné utasítására legyilkolják a Párizsban tartózkodó hugenották nagy részét. Vagy amikor az elvukult köztársaságpárti Kossuth utasítása ellenére Szemere Bertalan miniszterelnök nem dobja a Dunába a Szent Koronát, hanem éppen 1849 e napján többedmagával Orsovánál elássa a koronázási ékszereket rejtő ládát. Nekünk – enélkül is – több „rosszul végződött” esemény kötődik augusztus 23-hoz: 1939-ben a Molotov–Ribbentrop paktum, 1944-ben Románia hivatalosan kapitulál és megtámadja addigi szövetségeseit – a német és magyar csapatokat. (Árulásuk a kommunizmus idején nemzeti ünnep volt Romániában, utcák, terek, stadionok viselték az „Augusztus 23” nevet!) De van pol-operettünk is: 1950-ben a köztársasági elnöki tisztséget felváltja a „Magyar Népköztársaság Elnöki Tanácsának elnöke” elnevezés. (Szakassz Árpád államfő közjogi méltósága folyamatos maradt – igaz, a kommunistákkal való kokettálás ellenére Szaki már csak néhány hónapig és a börtönajtóig viselhette.)

S a korai hivatástudat bölcsőben fogant példája lánogtól ölelt kis országunkban, hogy jóllehet a közrend és közcsend megzavarására alkalmas cselekedeteket éber Hatóságaink az idő tájt még afféle rendszerellenes kritikaként értelmezhettek, ez nem zavarta a kis Katikát abban, hogy azt az augusztusi hóvégét átbömbölje a szeptemberi hónapba. Nem is sejtve, hogy majdan 2009-től kezdődően Európában éppen születése napja lesz a totalitárius diktatúrák áldozatainak európai emléknapja. Persze az őszbe fordult

1960. még messze volt ettől, ellenben a nyugati sajtó csámcsogva számolt be egy kevésbé bájos bömbölésről: október 13-ra virradó éjszakán zajlott a Nyikita Hruscsov-féle botrányos „cipőfilippika”, amikor is az ENSZ New Yorkban tartott 15. közgyűlésén a pártfőtítkár – dühös szónoklata nyomatékául – lehúzott cipőjével verte az asztalt...

Béres Kati gyermekkorra az '56 utáni benuult félelemből való lassú-egyenetlen feloldódás egyfajta kádári szürke „aranykorában” zajlott. Ugyanis a '60–70-es évtizedek költészete, zenéje, irodalmi-színházi világa egyfajta verbális törkészet, legális szellemi kézfegyver (kontra-kalasznyikov) lehetett az Aczél György „kulturmindenható” vezényelte 3T (támogatott, túrt, tiltott) világával szemben. S tegyük hozzá, egy olyan közegben, ahol a rombolóan erőltetett ateista-profán, nihilista korszellem mellett a bankpaloták még nem nőhettek túl a kultúrpaloták és székesegyházak szellemi tornyait. Az elnyomó gépezet már fizikailag nem pusztított el senkit, csak a szellemi hátulgombolossá tett társadalom tagjait „mentette fel” az önálló döntéshozatalok egyéni kényszere alól!

Az ÉRTÉK mindig konzervatív – az Igazság, Jóság, Szépség pedig örök értékek; nincs szükségük modernizációra, megújításra – legföljebb korunkhoz való értelmező-adaptálásukra. A bölcsőjétől kezdve ezt követte Kati is a következő évtizedekben, az újabb generációkkal karöltve, egymásból erőt merítve, érdeklődést, frissességet, elkötelezettséget közvetítve számukra – a jövőért való felelősségvállalással. Persze ismerte a mindenkori mértéket és Jókai mondatát is: „Az ég nem a csillagoknál kezdődik, hanem a fűszálak hegyénél.”

És itt az idő, hogy az eddigi lelki scyllák és történelmi-filozófiai charybdiszek kanyargó ösvényeiről visszakanyarodjunk a főcímhez: Mi fán terem a Wellmann Imre Emlékérem (ez a hivatalos neve), kiről nevezték el, miképpen zajlik az adományozás, és mely személy kaphatja meg? – kérdezheti joggal a zalai olvasó, továbbá minden földi halandó. S ha valakinek elsőként ítélték oda, az már rangos elismerést jelent? Több kérdésre is választ kell adnunk, hogy közelebb kerülünk Béres Katalin szakmai tevékenységének méltó és üdvös elismertségéhez.

„Hogy dübörög a föld, amikor egyszerre lépünk!”
(Kisegér a mammutnak)

A díjat a MaMuTT adományozza. Nem, nem a fővárosi pláza, nem is valami öslényeket favorizáló természettudós csoportosulás, hanem egy olyan múzeumi szakmai szervezet, amelynek becsületes neve: *Magyar Múzeumi Történész Társulat*. A 2000. novemberében Magyarország meghatározó múzeumaiból az Magyar Nemzeti Múzeum igazgatósági tárgyalótermébe hívott 17 reprezentáns személy nevében, illetve részvételével megalakult, napjainkban már több száz tagot számláló fórum azzal a céllal jött létre, hogy összefogja, összehangolja a hazai és határon túli magyar múzeumokban dolgozó történész-muzeológusok tevékenységét. Az alapítóülés megválasztotta 5 fős vezetőség Pintér János (MNM főigazgatóhelyettes) elnökletével, Ihász István (MNM tárigazgató) titkári szerepvállalásával, továbbá Veres László igazgató (Miskolc), Zombori István igazgató (Szeged) és V. Fodor Zsuzsa igazgató (Veszprém) elnökségi tagságával kezdte meg működését. Feladatának tekintette, hogy az évente megrendezett konferenciák és továbbképzések, valamint szakmai napok révén elősegítse a tagok ismereteinek kiszélesítését. A fentieket többnyire hazai múzeumokban rendezik, de helyet adtak az összejövetelnek Dunaszerdahely, Galánta, Csíkszereda és Lendva múzeumaiban is. – Mint közhasznú szervezet kulturális szolgáltatást nyújt a kulturális örökség helyi védelme és közművelődési tevékenységének támogatása révén. Mivel a Társulat szélesre tárt kapuin beléphet minden olyan bel- és külföldi természetes és jogi személy, aki/amely betartja az alapszabály előírásait, a tagok között található akadémiái intézetek munkatársai, egyetemi oktatók, művészettörténészek, könyvtárosok, levéltárosok, sőt határon túli múzeumi kollégák, valamint ottani kutatóintézeti munkatársak is. Az ő részvételük tovább színesíti és gazdagítja a MaMuTT tevékenységét. A Társulat publikációs lehetőséget is biztosít történelmi muzeológiai tanulmányok, közlemények számára a Történelmi Muzeológiai Szemle elnevezésű évkönyve révén, amelynek immár a 18. száma áll megjelenés előtt.

Mindenképpen szakmai unikum, de legalábbis ritka, hogy egy magyarországi társulatnak évkönyve legyen (benne tanulmányokkal, az előző évi konferencia és szakmai napok ismertetésével, a Wellmann-díjazott bemutatásával, könyv- és kiállítási ajánlással, határon túli körképpel stb.). A kezdetektől minden évben megjelenő társulati periodika büszkén viseli borítóján az akkor 13 éves Ihász Veronika rajza alapján Vári Ágnes grafikus (MNM) által digitalizált MaMuTT-logót. A Szerkesztőbizottság a mindenkori

Elnökség tagjait kiegészítő/segítő csapat: Huszár Zoltán (Pécs), G. Merva Mária (Gödöllő). A tényleges szerkesztést (szabás-varrást) – szöveggondozást: kiegészítést, javítást –, képanyag beillesztést mindvégig Pintér János és Ihász István végezte-végzi; ma már Szvitek Róbert titkár (MNM) mint a szerkesztők munkatársa segítségével, továbbá a Göcseji Múzeum részéről – Kaján Imrének és Béres Katalinnak köszönhetően – Hajós Bálint nyomdai előkészítésével...

Már a MaMuTT elindulásakor felvetődött az Elnökségen belül, éppen Veres László (HOM) javaslatára, hogy egyfajta szakmai kitüntetést, díjat kellene létrehozni a kiemelkedő teljesítményt nyújtó tagok érdemeinek elismerésére: egyrészt egy „vitán felüli” teljes életművet, másrészt az előző konkrét év(ek) szakmai – tehát publikációs és/vagy kiállításrendezői, gyűjteménygyarapítási-feldolgozási – tevékenységét honorálandó. E második kritériummal fiatal(abb) kollégákat is igyekeztünk „helyzetbe hozni”. A díj névadójaként több elismert szaktörténész, levéltáros, múzeumalapító neve is felmerült, a legtöbb szavazatot nagy többséggel a Pintér János (MNM) javasolta Wellmann Imre kapta.

Ki tehát a társulati elismerés névadója? Az egyik legjelesebb magyar agrártörténész, muzeológus, Wellmann Imre (1909–1994), aki két évtizeden át dolgozott a Magyar Mezőgazdasági Múzeumban, 15 évig főigazgató-helyettesként. Fő kutatási területe a 18. századi magyar mezőgazdaság történetének, uradalmi gazdálkodásának, a jobbágy-parasztság életének feltárása volt, amelyeknek eredményeit nagy ívű tanulmányokban tette közzé. Kiemelkedő tehetségének köszönhető, hogy már 27 évesen az MTA levelező, 32 évesen pedig rendes tagja lett. Egyetemi tanárként oktatott a Pázmány Péter Tudományegyetemen. 1948-ban – számos tudós társával együtt – mint „reakciós elemet” megfosztották akadémiai tagságától és egyetemi katedrájától. Hosszú szilenciumra ítélték, amely „egyre csak fokozódott” az 1956-os forradalom melletti kiállása miatt. 1962-ben végre kiemelt országos feladatként megbízást kapott, hogy a Magyar Mezőgazdasági Múzeumban megszervezze és irányítsa az agrártörténeti kutató és tudományos feldolgozó tevékenységet. A publikálás érdekében kezdeményezte az intézmény évkönyvének (Magyar Mezőgazdasági Múzeum Közleményei), majd a Mezőgazdaságtörténeti Tanulmányok elnevezésű periodika megindítását. Erőfeszítéseinek köszönhetően a múzeumban már az 1970-es években megkezdődhettek a számítógépes agrártörténeti forrásfeldolgozó munkálatok.

Fontosnak tartotta a nemzetközi szakmai kapcsolatok létrehozását és sokoldalú ápolását. Ezek egyik kiemelkedő terméke a Mezőgazdasági Múzeumok Nemzetközi Szervezetének (AIMA) 1971-ben, 25 ország mintegy két és félszáz szakemberének részvételével tartott konferenciája, amelynek szervezését és sikeres lebonyolítását is Wellmann Imre irányította. Múzeumi pályafutása alatt több könyve látott napvilágot, amelyek közül kiemelendő „A magyar mezőgazdaság története a XVIII. században” című összegző és hiánypótló munkája. Számos állandó és időszaki kiállítás nélkülözhetetlen részese volt, elsősorban a hiteles történeti hátterek megalkotásával. Sokat foglalkozott a történeti muzeológia kérdéseivel is, de ezeket csak elvétve tudta közrebocsátani, mert álláspontja nem egyezett a hivatalos marxista történelemszemlélettel.

A fenti tevékenysége alapján szellemi zászlónkra tűzött személy tehát immár adva volt; a 2004. február 25-i, Szolnokra kihelyezett elnökségi ülés jegyzőkönyvi tanúsága szerint Wellmann Imre lánya hozzájárulását adta a Pintér János elnöki kérés levelében foglaltakhoz: a MaMuTT addigi tevékenysége méltónak találtatott, díja viselheti édesapja nevét. De miként manifesztálódik, hogyan kerül méltón tárgyiasult, átadható formába? Az őt ábrázoló bronzplakett megalkotására – Horváth László javaslatára – Pogány Gábor Benő szolnoki éremművészt kérte fel a grémium: eredménye egy 13 cm átmérőjű, Wellmann Imre arcképéről mintázott, patinázott bronz domborítás „Magyar Múzeumi Történész Társulat Wellmann Imre Díj” körfelirattal, háttérben stilizált múzeummal vagy MaMuTT-logóval (utóbbi lett a végleges). Mindez egy 22x22 cm-es, keretezett zöld bársonyra erősítve, falra akasztható formában. Emlékplakett született, amit nem lehet csak úgy az asztalfiába sülyeszteni!

A szerény pénzügyi alapokkal működő Társulat lehetőségeit figyelembe véve, első alkalommal 2004 őszén ítéltette oda az akkorra már 7 főre bővült Elnökség (Pintér János, Ihász István, illetve Bircher Erzsébet, Horváth László, Kaján Imre, Veres László, Zombori István) a fentebb leírt bronzplakettet és a hozzá tartozó oklevelet (Pintér János, Ihász István és Vári Ágnes terve alapján). A soron következő, tehát a 2004. szeptemberi Országos Történész-Muzeológus Konferencia nyilvánossága előtt tervezett átadást megelőzően, az augusztus 15-i határidőig – az egy-egy díjra – kilenc fő várományos kolléga nevére érkezett javaslat. Bár a jelöltek mindegyike idősebb volt a zalaegerszegi fiatal kolleginánál, ráadásul országos gyűjtőkörű, reflektorfényben működő intézményben

dolgoztak, mégis: elismerésre méltó munkásságukat is meghaladta Béres Katalin azon években folytatott színvonalas és maradandó teljesítménye. Idézet a felterjesztett, elfogadott, majd ismertetett laudációból (TMSZ 5., 2005):

„Béres Katalin 1983 óta a zalaegerszegi Göcseji Múzeum Munkatársa. Szakmai tevékenysége hosszú távon is megbízható és kiváló minőségű. Számos nagy sikerű és reprezentatív kiállítás kötődik nevéhez. A korábbi évekből – a teljesség igénye nélkül – kiemelendő az 1848–49-es szabadságharc 150. évfordulója tiszteletére rendezett, a szabadságharc zalai emlékeit bemutató tárlat (Zalaegerszeg, 1998) – amelyhez második kiadást is megélt, remek kötet is készült ugyancsak az ő összeállításában –, valamint a Göcseji Múzeum 2000-ben megnyílt új állandó kiállítása (Központok a Zala mentén), ahol a legnagyobb, a Zalaegerszeggel foglalkozó rész társszerzője volt. Publikációi folyamatosan jelennek meg a zalai kiadványokban (Zalai Múzeum, Zalai Gyűjtemény, Pannon Tükör, illetve a Zala megye ezer éve c. millenniumi tanulmánykötet stb.). Következetes és példamutató gyűjteménygyarapító tevékenysége, amely elsősorban Zalaegerszeg történetének a 19. század végétől a 20. század közepéig terjedő szakaszára koncentrált. – Szakmailag különösen emlékezeteset produkált 2003. évben, amikor az egyik fő motorja volt a Deák Ferenc Emlékév zalai eseményeinek...”

„Ekkor láttam meg az Ingát. Hosszú huzal legvégén a szentély boltozatáról függve, méltóságtelvi kíméltséggel róttá széles lendületű íveit a gömb.”

(Umberto Eco: A Foucault-inga, 1988)

A felfüggesztésénél kicsi súrlódású, ezért függőleges síkjában órákon keresztül szabadon lengeni képes ingatest többnyire gömb alakú és viszonylag nagy sűrűségű anyagból (ólom, réz) készül, továbbá a felfüggesztő fonál a lehető legvékonyabb. A magyarországi Foucault-féle ingakísérletek 37 helyszínen zajlottak, de az érintett mintegy 25 település között nem találjuk Zalaegerszeget – pedig: Béres Kati akkor már két évtizede *Pro bona publico*, azaz a Közjóért tevékenykedett, méghozzá afféle fáradhatatlan, élő Foucault-ingaként... Különleges erősségű napfolttevékenységbe kezdett, amikor a hosszú évtizedek méltatlan állapota után felújított kehidakusztányi Deák-kúriát pompázatos állandó kiállítással bélelte ki – az átadás mellé tudományos konferenciát szervezve –, majd hasonló tematikával hozott létre időszaki tárlatot Zalaegerszegen is, megtoldva ott is

egy konferenciával. Születésének 200. évfordulója alkalmából „A haza bölcse, Zala büszkesége” címmel nyílt állandó kiállítás Deák Ferenc 1808 és 1854 közötti otthonában: az öt egymásba nyíló teremben – a kiváló államférfi pályafutásának bemutatása mellett – enteriőrök idézik meg a 19. századi magyar köznevelés életét és alkotását – hazánk e kies tájára/vidékre látogatók ezreinek oly nagy gyönyörűségére...

S mivel addigi pályafutását a 2003-as év csak megkoronázta, a Wellmann Imre emlékérem legméltóbb tulajdonosához került. (Az ezzel párhuzamosan átadott – életműnek járó – elismerést Szikossy Ferenc, a Magyar Nemzeti Múzeum akkori főigazgató-helyettese kapta, aki a legújabb kori történeti muzeológia országos kiterjesztésének nagy spiritus rectora volt a korábbi évtizedekben: egyik elindítója a történeti múzeumi gyűjtemények korszerű strukturálásának, az aktív gyűjtési módszerek elterjesztésének stb. – Béres Kati jó társaságba került!)

LEGE ARTIS, azaz: lélekkel alkoss! A rómaiak e két szóval üzenték: alkoss a művészet (értsd: kultúra) szabályai, legjobb tudásod, a lélek parancsa szerint – amilyen Te magad vagy, amikor tetted, cselekvésed célja másokra figyel... A lelki küldetés lényege Béres Katalin főmuzeológus számára korparancs: jelen lenni a világban, s amire küldetett, azzal be is kell tölteni a világot, hogy amikor (úrhajós nyelven) lelki rakétánk elvisz az égen túli tengerekre egy könnyű csónakon, nos, amit tett, Lényén átszűrve tovább adott, része legyen, része maradjon a világnak. Ezt, a munkálkodó létezéssel való gyógyítást – melynek igazságtartalmáért manapság százazrek zarándokolnak az El Camino útvonalán akár Santiago de Compostelláig – Kati az élet szellemet építő múzeumi színpadán találta meg és teljesítette be. De hol is lakozik e lélek, melynek helye korfelfogások szerint változott? Az egyiptomiak mumifikáláskor külön edénybe helyezték a vesét, a májat – nem pettyessége okán, hanem –, mert a személy lényét, lényegi sűrítmeny-központjának helyét képzelték bele. A keresztény középkor Európája is kereste-kutatta a lélek helyét, s tudatunkkal hozta összefüggésbe, többek között ezért őrizték meg pl. Joseph Haydn fejét, mint eme különleges tehetség későbbi korok technikai fejlettsége révén vizsgálendő elmeközpontját. A negatív elragadtatás – értsd: elborzadás – küldette fel Rózsa Sándorét is a pesti orvosegyetemre, de az eltűnt 1945-ben, mint afféle karóra, tehát nem tűzték karóra...

Gyermekkora megidézésekor már aranykort emlegettünk, de főként igaz ez szakmai tevékenysége évtizedeire; mindazonáltal Béres Kati pályáivének

kiteljesedése afféle talmi-szivárványos Taorminatorzó maradt volna, ha maga is nem járul hozzá az akkor 13 esztendő – eladdig Pintér János, Ihász István, Kaján Imre irányította – MaMuTT megújuló vezetésének megerősítéséhez. A Petőfi Irodalmi Múzeumban 2013. november 29-én megtartott MaMuTT Tisztújító Közgyűlés jegyzőkönyve szerint a – Horváth László kivételével – leköszönő teljes elnökség korábban új választások kiírását kezdeményezte. Az ennek eredményeképpen lebonyolított tisztújítás szavazólapjain feltüntetett 12 jelölt közül 7 fős elnökségre lehetett szavazni; a leendő elnök, Horváth László után a legtöbb voksot Béres Katalin gyűjthette be – ez is jelezte kiemelkedő addigi és előrevetítette várható népszerűségét. Azóta Kati is vállalja vette és cipeli a Társulat sorsának irányítását: az elnökségi feladatok sorában a TMSZ-kötetek megjelenése – anyagi háttér megteremtése: pályázatfigyelés, -írás, nyomdákkal való egyeztetés stb. – jelentős mértékben az ő kezébe helyeződött át. – SHOW MUST GO ON!

A múlt században, sőt, a múlt évezredben születünk! Ez nem hangzik túl biztatóan, különösen, ha megállapítjuk: 20. századunk ugyan az automobil és elektronika századának indult, de két világháborút, százmilliók erőszakos elpusztítását hozta – az előbbiekhöz felzárkózó kémia és biológia segítségével. S talán ugyanennyi lélek megmentése-gyógyítása, testi-szellemi építése a másik oldalon, a KULTÚRÁK, aktuálisan a MUZEOLÓGIA serpenyőjében. – 1990-től szabados, éppen ezért megzavarodott, dekadens kor követte az egyre lazuló-feslő – de reménytelenül szürke, kiszámítható – szigorú „átkost”, s konokul hittük, a Mi Nemzedékünk mellett nem fog úgy elszaladni az Élet, mint elődeinknél. De a '30-as évek filmslágere parafrázisával élve: *években hatszor tízzel az ember már nem viccel*. Biztatóbban, némi eufémizmussal: Béres Kati elérte a szakmai-szellemi betakarítás aranyló korszakát! – Egyébként meg: Ezer éve itt, still alive – önmagában sem semmi!

Gyenes Imre–Kiss Gábor

Béres Katalin publikációi

A zalaegerszegi kisiparosság a Magyar Paizs tükrében. Szakdolgozat. Bp. /ELTE BTK/ [1983].

Zalaegerszegi kisiparosok a századfordulón. In: Közlemények Zala megye közgyűjteményeinek kutatásaiból, 1984-85. Szerk. Degré Alajos, Halász Imre. Zalaegerszeg 1985, 121-134. pp. (Zalai Gyűjtemény 21.)

Vidéki város. In: História 8. (1986)/5-6, 48-50. pp.; ld. még Magyar Társadalomtörténeti olvasókönyv 1944-től napjainkig. Szerk. Valuch Tibor. Bp. 2004, 839-843. pp.

Születésnapok anatómiája. In: História 9. (1987)/5-6, 27-29. pp.

Iparvédő mozgalom Zalaegerszegen a XIX-XX. század fordulóján. In: Nótárius 1987.2-1988.1, 3-7. pp.

Béres Katalin–Kiss Gábor: Csány László kultusza Zala megyében. In: Kossuth kormánybiztosa Csány László 1790-1849. Zalaegerszeg 1990, 289-308. pp. (Zalai Gyűjtemény 30.)

Egy zalai kisfalu a forradalom idején – Ozmánbük 1956. In: -56 Zalában. A forradalom eseményeinek Zala megyei dokumentumai 1956-1958. Szerk. Csomor Erzsébet, Kapiller Imre. Zalaegerszeg 1996, 7-17. pp. (Zalai Gyűjtemény 40.)

Miként vele, s körülé történtek. Emlékeim 1848 és 1849 évekből. Gózon Imre szentgyörgyvölgyi kántortanító emlékezései. In: Zalai Hírlap 53, 1997. márc. 14, 5. p.

Gózon Imre honvédtizedes visszaemlékezése az 1848-49-es szabadságharcra. In: Pannon Tükör 3. (1998)/2. 29-35. pp.

Hárman a barikád két oldalán. A palini Inkey család fordulatos története a XVIII. és a XIX. században. In: Zalai Hírlap 54, 1998. március 21, 7. p.

Az 1848-49-es forradalom és szabadságharc emlékhelyei Zala megyében. In: A szabadságharc emlékei Zalában 1848-1849. Szerk. Béres Katalin. Zalaegerszeg 1998, 181-257. pp.

Az 1848-49-es forradalom és szabadságharc emlékhelyei Zala megyében. In: A szabadságharc emlékei Zalában 1848-1849. Szerk. Béres Katalin. 2. jav. bőv. kiad. Zalaegerszeg 1999, 53-167. pp.

Béres Katalin–Vándor László: XX. Örök és lövők a nyugati kapuknál. Zala megye múzeumai. Széchenyi István díszkardja. In: Ritkaságok, becses óságok. Magyarország megyéinek és fővárosának muzeális kincsei a keszthelyi Festetics-kastélyban 1999-2000. Keszthely 1999, 103-106. pp.

ld. még. XX. Wachter und Schützer an den Toren zum Westen. Die Museen des Komitats Zala. Das Prunkschwert von István Széchenyi. In: Raritäten kostbare Altertümer. Museale Schätze der ungarischen Komitate und der Hauptstadt im Festetics-Schloss in Keszthely 1999-2000. Keszthely 1999, 126-129. pp.

A millennium Zala megyében. In: Zala megye ezer éve. Tanulmánykötet a magyar államalapítás millenniumának tiszteletére. Főszerk. Vándor László. Zalaegerszeg 2001, 207-213. pp.

Borbély György. Egy vidéki értelmiségi a századfordulón. In: Zalai Múzeum 10. Közlemények Zala megye múzeumaiból. Zalaegerszeg 2001, 205-218. pp.

- Kossuth Lajos és Zala megye kapcsolata 1867-1894. In: Pannon Tükör 7. (2002)/2, 40-47. pp.
- Béres Katalin–Megyeri Anna: Zalaegerszeg. In: Központok a Zala mentén. A Göcseji Múzeum állandó kiállítása. Katalógus. Főszerk. Vándor László. Zalaegerszeg 2002, 141-201. pp.
- „Gróf Széchenyi István a Versenyzés előmozdítására”. In: Arisztokrácia, művészetek, mecénatúra. A Széchenyi-család. A 2002. április 25-26-án megtartott konferencia előadásai. Szerk. Czoma László. Keszthely 2003, 67-76. pp.
- Wlassics Gyula miniszter és Zala vármegye kapcsolata. In: Wlassics Gyula és kora, 1852-1937. Szerk. Kapiller Imre. Zalaegerszeg 2002, 90-114. pp. (Zalaegerszegi füzetek 8.)
- Deák Ferenc születésének centenáriuma Zala megyében. In: Pannon Tükör 8. (2003)/2, 39-46. pp. ld. még: 200 éve született Deák Ferenc. Zalaegerszeg 2003, 39-46. pp.
- Deák Ferenc nyomában. Kehida. In: Magyar Múzeum 9. (2003)/4, 9-11. pp.
- „A nagy férfiú emlékének és dicsőségének ünneplése”. Deák-centenáriumi Zala megyében. In: A szabadságharc leverésétől a kiegyezésig. Deák Ferenc emlékezete. A Göcseji Múzeum konferenciái a Deák-évben. Szerk. Béres Katalin. Zalaegerszeg 2004, 121-129. pp.
- A szabadságharc leverésétől a kiegyezésig. Deák Ferenc emlékezete. A Göcseji Múzeum konferenciái a Deák-évben. Szerk. Béres Katalin. Zalaegerszeg, 2004, 147 p.
- Béres Katalin–Körmöczy Katalin: A haza bölcse, Zala büszkesége. Kalauz a kehidai Deák-kúria kiállításához. [A kiállítást rendezte Béres Katalin]. Zalaegerszeg 2004, 23 p.
- „Történelmi hely”. Deák Ferenc zalai otthona. In: Szalon 8. (2004)/5, 20-29. pp.
- Egy legenda nyomában. In: Zalai Múzeum 13. Zalaegerszeg 2004, 249-254. pp.
- Kiállítások a söjtöri Deák-kúriában. In: Történeti Muzeológiai Szemle. Szerk. Ihász István, Pintér János. Budapest 2004, 233-238. pp. (A Magyar Múzeumi Történész Társulat Évkönyve 4.)
- A legyőzött győz, az elesett él. Az 1956-os forradalom zalai fotókrónikája. Írta Béres Katalin, Csomor Erzsébet, Kapiller Imre. Szerk. Béres Katalin. Zalaegerszeg 2006, 114 p.
- „Sívó évek alján” – Történetek az ötvenes évekből. Szerkesztette, a szövegeket gondozta és a jegyzeteket írta Béres Katalin. Zalaegerszeg 2006, 167 p.
- Zalaegerszeg művelődési viszonyai az I. világháborút követő évtizedben. In: Végvárból megyeszékhely. Tanulmányok Zalaegerszeg történetéből. Szerk. Molnár András. Zalaegerszeg, 2006, 195-214. pp. (Zalai Gyűjtemény 61.)
- Konferencia a Göcseji Múzeumban. „56 hatása a környező országokra. In: Pannon Tükör 12. (2007)/1, 61. p.
- Egy liberális zalai főnemes, gróf Batthyány Károly. In: Pannon Tükör 12. (2007)/6, 69-74. pp.
- Batthyány kiállítás Nagykanizsán. In: Pannon Tükör 12. (2007)/6, 80-82. pp.
- Egy zalai kis falu, Ozmánbük az 1950-es években. In: Zalai Múzeum 16. Zalaegerszeg 2007, 239-245. pp.
- A Batthyányak és Zala vármegye kapcsolata a reformkorban és 1848-49-ben. In: Pártvezér, miniszterelnök, vértanú. Tudományos emlékülés a 200 éve született Batthyány Lajos miniszterelnök tiszteletére. Zalaegerszeg, 2007. szeptember 12. Szerk. Molnár András. Budapest-Zalaegerszeg 2008, 81-110. pp.
- A parasztság megpróbáltatásai az ötvenes években Ozmánbük, egy zalai falu példáján. In: Honismeret 36. (2008)/3, 52-55. pp.
- Színikerületi társulatok Zalaegerszegen az 1920-30-as években. In: Zalai Múzeum 17. Zalaegerszeg 2008, 273-286. pp.

- Béres Katalin–Megyeri Anna: Múzeumok Zala megyében. In: Fedezze fel az 1000 éves Zalát! Szerk. Kostyál László. Zalaegerszeg 2009, 96-108. pp.
- Zala megye ezer éve. In: Hévíz 17. (2009)/2-3, 23-39. pp.
- Béres Katalin–Kvassay Judit: Itt élek Zalában. Foglalkoztató füzet a Göcseji Múzeum Központok a Zala mentén c. állandó kiállításához 11-16 évesek részére. Zalaegerszeg 2010, 16 p.
- Zala megye ezer éve. Helytörténeti ismeretterjesztő kiadvány. Zalaegerszeg, 2011, 21 p.
- Béres Katalin–Megyeri Anna: Céhek, társulatok, egyesületek. Mozaikok a zalai ipar történetéből. Zalaegerszeg 2013, 87 p.
- Fára József közművelődési és idegenforgalmi tevékenysége. In: Fára József főlevéltárnok emlékezete. Zalaegerszeg 2013, 27-44. pp.
- Mindszenty József és Zalaegerszeg kulturális élete. In: Zalai Múzeum 21. Emlékkötet Mindszenty József tiszteletére. Muzeológiai tanulmányok Zala megyéből. Zalaegerszeg 2013, 67-76. pp.
- Béres Katalin–Meyer Beatrix: „Az én kedves csendes Söjtöröm”. Festetics Mária udvarhölgy és családja. Söjtör 2014, 33 p.
- Festetics Mária, Erzsébet királyné udvarhölgye. In: Női sorsok, szerepek Deák Ferenc környezetében. Szerk. Kiss Gábor. Zalaegerszeg 2015, 145-168. pp.
- Kulturális élet Zalaegerszegen, 1920-1945. Zalaegerszeg 2015, 276 p. (Zalaegerszegi füzetek 14.)
- Béres Katalin–Kiss Gábor: Forradalom vidéken. „Események a zalai falvakban 60 éve”. Zalaegerszeg 2017, 28 p.
- Csány László és Kossuth Lajos kapcsolata a reformkorban. In: Csány László és kortársai. Tudományos emlékülés Csány László születésének 225. évfordulója tiszteletére. Szerk. Kiss Gábor, Molnár András. Zalaegerszeg 2017, 19-30. pp.
- Zalaegerszeg a két világháború között. In: Zalaegerszeg története (1247-2017). Szerk. Gyimesi Endre, Seres Péter. Zalakaros 2017, 163-221. pp.
- Czobor Mátyás, Zalaegerszeg polgármestere (1918-1936). In: Városbírók és polgármesterek. Zalaegerszeg város vezetői a kezdetektől 1950-ig. Szerk. Gyimesi Endre. Zalaegerszeg 2018, 91-108. pp.
- Széchenyi és a zalai lótenyésztés. In: Széchenyi és Zala. Tudományos emlékülés Széchenyi István gróf születésének 225. évfordulója tiszteletére. Zalaegerszeg 2018, 5-15. pp.
- Ifjabb Csúzy Pál honvédőrnagy. In: Pannon Tükör 23. (2018)/5, 110-116. pp.
- Bagod. Egy Zala menti falu évszázadai. Bagod 2019, 155 p.
- Pusztaszentlászló, a kiegyezés szülőfaluja. In.: Kapiller Imre emlékkönyv. Budapest 2020, 21-27. pp.

Vándor László

A reszneki (rezneki) vár története és régészeti kutatása¹

Resznek község Zala megye délnyugati részén észak-dél irányban húzódik a Csesztregről Belsősárdra vezető út mentén. A déli faluvégtől nyugatra egy ma legelőnek használt sík területen, a faluval párhuzamos Zsibi patak és Szentgyörgyvölgyi patak között, a Kertalja és a Gábor-rét dűlők között, a rét közepén, ma is jól látszik egy erődítmény maradványai. Az erődítmény helyét a népnyelv Várhely dombja néven ismeri; ma legkönnyebben a falu déli végétől nyugatra induló Hajcsár úton közelíthető meg.

A vár magja egy többszörös árokrendszerrel övezett 30 x 25 m átmérőjű, szabálytalan kör alakú kiemelkedés (168 Bfm), melyen belül egy 17 x 15 m átmérőjű, ugyancsak ovális halom található, ami mintegy 1 méterrel magasodik a sáncok fölé (169 Bfm). Ez a belső dombocska a vármag déli széléhez fekszik közelebb, ahhoz mintegy 5 méterre, míg észak felé körülbelül 15 méterre van a várároktól. A dombot kör alakban egy átlagosan 15 méter széles, mára már nagyon beiszapolódott árok, és egy azt övező külső sánc veszi körül. A sánctól északra található a D alakú, 30 x 30 m átmérőjű külső vár, mely a vár magjával egyező magasságú (168 Bfm). A külső és a belső várat egy ovális, ugyancsak külső sánccal övezett árok veszi körül. Az árok a külső vár körül kiszélesedik, rajta a külső vár kelet-nyugati tengelyének magasságában megszakadás van. A sáncnak ez a megszakítása tudatos, itt folyt át a víz az erődítményt övező harmadik, ugyancsak ovális árokból. Ezt az ovális árkot egy újabb külső sánc övezi, mely csak egy ponton, nyugat felől szakad meg, ahol egy bevezető árkon keresztül a vízutánpótlást

kapta az árokrendszer. A külső sánc jórészt ugyanolyan lapos kiemelkedés ma már, mint a belső sáncok, kivéve az északnyugati oldalon mintegy 50 méter hosszúságban, ahol lényegesen magasabb, eléri a 169 Bfm. magasságot. Pontosan ugyanolyan magas, mint a belső vár platója. Ez valószínűsíti, hogy a sánc egész hosszában eredetileg ugyanennyire emelkedett ki. (1. kép)

Szabad szemmel ma már nem felismerhető, de a légifelvételken még jól látható, hogy a várárkok vízellátása hogyan kapcsolódott a hajdani, a maitól nagymértékben eltérő, az egész területet elmocsarasító patakok, a Kertaljai vagy Zsibi patak, a Diófás árok kacskaringós medreihez, melyeket később a vártól nyugatra található szabályozott Nagyvölgyi patakba vezettek el. (2. kép)

Birtoklástörténet

A Csabi egy jelentős zalai várjobbágy eredetű nemzetség, amely a Balaton-felvidéken őshonos.² A várjobbágyok – latin nevükön *civisek*, másik nevükön *milesek*, azaz vitézek – a várhoz, a vármegye ispánjához, a megyeközpontához tartozó népek előkelő rétegét alkották. A nemzetség tagjainak a nemesek közé emelkedése elsősorban István ifjabb király (V. István) által bőkezűen osztogatott adományok révén történt.

A nemzetség névadó települése, törzsbirtoka a Balatonhoz közeli – ma Csabrendekbe olvadt – Csab település, melynek eredeti helye a falutól keletre fekvő Csab pusztá mellett található. Valószínűleg ez a nemzetség építeti a hajdani falu fölötti magaslaton az ún. Banyavárat.³

¹ Ajánlom ezt a kis tanulmányt Béres Katalinnak barátsággal, hiszen szülőfaluját és az ott egykor állt Árpád-kori várat is érinti. A tanulmány az Antaeus 28/2005. kötetében angol nyelven megjelent írás átdolgozott, bővített változata.

² REISZIG 1899, 29. p.

³ HOLUB III. 128-129. pp; MRT 3.322.pp.

A nemzetségre vonatkozó első adat 1257-ből ismert.⁴ Magának a nemzetségnek a neve „de genere Csab” 1266-ban fordul először elő.⁵

A Csabi nemzetség fontos szerepet játszott a 13. századi Zala vármegyében. A Csabiak különböző vártisztségeket viseltek, s egyes tagjai használták a bizonyos előkelőséget jelentő *comes* címet is. 1268-ban Balázs comes testvére, Gotthard a lándzsásosok (major spiculatorum) parancsnoka; unokatestvére, Olivér a major exercitus (hadnagy) tisztét viseli.⁶

A Csabi nemzetség a 13. században szerzett jelentős birtokokat a Kerka vidéken, az alsólendvai uradalomtól északra.

1263-ban Balázs comes és számos rokona birtokot vásárolt a Karaka (Kerka) folyón túl, Zala vármegye nyugati részén, a benépesülő egykori gyepűvidéken.⁷

Ezeknek a birtokoknak a központja Reznek néven, 1282-ben tűnik fel először a Csabi nemből való Olivér és Herbold comes-ek nevében,⁸ akik ekkor birtokosai voltak. Ennek a Rezneki Herboldnak a fia volt az a Herbold, aki 1329-ben megosztozott unokaöccsével, Herbold fia Jakab fia Lukáccsal, és Reznek Lukácsé lett.⁹

Ebben az időszakban szereznek birtokokokat a Zala folyó felső folyása mentén is. Ekkor Szentgyörgy (a mai Zalaszentgyörgy) birtokosai is, hiszen a szomszédos Bagodiakkal egy komoly viszályukról ez időből tudunk. Az történt ugyanis, hogy Bagodi Tóbiás megölte Rezneki Gergelyt, ezért birtokai elvesztésére ítélték, melyeket a meggyilkolt Gergely fivére, Herbold kapott meg, köztük a birtokok központját jelentő erősséget, a Bagodon álló tornyot, ami a rezneki várhoz hasonló erősség lehetett. 1287-ben azonban úgy egyeztek meg, hogy visszaadják ezeket a birtokokat a Bagodiaknak, cserébe Kerkán túli falvakért, amivel ők jobban jártak. A meggyilkolt Gergely vérdíja fejében a Reznekiek így Bezefalvát, Detrefalvát és Szentandrászt nyerték el.¹⁰

A Reznekiek birtokaik helyzetéből adódóan az Árpád-ház kihalását követő belviszályok során kénytelen-kelletlen a Németújváriak szolgálatába álltak, s oldalukon vettek részt a tartományuraságuk

kiépítésében. Amikor azonban I. Károly trónra kerülésével a királyi hatalom kezdett megerősödni, több környékbeli nemzetséghez hasonlóan a király hűségére tértek.

A Csabiak a határszéli harcokban a király oldalán, a Németújváriak ellen vettek részt, amiért IV. Lászlótól több zalai birokadományt kaptak. A Zala folyó környékén első birtoklásukról ez időből van adat, amikor Fernekágát (ma Zalalövőhöz tartozik) a király nekik adományozta.¹¹

A reszneki birtokközpontban épített várukról sajnos csak kevés adatunk van. 1282-ben nevezték a nemzetség tagjait első ízben „Rezneki”-nek, ami egyértelműen új birtokközpontjuk kialakulását, talán az itteni vár építési idejét is jelzi.¹²

A valószínűleg a 13. század második felében emelt erődítmény létezéséről azonban csak jóval később, elpusztítása kapcsán, 1326 nyarán értesülünk.

A hatalmukban csorbult, ám még mindig jelentős erőt képviselő Németújváriak kegyetlen bosszút álltak az őket elhagyó Reznekiekben. Hadnagyukat, a Reznekiekkel szomszédos „vörös” Salamont küldték bosszúhadjáratra. Salamon, aki többek közt Harkály falu (a mai Salomvár, amit az általa itt épített erődítmény után neveztek a későbbiekben így) ura, megtámadta a családfő, Rezneki Olivér birtokait. Elfoglalta és lerombolta rezneki várát, a templomot feltörte, és szüleit megölte. A Bakónak és Szentgyörgy birtokokra vonatkozó szerzemény-leveleit elrabolta. Mindezt az Olivér panasa miatt lefolyt vizsgálat rögzítette. A király 1326. június 13-án a vasvári káptalant a panasz kivizsgálására utasította, amit a zalavári konvent június 21-én kelt jelentésében valósan talált. A konvent jelentését I. Károly június 26-án átíratta, és Rezneki Herboldot új oklevélben erősítette meg birtokaiban, Bakónakban, Szentgyörgyben, Szentkeresztben és a Velemér melletti földekben. Az oklevél a rezneki erődítményt castrum-nak nevezi.¹³

A következő évben a veszprémi káptalan előtt a Reznekiek kibékülnek a Harkályi (Salamonvári) családbeliekkel. A Rezneki Herbold és fivérének, Jakabnak a fia, Lukács által Salamon comessel és

⁴ ÁUO VII. 466. p.

⁵ REISZIG 1899, 29. p.

⁶ ÁUO. VIII. 208. p. Oliverrel ebben a tisztségben először 1256-ban, majd 1263-ban, utoljára 1286-ban találkozhattunk. Holub I. 43-44. pp; 1263-ban Gotthardot találjuk ebből a nemzetségből a tisztségben. Uo. 44. p.

⁷ ÁUO. VIII. 74. p.

⁸ ÁUO. IX. 345. p.

⁹ ZO. I, 237. p.

¹⁰ HO. VI, 328. p.

¹¹ ÁUO. X, 420. p; HO. 85. p.

¹² ÁUO. IX, 345. p.

¹³ ZO. I. 149, 194-195. pp.

családtagjaival kötött egyezség szerint visszakapták a még bitorolt birtokaikat, és a családon elkövetett hatalmaskodásokért 20 bécsi márkát kaptak kielégítésül.¹⁴

Köztes epizód, hogy amikor az 1326-os oklevélben említett Herbold meghalt, hátrahagyott birtokait a nagymartoni Pál országbíró kérte föl, és 1337-ben azokat meg is kapta. Birtokba lépnie viszont bizonyára nem sikerült, mert az oklevelek szerint továbbra is a Reznekiek kezén találjuk azokat.¹⁵

A két család között dúló harc azonban a későbbiekben is folytatódott, ha nem is véresen. Az egyezséget követő egyik pereskedés a csütörtökhelyi (ez a település Zalalövönél, a folyó déli partján volt) vásárjog ügyében folyt, amit a Salamonok erőszakkal Harkály faluba helyeztek át. 1327-ben a türjei konvent előtt nem jött létre az egyezség, majd a veszprémi káptalan előtt sem. A végül a király elé utalt ügy végső kimeneteléről nem maradt fenn dokumentum.¹⁶

1335-ből több eset is ismert. Egy Óbudán tartott ünnepségen a Salamon nembeli Kopasz eltulajdonította Rezneki György lovát.¹⁷ Ugyanezen évben Zala és Veszprém megyék Tapolcán tartott közös gyűlése vegyes bizottságot küldött ki a két család közötti birtokügyekben intézkedni.¹⁸ Újabb megegyezésre került sor a nádor előtt,¹⁹ de a perek az írott anyagban követhetően 1341-ig folytatódtak.²⁰

Ezekben az évtizedekben az elpusztított rezneki birtok helyett már a Zala melletti Szentgyörgy a család központja, mert amikor a Reznekiek ellentmondanak egy beiktatásnak, akkor a Zala melléki Szent-Györgyi megyés egyházukba idézik meg őket.²¹ 1371-ben a család tagjai megosztóznak a néhai Rezneki István birtokain.²² Ekkor Kelemennek és Domokosnak a fiait Szentgyörgyinek nevezik, ami tovább erősíti az eddigieket.

Az 1326 utáni oklevelek nem említik, hogy mi történt az elpusztított várral, sorsát egészen a 15. századig nem tudjuk követni.

Az 1403. esztendő a Reznekiek sorsa szempontjából sorsdöntő változásokat hozott.

A Hedrehelyen 1403. március 23-án tartott összejövetelen számos zalai családhoz hasonlóan a Csabi nemzetség tagjai – köztük Páris, Herbold, György és Domonkos – Nápolyi László pártjához csatlakoztak. A térségben komolyabb katonai eseményre nem került sor, a felkelők beérték a Zsigmond királyhoz hű maradt gersei Pethők birtokainak és javainak pusztításával. A bukás után osztoztak lázadó társaik sorsában. Zsigmond király az 1403. november 5-én keltezett adománylevelében a hűtlen Páris, továbbá Miklós fia György és Kelemen fia Domonkos javait a hozzá hű maradt Egervári Miklós fia Mihály deáknak adta jutalmul.²³

Az Egerváriak birtokba is léptek, azonban 1404-ben – e korban szokatlan módon – az adományul nyert birtokok egy részét Rezneki Domonkossal megosztották, ugyanis rokoni kapcsolat volt köztük, s mint Egervári Mihály írja, rokonát nem akarta földönfutóvá tenni.²⁴ 1406-ban Rezneki Párisnak és fiainak adott vissza birtokokat. Az adományozások hosszú évekig folytak, majd ezeket 1409-ben és 1415-ben a király is megerősítette. Ezen egyezségek alapján 1415-ben Egervári Mihályt be is iktatták Reznek és tartozékai birtokába.²⁵

Mindezek ellenére a Csabi nemzetség jelentősége megszűnt, a továbbiakban egyedül a magukat később Szentandrásinak nevező ág tagjai játszottak – a korábbiakkal már össze nem hasonlítható – szerepet.

Ebben az időszakban bukkan fel újból az itteni erődítmény. Holub József úgy véli, hogy az építetői az Egerváriak lehettek, tehát 1403 után épült. 1426-ban Egervári Balázs fiai panaszt tettek az országbíró előtt, hogy korábban, a zavaros időkben Bánfi István és Pál az ő rezneki várnagyukat elfogták, az ott lévő házakat lebontatva mind Nemti várukba vitték, és a kastélyt teljesen a föld színével tették egyenlővé, továbbá a jobbágyokat is mind elvitték. De 1426-ban is több jobbágyuk házát szedték szét, és vitték el Alsólendvára, és az említett kastély helyét (tehát nem építették fel újból) is elfoglalták.²⁶ Később azonban újból felépítették,

¹⁴ ZO. I. 198-201, 207-209. pp.

¹⁵ CD. VIII/4. 229. p.

¹⁶ OL. Neoreg. Acta. Fasc. 424. Nr.2.

¹⁷ ZO. I. 289. p.

¹⁸ MNL. OL. DI. 2955.

¹⁹ MNL. OL. DI. 2947

²⁰ MNL. OL. DI. 3254.

²¹ ZO. I. 399. p.

²² HO. IV. 209. p.

²³ C.D.X/IV. 211. p.

²⁴ REISZIG 1899. 61. p. A Magyar Nemzeti Múzeum levéltára alapján.

²⁵ MNL. OL. DI. 10342.

²⁶ MNL. OL. DI. 11798.

mert 1441-ből ismerjük várnagyát, Tilaji Györgyöt, ekkor várnak (castrum) nevezték.²⁷ Ezek az események az ekkor dúló belháborúhoz kapcsolódnak, amikor I. Ulászló az Erzsébet-pártiak oldalára állt hűtlen zalai nemeseknek, köztük Egervári Balázsnak és említett várnagyának is megkegyelmezett, de nem sokkal később elvette a hűtlen Egerváriak birtokait, és ezeket a rezneki castellummal együtt a Pethőknek adományozta.²⁸ A Pethők birtokba lépéséről azonban nem tudunk, Rezneket később is az Egerváriak birtokolják, és továbbra is vannak a térségben részbirtokaik a Csabi nemzetségbelieknek is.

Összefoglalóan: A birtoklástörténeti adatokból kitűnik, hogy a 13-14. század fordulóján már bizonyosan állt Reznen egy vár, melyet a forrás castrumnak nevez. Ez az interregnum belháborúi során elpusztult. Újjáépítéséről a 14. századból nincs adatunk, csak Zsigmond király 1403. novemberi adománylevelében szerepel újra vár Reznen.

Ezért jogosnak látszik Holub felvetése, hogy az Egerváriak építettek új várat Reznen, melyet aztán 1426 előtt a Bánfiak ismét elpusztítottak. Ezt az erődítményt a forrás castellumnak nevezi.

1426 és 1441 között újjáépült az erődítmény, melyet egyszer castellumnak, egyszer pedig castrumnak neveztek.

A vár későbbi sorsáról sajnos nincsenek adataink. Mikor a 16. században a török háborúk kapcsán a Zala megyei erődítményekre vonatkozó adatok megsokasodtak, a rezneki várról már nem esett szó.

A vár régészeti kutatása

Az ásatás szondázó jelleggel 1996. augusztus 12-28. között (összesen 11 napig) tartott. Ebből nyolc nap volt maga az ásatás, a dokumentálás és a temetés három napig tartott. Célja a vár rétegviszonyainak és szerkezetének megismerése volt, azzal a szándékkal, hogy a későbbiekben folytatódjon egy teljes metszettel, erre azonban sajnos nem került sor.

A régészeti kutatás így összesen egyetlen, 6 x 2 méteres szelvényt jelentett, melyet az előbbieknél okán 96/1-es szelvénynek nevezünk el. A feltárási területet a vár központi részének északi oldalában jelöltük ki.

A feltárást során a 10-20 cm-es humuszréteg alatt egy kissé téglatörmelék, paticsos betöltésre találtunk. Ez alatt egy (további) vastagabb kultúrréteg húzódott, melybe patics- és téglatörmelék volt

keveredve. Ennek a rétegnek a vastagsága a szelvény déli felében meghaladta a 40 cm-es vastagságot, míg az északi végén mintegy 10 cm-re vékonyodott, s itt alatta közvetlenül az altalaj volt található.

A szelvény déli felében és közepe táján ez alatt még egy, faszenes, szürkés-feketés színű, változó vastagságú kultúrréteg volt. Vastagsága a szelvény északi végén alig 15 cm, míg a szelvény közepe táján elérte a 40 cm-t is. Ez a réteg közvetlenül a szürkés-sárga agyagos altalajon feküdt. A szelvény déli harmadának közepe felé ez a réteg eltűnt azon a sáncszerű kiemelkedésen, melyet az altalajnak a várdomb belsejében történő lemélyítésével alakítottak ki.

Ezen a sáncszerű peremen egy nagy, 110 cm-re lenyúló cölöpöt találtunk a szelvény keleti fala közelében (1. cölöp). Ennek a cölöpnek az átmérője mintegy 50 cm volt. Ettől nyugatra további két kisebb cölöplyukat tártunk fel (2-es és 3-as cölöpök). A 2-es cölöp 84 cm, a 3-as cölöp 60 cm mélyen hatolt be az altalajba.

A leletanyagról

A feltárást során előkerült leletanyag két rétegben, egymástól jól elkülönülten került elő. A két réteg anyagának keveredése nem volt jelentős.

Az alsó rétegben csak kerámialeletet találtunk, ezek mind töredékek. A réteg korát egyértelműen az Árpád-kori kerámia határozza meg. Az anyag zöme durvaszemcsés, homokkal soványított, kézi korongon készült, döntően barnászörös színű díszítetlen edénytöredékekből állt. Az edényeket az egyszerű szalagperemformák (2. tábla 3, 7-8, 10), a díszített darabokat a behúzott hullámvonalas és egyenes vonalas díszítés jellemzi (4. tábla 5-6; 3. tábla 2-5, 7). Az edények alján több esetben fenékbélyeg található. (3. tábla 1, 6).

Az leletek között megfigyelhető egy külön csoport, amelynek anyaga teljesen megegyezik az Árpád-korival, ugyanakkor vékonyabb falvastagságokat, fejlettebb, tagolt peremformát mutat. Ezek a darabok – véleményem szerint – a 14. század elejét reprezentálják. (4. tábla 4)

Ebbe a rétegbe több finoman iszapolt, szürke, erősen csiszolódott felületű római cserép is keveredett, melynek eredetére a feltárást nem adott egyértelmű magyarázatot. (3. tábla 1-3)

A felső réteg anyaga már nagyobb változatosságot mutatott. A jelentős mennyiségű kerámialelet mellett üveg- és fémtárgyak is előkerültek.

²⁷ ZO. II. 507. p.

²⁸ ZO. II. 509. p.

A kerámialeletek mind töredékek, összeállítható darab itt sem volt. Általában edénytöredékek, néhány fedő és kályhaszem töredékei, melyek homokkal soványított agyagból készültek. Gyakoriak a durvaszemcsés változatok is. Jellemzőek a barna, barnászörös színek. Az oldaldíszítések között sok a hornyolt felület, de van fésűs és fogaskerek díszítésű is (4. tábla 2-3, 5-6, 8-9, 12-13; 5. tábla 6-10). A peremformák változatosak, az egyszerű szalagperemtől a tagolt formáig (4. tábla 1, 4, 7, 10-11).

Az ebből a rétegből előkerült üvegleletek az úgynecvezett cseppes poharak töredékei. A szintelen, vékony anyagból készült poharak a Velencében készült darabokkal rokoníthatók. A hasonló típusú darabokat a szakirodalom 14. századi készítésűnek határozza meg²⁹ (5. tábla 1-5).

A fémleleteket két darab képviseli. Egy négyszög átmetszetű vaspántból „D” alakúra hajlított vascsat, és egy kapaszkodókörmös patkó (5. tábla 11-12).

A feltárás során az alsó, 13-14. századi rétegből előkerült leletanyag 44,4%-ot, a későközépkori anyag 53,7%-ot képvisel. A fennmaradó 1,9% az alsó rétegben, keverten jelenlévő római anyag.

A régészeti kutatás eredményei

Annak ellenére, hogy a vár területe az idők folyamán (a művelés, és valószínűleg az árvizek miatt) eléggé lekopott, a kifelületű kutatás számos új ismerettel gazdagított bennünket.

A legfontosabb eredmény az volt, hogy bizonyítást nyert: a 13-14. századi és a 15. századi vár ugyanazon a helyen állt. Korábban ezt a helyet a vár alaprajza és a külső várból ismert késő Árpád-kori kerámiaanyag alapján csak a 13-14. századi várral azonosítottuk, és a későbbi vár helyét másutt kerestük.³⁰ Bár a kisméretű szonda az egykor itt állt épület (épületek) jellemzőiről nagyon kevés információt nyújtott, bizonyossá vált, hogy az első vár központi épülete, melynek korát a késő Árpád-kori kerámia határozta meg, csak fából épülhetett. Az ehhez az időszakhoz tartozó rétegből semmiféle szilárd építőanyagra utaló törmelék nem került elő. A leletanyagot a homokkal és kavicsal soványított, behúzott vonalakkal és hullámvonalakkal díszített darabok jellemezték.

Az építmény a hely mérete alapján csupán egy toronyból és az azt övező palánkfalból állhatott.

A vár második periódusa a rétegviszonyok alapján egyértelműen elkülönült ettől. Az új épület jellegéről alapvetően ugyanazt lehet elmondani, mint a korábbiakról, azaz hogy csak egy palánkkal kerített torony képzelhető itt el. Az építőanyag – véleményem szerint – itt is fa lehetett. A réteg ugyan a jelentősebb mennyiségű patics mellett téglatöredékeket is tartalmaz, de alapfálnak, alapozásnak teljes hiányában csak egy tapasztott faépületre lehet gondolni, melynél bizonyos funkciókra (kemence, kályhaalap, padló stb.) némi téglát is felhasználtak. A nem túl nagyszámú leletanyag – kerámiatöredékek, üvegtöredékek, fémtárgyak – a 15. századot reprezentálják.

A reszneki vár esetében Zala megye területén másodszer (az első a Hahót-Sárákányszigeten feltárt vármaradvány volt) találkozunk azzal a jelenséggel, hogy egy 13-14. század fordulójára körül elpusztult erődítmény helyén, annak sáncait felhasználva a 15. században újabb várat építenek, amely fő jellegzetességében – jelesül, hogy csupán egy torony építésére alkalmas magja van – megegyezik a korábbival.³¹

Mindkét esetben hasonló a történeti vonal: az egykor erődítménnyel rendelkező birtokközpont gazdát cserél, és az új birtokos - nyilván királyi engedéllyel – a régi helyén új erősséget emel. Úgy tűnik, hogy a cél mind a két esetben nem annyira egy új, korszerű erődítmény létrehozása volt, hanem a vár újjáépítésével a birtokközpont szerep kinyilvánítása, és az új birtokos hatalmának ezzel történő reprezentálása.

A kutatás az eredmények mellett a fentiek ismeretében nyitva hagyott számos kérdést:

1. Nem tudtunk egyértelmű magyarázatot találni a római tárgyak idekerülésére.
2. Bár a külső várból előkerült kerámia és az ásatás eredményei alapján joggal feltételezhető, hogy a két részből álló várat egy dombocskából már a 13. században kialakították, kérdéses maradt, hogy az egész bonyolult erődítésrendszer egyszerre, avagy részletekben, és pontosan mikor alakult ki. (Bár a pollenkutatás adatai alapján egyértelműen kijelenthetjük, hogy a várárokot a 15. század közepi újjáépítésnél kitisztították.)

²⁹ H. Gyürky Katalin: Az üveg. Katalógus. Monumenta Historica Budapestiensia V. é.n. 56-61.

³⁰ Vándor László: A várépítészet kezdetei Zala megyében. In: Castrum Bene 1989.59.

³¹ Archeologische Forschungen in den mittelalterlichen weltlichen und kirchlichen Zentren des Hahót-Buzád Geschlechts. Anteus 23/1996. 183-217. pp.

3. A várban álló épületek alaprajzát a kis felületű ásítás nem tudta tisztázni.
4. Nem jutottunk sokkal közelebb a történeti adatokban is nyitva maradó kérdés megoldásához, a vár pusztulási idejének meghatározásához.

A vár területén végzett szondázás a fenti megoldatlan kérdések ellenére a magyar várkutatás számára jelentős új adatokat szolgáltatott. Reméljük, hogy ezek alapján a későbbiekben sor kerülhet nagyobb felületek kinyitására, és ezzel talán közelebb lehet jutni a megoldatlan kérdések megválaszolásához.

Levéltári források

MNL OL DL – Magyar Nemzeti Levéltár Országos
Levéltára, Diplomatikai Levéltár

History and archaeological research of Resznek (Reznek) Castle

The remains of one of the largest and most spectacular Árpadian castles in Zala County, located in the village of Resznek. The builder of the castle is the Rezneki branch of the Csabi family, which played a prominent role in the early history of Zala County. The castle was destroyed during the civil wars at the turn of the 13th and 14th centuries.

In the 15th century, the settlement became the property of the Egervárians, who built a new castle. The time of its destruction is unknown.

There were doubts about the identity of the two castles. Archaeological excavations carried out here in August 1996 proved that the two castles are located in the same place, the central part of both was a wooden tower. To protect the later castle, the existing ramparts were renovated.

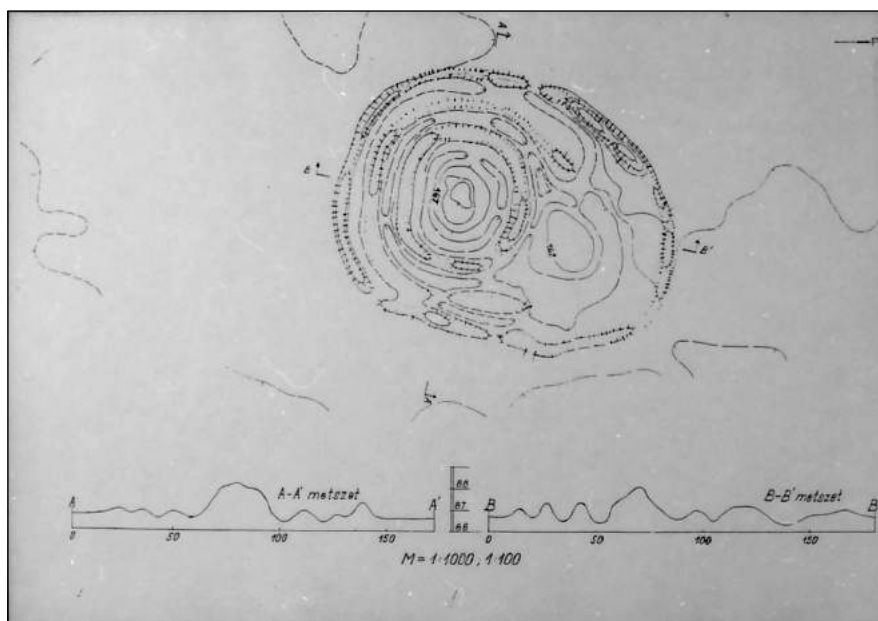

1. kép

2. kép

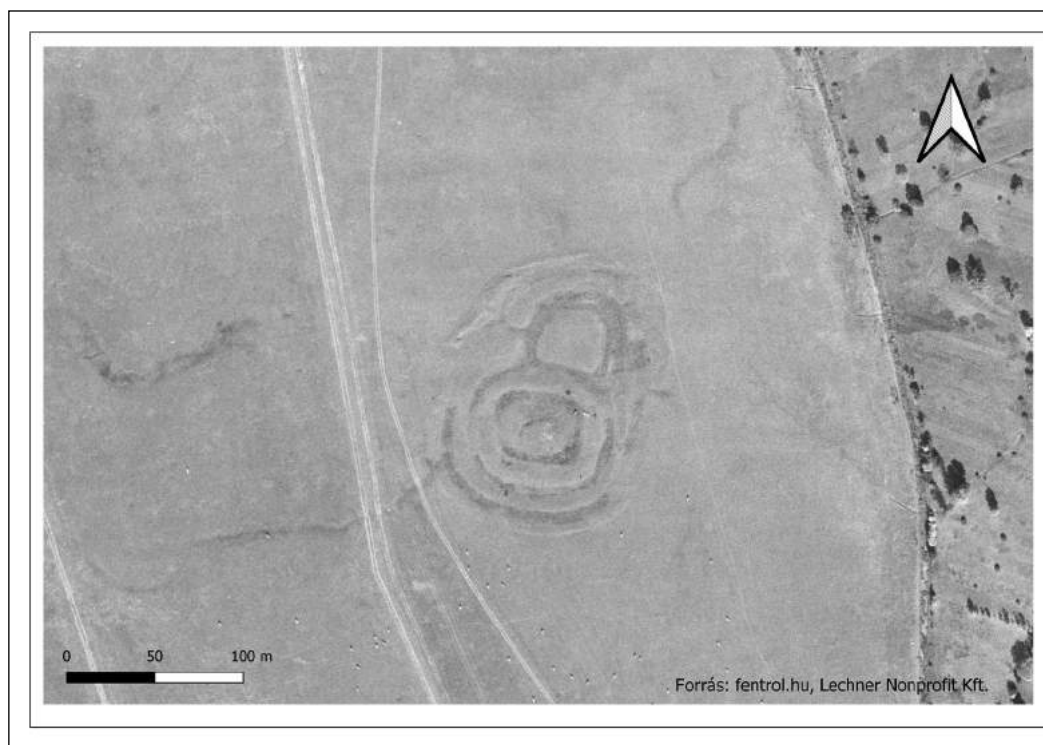



3. kép



5. kép

4. kép



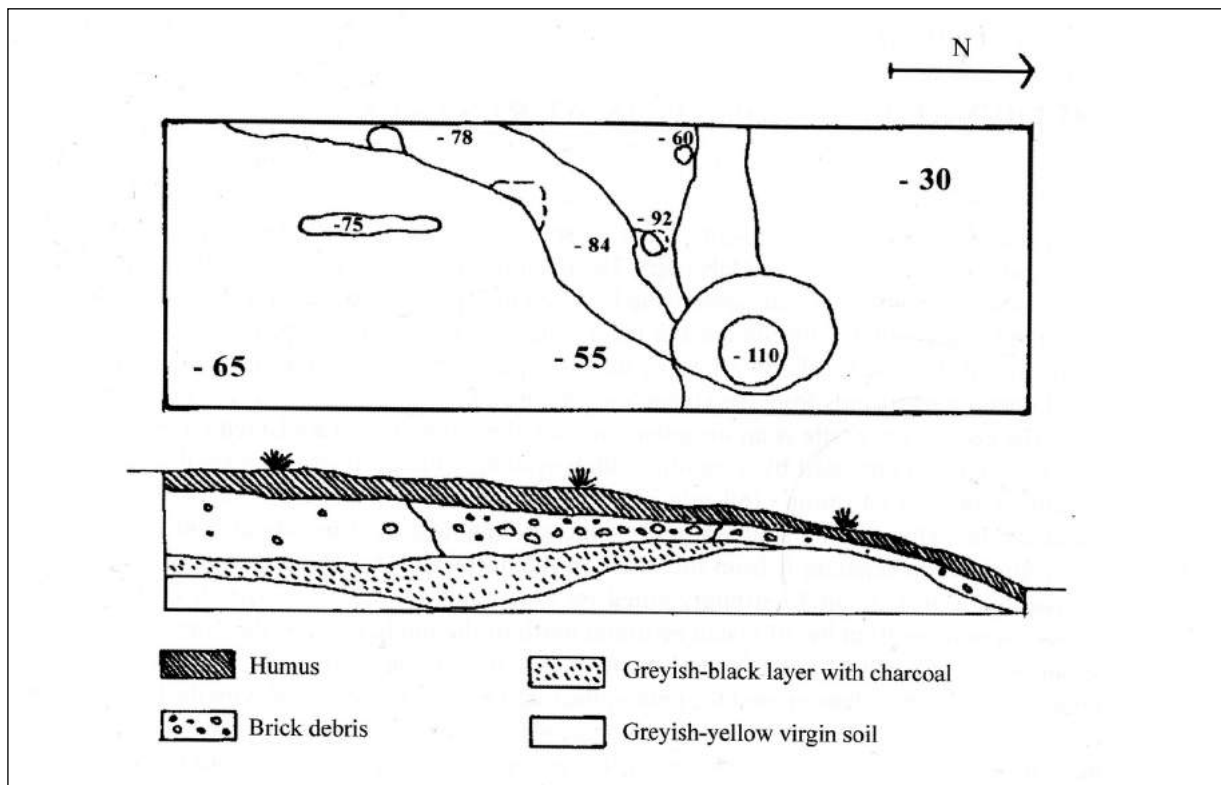

1. tábla

2. tábla

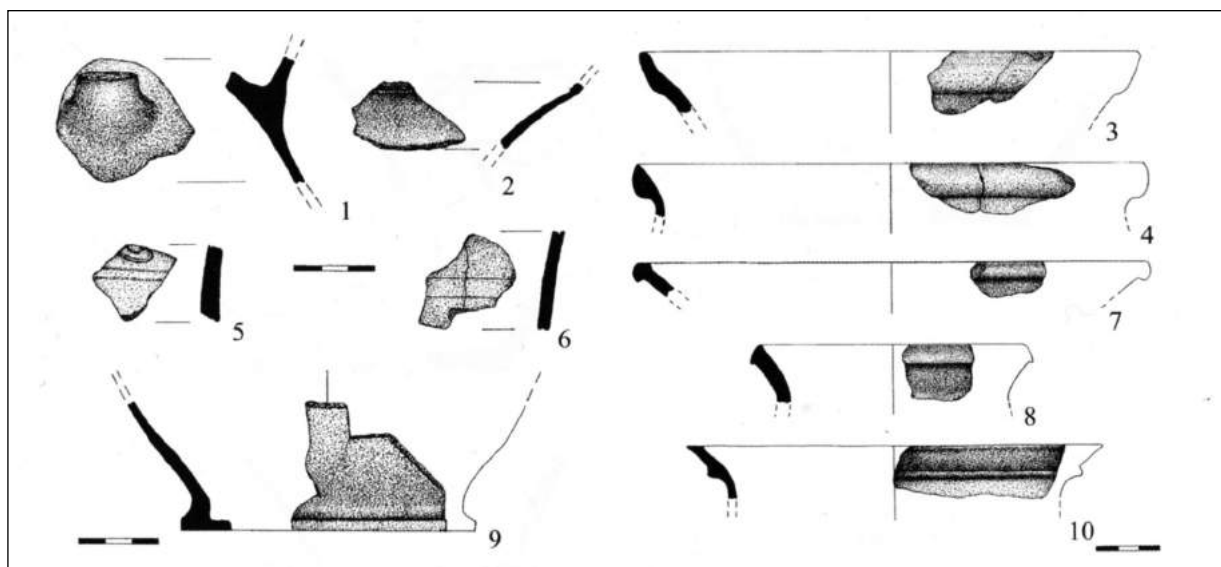

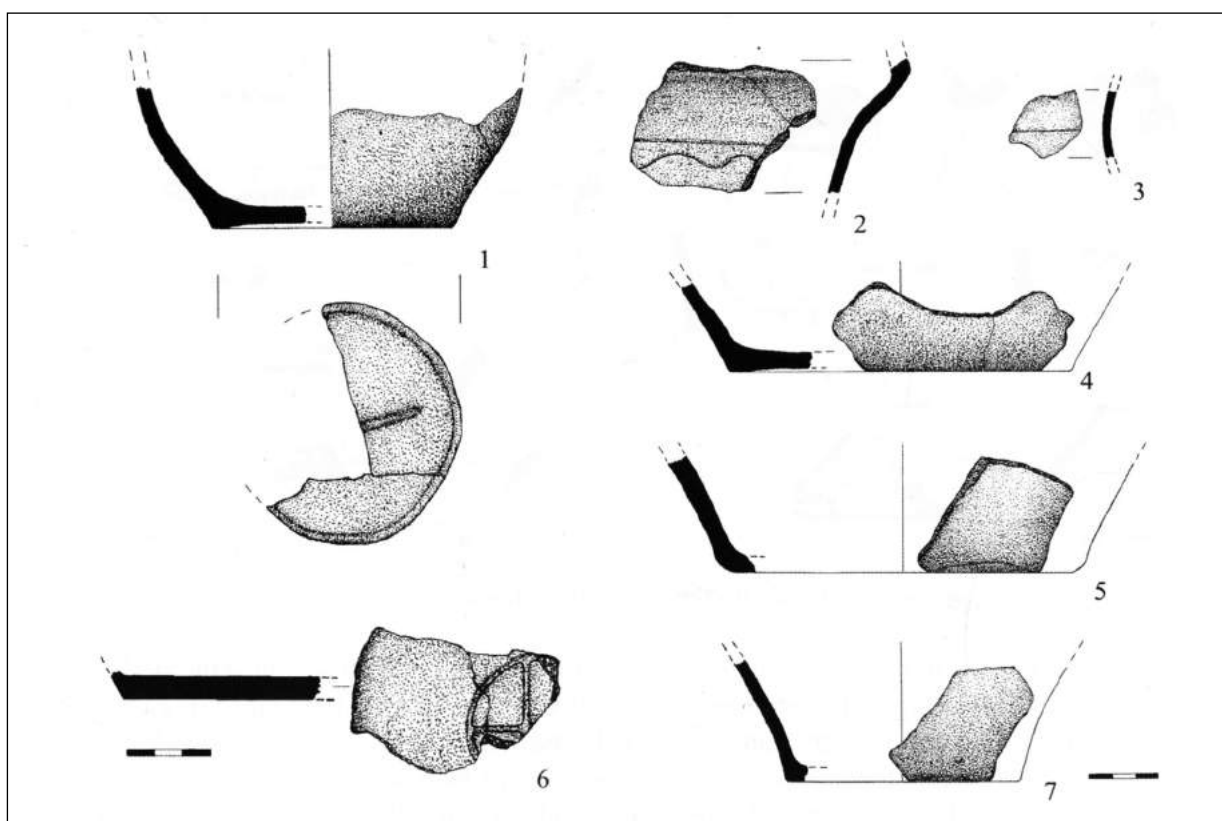

3. tábla

4. tábla

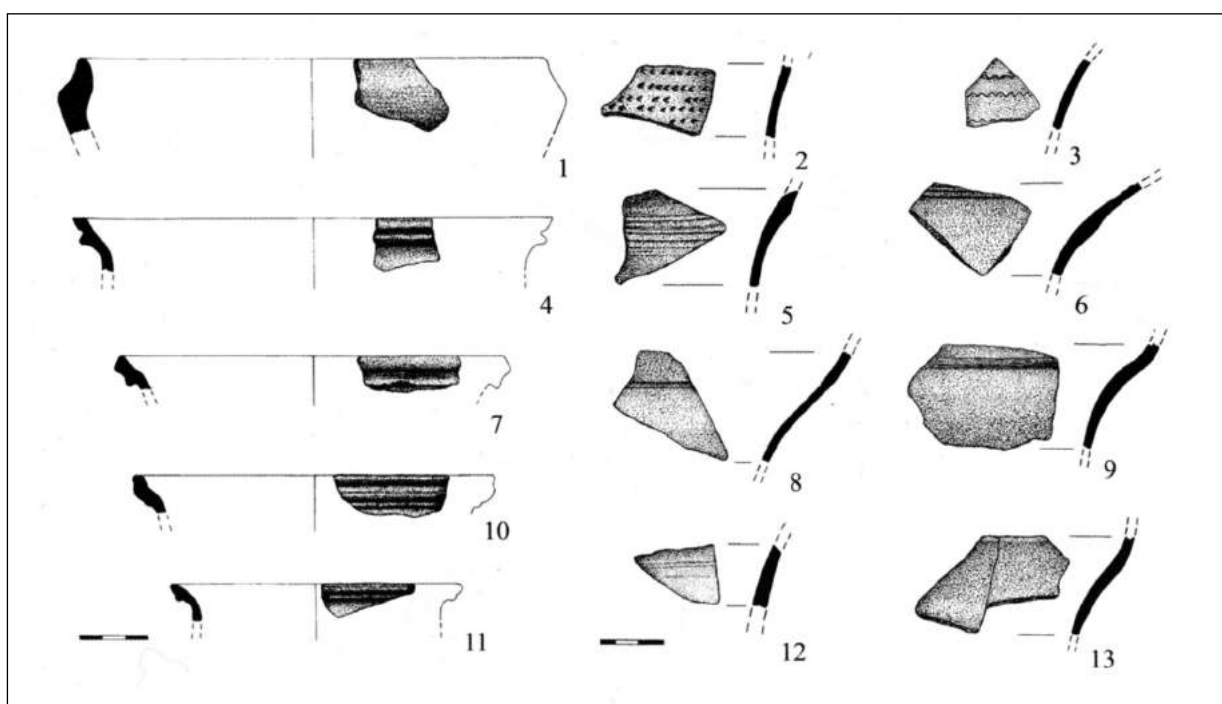

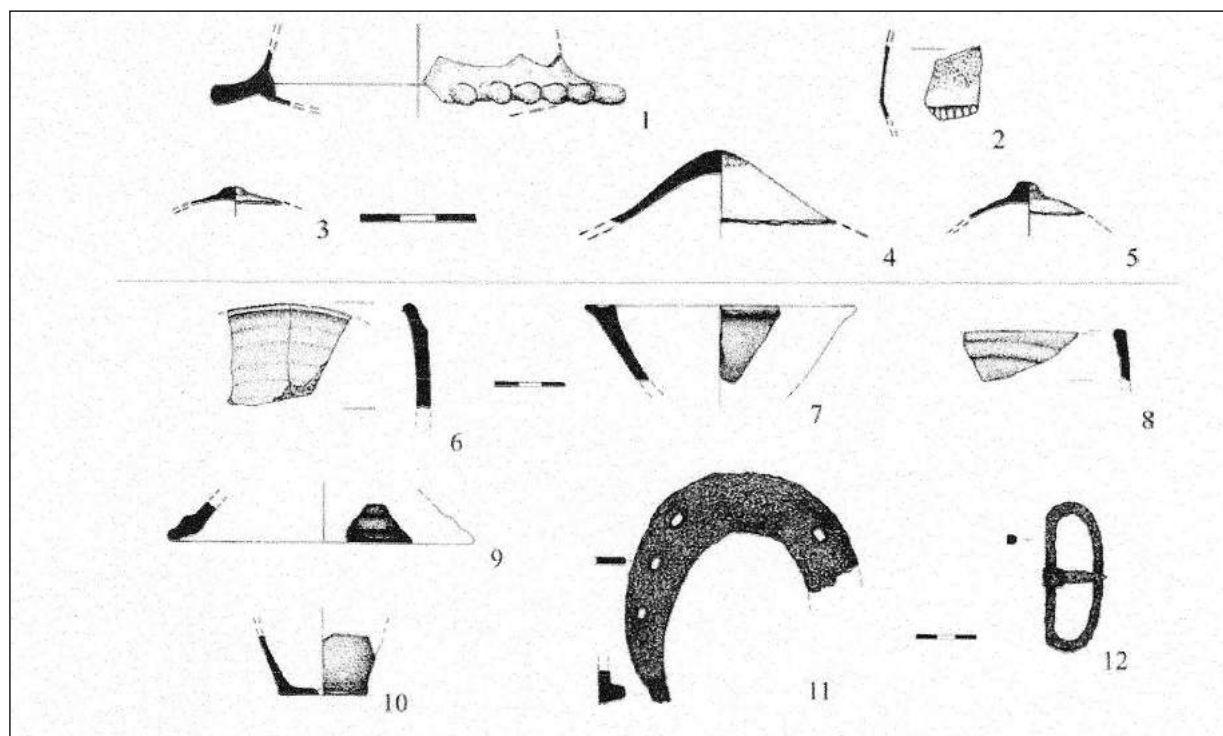

5. tábla

Eke István

Kölni Szent Orsolya zarándokjelvény Csatárból

Egy érdekes lelet

2019 tavaszán a Göcseji Múzeum és a Várkapitányság Nonprofit Zrt. munkatársai¹ az egykori csatári bencés kolostor helyén geofizikai kutatást végeztek. A kutatás célja: megállapítani az egykori bencés apátság kiterjedését, valamint tisztázni az elpusztult kolostor épületeinek alaprajzát.² A műszeres felmérést régészeti terepbejárás és fémkeresős kutatás egészítette ki. Ennek eredményeként, az egykori kolostor déli részén került elő egy téglalap alakú, ólom-ón ötvözetből készült tárgy. Tisztítása után váltak láthatóvá azok a részletek, ami alapján azonosítani lehetett a lelet funkcióját.

A fémlemez 3,7 cm hosszú, 2,6 cm széles, a felső részén található „tüskék” kissé elhajlottak. A bal alsó és jobb felső sarkában egy-egy ovális fül található. A lemez keretezett felületén jobb oldalt egy alak látható redőzött ruhában, jobb kezében egy zászlót tart, melynek felső részén egy egyenlő szárú kereszt található. A lemez bal oldalán ívelt párhuzamos vonalak láthatók, felettük öt kisebb gömb, és egy nagy „A” betű. A tárgy formája és kialakítása egy középkori zarándokjelvényre hasonlít.³

A csatári bencés apátság

A csatári bencés apátságot a Gutkeled nembeli Márton comes alapította 1137-ben,⁴ Szent Péter apostol tiszteletére. Az alapító Márton comes jelentős javadalmakkal látta el, amit özvegye Magdolna asszony is további adományokkal gyarapított.⁵ Az alapításhoz II. Béla király hozzájárulását adta, és a javadalmakat II. Géza király is megerősítette.⁶ A templomát azonban csak az alapítást követően 12 évvel szentelték fel. Száz évvel később, 1250-ben hiteleshelyként említik a csatári konventet.⁷ 1260 táján a monostor értékes bibliáját⁸ a monostor kegyura, Peted fia Vid elzalogosította.⁹ A kódexben több fontos bejegyzés található az apátság alapításáról, a monostornak tett adományokról, illetve az apátság templomáról. Az egyik bejegyzés szerint a templomnak 3 oltára volt. „A főoltár az apátság védőszentjének, Szent Péternek, az egyik mellékoltár a Szent Keresztnek, a másik pedig Szűz Máriának tiszteletére volt szentelve. A Szűz Máriának szentelt oltárban Szent István királynak is volt ereklyéje.”¹⁰ A csatári kolostor legalább száz évig működött hiteleshelyként. Ebből a korszakból ismerjük a pecsétjét is.¹¹ 1351-ben, mint a kisebb hiteles helyek többségét, törölték a hiteleshelyek sorából.¹²

¹ Buránszki Nóra, Klembala Zsombor, Mesterházy Gábor, Nagy László és Stibrányi Máté

² A felmérésre azért volt szükség, mert a település polgármestere, Mátyás László szeretne volna az egykori kolostor területét kiemelten védett régészeti lelőhellyé minősíttetni.

³ Ezúton köszönöm Orha Zoltánnak és Kvassay Juditnak a jelvény azonosításában nyújtott segítségüket.

⁴ SÖRÖS 1912. 256. p. CD II. 88. p.

⁵ CD II. 92-94. pp.

⁶ CD II. 88-91. pp.

⁷ ÁÚO VII. 316. p.

⁸ A kutatásban Admonti vagy Csatári bibliaként, illetve az egykori alapítóról Gutkeled vagy az admonti püspökről Gebhard bibliaként hivatkoznak a kódexre. WEHLI 1977, FEJÉRPATAKY 1893.

⁹ SÖRÖS 1912, 258., CSELENKÓ 2006, 31. p.

¹⁰ CSELENKÓ 2006, 31. p.

¹¹ CSELENKÓ 2006, 32. p.; TAKÁCS 1992, 52. p.

¹² Nagy Lajos király az 1351. évi 8. tc-ben szabályozta a hiteleshelyi tevékenységet, a kisebb konventeknek megtiltotta az oklevélkiadást. 1353-ban a zalavári és a kapornaki kivételével a zalai konventektől is visszavonták hiteles pecsétjüket.

Az 1508-as egyházlátogatás során a vizitátorok igen elhanyagolt állapotban találták a kolostort.¹³ Az szerzetesi élet az 1530-as évekre megszűnt a kolostor falai között. Az üres kolostort Bánffy Boldizsár kerítette hatalmába és erősségé alakította.¹⁴ Tőle 1541-ben Nádasdy Tamás foglalta el a castellumot.¹⁵ 1554-ben az Erdődyek tulajdona, majd 1557-től Zrínyi Miklós birtokolta¹⁶ az erődítményt, bár tulajdonjogát csak 1562-ben iktatták be.¹⁷ 1566-ban, Zrínyi Miklós halála után felesége lemondott a birtokról mostohafia Zrínyi György javára.¹⁸ Csatár végül 1612-ben lett újra az Erdődy család birtoka.¹⁹ Az 1592. évi összeírásban a várat már nem említik, azaz ekkorra már a török elpusztította.

Középkori zarándoklatok, és azok célpontjai

A kora középkori Európában a keresztény zarándoklatoknak már nagy hagyománya volt. A szent helyek közül a legkorábbiak a Jézus Krisztus életével és halálával kapcsolatos helyek, azaz Jeruzsálem, Betlehem voltak. Az 5. századtól ezek köre fokozatosan bővült a Szent Szűzhöz kapcsolódó emlékhelyekkel, illetve a hitükért vértanúságot vállalók sírjaival. A keresztény zarándoklatok másik fontos célpontja Róma volt, ahol már a 4. században Péter és Pál apostolok, illetve a keresztény mártírok sírjait több ezren keresték fel. A kora középkorban fokozatosan keresztény hitre térő Európában folyamatosan nőtt a szent helyek száma, amelyek a zarándoklatok célpontjai lehettek. Ezek közül a 10. században emelkedett ki a harmadik legfontosabb zarándokhely: Szt. Jakab apostol sírhelye, az Ibériai-félsziget északnyugati szegletében fekvő Santiago de Compostela. Ez a három város jelentette a középkori nagy zarándoklatok (*peregrinationes maiores*) célállomásait.

A három nagy zarándokközponton kívül a középkori Európában számos kegyhely szentek ereklyéi körül alakult ki. Számuk a 16. századra elérte a több százat. Ezeket a helyeket a középkori kánonjogászok a *peregrinationes minores* csoportjába osztották.

A kisebb zarándoklatok három további kategóriába sorolhatók. A legkisebbek a lokális jelentőségű helyek, ezeknél jelentősebbek a valamely nagyobb régió lakói által látogatott regionális kegyhelyek, s még inkább a több ország zarándokait vonzó interregionális zarándokcéllok (pl. Aachen, Köln, Canterbury, Mont Saint-Michel... stb.).²⁰

A Magyar Királyság területén fontos szárazföldi zarándokút haladt keresztül, amit Szent István 1018 körül nyitott meg, és ehhez kapcsolódóan zarándokszállításokat hozott létre Jeruzsálemben, Rómában és Konstantinápolyban. Az első magyar szentté avatásokat követően a 12. században jöhettek létre az első magyar zarándokhelyek is, ezek közül a székesfehérvári kegyhely, Szent István és Imre sírja bizonyult népszerűnek. Az Árpád-korból több magyar zarándoklatról van adatunk. A legismertebbek Álmos herceg (1107-1108) és II. András (1217) jeruzsálemi zarándokútja, de ezek mellett több forrást is ismerünk, mely zarándoklatokkal foglalkozik (7 megtett és 3 tervezett szentföldi, 6 római, 1-1 compostellai és aacheni utazás).²¹ A nagyobb tömegeket érintő zarándoklatok azonban csak a 14-15. században terjedtek el. A feldolgozott végrendeletek tükrében a magyarok körében a legnépszerűbb zarándokcélpont Róma volt, ezt követte Aachen, majd Sankt Wolfgang.²² A zarándoklatok számának csökkenése a 16. században a reformáció terjedésével és a török előrenyomulással párhuzamosan következett be.

Zarándokjelvények

A középkori zarándokok viseletéről több ábrázolás is fennmaradt. Ezekben a kalap, a tarisznya és a zarándokbot ábrázolása általános. Ezt az öltözetet egészítették ki a zarándokjelvények, amelyeket a meglátogatott kegyhelyeken vásárolhattak meg a *peregrinusok*. A zarándokjelvényeknek (*insignia*) hármasszerepük lehetett. Egyrészt a peregrináció emlékei voltak, másrészt bizonyítékként szolgáltak a teljesített zarándoklatról, végül védelmi szerepet tölthettek be. Az utazás során a zarándokjelvények mutatták, hogy

¹³ BÉKEFI 1913, 212. p.

¹⁴ Zala megye helytörténeti lexikona, (Csatár 5.93.107.) 9. p.

¹⁵ SZILÁGYI 1887, 59. p.

¹⁶ BARABÁS 1899, 346-349 pp. (CIL. sz. okl.)

¹⁷ BARABÁS 1899, 396-398 pp. (CXXVI. sz. okl.); Uo. 402-404 pp. (CXXIC. sz. okl.)

¹⁸ BARABÁS 1899, 516-519 pp. (CLXIX. sz. okl.)

¹⁹ VARGA 2017, 203.

²⁰ FEDELES 2015, 47-94 pp.; CSUKOVICS 2003, 23-31. pp.

²¹ CSUKOVICS 2003, 24-25. pp.

²² CSUKOVICS 2003, 31-36. pp.

az utazók egyházi védelem alatt állnak. Az *insigniák* másodlagos ereklyeként kultikus szerepet játszottak a népi vallásosságban.²³ A zárandokjelvények mérete, formája nagy változatosságot mutat. A kisebbeket ruhára varrták, illetve, imakönyvbe, óraskönyvekbe másolták át.²⁴ Számos példa mutatja, hogy harangok, keresztelőkutak öntőformájába is illesztették őket.²⁵ Anyaguk általában ón-ólom ötvözet, de készülhettek nemesfémről is. Minden zárandokhelynek megvolt a saját jelképe, melyet a jelvényeken is ábrázoltak. A zárandokhelyeken a jelvények akár több variánssa készülhetett, így azonosításuk, pontos datálásuk sok esetben nehézkes.²⁶

A csatári zárandokjelvény és párhuzamai

A csatári zárandokjelvény (1-2. kép) készítése helyét és párhuzamait a rajta található ábrázolás alapján találhatjuk meg. Az alakja az *insigniák* között gyakori téglalap alak. A jelvény felső része roncsolódott, deformálódott, így annak eredeti alakja csak rekonstruálható. A jobb oldalon tógába, vagy stólába öltözött alak látható, fején koronát visel. A jobb kezében egy zászlót tart, a zászlórúd tetején egyenlőszárú kereszt. Az alak megformálása teljesen általános, nem mutat semmilyen egyediséget. Az alaktól balra, ívelt vonalakkal ábrázolt hajó tűnik fel, melyben emberek utaznak. Ezeket jelképezi az 5 kisebb pont. A fejek és a lobogó között egy nagy „A” betűre hasonlító jel látható. Az *attribútumok* (hajó, zászló) segítségével sikerült a lelet párhuzamait megtalálni: ezek alapján a zárandokjelvény a 14. század második felében, Kölnben, Németországban készült, és Szent Orsolyát és mártírtársait ábrázolja.

Szent Orsolyát ábrázoló zárandokjelvényt a középkori Magyarország területéről nem ismerünk.²⁷ A csatári *insignia* egyik legjobb párhuzama Gdanskból (Danzig), a mai Lengyelország területéről került elő.²⁸ (3. kép) Ezen a jelvényen Szent Orsolya más típusú

koronát visel, illetve az alak és a hajó arányai mások. A hajóban több alakot láthatunk és a jobb felső sarokban egy holdsarlót ábrázoltak. Ezen a darabon nem találunk betűjelzést. Jól látható, hogy ugyanannak a jelvénynek két variánsáról van szó. A gdanski jelvénynek a felső része megmaradt, és három tornyot formáz. Hasonló lehetett a csatári jelvényen is.

Emellett a jelvénynek több németalföldi párhuzamát ismerjük. Egy nieuwlande-i példányon²⁹ (4. kép) az alakok elrendezése tükörképe a csatárinak, azaz bal oldalon látjuk Szent Orsolya koronás alakját, jobb oldalon pedig a hajót. A zászló a hajó árbocán lobog, és itt is felfedezhetjük a nagy „A” jelet. A jelvény felső részén ugyanúgy három torony található, mint a gdanski darabon. Egy dordrechtli zárandokjelvényen (5. kép) az alakok kidolgozása eltérő, de elrendezésük megegyezik a csatáival. Ezen a darabon sincs felirat.³⁰

A Szent Orsolyát ábrázoló zárandokjelvényből a legnagyobb zárandokjelvényeket bemutató adatbázisban (KUNERA) 35 példány található. Ezek ábrázolásukban kissé eltérnek, de ugyanannak a jelvénynek a változatai. Ezt a típust Andreas Haasis-Berner a 14. század második felére keltezi.³¹

A Szent Orsolya zárandokjelvények feldolgozását és tipizálását Jörg Poettgen végezte el.³² A tanulmányában 28 különböző lelőhelyű, de Kölnből származó *insignia* alapján három csoportot különít el (Typ A 1. – Typ A. 3.). A csoportosítást a jelvények formai jegyei alapján végezte el. A legnagyobb csoportot a Typ A. 3. alkotja 20 darabbal. Közös jellemzőjük, hogy a jelvény felső részén 3 gótikus jellegű torony látható a korábbi ívelt vagy csúcsos felső rész helyett. A típust annak alapján, hogy Szent Orsolyát a képen látható hajóhoz képest hol ábrázolták (a hajóban, attól balra vagy jobbra), 3 további alcsoportra osztja. Egy negyedik alcsoportot alkotnak a feliratos jelvények.

A csatári zárandokjelvény a Typ. A. 3,4 csoportba osztható a rajta található „A” felirat alapján. Ebbe

²³ FEDELES 2015, 282. p; ENDREI 1982, 27. p.

²⁴ ASPEREN, 2018.

²⁵ BENKŐ 2001; BENKŐ 2002, HRDINA – BRUMME - KÜHNE 2016, KÜHNE 2012.

²⁶ M. ARADI 2018, 13. p.

²⁷ A sáromberki harangokon található egyik zárandokjelvény együtt ábrázolja a háromkirályokat és Szent Orsolyát, azonban ez egy későbbi jelvénytípus. BENKŐ 2001. 7. kép.

²⁸ REBKOWSKI 2013, 40. p. Fig 8; KUNERA object number 12618.

²⁹ BEUNINGEN – KOLDEWEIJ 1993, 200. p, Afb 371; KUNERA object number 00371; POETTGEN 2013, 170. p, Nr. 26, Abb. 16.

³⁰ BEUNINGEN – KOLDEWEIJ – KICKEN 2001, 304. p, nr. 1299; KUNERA object number 06408; POETTGEN 2013, 168. p, Nr. 28, Abb. 12.

³¹ HAASIS-BERNER 2003.

³² POETTGEN 2013.

csoportba 3 jelvényt sorolt Poettgen: a fentebb említett nieuwlände-i, egy groningeni,³³ és egy dordrecht³⁴ lelőhelyű példányt. Szent Orsolya ugyanakkor mindhárom darabon balra áll a hajótól, míg a csatári jelvényen jobbra, mint a Typ. 3,3 tartozó darabokon, az „A” jelzés pedig a zászló és a hajóban lévő alakok között látható, míg a három másikon a zászló felett van a felirat. Azaz a csatári zárandokjelvény az Typ A 3,4 típusba sorolt 3 darabtól jelentősen el is tér. Jos Koldewej a „Heilig en Profaan” 2. kötetében megjelent tanulmányában a „A” feliratot Köln középkori latin nevének *Agrippinának* a rövidítéseként értelmezi.³⁵

Jörg Poettgen a Szent Orsolya zárandokjelvények A típusát 1250 és 1350 közé keltezi. Az A jelvénytípus eddig ismert példányai jórészt a németalföldi és a Balti-tenger menti területeken kerültek elő (7. kép).

Szent Orsolya legendája és kultusza a Magyar Királyságban

Szent Orsolya legendájának több változata ismert. A 13. századi legendagyűjteményben a *Legenda Aureában* Jacobus de Voragine is megírja Szent Orsolya és a tizenegyezer szűz vértanúságának történetét. Eszerint Orsolya (Ursula) Britannia királyának, Maurusnak erkölcsösségéről és szépségéről híres leánya volt. Amikor a lányt Anglia pogány uralkodója a fia, Aetherius számára feleségül kérte, a lány csak azzal a feltétellel adta a beleegyezését, ha az apja mellé ad 10 válogatott szüzet. Mind maga, mind a szüzek mellé ezer-ezer további szüzet kért, illetve azt kívánta, hogy velük hajókkal Rómába zárandokolhasson. Azt kérte, hogy amíg ő zárandokúton van, addig vőlegénye térjen keresztény hitre, és erősödjön hitében. A zárandokok Köln városán keresztül hajóztak Bázélbe, onnan pedig gyalogosan mentek Rómába, ahol Cyriacus pápa – aki maga is Britanniából származott – fogadta őket. A hazafelé vezető úton a társaság ismét Köln felé hajózott. Azonban ekkor a várost a hunok körbekerítették, és ostrom alá vették. „*Amint a barbárok meglátták őket, irtózatossal rájuk rohtottak, mint veszett farkasok a bárányokra, és az egész sokaságot legyilkolták.*” – írja a *Legenda Aurea*. Orsolya szépsége a hunok fejedelmét (Gyulát) is

ámulatba ejtette, de a leány visszautasította közeledését. Dühében a hun nyilával átlötte a királylányt, így teljesedett be vértanúsága.

Egy 4-5. századi felirat szerint Clematius templomot építtetett Szent Orsolya és vértanútársai tiszteletére egy korábban leégett templom helyén, mely egy régebbi temető területén épült. A templom környékén 1106-ban talált csontokat Szent Orsolya ereklyéinek tartották.³⁶

A *Legenda Aureában* leírt Orsolya-legenda négy középkori magyar fordítását ismerjük. A legenda szerepel a Nádor-, a Kazinczy-, az Érsekújvári- és az Érdy-kódexben. Az Orsolya-legenda egyik változatában Orsolya egy magyar király és királyné leánya.³⁷ A kultusz hazai terjedését az Árpád-korban az országba érkezett német telepések is elősegítették, de legalább ilyen lényeges a legenda magyar vonatkozása.

Aachen kiemelt célpontja volt a magyar zárandoklatoznak, népszerűségét növelte, hogy Nagy Lajos király 1342 és 1366 között felépíttette a magyar kápolnát, és a kápolnának több ereklyét adományozott: Szent István és Szent Imre csontereklyéjét, illetve Szent Orsolya és kíséretének ereklyéjét.³⁸ Szent Orsolya kölni templomát, ahol a szent és a szüzek ereklyéit őrzik, az Aachenbe tartó magyar *peregriniusok* is gyakran felkeresték. A város jelentőségét növelte, hogy 1164-ben Milánóból Kölnbe szállították át a napkeleti bölcsek relikviáit.

Orsolya és vértanútársai ereklyéiből a Magyar Királyság területére több is jutott. A budaszentlőrinci pálos kolostorban őriztek egy Szent Orsolya ereklyét. A pozsonyi Szent László-kápolnában őrizték a tizenegyezer szűz három fejereklyéjét. Ugyancsak hozzájuk köthető ereklye volt az egri székesegyházban, és a nagyszombati klarisszáknál.

A Magyar Királyság területén számos gótikus freskó és oltár tanúskodik Szent Orsolya tiszteletéről. Erdélyben Szék (Sâg) és Almakerék (Malamcrav) templomában található 14. századra keltezhető freskókat, ahol Szent Orsolya alakja azonosítható. A felvidéki Torna (Turňa nad Bodvou) Nagybaldogasszony templomának 14. századi falképein is Orsolya alakja látható, Dorottya, Margit és Krisztina mellett. A szent ábrázolása feltűnik a középkori szárnyasoltárokon is,

³³ BEUNINGEN – KOLDEWEIJ – KICKEN 2001, 305. p, nr. 1300; KUNERA object number 06409; POETTGEN 2013, 170. p, Nr. 27, Abb. 17.

³⁴ BEUNINGEN – KOLDEWEIJ – KICKEN 2001, 305 p, nr. 1301; KUNERA object number 06410; POETTGEN 2013, 170. p, Nr. 28, Abb. 18.

³⁵ BEUNINGEN – KOLDEWEIJ – KICKEN 2001, 305 p.

³⁶ MKL

³⁷ TÜSKÉS 2014, 35. p.

³⁸ FEDELES 2015, 66. p; CSUKOVITS 2003; TÜSKÉS 2014, 36. p.

általában más női vértanú szentekkel együtt, Szent Anna és Szent Margit mellett.³⁹ A freskókon Szent Orsolya hosszú kibontott hajjal jelenik meg, attribútuma leggyakrabban nyíl, néha nyíl és könyv együtt, ritkábban nyíl és hajó **(6. kép)**.⁴⁰

A csatári apátság és Szent Orsolya

A már korábban említett Admonti kódexben szerepel a templom oltárainak, illetve az oltárookban őrzött ereklyéknek leírása:

„Mind a három oltárban több ereklye van. Így a Szent Péter főoltárban: Szent Péter apostol, Szent Jakab, Szent Vincze vértanú, Szent Márton hitvalló, Szent Margit szűz és vértanú s Mindenszentek; a Szent Kereszt oltárban: a Szent Kereszt, Krisztus sírja, Keresztelő Szent János, Szent-János evangelista és Szent István vértanú; a Szűz Máriának szentelt oltárban: a Szűz Mária, Szent Mihály arkangyal, Szent György, Szent-Kozma és Damján, Szent-István király és hitvalló, Szent Henrik és Szent Ágota szűz és vértanú ereklyéje”.⁴¹

A 13. század elején készült leírásban nem szerepel Szent Orsolyához köthető ereklye, és nincs adat a vértanú helyi tiszteletéről sem. Bár a 14. században több magyar uralkodó is szent zarándoklatot tett Aachenben és Kölnben, arra vonatkozó forrással nem rendelkezünk, hogy a csatári apátságnak ereklyéket adományoztak volna.

Ezek alapján nem feltételezhetjük Szent Orsolya tiszteletét a csatári kolostorban. Arról is csak feltételezésünk lehet, hogy miként került oda egy Kölnben készült zarándokjelvény. Valószínűleg egy Köln városát is megjárt zarándok vesztette el a kolostor falai között, miközben már hazafelé tartott a kalandos útjáról **(7. kép)**.

³⁹ A Szent Orsolya ábrázolásokról részletesen lásd: TÜSKÉS 2014, 37-41. pp.

⁴⁰ SARKADI NAGY 2012, 218. p.

⁴¹ FEJÉRPATAKY 1893, 11. p; BÉKEFI 1913, 212. p.

Irodalomjegyzék:

- ASPEREN 2018 – Asperen van Hanneke: The Book as Shrine, the Badge as Bookmark: Religious Badges and Pilgrims' Souvenirs in Devotional Manuscripts. In: Marco Faini, Alessia Meneghin (eds.): Domestic Devotions in the Early Modern World. Leiden/Boston 2018, 288–312. pp.
- BARABÁS 1899 – Barabás Samu: Zrínyi Miklós a szigetvári hős életére vonatkozó levelek és okiratok, II. Budapest, 1899.
- BENKŐ 2011 – Benkő Elek: Középkori zárandokjelvények erdélyi harangokon. In: Korunk 7. (2001), 38–45 pp.
- BENKŐ 2002 – Benkő Elek: Erdély középkori harangjai és bronz keresztelődmedencéi. Kolozsvár, 2002.
- BÉKEFI 1913 – Békefi Remig: A Balaton tudományos tanulmányozásának eredményei. III. kötet: A Balaton környékének társadalmi földrajza. 1. rész: A Balaton-mellék történelme. 3. szakasz. A Balaton környékének egyházai és várai a középkorban. Budapest, 1913.
- BEUNINGEN – KOLDEWEIJ 1993 – Beuningen, Hendrik Jan Engelbert van – Koldewey A. M: Heilig en Profaan. 1000 laat-middeleeuwse insignes uit de collectie H.J.E. van Beuningen. Cothen, 1993. (Rotterdam Papers 8.)
- BEUNINGEN – KOLDEWEIJ – KICKEN 2001 – Beuningen, Hendrik Jan Engelbert van – Koldewey, Jos (A.M.) – Kicken, Dory: Heilig en Profaan 2. 1200 laat-middeleeuwse insignes uit openbare en particuliere collecties. Cothen, 2001. (Rotterdam Papers 12.)
- CSELENKÓ 2006 – Cselenkó Borbála: Szerzetesrendek az Árpád-kori Zala megyében. Zalaegerszeg 2006. (Zalai kismonográfiák 9.)
- CSUKOVICS 2003 – Csukovics Enikő: Középkori magyar Zárandokok, Budapest 2003. (História Könyvtár monográfiák 20.)
- ENDREI 1982 – Endrei Walter: Zárandokjelvény. In: Múzsák – Múzeumi Magazin 13/4. 26–27. pp.
- FEDELES 2015 – Fedeles Tamás: „Isten nevében utazunk” – Zárandokok, búcsújárás, kegyhelyek a középkorban. Pécs 2015.
- FEJÉRPATAKY 1893 – Fejérpatak László: A Gutkeled biblia. In: Magyar Könyvszemle 1893/1. sz. 5-22 pp.
- HAASIS-BERNER 2003 – Haasis-Berner, Andreas: Pilgerzeichen des Hochmittelalters. Veröffentlichungen zur Volkskunde und Kulturgeschichte 94, Würzburg 2003.
- HRDINA – BRUMME – KÜHNE 2016 – Hrdina, Jan – Brumme, Carina – Kühne, Hartmut: More Pragensi? Die Prager Pilgerzeichen, die Jubiläumsnachfeiern 1393-1397 und die Pilgerzeichen mit Wappen am Ausgang des Mittelalters. In: Hummel, Andreas – Schimpff, Volker – Beier, Hans-Jürgen (Hrsg.): Von Kirchen und Burgen. Gedenkschrift für Günter Hummel. Beiträge zur Frühgeschichte und zum Mittelalter Ostthüringens 7, Langenweissbach 2016, 93-122. pp.
- KÜHNE 2012 – Kühne, Hartmut: Das Rheinland als Pilgerlandschaft im Spiegel von Pilgerzeichen auf Glocken des 14.-16. Jahrhunderts. In: Brall-Tuchel, Helmut (Hrsg.) Wallfahrt und Kulturbegegnung: das Rheinland als Ausgangspunkt und Ziel spätmittelalterlicher Pilgerreisen; Beiträge des interdisziplinären Symposiums in Erkelenz am 14. Oktober 2011. Erkelenz 2012, 49-87. pp.
- M. ARADI 2018 – M. Aradi Csilla: Középkori zárandokjelvények és mellkereszt töredéke a Szulokgyűjteményből. In: Két világ határán. Természet- és társadalomtudományi tanulmányok a 70 éves Költő László tiszteletére, Kaposvár 2018.
- POETTGEN 2013 – Poettgen, Jörg: Kölner Pilgerzeichen der Heiligen Ursula- Zeugnisse einer im 12. Jahrhundert beginnenden Wallfahrt. In: Herbers, Klaus – Kühne, Hartmut (Hrsg.): Pilgerzeichen - „Pilgerstraßen”, Tübingen 2013, 153-186. pp. (Jakobus-Studien 20.)

REBKOWSKI 2013 – Rębkowski Marian: The Finds of the Pilgrim Badges from the Polish Baltic Coast. In: Hartmut Kühne – Lothar Lambacher – Jan Hrdina (Hrsg.): Wallfahrer aus dem Osten. Mittelalterliche Pilgerzeichen zwischen Ostsee, Donau und Seine. Europäische Wallfahrtsstudien, Band 10. Frankfurt am Main 2013, 33-49. pp.

SÖRÖS 1912 – Sörös Pongrácz (szerk.): Az elenyészett bencés apátságok. Budapest, 1912. (A pannonhalmi Szent Benedek rend története 12.)

SARKADI NAGY 2012 – Sarkadi Nagy Emese: Local Workshops – Foreign Connections: Late Medieval Altarpieces from Transylvania. Ostfildern, 2012.

SZILÁGYI 1887 – Szilágyi Sándor: Jelentés a maros-németi levéltárról. In: Századok 1887. 50-71. pp.

TAKÁCS 1992 – Takács Imre: A magyarországi káptalanok és konventek középkori pecsétjei. Budapest 1992.

THOEMMES 1937 – Thoemmes, Elisabeth: Die Wallfahrten der Ungarn an den Rhein. Aachen, 1937.

TÜSKÉS 2014 – Tüskés Anna: Szent Orsolya tisztelete a középkori Magyarországon: legendák, ereklyék, oltárok. In: OPUS MIXTUM III. – A Centrart Egyesület évkönyve 2014. 33-49. pp.

VARGA 2017 – Varga Szabolcs: „Az Zrínyi ház, soha az Erdődy házhoz ighaz nem volt” – Fejezetek a Zrínyiek és Erdődyek kora újkori kapcsolatából. In: Bene Sándor, Fodor Pál, Hausner Gábor, Padányi József: Határok fölött: tanulmányok a költő, katona, államférfi Zrínyi Miklósról, Budapest, 2017. 187-206. pp.

WEHLI 1977 – Wehli Tünde: Az Admonti biblia. Budapest, 1977. (Művészettörténeti füzetek 11.)

Zala megye helytörténeti lexikona – Kéziratot regesztagyűjtemény, Csatár 5.93.107.

Rövidítések

CD II. – Codex diplomaticus Hungariae ecclesiasticus ac civilis. Tomus II. (Budae, 1829.)

ÁÚO – Árpádkori Új Okmánytár. 1-12. köt. Szerk. Wenzel Gusztáv. Pest-Budapest, 1860-1874.

Adatbázisok

KUNERA – Kunera, laatmiddeleeuwse insignes en ampullen - Kunera, late medieval badges and ampullae (**kunera.nl**) [Látogatva: 2020.01.10.]

Pilgerzeichendatenbank – PilgerZeichenDatenbank Berlin, Internationales Forschungsprojekt am Kunstgewerbemuseum der Staatlichen Museen zu Berlin (**http://www.pilgerzeichen.de**) [Látogatva: 2020.01.10]

MKL – Magyar Katolikus Lexikon (**http://lexikon.katolikus.hu/O/Orsolya.html**) [**Látogatva: 2020.01.10.**]

Kézirat lezárva: 2020. 01.15

Lektorálta: Kvassay Judit

The Saint Ursula of Cologne pilgrim badge from Csatár

In the spring of 2019 a geophysical research was carried out at the site of the Benedictine abbey in Csatár. The instrumental examination was complemented by fieldwork and metal exploration research. As a result, a pilgrim badge made of tin-lead alloy was excavated. Based on the depiction on the badge, the object was made in Cologne and depicts Saint Ursula and her fellow martyrs. Jörg Poettgen processed and classified the Saint Ursula pilgrim badges. Although the badge from Csatár can be categorized in Typ A 3.4., however, its representation is slightly different from the three copies known so far.

The church of the abbey of Csatár was consecrated in honour of St. Peter, the two side altars were dedicated in honour of the Holy Cross and the Virgin Mary. Surviving descriptions of the abbey do not mention the veneration of St. Ursula, so we must think that a pilgrim who visited the city of Cologne lost the badge while on his way home from his adventurous journey.



1. kép – Szent Orsolya zarándokjelvény, Csatár
(Fotó: Horváth Lilla Éva)

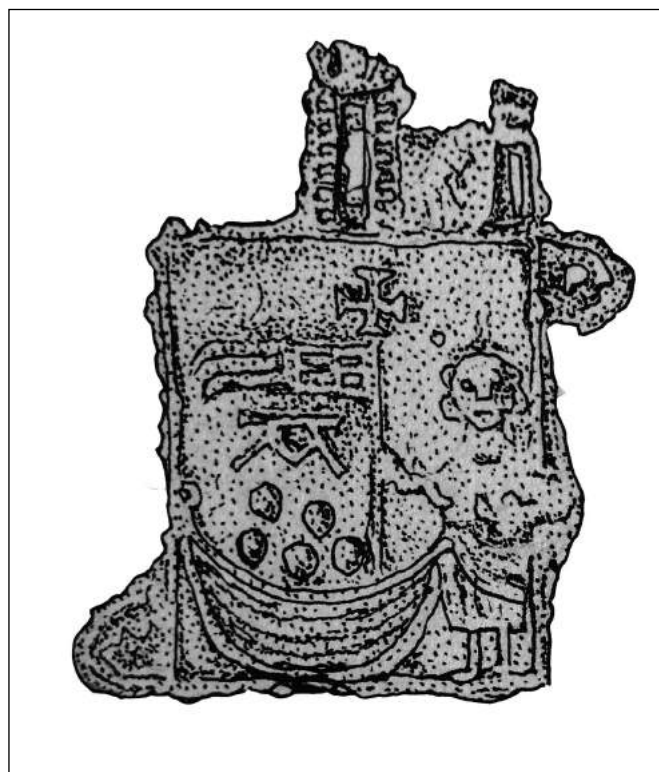

2. kép – Szent Orsolya Zarándokjelvény, Csatár
(Rajz: Horváth Csaba)



3. kép – Szent Orsolya zarándokjelvény,
Gdansk, Forrás: REBKOWSKI, M. 2013.
40. p. Fig 8; KUNERA object number
12618.



4. kép – Szent Orsolya zarándokjelvény,
Nieuwlande Forrás: BEUNINGEN, H. J. E.
van – KOLDEWEIJ, A M 1993. 200 p, Afb
371; KUNERA object number 00371.

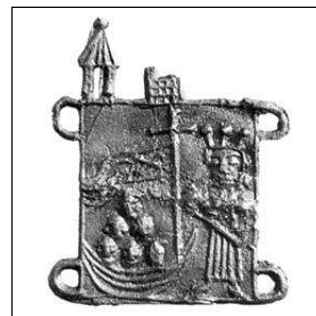

5. kép – Szent Orsolya zarándokjelvény,
Dordrecht Forrás: BEUNINGEN, Hendrik
Jan Engelbert van – KOLDEWEIJ, Jos (A.
M.) – KICKEN, Dory 2001. p. 304, nr. 1299;
KUNERA object number 06408.

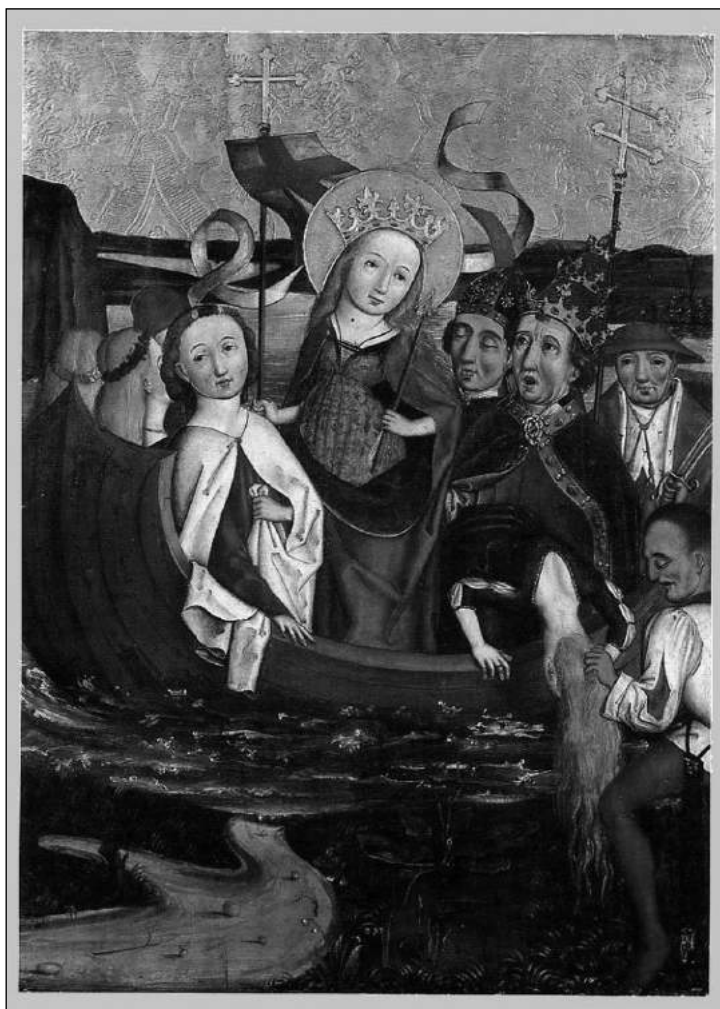

6. kép – Szent Orsolya vértanúsága
(Német iskola 16. század) -
The Martyrdom of Saint Ursula
(German school, 16th century)

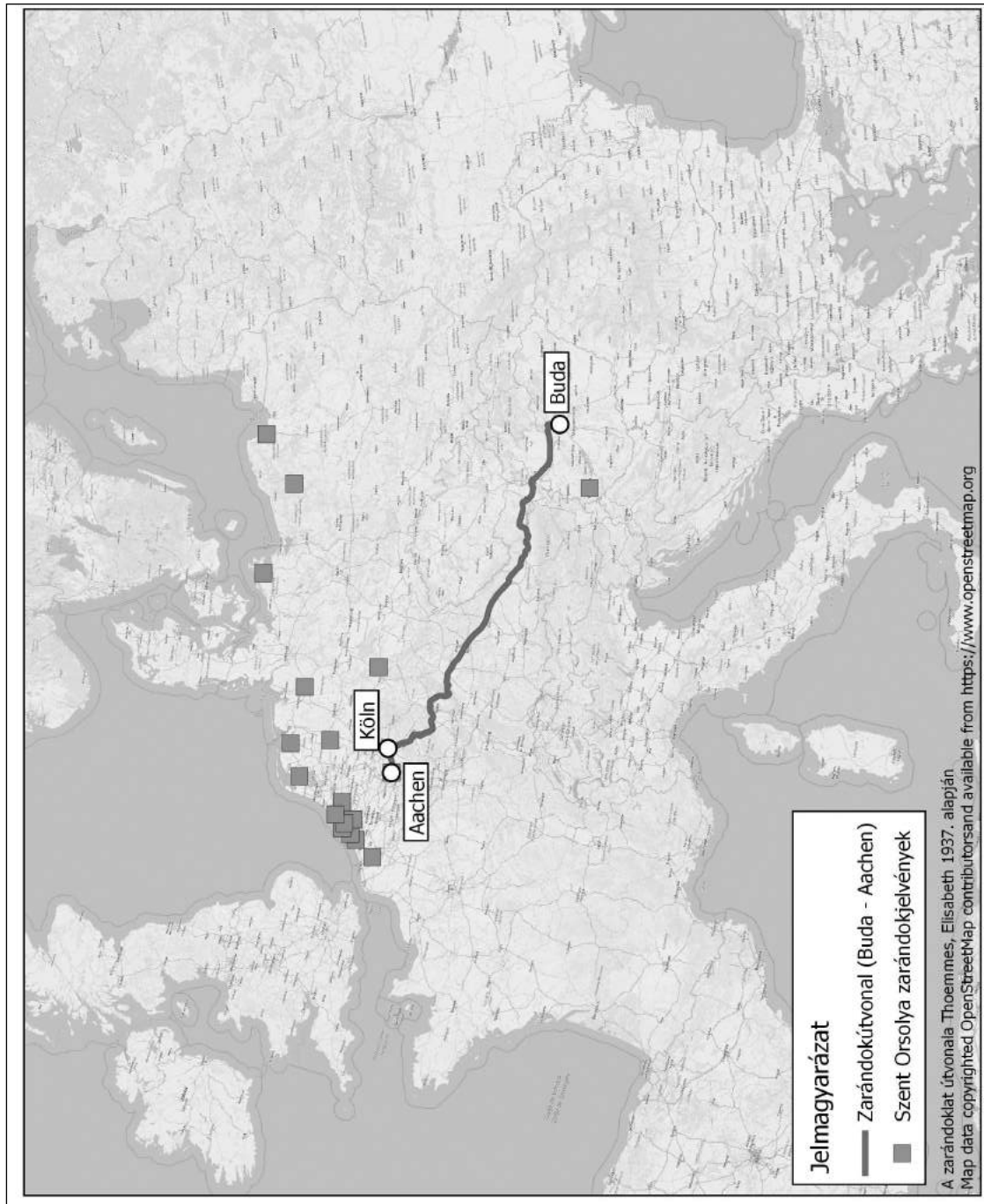

7. kép – Középkori zarándokút Buda és Aachen között (Thoemmes, Elisabeth 1937. alapján) és a Szent Orsolya zarándokjelvények elterjedése Európában.
 Forrás: kunera.nl, Alaptérkép: <https://www.openstreetmap.org>

Klinger László

Vállus pálos kolostorának középkori kőfaragványai (Előzetes beszámoló)

Vállus pálos kolostora Keszthelytől 10 km-re északkeletre, a Keszthelyi-hegység erdőségeinek mélyén, a történeti Zala megye területén, ma Zala és Veszprém megye határán helyezkedik el.

A közelében fakadó forrás miatt Szentmiklóskút néven is emlegetett pálos kolostor alapításának körülményei, esetleges előzményei, sőt, egész életének története egyelőre ismeretlenek. A vállusi remeteség nem szerepel Pál püspök 1263-as összeírásában sem.¹ A monostor első írásos említése 1429. augusztus 11-ei keltezésű.²

Pusztulásának körülményei sem ismertek. Gyöngyösi Gergely pálos rendfőnök 1520 körül, az Inventarium összeállítása céljából végiglátogatta a rend működő kolostorait. Az ekkor keletkezett összeírás sem említi a kolostort, 1520-ra valószínűleg már elnéptelenedett a badacsonyi, kőkúti kolostorokkal együtt.³

Vállus (Walus) községet 1121-ben említik először a források.⁴ A 15. században Ujlaki Miklós herceghez került a település, majd 1594 után többé nem szerepel a forrásokban.⁵ A középkori település nyomait terepbejárás során a mai Pusztatemető nevű határrészben azonosította a kutatás.

A pálos rend kialakulásának gyökerei a korábbi remeteközösségekben keresendők. Renddé szervezésének célja elsődlegesen az volt, hogy az addig elzártnan működő közösségek életének szervezett keretét biztosítsanak.⁶ „A pálos rend 1308, a rend pápai

elismerése után a középkori Magyarország egyik legkedveltebb szerzetesközösségeként gyorsan terjedt. Az elismertetéshez egyébként jellemző módon többek között éppen anyagi megerősödését kellett igazolnia. Kolostorainak száma a XVI. század elején nagyjából nyolcvanra tehető, ezeknek a nagysága azonban általában meg sem közelítette a korabeli koldulórendi kolostorok méretét. Legtöbbjükben 8-12 szerzetes tartózkodhatott, birtokaik is nagyjából ekkora közösség eltartására szolgáltak.”⁷

Templomának Szent Miklós titulusát az 1429. évi okmányból ismerjük.⁸

Szent Miklós kifejezetten népszerű szentnek számított a középkori magyar királyságban. Tisztelete keletről terjedt el, de amikor Myrából, 1087-ben Bariba kerültek át ereklyéi, nyugaton is divattá vált neki dedikálni a templomokat vagy oltárokat. Miklós a házasság és anyaság oltalmazója, emléknappja a karácsonyi ünnepkör vigíliája. Többek között patrónusként tisztelték a gabona- és borkereskedők, árusok, halászok és vízimolnárok is. Miklós tisztelete főként a víziutak mentén terjedt el a leglátványosabban, és talán ezzel függ össze, hogy éppen a kereskedők és a különböző folyókhoz köthető mesterségek képviselői választották patrónusuknak.⁹

Az Anjouk, különösen I. Lajos uralkodása idején, az itáliai kapcsolatok erősödésével felértékelődött a Budáról Nápoly felé, a Balaton északi partján vezető kereskedelmi és hadi útvonal jelentősége.

¹ VMMK 6. 251. p.; GUZSIK 1980, 196-200. pp.

² GUZSIK 1980, 206. p.

³ MOLNÁR 1972, 301. p.

⁴ ARCH ÉRT 89. 1962/2; SZENTPÉTERY 1927; 364. p.

⁵ MRT 1, 164. p.

⁶ A rend történetének összefoglalása: VMMK 14, 203-205. pp.

⁷ F. ROMHÁNYI 2010. 11. p.

⁸ NAGY-VÉGHÉLY-NAGY 1890, 462-463. pp. „... in clastro beati Nicolai supra possessionem Valus...”

⁹ <https://archeologia.hu/pillantas-egy-kozepkori-templom-felszereseibe>, BÁLINT 1977.

Lajos király az út mentén, fontos átkelőhelyek közelében fekvő Keszthelyre ferenceseket telepített.¹⁰ Egyelőre csak hipotézis annak a lehetősége, hogy a hitbuzgó király a szívéhez közel álló pálos remeték számára is – a családjának oly kedves és az itáliai utak során többször felkeresett Bari Szent Miklós tiszteletére – itt, a Keszthelyi-hegységben az 1350-es években kolostort alapított.¹¹

A San Nicola az óváros északkeleti részén áll a kikötő közelében. A király 1350. május 8-án, rövid ostrom után elfoglalta a várost és felkereste a templomot, hogy Szent Miklós koporsójánál köszönetet mondjon az Adriai-tengeren való sikeres átkelés miatt.¹² Erre az útra – második nápolyi hadjárat – Lackfi István is elkísérte urát, és katonáival a város kapuit biztosította, amíg a király a szent ereklyéknél imádkozott.¹³

Bari Szent Miklós templomának kincstára magyar vonatkozású emlékeket is őriz, 17 tárgyat lehet magyar adományozóhoz kötni. Erzsébet királyné 1343-44-ben Dél-Itáliában járt, hogy személyes jelenlétével érje el András fiának nápolyi királlyá koronázását. A korabeli krónikás, Küküllői János említi a királyné zarándokútját: „*Szent Mátyás apostol ünnepe táján összes övéivel elindult Nápolyból Magyarországra; Bari felé fordult, ott imádkozott Szent Miklóshoz, akít adományokkal és gazdag ajándékokkal tisztelt meg.*”¹⁴

A Nagy Lajos által történt alapítást legjobban egy címeres zárókő támaszthatná alá a templom omladékából...

A környezet

Az erdők ölelte kolostorrom a településtől délkeleti irányba nagyjából 3 km-re, a Szentmiklós-völgyben, a Szent Miklósról elnevezett forrás felett elterülő tágas teraszon található.¹⁵

A kolostor maradványai egy nagyjából észak-déli irányú földút keleti oldalán helyezkednek el. Temploma 2019-ben részben feltárt nyugati homlokzatának maradványai szinte teljesen az út vonaláig

érnek. A romterület egy sík platón terül el, amelynek széle a patakmeder felé, keleti irányban erőteljesen lejt. A Szent Miklós forrás a romterülettől északkeleti irányban helyezkedik el. A hozzá vezető, meredeken ereszkedő út két oldalán, a domboldalban Guzsik Tamás épületmaradványokra utaló terepalakulatokat figyelt meg.¹⁶

A kolostor földrajzi elhelyezkedése megfelel az ún. korai periódusú alapítások általános gyakorlatának: lakott településtől távol, patak és forrás közelében, több domb által alkotott „Y” alakú völgy egyik oldalán, sík platón.¹⁷ Általában elzárt, elhagyott helyen, hegyoldalban lévő teraszra építkeztek.¹⁸ A templom nyugati homlokzata előtt futó út túloldalán már meredek domboldal emelkedik. Vállus esetében Guzsik T. éppen az egész középkor folyamán tapasztalható rendkívüli elzártsága miatt veti fel egy esetleges 13. századi alapítás lehetőségét.¹⁹

Mint a monostorokban általában, így Válluson is – gyaníthatóan – a rendház közepét a négyszögletes belső udvar képezi, körben kerengőfolyosóval, ezt fogják közre a szerzeteseket kiszolgáló helyiségek. A keleti traktus általában kötött sémát követ. A szentély melletti egy vagy két helyiséget (sekrestye, kápolna, ritkábban könyvtár), a káptalanterem követi, majd a konyha, illetve az ebédlő helyiség következik.²⁰ A kolostorépületek egy-egy szárnya alatt gyakran pince is húzódik.²¹

A pálos monostorokhoz jellemzően kiterjedt gazdasági területek is tartoztak. Vállus esetében Keszthelyen és Zsiden lévő birtokairól hallunk.²² Gazdasági épületek, műhelyek, malmok, istállók, ólak, sőt halastavak, olykor halgazdaság is övezi a monostorokat. Itt a Szentmiklós-völgyben a kolostor alatti völgy elzárásával, gátak építésével alakítottak ki halastavakat.²³

A kutatás

Guzsik Tamás építészettörténész és Fehérváry Rudolf építész 1978-as terepi megfigyelései révén

¹⁰ SZATLÓCZKI 2006.

¹¹ 1344-ben Erzsébet anyakirályné is felkeresi és adományokkal látja el a templomot. TAKÁCS 1998, 66-82. pp.

¹² BELLÉR 1986.

¹³ TAKÁCS 1998, 76. pp.

¹⁴ TAKÁCS 1998.

¹⁵ vállusszentmiklósi- MRT I. 50/5. 164. p.

¹⁶ GUZSIK 2003, 47. p.

¹⁷ GUZSIK 1980, 209. p; GUZSIK 2003, 47. p.

¹⁸ Az uzsaszentléleki kolostor elhelyezéséhez hasonlóan, amely légvonalban alig 10 km-re fekszik.

¹⁹ GUZSIK-FEHÉRVÁRY 1980, 228. p.

²⁰ FEHÉRVÁRY 1979, 211. p.

²¹ ZSIRAY-SCH. PUSZTAI 1967; 247-257. pp. Salföld

²² A vállusi kolostornak 1429-ben 70 kaszás réjtjét említik, 24 hold szántó mellett: Holub 1933.

²³ vállusi kolostor halastava: F. ROMHÁNYI 2010, 87. p; MRT I. 164. p.

azonosította a földfelszín alatt rejlő romokat és rajzolta meg az épület és annak szűkebb környezete hipotetikus alaprajzát.²⁴

Az épületegyüttes régészeti kutatása 2016 szeptemberében kezdődött helyi kezdeményezésre, az önkormányzat, magánszemélyek, valamint a Balatoni Múzeum és a Göcseji Múzeum összefogásával.²⁵

A feltárás célja a kolostor alaprajzának tisztázása és – amennyiben lehetséges – az alapítás idejének meghatározása volt. Az első ásatási szezonban három, egyenként egy méter széles kutatóárok került kitűzésre. A területen kijelölt egyik, közel 30 m hosszú, észak-déli irányú kutatóárokban előkerült a kolostor kerengőjének 90 cm vastagságú keleti fala, a poligonális szentélyzáródás támpillérekkel megerősített fala és egy kőből épített vízvezető csatorna részlete. Az első kutatóárokra merőlegesen kijelölt második árokban – mely már az egykori kerengőudvar is érintette – előkerült két szerzetesi temetkezés.

2017-ben, illetve 2018 januárjában műszeres leőhelyfelderítést, talajradaros mérést végeztek. A felmérés eredményeként a templom déli oldalán az egykori keleti kolostorszárny helyiségeit sikerült beazonosítani.

Augusztusban a műszeres felmérés eredményeire támaszkodva az ásatás fő célja a szentély részleges feltárása, valamint a keleti kolostorszárny további vizsgálata volt. A munka során a szentély területének közel fele került feltárásra. Sajnos belső térben nagyméretű bolygatás nyomait azonosította a kutatás, ennek ellenére a főoltár alépitményének jelentős maradványait illetve az egykori habarcsos járósínt jó megtartású szakaszait sikerült dokumentálni.

Az ásatás során a szentély északi falában előkerült egy *in situ* küszöbkő, illetve az omladékrétegből, a szentély terébe zuhant egyik ajtószárkó elem (1. kép), továbbá egy íves elem kisméretű töredéke, amely az ajtókeret íves záródásához tartozott (2. kép). Ezek mellett több, azonos típusú boltozati borda-elemet is feltártunk a szentély omladékai között (3. kép). A poligonális szentély délkeleti sarkán álló támpillérek és a csatlakozó falszakasznak a faragott lábazati és párkány elemei szintén *in situ* maradtak (4. kép).

2019-ben az előző évben részlegesen feltárt szentélytől nyugat felé haladva feltárásra került a szentély északi szakasza a diadalívvel, illetve tovább haladva

nyugat felé a hajó –középtengelytől számított – teljes északi szakasza a nyugati zárófalig. Szelvényt nyitotunk a szentély déli külső oldalánál a támpillérlábazat környezetében a sekrestye helyének meghatározása céljából. Ezen a helyen sikerült azonosítani annak a nyitott csatornának a további szakaszát, amely a 2016-os ásatáson már napvilágot látott. Ez a faragott kőelemekből összeépített esővízelvezető csatorna a kerengő északkeleti sarkából a kolostorépület mögötti területre vezette a tetőről lezúduló esővizet.

A kutatás eddigi eredményei, a leletanyag és az eddig megismert alaprajz arra utal, hogy a kolostor a 14. század első felében épülhetett és pusztulására a 16. század második felében kerülhetett sor.

A 2018-as feltárás során megfigyelt, a szentély falába beépített, másodlagosan felhasznált faragott építészeti elem (5. kép) arra utalhat, hogy a templom építéskor egy korábban itt álló épületet bontottak el, és annak faragott kőanyagát felhasználták az új templom építése során, de – mivel eddig nem került elő korábbi periódusú épületmaradvány – nem zárhatjuk ki annak a lehetőségét sem, hogy a faragott kőanyagot távolabbról szállították építőanyagként a területre.

Guzsik Tamás az épületegyüttes akkor még föld alatt rejtőző maradványainak tanulmányozása után az épületet a pálos építkezések korai időszakába sorolja. Helyszíni megfigyelései alapján megállapítja, hogy az épület a 14. század elején már létezett. Guzsik szerint korai alapításra utal a telepítési típus is: hegyes, erdős vidékeken alapították első kolostoraik jó részét, forrás, patak, barlang közelében.²⁶

A feltárt maradványok és építészeti töredékek

A tanulmányban szereplő kőfaragványok Vállus Szent Miklós kolostorának 2018 és 2019. évi régészeti feltárása során kerültek elő. A tanulmány nem tartalmazza a teljes kőfaragvány-anyag feldolgozását, csupán a jelentősebb elemeket igyekeztem bemutatni, illetve az azonos típusú elemekből emeltem ki a legjellemzőbbeket.²⁷

Az egykori kolostor épülete a szerzetesi templom déli oldalán helyezkedik el. A 2016. évi feltárás során sikerült azonosítani a keleti kolostorszárnyat, illetve a keleti kerengőfolyosót. A kolostorudvar északkeleti

²⁴ GUZSIK-FEHÉRVÁRY 1980.

²⁵ Az ásatás vezetője Simmer Livia a Göcseji Múzeum régésze, akinek ezúton is szeretném megköszönni önzetlen segítségét.

²⁶ GUZSIK 1980, 209. p.

²⁷ Az összes előkerült faragott töredék kb. 70 db

sarkában egy délnyugat-északkeleti irányú esővíz-elvezető csatorna került feltárára.²⁸

A 2018. évi feltárás során a szentély belsejében előkerült a főoltár részben elbontott maradványa, hozzá csatlakozóan a vakolatból kialakított padlómaradvánnyal. A szentélyapszis északi belső szakaszán, másodlagosan felhasznált faragott kőelemet azonosítottunk a falazatban. A szentélynek közvetlenül a diadalívhez csatlakozó északi falában, az egykori járószint vonalában egy észak felé nyíló ajtónyílás *in situ* küszöbköve került feltárára (6. kép). Előtte a szentély egykori betöltésébe ázott rablógödörbe zuhanva találtunk rá az ajtókeret lábazati szárkövére (7. kép). A következő évben ennek az ajtókeretnek az íves záradékából került elő egy nagyobb töredék, a diadalív pillérének vonalától keletre, az egykori ajtónyílás környezetében, sajnos szintén nem az egykori járószintről, hanem egy alakatlan kincskereső gödör aljáról (8. kép). Az egykori járószint alá olykor 80-100 cm-re is mélyülő kincskereső és rablógödörök szinte a teljes feltárt területen megfigyelhetők voltak. A szentélyből és a templomhajóból előkerült nagyszámú bolygatott emberi vázmaradvány nyilván ennek a kincskereső, értékek után kutató tevékenységnek az eredménye.

A 2019-es ásatás során, a hajó nyugati szakaszában, a sárgásbarna, tömör agyagos altalajba ázott, bolygatatlan, kelet-nyugati irányú, többretegű temetkezést sikerült megfigyelni kb. 2 m-es mélységben.

A szentély déli, külső oldalán és a kelet felől csatlakozó első támpilléren a rézsűs kialakítású lábazati párkányelemek *in situ* megmaradtak. Érdekesség ennél a támpillérnél, a pillérlábazat négyzetes kvádere észak-keleti sarkának íves kimetszése (9. kép). A templom szentélyének falvastagsága 50-60 cm.²⁹ Az északi hajófal vastagsága 80 cm. Az északi diadalívpillér a templom terébe kb. 120 cm-t nyúlik be, négyzetes, hasáb alakú lábazata *in situ* került elő. A törmelékreteg eltávolítása után a templom felmenő falainak belső felületén, több helyen az eredeti fehéres-sárgás vakolatréteg is megfigyelhető volt (10. kép). A feltárt nyugati szakaszon kapu maradványa nem került elő, de – monostortemplomról lévén szó – léte nem is feltétlenül elvárható.³⁰ A hajó nyugati zárófala a diadalívtól megközelítőleg 9 m-re épült fel. A templom falainak alapozása a mai járószinttől számított kb. 60-70 cm mélységben fogható meg.

A 2019-ben az ásatáson dolgozó helybéli munkások beszámolóiból tudjuk, hogy a ma 50-60 éves emberek gyerekkorukban még „barlangot”, pincét láttak a területen. Elbeszéléseikből tudjuk, hogy akkoriban még bányászták a földfelszín alatt lévő falakat.

A kolostor egyhajós temploma szokványos elrendezésű és méretű, a három boltszakaszos hajóhoz négyzetes taggal megtöltött, támpilléres, poligonális szentély csatlakozik. Jellegzetes pálos alaprajzú, viszonylag rövid hajóval és keskeny, nyújtott, két boltszakaszra osztott, a nyolcszög három oldalával záruló szentéllyel.

Feltételezzük, hogy a három boltszakaszos hajót csúcsíves keresztboltozatok fedték. A templom szentélye – amely a középkori szokásnak megfelelően keletre nézett – kissé nyújtott, mert a szerzetesek itt végezték közös szertartásaikat, imádságaikat. A szentély záródásában az épített főoltár állt.

2018-ban a szentély területén nyitott szondában az első faragott töredékek a mai járószint alatt 80 cm-rel jelentkeztek az összeforgatott, gyökerekkel átszőtt feltöltésben. Ekkor nagyrészt boltozati bordák kerültek elő (11. kép), illetve egy, a szentélyből észak felé nyíló kapu lábazati keretköve emelkedik ki a faragott kőanyagból (12-13. kép).

2019-ben közel 50 db faragott építészeti töredéket gyűjtöttünk. Ezek zöme boltozati borda (14. kép) illetve ezek kisebb-nagyobb töredékei. Kiemelkedik az anyagból a szentély északi falában álló kapuhoz tartozó profilált, íves kerettöredék (15-16. kép), továbbá egy konzol töredéke (17. kép), és egy mérműves ablakhoz tartozó osztósudár töredéke.³¹

Az előkerült faragványok közül a boltozati bordák típusa, a kapuzat keretköveinek profilja, a konzol tagozása az ún. redukciós gótika irányába mutató megoldás. A kapuzat keretköveinek profilja a korszak kápolna-kapuzatokat jellemző, a plasztikus tagozatok váltakozására épülő stílusváltozat, jellemzően a 14. század közepétől a 15. század közepéig terjedő időszak építészetében népszerű megoldás.³² A korszak építészetét Marosi Ernő egyfajta Közép-európai stílusváltozatnak tartja, amennyiben a kialakítás – stílus – megelégedett a kolduló rendi építészethez köthető puritánabb építészeti kialakítással. „Az épület legfontosabb szerkezeti elemei ugyanis kőművesek által rakott falak voltak, a kőfaragó munkáknak

²⁸ FODOR 1986, 38. p.

²⁹ A már említett uzsaszentléleki kolostor falainak vastagsága 80 és 60 cm között változik, FEHÁRVÁRY 1979, 205-206. pp.

³⁰ A vállusi kolostortemplom méretei: Ny-i faltól a diadalívig 8,8 m, a diadalívtól a szentélyzáródásig 8,8 m.

³¹ A nagyobb méretű építészeti töredékeket a helyszínen visszatettük egy későbbi rekonstrukció, helyszíni építészeti bemutatás reményében.

³² A korszak meghatározásában Buzás Gergely volt segítségemre.

inkább csak tagoló szerep jutott” – írja Marosi.³³

Az ország területéről párhuzamként említhetjük a diósgyőri vár, Márianosztra temploma, a szentléleki kolostor, Csatka pálos templomának részletmegoldásait (nyílászkeret-elemek, boltozati borda típusa), a soproni ferences kolostor káptalantermének faragványait.

Az eddig előkerült faragványok egyetlen építési periódusról árulkodnak. Építkezésekre vonatkozó közvetlen vagy közvetett írásos források hiányában csak a feltárás eredményeire támaszkodhatunk.³⁴

Guzsik T. helyszínen tett megfigyelései, a feltárás eredményei, az előkerült faragott építészeti töredékek, a kolostortemplom feltárt maradványai, illetve az alaprajzi sajátosságok, mind a 14. század első felére, közepére kelteznek az épületet, illetve annak kutatással érintett maradványait.³⁵

A poligonális szentélyzáródás északkeleti belső falsíkjában megfigyelt, másodlagosan felhasznált íves szerkezeti elem beépítése arra enged következtetni, hogy egy korábbi épület faragott kőanyagát használták

fel az építkezés/átépítés alkalmával. A szentély eddigi, részleges feltárása során ugyanakkor az egykori padlószint alatt nem került elő korábbi épület maradványa, a feltárt építészeti leletanyag jellegzetességei pedig a 14. század közepétől kezdődő időszakot jellemzik.

Az immár harmadik éve folyó ásatások alkalmával előkerült faragott építészeti tagozatok alapján megállapíthatjuk, hogy a vállusi kolostor magán viseli a rendi építészeti alapvető formai jegyeit, ugyanakkor nem tartozik a rend reprezentatív épületei közé. Fejlődése a későbbiekben – több társához hasonlóan – lemarad, nem tud lépést tartani kortársai másik részével, és lassan osztozik az egykori Zala megyei, egyszerűbb pálos kolostorok sorsában.³⁶

A kolostor területét érintő kutatások folytatásával, illetve a terület teljes feltárásával további faragott építészeti részletek előkerülése várható, amelyek jelen megállapításokat pontosíthatják, árnyaltabbá tehetik az épületegyüttesről kialakított töredékes képünket.

A töredékek katalógusa

Jelmagyarázat

a töredékek katalógusának rendszeréhez

sorszám

- A A töredék meghatározása
- B Kormeghatározás
- C Kőanyag meghatározása
- D Jellemző méretek centiméterben
- E Lelőhely, lelőköri körülmények
- F Megtálalás időpontja, feltáró neve
- H Felmérési rajz készítője, a készítés ideje
- I A töredék tárolási helye

A töredékek katalógusa

1. (18. kép)

- A Ajtókeret jobb oldali lábazati eleme, rézsű, homorlat, pálca, homorlat, lemez, körtettag, homorlat pálca, lemez, oldalai illesztési felületekkel, felülete sérült.
- B 14. század második fele- 15. század második fele
- C Mészkö.
- D 115x48,5x28
- E Vállus, pálos kolostor. 2018. ásatás, szentély északi oldala
- F 2018. Simmer Lívia
- H 2018. Klinger László
- I Ásatási terület

2. (19. kép)

- A Ajtókeret küszöb köve. Felületén bekarcolt illesztési vonalak. Habarcsfoltok
- B 14. század második fele- 15. század második fele
- C mészkő
- D 168,5x27x28,3.

³³ MAROSI 1982, 243-256. p.

³⁴ A szentély falazatában másodlagosan felhasznált faragvány nem feltétlenül jelent korábbi periódust, építőanyagként is kerülhetett a területre.

³⁵ Talán a galléros kialakítású boltozati borda típusa és a konzol megformálása utalhat a 15. század második felére.

³⁶ FEHÉRVÁRY 1979, 203. p.

- E Vállus, pálos kolostor. 2018. ásatás, szentély északi oldala
 F 2018. Simmer Livia
 H 2018. Klinger László
 I Ásatási terület
- 3. (20. kép)**
 A Ajtókeret íves elemének töredéke. Nagy felületen sérült, törött. Alja illesztési felület
 B 14. század második fele - 15. század második fele
 C Mésző
 D 22x27x19
 E Vállus, pálos kolostor. 2018. ásatás, szentély omladékából
 F 2018. Simmer Livia
 H 2018. Klinger László
 I Ásatási terület
- 4. (21. kép)**
 A Ajtókeret íves elemének töredéke, rézsű, homorlat, pálca, homorlat, lemez, körtetag, homorlat pálca, lemez, felülete erősen sérült, alja, hátoldala illesztési felület.
 B 14. század második fele- 15. század második fele
 C Mésző.
 D 80x49x28
 E Vállus, pálos kolostor. 2019 ásatás, szentély északi oldala
 F 2019. Simmer Livia
 H 2019. Klinger László
 I Ásatási terület
- 5. (22. kép)**
 A Boltozati borda, élszedés, homorlat, lemez, körtetag tagozással. Egyik oldala illesztési felület.
 B 14. század második fele- 15. század második fele
 C Mésző
 D 35x27,5x18
 E Vállus, pálos kolostor. 2018. ásatás, szentély-omladék
 F 2018. Simmer Livia
 H 2018. Klinger László
 I Ásatási terület
- 6. (23. kép)**
 A Ablakosztó töredéke, homorlatos tagozással, tokhoronnyal.
 B 14. század második fele- 15. század második fele
 C Mésző
 D 18,5x12x16,5
 E Vállus, pálos kolostor. 2019 ásatás, szentély északi oldala, diadalív melletti omladékból
 F 2019. Simmer Livia
 H 2019. Klinger László
 I Balatoni Múzeum
- 7. (24. kép)**
 A Ablakosztó töredéke, homorlatos tagozással, hátoldala törött.
 B 14. század második fele- 15. század második fele
 C Mésző
 D 17,8x11,5x9,3
 E Vállus, pálos kolostor. 2018. ásatás, szentély omladéka
 F 2018. Simmer Livia
 H 2018. Klinger László
 I Balatoni Múzeum
- 8. (25. kép)**
 A Konzol töredéke. Vízszintes palcákkal és homorlatokkal tagolt kehely alakú konzol három oldalának töredéke.
 B 14. század második fele- 15. század második fele
 C Mésző
 D 20,5x8x11,2
 E Vállus, pálos kolostor. 2019 ásatás, szentély északi oldala, északi diadalívpillér mellől, omladékból
 F 2019. Simmer Livia
 H 2019. Klinger László
 I Balatoni Múzeum

Szerkezeti és formai összefüggések tipológiai katalógusa

Jelmagyarázat

a szerkezeti és formai összefüggések tipológiai katalógusának rendszeréhez

- A A töredékekből rekonstruált/rekonstruálható szerkezeti és formai (építészeti) egységek összefüggő ismertetése
- B Kormeghatározás
- C Kőanyag meghatározása
- D A rekonstruált egység főbb méreteinek meghatározása
- E Az összetartozó töredékek felsorolása
- F Az egyes töredékek lelőhelyeinek megnevezése
- G Az esetleg *in situ* fennmaradt részletek helye és meghatározása, amelyekkel a töredékek összetartoznak

Szerkezeti katalógus

- 9. (26. kép)
- A Ajtókeret, rézsűbe metszett lemez, homorlat pálca, homorlat, körtetag, homorlat, lemez tagozással, mely a sima lábázat feletti lemetszésbe fut bele.
- B 14. század második fele-15. század második fele
- C Mészke
- D Belmérete: 160x70
- E Jobb oldali ajtószár lábázat
Jobb oldali íves réteggő töredéke
Bal oldali íves réteggő töredéke
Küszöbkő *in situ*
- F Vállus, pálos kolostor. Valamennyi töredék a szentély északi falának belső oldalán, a bolygattott omladékrétegben került elő.
- G Küszöbkő a szentély északi falában. Felületén sárgás-fehéres vakolatfoltokkal, illetve bekarcolt illesztővonalakkal.

Mivel a feltárt szelvények visszatemetésére összesen minden erőnket összpontosítani kellett, segítségünkre sietett – többek között – Németh István Péter költő, irodalomtörténész a Balatoni Múzeum könyvtárának gondos gazdája is. Záró gondolatként álljanak itt kedves kollégám természet és romok ihlette sorai:

VÁLLUSIANZIX

2019. szeptember 23.

Fölöttünk tölgyek, bükkök és gyertyán
állanak őrt a hajdanvolt halastó partján
ahol megannyi kikerics kék
szírom-uszonya libbenne ismét,

mintha egy valahai paulinosocska
- akinek a kutató árokban akadt
kezembe a csigolya-csontja -
megint az Úr testéből falatozna

és a hullongó arany lombok alatt,
míg kopog körötte fényesen a makk,
jövő századokra gondol, ahogy

Szent Miklós forrása körött
riadt őzek szemének mécsé örök,
s tovább dagonyáznak a vadkanok.

Németh István

Rövidítések

Intézmények

- AÉ – Archaeologiai Értesítő
- BM – Balatoni Múzeum
- ÉE – Építés-Építészettudomány
- GM – Göcseji Múzeum

- VMMK – Veszprém Megyei Múzeumok Közleményei
- ZGy – Zalai Gyűjtemény
- ZM – Zalai Múzeum. Évkönyv. Zalaegerszeg
- AH – Ars Hungarica

Irodalom

- Bálint 1977 – Bálint Sándor: Ünnepi kalendárium I-II. Bp. 1977.
- Bellér 1986 – Bellér Béla: Magyarok Nápolyban; Móra Ferenc Könyvkiadó, Bp. 1986.
- Békefi 1907 – Békefi Remig: A Balaton környékének egyházai és várai a középkorban. Bp. 1907.
- Czegléd 1988 – Czegléd Ilona: A diósgyőri vár. Bp. 1988.
- Czegléd-Lovász 2000 – Czegléd Ilona-Lovász Emese: Élet a diósgyőri várban. In: Tanulmányok Diósgyőr történetéhez 7. Miskolc 2000. 1-193. pp.
- Czegléd 1988 – Czegléd Ilona: A kurtyáni pálos kolostor. In: A Herman Ottó Múzeum Évkönyve 25-26. Tanulmányok Szabadfalvi József tiszteletére. Miskolc 1988. 211-228. pp.
- Cselenkó 2006 – Cselenkó Borbála: Szerzetesrendek az Árpád-kori Zala megyében. Zalai Kismonográfiák 9. Zalaegerszeg 2006.
- DAP I-III. – Documenta Artis Paulinorum I-III. Kézirat. Gyűjt. Gyéressy Béla. Közreműködött Hervay F. Levente. Szerk. Tóth Melinda. Bp. 1975-1978.
- Dornay 1933 – Dornay Béla: Vállusszentmiklós és Uzsaszentlélek romjainál. Ifjúság és Élet 1933. március 20.
- Dornay-Vigyázó 1934 – Dornay Béla-Vigyázó János: Balaton és környéke részletes kalauza. Budapest 1934.
- Entz-Gerő 1958 – Entz Géza- Gerő László: A Balaton környékének műemlékei. Bp. 1958.
- Fehérvári 1979 – Fehérvári Rudolf: Az uzsaszentléleki pálos monostor. In: Veszprém Megyei Múzeumok Közleményei 14. Veszprém 1979. 203-213. pp.
- Fodor 1986 – Fodor László: Rövid összefoglalás az almárvölgyi pálos kolostor feltárájáról. In: A Miskolci Herman Ottó Múzeum Közleményei 24. Miskolc 1986. 36-41. pp.
- F. Romhányi 2010 – F. Romhányi Beatrix: „A lelkiek a földiek nélkül nem tarthatók fenn...” Pálos gazdálkodás a középkorban, Bp. 2010.
- Genthon 1959 – Genthon István: Magyarország művészeti emlékei I. Bp. 1959.
- Guzsik-Fehérvári 1980 – Guzsik Tamás-Fehérvári Rudolf: A magyar pálos rendi építészet kialakulása, első periódusa. In: Építés-Építészettudomány 12. Bp. 1980. 195-230. pp.
- Guzsik-Fehérvári 1981 – Guzsik Tamás-Fehérvári Rudolf: Eltűntnek hitt pálos kolostorhelyek Zala megyében. In: Zalai Gyűjtemény 16. Zalaegerszeg 1981. 33-49. pp.
- Guzsik 1983 – Guzsik Tamás: Későgótikus „pálos” műhelyek Magyarországon. In: Építés-Építészettudomány 15. Budapest 1983. 201-219. pp.
- Guzsik 2003 – Guzsik Tamás: A pálos rend építészete a középkori Magyarországon. Bp. 2003.
- Holub 1933 – Holub József: Zala megye története a középkorban II. A községek története. Gépelt kézirat. Pécs 1933.
- Koppány-Péczy-Sági 1962 – Koppány Tibor-Péczy Piroska-Sági Károly: Keszthely. Bp. 1962.
- Kozák 1962 – Kozák Károly: A zalaszántói templom feltárása és környékének középkori története. In: Archaeologiai Értesítő 89. évfolyam (1962) 220-237. pp.
- MRT 1. – Bakay Kornél-Kalicz Nándor-Sági Károly: Magyarország régészeti topográfiája 1. A keszthelyi és tapolcai járás. Bp. 1966.
- Marosi 1982 – Marosi Ernő: Művészeti kultúra I. Lajos korában. In: Művészet I. Lajos király korában, Kiállítási katalógus. Bp. 1982. 243-256. pp.
- Molnár 1972 – Molnár István: A magyarországi pálosok „Zöld Kódex”-ének Veszprém megyei regesztái. In: Veszprém Megyei Múzeumok Közleményei 11. Veszprém 1972. 301-312. pp.

Művészet 1982 – Művészet I. Lajos király korában, Kiállítási katalógus. Bp. 1982.

Nagy-Véghely-Nagy 1890 – Nagy Imre-Véghely Dezső-Nagy Gyula: Zala vármegye története. Oklevéltár 2. 1364-1498. Bp. 1890.

S. Pusztai 1967 – Schönerné Pusztai Ilona: A salgföldi Mária-Magdolnáról elnevezett pálos kolostor. In: Veszprém Megyei Múzeumok Közleményei 6. Veszprém 1967. 247-258. pp.

Szatlóczi 2006 – Satlóczi Gábor: Adalékok a keszthelyi ferences kolostor korai építéstörténetéhez. In: Castrum 4. 2006.

Szentpétery 1923 – Szentpétery Imre: Az Árpádházi királyok okleveleinek kritikai jegyzéke. Bp. 1923.

Szentpétery 1927 – Szentpétery Imre: Az Árpádházi királyok okleveleinek kritikai jegyzéke I.kötet 2. füzet. Bp. 1927.

Takács 1998 – Takács Imre: Kápolna alakú ereklyetartó magyar címerrel a bari San Nicola kincstárában. In: AH 26 (1998) 66-82. pp.

Vándor1986 – Vándor László: A ferencesek középkori építészeti emlékei Zala megyében. In: Zalai Gyűjtemény 25. (1986), 49-62. pp.

Medieval stone carvings of the Paulite monastery of Vállus

The Paulite monastery of Vállus is located 10 km northeast of Keszthely, in the depths of the forests of the Keszthely Mountains, on the border of Zala and Veszprém counties.

The last three excavation seasons are a success story of community archeology in Zala County. The only written mention of the monastery is known from 1429. Its depopulation and destruction may have taken place in the first half of the 16th century. The on-site identification of the relics was performed by Tamás Guzsik in 1978. His research started in 2016 on a local initiative, in collaboration with Balaton Museum and Göcseji Museum.

The excavation of the site expanded our knowledge of the construction of the monastery complex with a number of new data. Recently, most of the sanctuary of the monastery church has been excavated, the northern section of the nave all the way to the western closing wall, and a smaller section of the eastern wing of the monastery. As a result of the excavations, the extent and main dimensions of the church could be determined.

The number of carved fragments found in the three excavation seasons is close to 70. Stone carvings were found mainly during the excavation of the sanctuary and the nave: a large number of vaulted ribs, to a lesser extent fragments belonging to opening frames. Standing out of the stone material is the plinth stem and curved element of a door frame, as well as a fragment of a bracket. Two window dividers also surfaced, which may have belonged to gauge windows.

Elements observed in situ are the threshold of the door opening in the north wall of the sanctuary and the carved plinth cornice on the south side of the sanctuary and the connecting wall section.

The types and details of the excavated architectural fragments are common in the Hungarian memorabilia from the end of the 14th century to the middle of the 15th century, and can be connected stylistically to the reduction Gothic, typical of the period.

All the on-site observations by T. Guzsik, the results of the excavation, the excavated carved architectural fragments, the excavated remains of the monastery church, and the floor plan features date the building and its researched relics to the first half of the 14th century.

Based on the carved architectural sections unearthed during the excavations, now in their third year we can state that this monastery probably did not belong to the representative buildings of the order either. It bore the basic formal features of the initial period of Paulite architecture, but later lagged behind in development, unable to keep pace with the major monasteries. Its fate was similar to that of the smaller monasteries in Veszprém County. By continuing research on the area of the monastery and by fully exploring the area, further carved architectural details are expected to emerge, which may clarify the present findings and make our fragmentary image of the church building more nuanced.



1. kép: A bezuhant ajtószárkő. (fotó: Klinger László, 2018.)



2. kép: Íves ajtókeret elem töredéke. (fotó: Klinger László, 2018.)

3. kép: Boltozati borda a szentély betöltésében. (fotó: Klinger László, 2018.)





4. kép: Szentélypoligon dél-keleti szakasza.
(fotó: Klinger László, 2018.)



5. kép: Másodlagosan felhasznált íves elem a szentély falában.
(fotó: Klinger László, 2018.)

6. kép: Az *in situ* küszöbkő délről. (fotó: Klinger László, 2018.)





7. kép: Ajtószárkő és küszöbkő tisztítás után.
(fotó: Klinger László, 2018.)



9. kép. Dél-keleti támpillér lábázat, háttérben a szentély feltárt részlete. (fotó: Klinger László, 2018.)

8. kép: Az íves ajtóelem feltárás közben.
(fotó: Klinger László, 2019.)





10. kép.
A feltárás területe keletről.
(fotó: Klinger László, 2019.)

11. kép: Boltozati borda festés nyomaival. (fotó: Klinger László, 2018.)





12. kép: A szárkő elnagyoltan megmunkált oldala. (fotó: Klinger László, 2018.)



13. kép:
A letisztított ajtószárkő.
(fotó: Klinger László, 2018.)



14. kép: Boltozati bordaelemek. (fotó: Klinger László, 2019.)

15. kép: Az íves ajtókeret elem. (fotó: Klinger László, 2019.)





16. kép: A kiemelt íves ajtókeret elem. (fotó: Klinger László, 2019.)

17. kép: Konzoltördék. (fotó: Klinger László, 2019.)



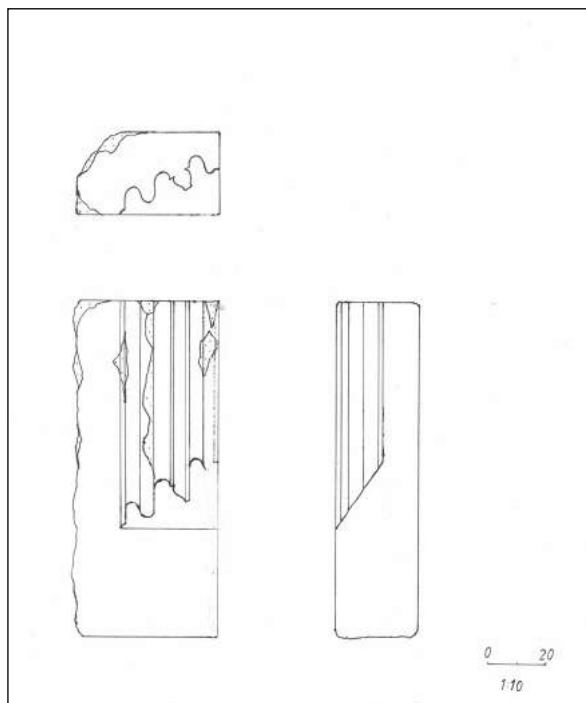

18. kép: Ajtókeret lábazati eleme. (rajz: Klinger László, 2019.)

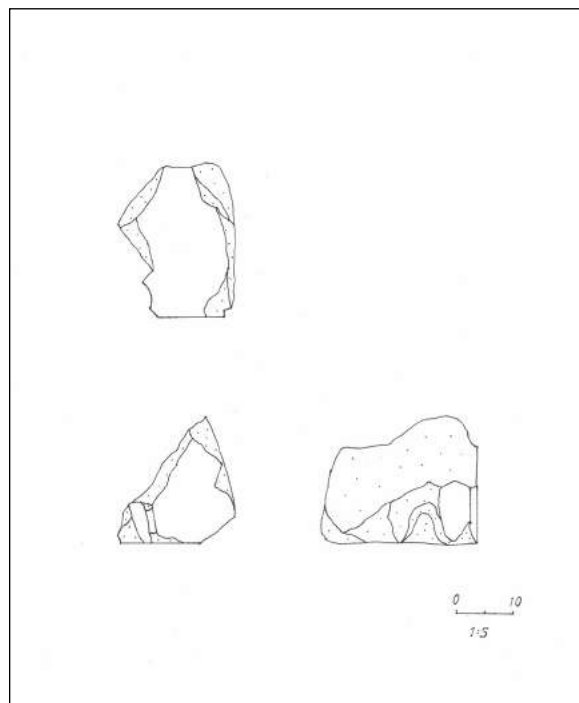
20. kép: Ajtókeret íves elemének töredéke.
(rajz: Klinger László, 2019.)

19. kép: Ajtókeret küszöbköve. (rajz: Klinger László, 2019.)

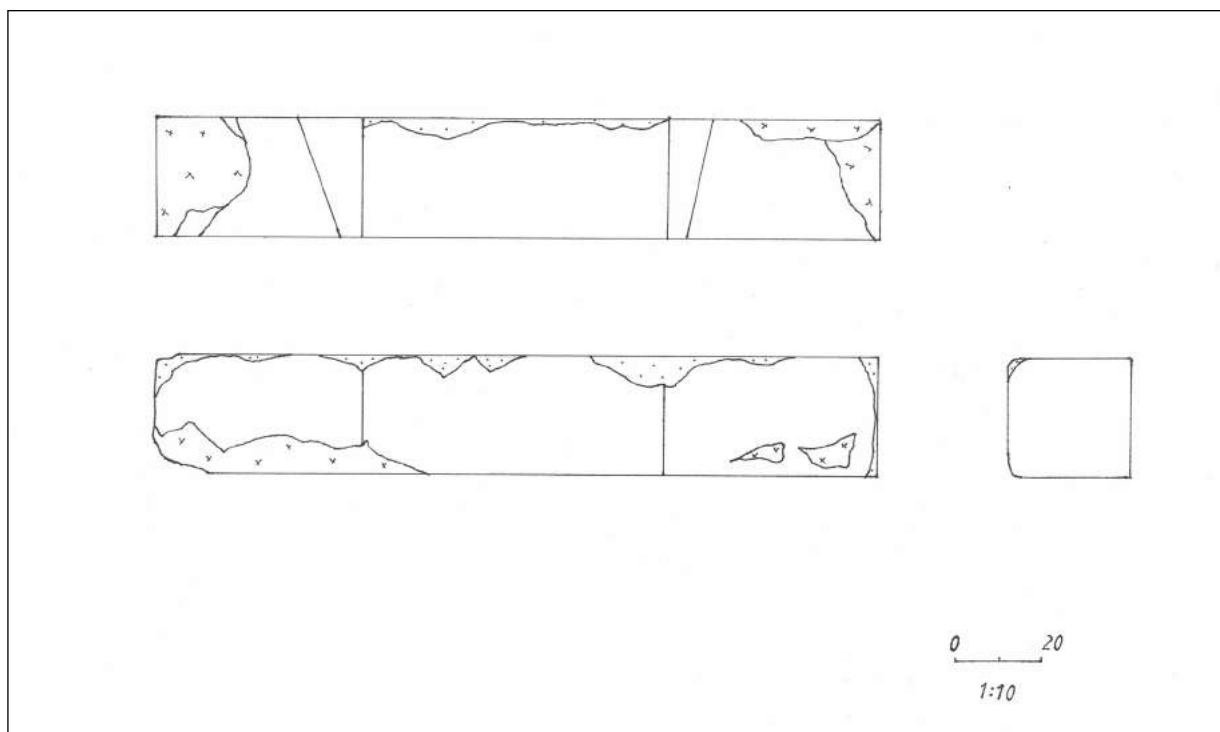

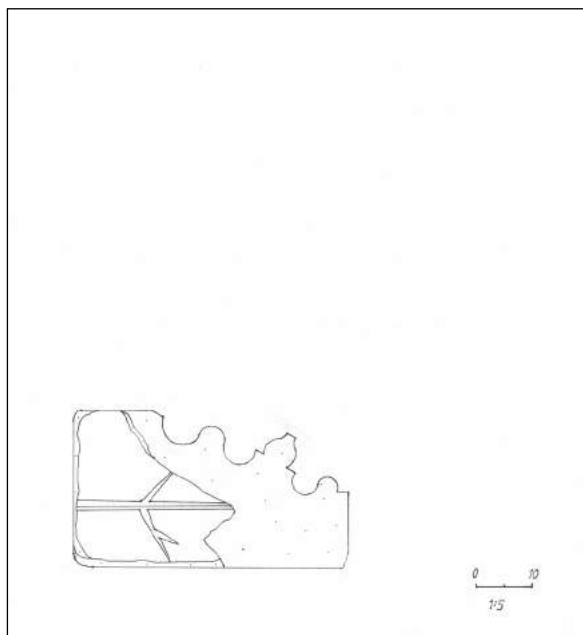

21. kép: Ajtókeret íves eleme. (rajz: Klinger László, 2019.)

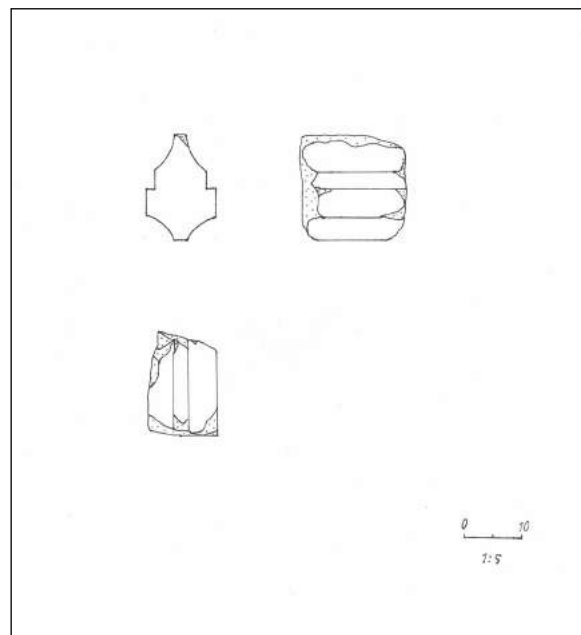

23. kép: Ablakosztó töredéke. (rajz: Klinger László, 2019.)

22. kép: Boltozati bordaprofil. (rajz: Klinger László, 2019.)

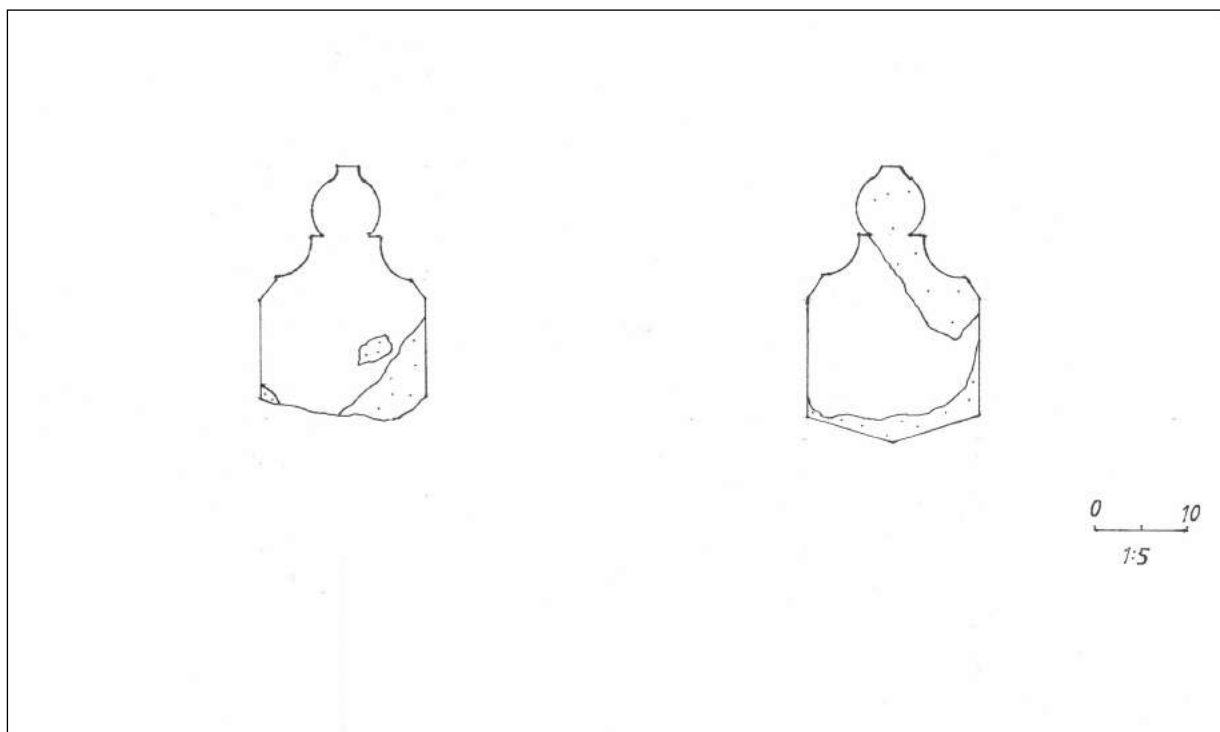

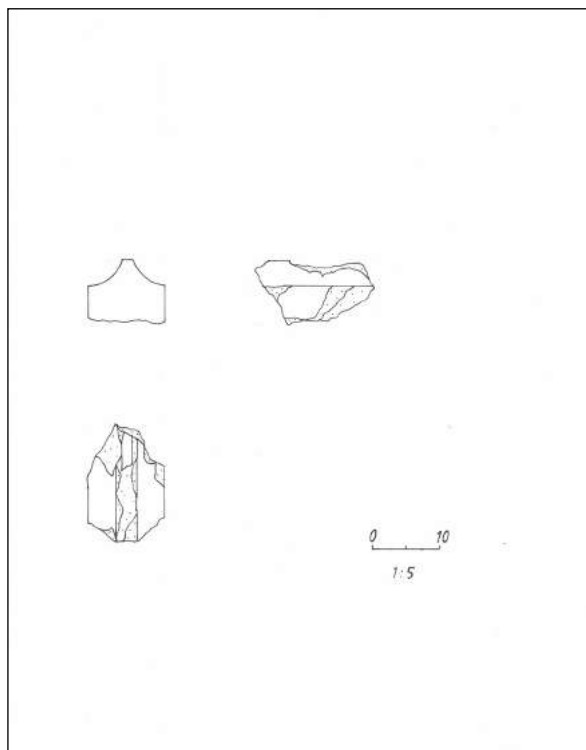

24. kép: Ablakosztó töredéke. (rajz: Klinger László, 2019.)

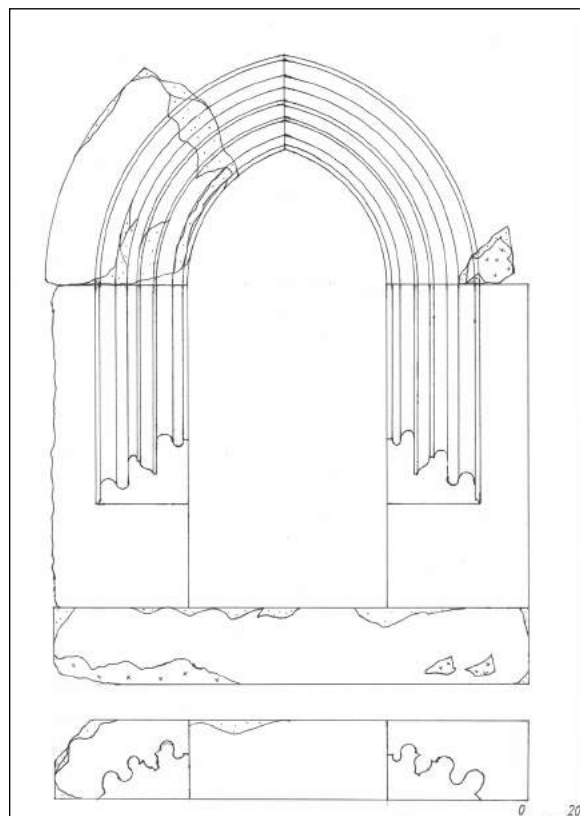

26. kép: A szentély északi falában nyíló ajtókeret rekonstrukciója. (rajz: Klinger László, 2019.)

25. kép: Konzoltöredék. (rajz: Klinger László, 2019.)

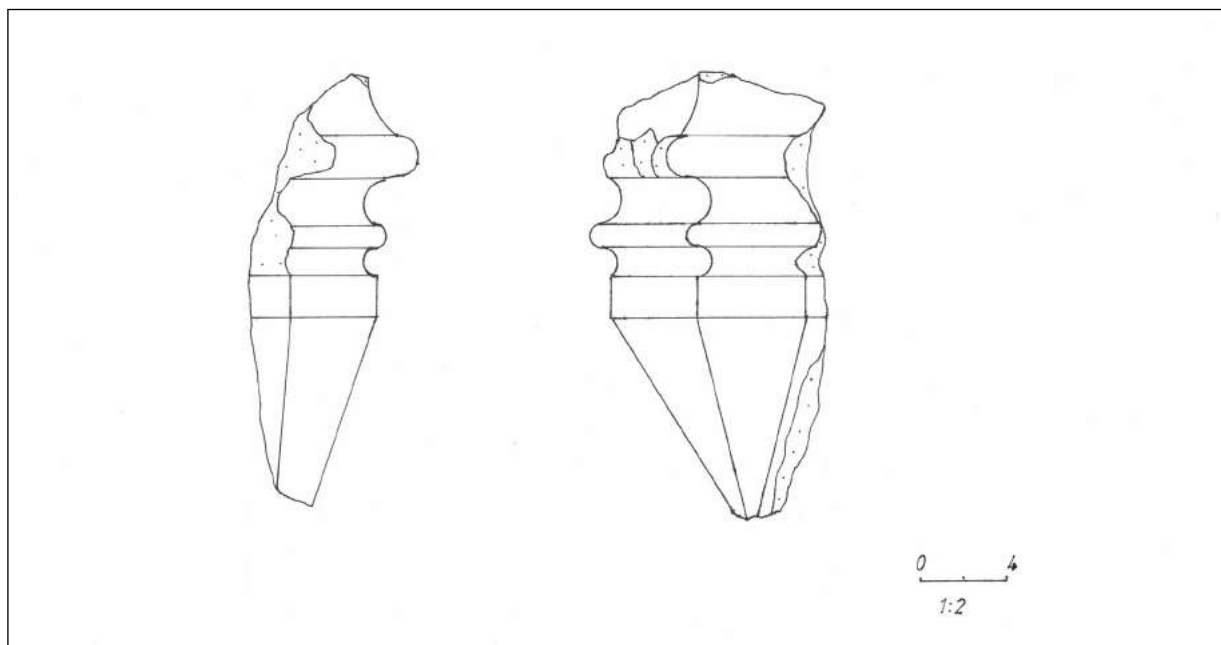

Simmer Livia

Középkori téглаégető kemencék Zalaegerszegről

A Zalaegerszeg belvárosában tervezett Mindszentyneum építését megelőző régészeti feltárás során, az egykori egerszegi palánkvár területén, várostörténeti szempontból is nagy jelentőségű régészeti objektumok, középkori téглаégető kemencék láttak napvilágot. A nagyberuházás keretén belül a Zalaegerszeg, Várkör utca 5, Várkör utca 7, Batthyány u. 2. (3623, 3624, 3625 hrsz.) területen, 2017. augusztus 24. és november 24. között folytatott munkálatok közben az egerszegi palánkvár 16-17. századi erődítései és építkezési mellett 5 olyan régészeti objektumot azonosítottunk, melyek a középkori téглаégetés emlékét őrzik (1-2. kép).

A beruházás által közvetlenül érintett Zalaegerszeg-Vár lelőhely Zalaegerszeg belvárosában, egy természetes magaslaton található, sűrűn beépített területen. Az Árpád-korban ezen a – Zalába torkolló Válicka és Vizsla patakok által közrefogott – dombháton alakult ki Egerszeg települése, melyet először a veszprémi káptalan 1247-es oklevele említ meg.¹ A város számos birtokosváltás után a 14. század végén végül a veszprémi püspök tulajdonába került, aki jelentős építkezéseket folytatott a településen. Ehhez az időszakhoz köthető az Árpád-kori plébániatemplom gótikus átépítése és a püspöki udvarház megépítése, mely később a törökkori végvár belső várának magja lett.

A belvárosban található terület 2016 nyaráig volt beépített, a Várkör utca 5-7. szám alatt két lakóépületet és egy garázst bontottak el az említett beruházás előkészítéseként. A Forster Gyula Nemzeti Örökségvédelmi és Vagyongazdálkodási Központ 2016 júliusában elvégezte a terület geofizikai felmérését, majd dr. Kiss Péter vezetésével a próbafeltárását. A három kutatóárokban előkerültek az egerszegi vár keleti palisádfalát alkotó cölöpsorok, a várárok, egy

19. századi épület maradványai, valamint több újkori gödör is, középkori jelenséget azonban nem érintettek.

A megelőző régészeti feltárás során előkerült régészeti jelenségek zömét valóban a törökkori palánkvár 16-17. századi erődítései, a vár keleti palánkfalát alkotó cölöphelyek és a várárok nagyobb szakasza képezték, továbbá napvilágot látott egy, a palánkfal belsejéhez támaszkodó 17. századi épület maradványa is. A feltárás legnagyobb eredménye kétségtelenül az a négy középkori téглаégető kemence, melyek közül kettőt a Zala Megyei Kormányhivatal Zalaegerszegi Járási Hivatal Építésügyi és Örökségvédelmi Osztálya épített örökségi elemnek minősített. A téглаégetők környezetében feltártuk azt a gödröt is, melyből egykor a téglavetéshez szükséges agyagot nyerték ki.

1. számú téглаégető kemence (320. STR)

A Várkör utca 5. szám alatt állt egykori „Gól” kocsma helyén, a 18-19. századi rétegek elbontása után egy erősen átégett, összefüggő vöröses objektum jelentkezett. A bontás során vált nyilvánvalóvá, hogy egy középkori, részben földbe mélyített, részlegesen megmaradt téглаégető kemence maradványát tártuk fel. A kemence nyugati felét az egerszegi vár belső várárka és a 19. századi építkezések semmisítették meg. Déli oldalán két tüzelőnyílása, továbbá keleti, 4,8 méter hosszúságú oldalfala 25-65 cm magasságban, míg keleti fala 12-30 cm vastagságban maradt fenn. A keleti tüzelőtér szájnnyílása 55 cm széles, magassága nem mérhető. A kemence keleti oldalfala mentén 28 cm – egy téglasor – szélességű padkát alakítottak ki, melyen 11 db élére állított téгла sorakozott merőlegesen a tűzcsatornákra. Az osztófal mögött, a két sekélyen kialakított tűzcsatorna közötti padka 60 cm szélességű, közepére eredetileg egy sor észak-déli

¹ ZO I. köt. 48-49. pp.

irányú téglasort rakhattak. Ennek két oldalára 1-1 élére állított téglasort helyeztek el merőlegesen, melyekből mindössze két téglá maradt az eredeti helyén. A feltárt nyugati tüzelőcsatorna nagyobb részét, valamint a tégláégető nyugati felét az egerszegi vár belső várarkával megsemmisítették. A kemence munkagödrének mindössze egy kis szakaszát tártuk fel, nagy részét a későbbi építkezések elpusztították (3.kép).

A kemence szerkezetének rekonstruálásához legközelebbi párhuzamként a Paks-Cseresznyés lelőhelyen teljes egészében feltárt tégláégető felépítését vizsgálhatjuk meg. A négy, egyenként 55-60 cm szélességű fűtőnyílással és négy tüzelőcsatornával rendelkező 320x575 cm nagyságú, téglalap alakú tégláégetőben in situ helyezkedtek el az építkezéshez fel nem használt téglák. A fűtőnyílások előtt feltárt munkagödör hossza megegyezett a kemence hosszával. A tégláégető közelében helyezkedett el az a nagyméretű agyaggyerő gödör, melyből a téglák előállításához szükséges agyagot bányászták ki.² Hasonló felépítésű és méretű kemence részlete került elő a Somogy megyei Nagyatád-Bódvica lelőhelyen. A 4,8 méter falhosszúságú, téglalap alakú tégláégető ugyancsak 55-60 cm széles, feltehetően 4 ívelt fűtőnyílással rendelkezett.³ Agyagból alakították ki az Őriszentpéteren feltárt 15. századi tégláégető fűtőcsatornáit (3 db) és tapasztott padkáit is, mely az egerszegi kemencéhez hasonló módon működhetett.⁴

Jakab Attila tipológiai felosztásában a Zalaegerszeg, Várkör utca 5. szám alatt feltárt kemence a legáltalánosabban elterjedt, földbe mélyített, állandó rostély nélküli tégláégető kemencetípusba tartozik.⁵ A csoporton belül leginkább a hosszanti oldalon kialakított 4 fűtőnyílással ellátott kemencék közé sorolható. A legközelebbi hasonlóságot mutató kemencék alapján rekonstruált 320. STR számmal jelölt tégláégető mérete 600x480 cm nagyságú lehetett (4. kép).

2. számú tégláégető kemence (307. STR)

A 307. STR számmal jelölt tégláégető a Batthyány utca felőli oldalon, a kijelölt feltárási terület nyugati metszetalában rajzolódott ki, a mai felszíntől kb. 130 cm-es mélységben (5. kép). A már feltárt 320. STR számú kemence alapján sejteni lehetett, hogy egy újabb

tégláégető rejtőzik a föld alatt, ezért az ásatási területet bővítettük. Habár a kemence közepét az egerszegi vár palánkfalát alkotó keleti szélső cölöpsorral a török időkben átvágták, keleti harmadát pedig a várárokkal megsemmisítették, a feltárt tégláégető épségben lévő része kifejezetten jó állapotban maradt meg. A 420 cm szélességű, téglalap alakú kemencét két fűtőcsatornával látták el, melyek a rövidebb, keleti oldalon nyíltak. A tégláégető hosszanti oldalát 4 méter hosszan tudtuk követni az egerszegi vár várarkának betöltéséig.

A földbe mélyített kemence felszín feletti falát zsalu közé döngölt agyagból építették, a faszervezet nyomai egyértelműen kivehetőek voltak a tégláégető átégett nyugati felmenő agyagfalában. Hasonló zsaluszerkezetet figyelt meg Vándor László a Pókaszeptken feltárt kéttüzeres kemence esetében is.⁶ A 307. STR számú tégláégető 80 cm szélességű fűtőcsatornáinak falát – a 320. STR számú kemencétől eltérően – téglákkal rakták ki, az ugyancsak téglából épített hevederívek pedig az agyagból tapasztott rostélyt tarthatták. A téglából épített boltívek teteje mintegy 1 méter magasan lehetett a kemence aljától; 12 kötésben, de kötőanyag nélkül egymásra helyezett téglasoron indították a boltozatot. A két fűtőcsatornát meglehetősen széles, 130 cm vastagságú, átégett agyag osztófal választotta el egymástól. Az agyagból kialakított rostély megmaradt részén feltehetően az egyenletesebb hőelosztás biztosítása érdekében vájásokat képeztek. A keményre átégett fűtőcsatornák alján hamu és elszenesedett fahasáb darabok feküdtek (6. kép). Az elszenesedett famaradványok alatt lévő átégett szint alatt vékony homokos réteg következett, majd egy vastagabb hamus, fászenes betöltés. A fűtőcsatorna rétegződése arról tanúskodik, hogy a kemencében legalább két alkalommal égettek téglát.

A kemence délnyugati sarkában, a rostélyban egy ferdén lefutó, 6 cm átmérőjű szelelőlyukat alakítottak ki, melynek a kemencéből kivezető végét a tégláégető kiemelése során sikerült dokumentálni.

Jakab Attila tégláégető tipológiájában a 307. STR számú tégláégetőt a III. típusba (földbe mélyített kemencék épített boltívekből kialakított rostéllyal) sorolhatjuk. Ebbe a csoportba tartoznak a Tiszalök-Kövestelken feltárt tégláégetők, melyek fűtőcsatornáit szintén téglából készült boltívek fedték.⁷

² OLÁH-KELE-ÁCS 2010, 200-202. pp.

³ MOLNÁR 2018, 231-234. pp.

⁴ VALTER 1989.

⁵ JAKAB 2011, 140-142. pp. Jakab Attila a paksi mellett ebbe csoportba sorolja még a Dombóvár-Szigeterdő és a Hetény-Delihegy lelőhelyen feltárt kemencéket is.

⁶ VÁNDOR 1981, 73. p.

⁷ JAKAB 2011, 140. p.

Két fűtőnyílással rendelkező négyzetes alakú kemencét tárt fel 1987-ben Csongrád-Várháton Lőrinczy Gábor,⁸ valamint 1974-ben Vándor László Pókaszeptken.⁹ A fűtőnyílás mindkét kemence esetében a rövidebb oldalon helyezkedett el, faluk azonban kizárólag agyagból készült. A tiszalöki és a csongrádi lelőhely abból a szempontból is érdekes számunkra, hogy az egerszegi feltáráshoz hasonlóan itt is több téглаégető bukkant fel egy szűkebb területen.

A 307. STR téглаégető már állandó rostéllyal rendelkezhetett, ezért alkalmazásával megszüntették a tüztér és az égetőtér közvetlen kapcsolatát. Ennek eredménye, hogy az égetőtérben egyenletesebb hőmérsékletet lehetett biztosítani, így kevesebb selejt – túlégetett és szétrepedt – téгла készült.

3. számú téглаégető kemence (367. STR)

A feltárási terület nagy meglepetése volt annak a rendkívül szerencsés módon fennmaradt téглаégető kemencének a maradványa, mely az egerszegi vár külső várának betöltése alól került elő. A folyamatosan szivárgó talajvíz miatt sajnos korlátozottak voltak a megfigyelési és dokumentálási lehetőségeink. Sikertelenül azonosítani a téглаégető déli végét, melyet 4,1 méter hosszúságban követtünk a feltárási terület keleti széléig, ahol egy 16. század második felére keltezhető, hatszögletű, fából lévő, ácsolt szerkezetű kút már a várak kialakítása előtt megbolygatta a kemence keleti felét (7. kép). A feltárt szakaszon a téглаégető három, 55-60 cm szélességű, töredékes és egész téglákkal feltöltött fűtőcsatornáját azonosítottuk, melyek közül az egyik nyomait déli irányban 3,3 méter hosszúságban tudtuk megfigyelni. A tűzcsatornáknál magasabban kialakított padkákat több helyen teljesen feláztatta a talajvíz, azonban a metsztfal és a kemence alján talált téglák elhelyezkedéséből a nyugati oldalon egy további padkát biztosan kiképeztek. A csatornák közötti padkák 60-70 cm szélességűek, a keleti oldalon a feltárási terület szélén már csak részben tártuk fel az egyiket. A padkák mindkét szélén a csatornákkal párhuzamosan, szorosan egymás mellé fektetett téglasort helyeztek.

A kemence a 307. STR számú téглаégetőhöz hasonlóan földbe mélyített, négyszögletes alakú lehetett. A feltárt maradványok alapján a téглаégető méretére és eredeti felépítésére csak következtethetünk. Mivel a kemence keleti oldalán feltárt padka tovább szélesedik

a feltárási terület határán, legalább 3 fűtőcsatornával rendelkezhetett, melyek – a többitől eltérően – északi irányból nyíltak. A téглаégető hosszúsága – a fűtőnyílások oldalán – 4,2-4,5 méter körüli lehetett, szélessége pedig legalább 3,3 méter. A tiszalöki kemencékhez hasonlóan a padkák szélén elhelyezett téglákból a tűzterek áthidalását szolgáló hevederíveket alakítottak ki, és a 307. STR számú téглаégetőhöz hasonlóan rostélyt képezhettek ki rajtuk.

4. számú téглаégető kemence (363. STR)

Az egerszegi vár külső várának északnyugati oldalán, nagyobb, összefüggő felületen átégett, paticsos folt vált láthatóvá a humuszos követően, mely a várak betöltésében is folytatódott. Az objektum keleti részét a török kori vár palánkfalát alkotó cölöpárok, és a benne sűrűn egymás mellé levert cölöpsor szelte keresztül. Ez a cölöpsor keresztelte a tőle délre elhelyezkedő 307. STR számú kemencét is.

A 363. STR számú téглаégetőt a 307. STR számú kemencétől északra 4 méter távolságra alakították ki. Az objektum nagy részét a várak megsemmisítette, keleti kiterjedését azonban a várak vízzel fedett alján húzódó vörös, átégett, téglás réteg alapján 275 cm hosszan tudtuk megfigyelni. A téглаégető délnyugati részét az egerszegi vár palánkfalának betöltése alatt csak részben tudtuk feltárni a magas talajvíz miatt, ami bontás közben is folyamatosan alámosta a kemence maradványait (8. kép). A téглаégető a 307. STR kemencével azonos szerkezetű és felépítésű lehetett. Az eredetileg négyszögletes alakú, földbe mélyített téглаégető két fűtőcsatornával rendelkezett, melyek nyílása a keleti – várak által megsemmisített – oldalon volt. 80 cm széles déli fűtőcsatornáját 230 cm hosszúságban tártuk fel, melynek két hosszanti oldalát téglával rakták ki, a fűtőcsatornák közötti agyag osztófal felőli oldalát két sor téglával megerősítve. A 307. STR kemencétől eltérően fűtőcsatornái alacsonyabbak lehettek, mivel 5 egymásra helyezett téglasoron indították a boltozatot. A fűtőcsatorna nyugati, ívelt végződését 8 cm vastagságban átégett, tapasztott agyagfal alkotta. A feltárt kemencerészlet és a maradványok alapján a téглаégető eredeti alapterülete kb. 16 m² lehetett.

⁸ LŐRINCZY 1989/90, 162-167. pp.

⁹ VÁNDOR 1981, 73-76. pp.

Anyagnyerő vagy „sárkészítő” gödör (190. STR)

A feltárási terület déli középső részén, a 320. és 307. STR téглаégető kemencék között, a 19-20. századi rétegek alatt egy nagyméretű, sötétszürke, agyagos betöltésű, leletszegény objektumot azonosítottunk. Északi és keleti oldalait a 19-20. századi építkezések – pince – erősen megbolygatták, jórészt megsemmisítették (9. kép). 2020 tavaszán a kivitelezést kísérő régészeti megfigyelés során a gödör déli felének újabb szakaszát bontottuk ki, mely azonban egykor déli irányban, a Göcseji Múzeum épülete alatt is tovább folytatódott (10. kép). A munkálatok során így összesen 11 méter hosszúságban és 4 méter szélességben tártuk fel az objektumot, melynek csupán a nyugati szélét tudtuk biztosan meghatározni. Legnagyobb mélysége a 19. századi pusztulás rétegig 2 méter volt, a 320. STR kemencétől keletre 6 méterre helyezkedett el.

Elhelyezkedése és a betöltéséből előkerült leletanyag alapján az objektum a középkori téглаégető kemencékben égetett téglák alapanyagát szolgáltató gödör lehetett. Néprajzi megfigyelésekből ismert, hogy a téglakészítéshez szükséges sár előállításához általában 150-180 cm mélységű gödröt ástak, ahol a fekete és sárga föld keverékéből készítették a téglák alapanyagát. A gödör egyik oldalát rámpaszerűen képezték ki, hogy a sarat a felszínre juttassák, míg a másik oldaláról leomlasztott földet a gödör alján több rétegben szétterítve, locsolva, kapával átforgatva állították elő a téglavetéshez szükséges sármasszát.¹⁰

A 320. és 307. STR számú téглаégető kemencék kiemelése

A feltárás során előkerült 320. és 307. STR számú téглаégető kemencéket a Zala Megyei Kormányhivatal Zalaegerszegi Járási Hivatal Építésügyi és Örökségvédelmi Osztálya épített örökségi elemnek minősítette, és a kemencék helyben történő megőrzését írta elő.

2017. ősze és 2020. tele között a két kemence ideiglenes jellegű állagmegóvást kapott. További állapotromlásukat megakadályozó visszatakarásuk két réteg geotextília közé helyezett vastag szalmaréteggel történt, melyet három alkalommal cseréltünk.

2020. január elején azonban a kivitelező cég jelezte, hogy a kemencék helyszínen történő biztonságos megővése és megtartása a jelen állapotokban semmilyen építéstechnológiai megoldással nem biztosítható.

A Zala Megyei Kormányhivatal Zalaegerszegi Járási Hivatal Építésügyi és Örökségvédelmi Osztálya hozzájárult a helyszínről történő szakszerű kiemeléshez és ideiglenes jelleggel történő elszállításához a Göcseji Múzeum helyszíni felügyelete és szakmai irányítása mellett.¹¹

A 320. és 307. STR számú téглаégető kemencék kiemelése és raktárba szállítása 2020. február-márciusban zajlott. A munkafolyamatot az Árpád-kori Kána falu feltárása során előkerült és teljesen épen megmaradt két, szabadon álló kemence in situ kiemelésének mintájára, a Budapesti Történeti Múzeum e munkát végző restaurátorainak közreműködésével terveztük meg.¹² A kemencék a kiemelés előtt előzetes állagmegóvásban részesültek oly módon, hogy sebkötöző gézt PVB alkohollal hígított keverékével itattunk át, majd ezzel a kemencék felszínét 2-3 rétegben bandáztuk, így a ragasztóval átitatott géz megszilárdulva a laza részeket is összefogta (11. kép).

A kemencék kiemelése méretük miatt csak darabolással történhetett. A 320. STR kemencét összesen 11, míg a 307. STR számú téглаégetőt 28 egységre darabolva emeltük ki. A feldarabolt egységek eltávolítása alájuk tolt vaslapok segítségével történt. A kiemelt egységek oldalát ragasztóval átitatott gézzel rögzítettük, majd száradás után a rögzítő fóliával is körbetekert darabokat méretre vágott rétegelt lemezből összeállított dobozba helyeztük. A műtárgyak stabilizálása a dobozban nikkellel és purhabos kitöltéssel történt, ezáltal szállítás során az egyes darabok nem mozdultak el a dobozon belül. A purhab az egységek kibontásakor a fóliával együtt könnyen eltávolítható volt a kemencerészekről.¹³

A középkori téглаégető kemencék állagmegóvásuk és restaurálásuk után, eredeti lelőhelyük közelében, a Mindszentyneum állandó kiállításában kapnak végleges helyet.

¹⁰ HARKAI 1992, 173-174. pp.

¹¹ Ez úton is szeretnék köszönetet mondani az IceTeam Design Kft. és a Budapesti Történeti Múzeum munkatársainak, akik lelkiismeretes munkája nélkül a téглаégető kemencék szakszerű kiemelése nem valósulhatott volna meg.

¹² TEREI 2010, 96-97. pp.

¹³ A téглаégető kemencék állagmegóvása jelen tanulmány írása során is zajlik.

A leletanyag és a téглаégetők keltezése

A 320. és 307. STR számú téглаégető kemencék omladékos betöltéséből csekély mennyiségű kerámia-töredék került elő, melyek közül a 307. STR kemence leletei közül érdemes kiemelni néhány jól keltezhető darabot. Jellegzetes 14. századi nagyméretű fazék vagy tárolóedény része lehetett az a T-alakban megvastagodó peremtöredék, melynek külső felületét körbefutó hullámvonallal díszítették (12. kép 1.). Hasonló peremkiképzésű és díszítésű töredékek láttak napvilágot 2002-ben a Zalaegerszeg, Kossuth Lajos utca 61-63. szám alatt végzett megelőző régészeti feltáráson.¹⁴ A hullámvonalas díszítés megjelenik egy fazék peremtöredékének külső oldalán (12. kép 2.), valamint további két fazéktöredék vállán is (12. kép 3-4.).

Az anyagnyerő gödör szürke, agyagos betöltésének leletanyagában szintén előfordul az egy és két körbefutó, egymást metsző, ellentétes fázisú hullámvonallal díszített álló T-perem (13. kép 1-2.). A kerámia-töredékek mellett 2 db – 1 ép és egy sérült – agyaggolyó is előkerült (13. kép 3.). A 6,5, illetve 7 cm átmérőjű, gömb formájú agyaggolyókat csillámos homokkal és pelyvával soványították.¹⁵ Ugyancsak az anyagnyerő gödör leletanyagához tartozik két szürkére égett kályhacsempe töredéke; az egyik egy téglalap alakú, kettős keretelésű, négyzetes kályhacsempe saroktöredéke, melyen növényi mintázat figyelhető meg (13. kép 4.), míg a másik eredetileg egy háromszög alakú oromcsempe sarokrésze lehetett (13. kép 5.).

Anyaguk, formájuk és díszítésük alapján mindkét töredék a 14-15. századra keltezhető.

A téглаégető kemencékben különböző méretű téglákat figyeltünk meg. A 320. STR számú kemencében in situ elhelyezkedő téglák mérete 26x13x5,5 cm, azonban a feltárás során betöltéséből szélesebb, 26x17x5,5 cm-es példányok is előkerültek. Ez utóbbi téglaméret jellemezte a 367. STR számmal jelölt kemencét is. A felépítésében is hasonló, egymás mellett kialakított 307. és 363. STR számú téглаégetőkben egyaránt 32x17x5,5 cm-es nagyságú téglákat égettek.

A feltárt közel 1000 m²-es területen előkerült 4 középkori téглаégető kemence a betöltésükben talált leletanyag és a régészeti stratigráfia alapján nagy valószínűséggel Egerszeg 14. század végi - 15. század eleji építkezéseihez köthető. A veszprémi püspök 1394-ben a Kanizsai családtól kapta meg a települést. Ebben az időszakban kerülhetett sor a középkori plébániatemplom gótikus átépítésére és annak a püspöki udvarháznak a megépítésére, mely a mai Törvényszék helyén állt egykor, és később a török kori vár magját képezte. A területek közelsége, a leletanyag és a téглаégető kemencék keltezése egyaránt arra utalnak, hogy az égetőkben ezekhez az építményekhez készítették az építőanyagot. A templom, a püspöki udvarház és a feltárt kemencék által közrefogott területen minden bizonnyal további téглаégetők is működtek, melyek a későbbi évszázadok építkezéseinek köszönhetően elpusztultak, vagy maradványaik a ma is álló épületek alatt pihennek még.

Bibliográfia

HARKAI 1992 – Harkai Imre: A mezei téглаégetés. A Vajdaság népi építészete (Szentendre: Szabadtéri Néprajzi Múzeum), 1992, 171-180. pp.

HAVASI-SIMMER 2010 – Havasi Bálint-Simmer Livia: Újabb adatok Zalaegerszeg középkori történetéhez. In: Zalaegerszegi Füzetek (11), Zalaegerszeg, 2010, 7-42. pp.

JAKAB 2011– Jakab Attila: Téглаégető kemencék a középkori Magyarország területén. Jóna András Múzeum Évkönyve 53, 131-160. pp.

LŐRINCZY 1989/90 – Lőrinczy Gábor: Középkori téглаégető kemencék Csongrádról és Békéscsabáról. In: Móra Ferenc Múzeum Évkönyve, 1989-1990/1, 159-180. pp.

MOLNÁR 2018 – Molnár István: Két téглаégető kemence Somogy megyéből. In: Két világ határán. Szerk.: Varga Máté-Szentpéteri József. Kaposvár, 2018, 231-239. pp.

¹⁴ HAVASI-SIMMER 2010, 35-36. pp.

¹⁵ A Zala megye területén Árpád-kori lelőhelyeken gyakran felbukkanó agyaggolyók viszonylag nagy számban jelentek meg a Zalaegerszeg, Kossuth Lajos utca 61-63. szám alatt folytatott feltárást 14. századi leletanyagában is. HAVASI-SIMMER 2010, 19-20. pp.

OLÁH-KELE-ÁCS 2010 – Oláh István–Kele Sándor–Ács Zsófia: Természetes és mesterséges eredetű építőanyagok Paks–Cseresznyés (M6 autópálya TO18) régészeti lelőhelyről. In: Évkönyv és jelentés a Kulturális Örökségvédelmi Szakszolgálat 2008. évi feltárásairól. Bp. 2010, 197-248. pp.

TEREI 2010 – Terei György: Az Árpád-kori Kána falu. In: A középkor és a kora újkor régészete Magyarországon. Szerk.: Kovács Gy, Benkő E, Feld I. Bp. 2010, 81-111. pp.

VALTER 1989 – Valter Ilona: Óriszentpéter. Középkori tégláégető kemence. Tájak–Korok–Múzeumok Kiskönyvtára 334. Bp. 1989, 1-16. pp.

VÁNDOR 1981 – Vándor László: A pókaszepteki kemence. In: Iparrégészeti kutatások Magyarországon. Szerk.: Gömöri János. Veszprém 1981, 73-79. pp.

ZO I. köt. – Zala vármegye története. Oklevéltár 1. 1024-1363 (Bp. 1886.)

Medieval brick kilns from Zalaegerszeg

In 2017, during the archaeological excavation prior to the construction of the Mindszentyneum in the center of Zalaegerszeg, 4 brick kilns and a clay extraction pit were discovered, which have great significance in the history of the city.

The brick kiln of STR 320 belongs to the most common type of brick kiln; it is deepened in the soil and it has no constant grate. The western part of the kiln was destroyed by the inner moat of the Egerszeg castle. The originally 600 x 480 cm kiln could have had 4 heating openings on the longitudinal side.

The brick kilns of STR 307 and 363 were also dugged into the ground and were rectangular in shape. The sides of the heating tunnels of the noble having two firing chambers were laid out with bricks and the bricks bridging over the firing spaces could hold the grate plastered with clay. Both of their eastern sides were destroyed by the outer moat of Egerszeg castle.

The remains of the brick kiln of STR 367 were found below the bottom of the Egerszeg castle's outer moat, which could only be partially documented due to the groundwater. It probably had three heating openings, the sides of which were laid out with bricks.

The large pit of STR 190 may have been the pit that provided the raw material for the bricks fired in medieval brick kilns, in which the raw material for the bricks was made from a mixture of black and yellow earth.

The brick kilns of STR 320 and 307 unearthed during the excavation have been declared as built heritage elements. The safe preservation and maintenance of the kilns on their original site could not be ensured by any technological solution during the construction, therefore in the beginning of 2020 the two brick kilns were cut up in pieces and transported to a storage. After their preservation and restoration, they will receive their final place in the permanent exhibition of the Mindszentyneum near their original site.

The medieval brick kilns identified in the nearly 1000 m² excavated area can be connected to the constructions of the bishop of Veszprém at the end of the 14th century and the beginning of the 15th century, based on the finds and their archaeological stratigraphy. Around this time the brick mansion house of the bishop was built up and the Gothic reconstruction of the medieval parish church took place.



1. kép: Mindszentyneum építését megelőző régészeti feltárás területe 2017 novemberében (Fotó: Lovász László)

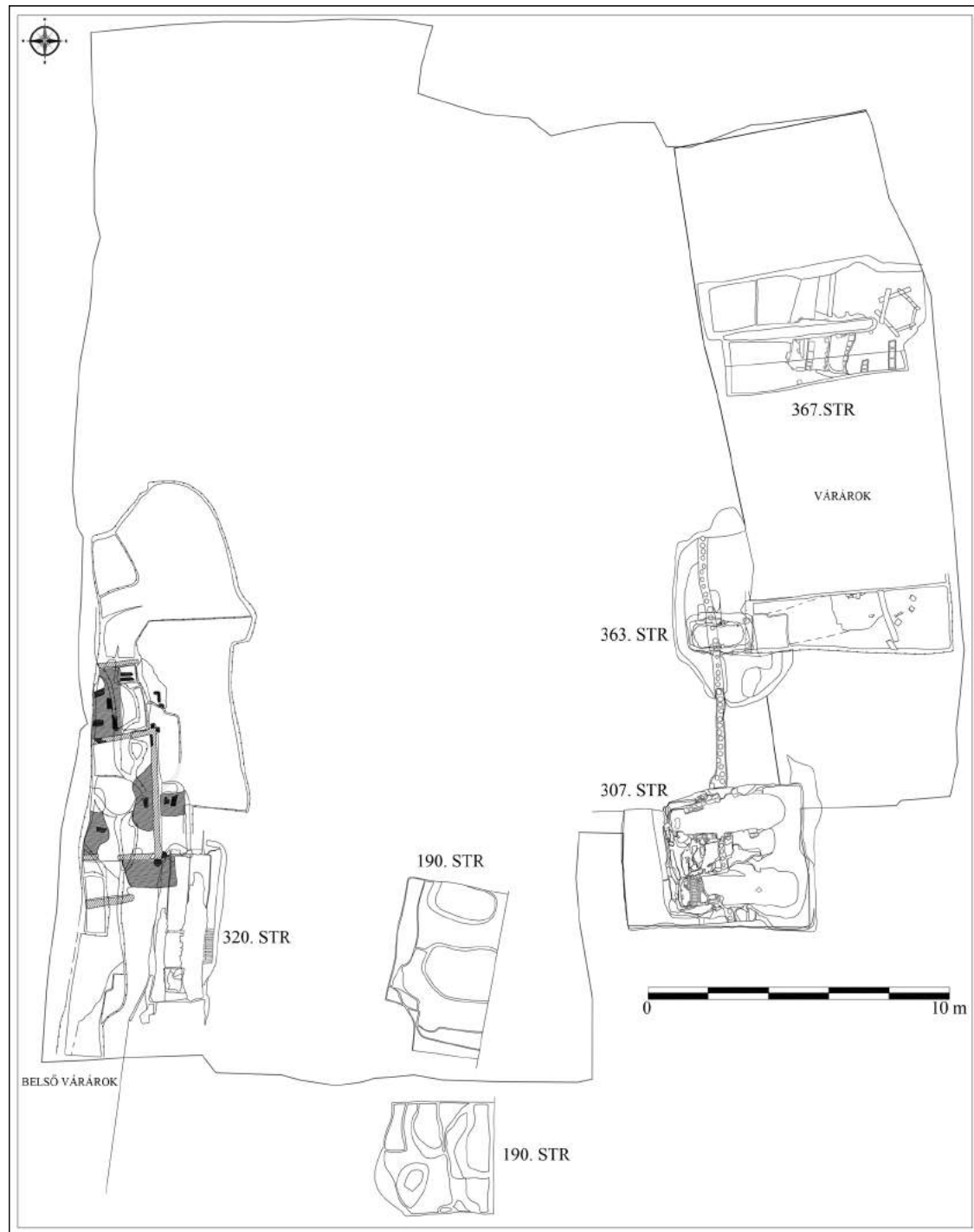

2. kép: A feltárás során előkerült tégláégető kemencék és az anyagnyerő gödör elhelyezkedése (Rajz: Császár Renáta)

3. kép: A 320. STR számú
téglaégető kemence
(Fotó: Simmer Livia)



4. kép: A 320. STR
téglaégető kiegészített rajza (Rajz:
Gönye András)

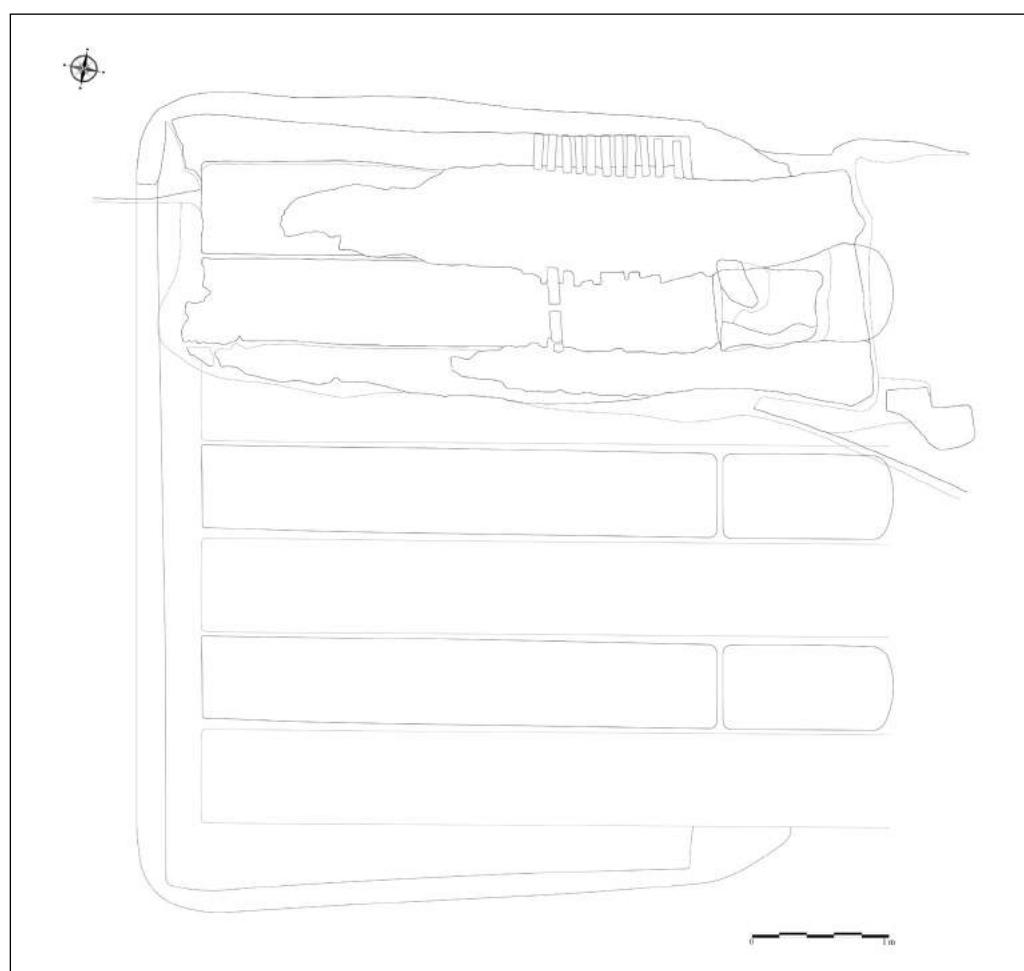



5. kép: Az egerszegi vár várarkában kirajzolódó 307. STR téглаégető (Fotó: Simmer Livia)

6. kép: A feltárt 307. STR téглаégető kemence (Fotó: Simmer Livia)





7. kép: A várárokban előkerült 367. STR tégláégető kemence maradványa (Fotó: Simmer Lívía)



8. kép: A 363. STR tégláégető kemence feltárt fűtőcsatornája (Fotó: Simmer Lívía)

9. kép: A 190. STR anyagnyerő gödör feltárt részlete 2017-ben (Fotó: Simmer Lívía)





10. kép: A 190. STR anyagnyerő gödör feltárt részlete 2020-ban (Fotó: Bokor Zoltán)

11. kép: A 320. STR tégláégető kemence előkészítése a kiemeléshez 2020 februárjában (Fotó: Simmer Lívia)



12. kép 1-4: A 307. STR tégláégető kemence leletanyaga (Rajz: Horváth Csaba)

12. kép 1.

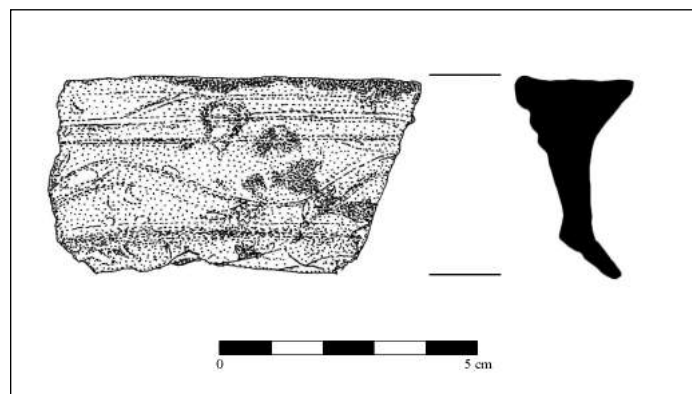

12. kép 2.

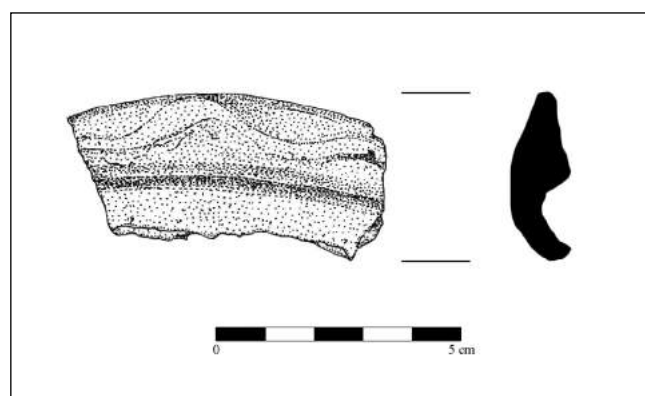

12. kép 3.

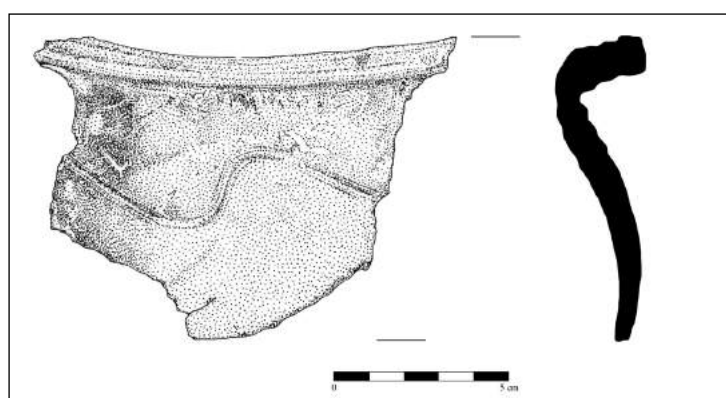

12. kép 4.



13. kép 1-5: A 190. STR anyagyerő gödör leletanyaga (Rajz: Horváth Csaba)

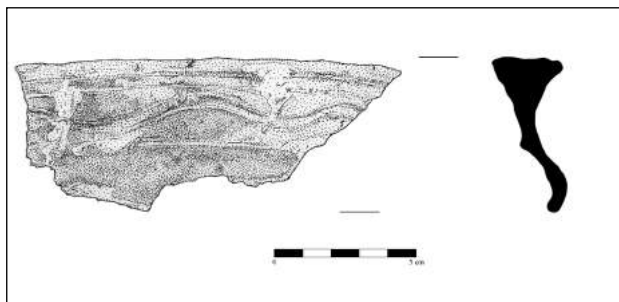

13. kép 1.

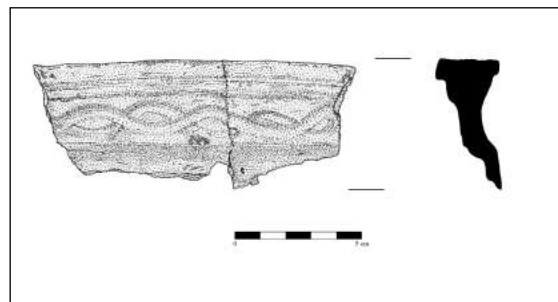

13. kép 2.

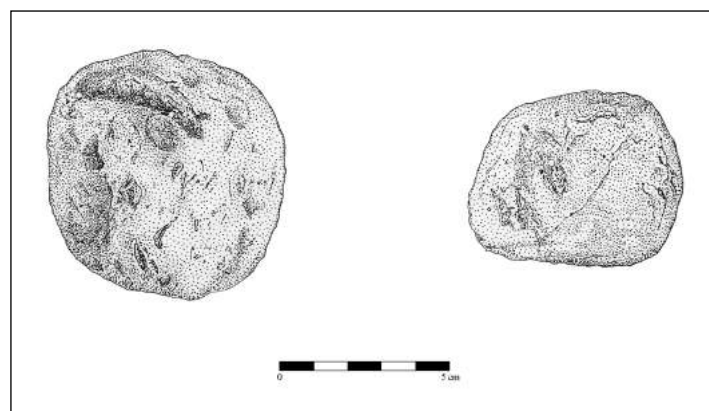

13. kép 3.

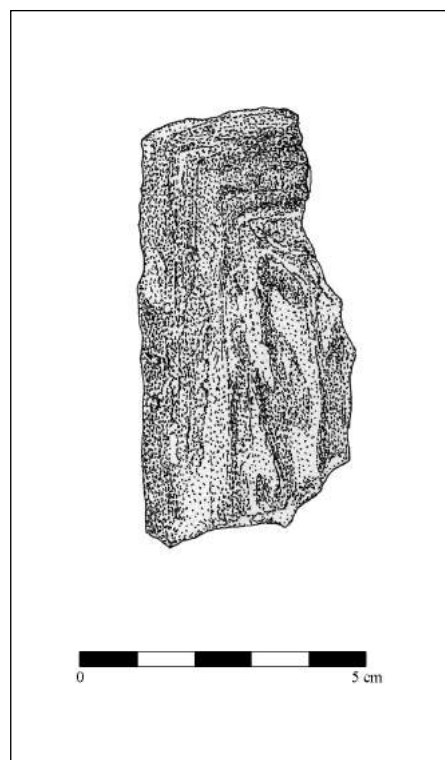

13. kép 4.

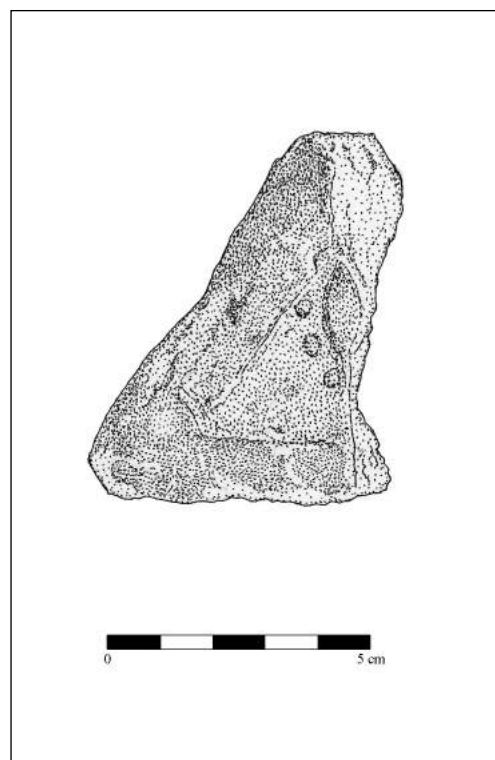

13. kép 5.

Bilkei Irén

Írás és könyv a 16. századi Nyugat-Dunántúlon

Korkép Mohács után

A kettős királyválasztás (1526) és Magyarország három részre szakadásának idején (1541), valamint a török hódítás kezdetén a politikai és társadalmi átalakulások korában a közigazgatás intézményrendszerének átalakulásával párhuzamosan átalakult a magyar kultúra intézményrendszere is. Rövid ideig, az 1526 és 1541 közötti másfél évtizedben két királyi kancellária működött, az ország három részre szakadása után pedig a hivatalserűen működő Habsburg adminisztráció intézményei képzett jogtudó értelmiségieket igényeltek.¹

A középkori kolostori íráskultúra hanyatlásnak indult, a késői középkorra kialakult iskolarendszer és könyves műhelyek a harcokban nagyrészt elpusztultak. A középkori írásbeliség fontos központjai, a hiteleshelyek közül a legtöbb a török hódítás miatt megszűnt, de éppen a Nyugat-Dunántúlon több is tovább működött: a vasvári és a győri káptalan, valamint a zalavári és a kapornaki bencés konventek hiteleshelyei.

Ezzel párhuzamosan viszont a korszak az írásbeliség kiszélesedésének ideje. A levéltári források tanúsága szerint az iratok mennyisége ugrásszerűen megnőtt, új iratfajták jelentek meg az oklevelek mellett, pl. a központi kormányzat hivatali iratai, a megyei és városi jegyzőkönyvek, különböző conscriptiók és nem utolsó sorban a magánlevelek. Kiszélesedett az iratkiadók és az írástudók köre, rohamosan növekedett a világi írástudó réteg, a litterátusok száma. Az írástudók között megjelentek a nők is. A korszak jellemzője

még a magyar nyelvű írásbeliség térhódítása és a protestáns könyv- és íráskultúra térhódítása. Írni tudáson a továbbiakban természetesen nem pusztán a betűk összekapcsolásának technikája értendő, hanem az önálló fogalmazni tudás készsége.

A nyugat-dunántúli főúri udvarok, mint kulturális centrumok

Korszakunkban a kultúra és az írásbeliség központjai áthelyeződtek a királyi udvarból és a kolostorokból a főúri udvarokba, amelyek ezt a szerepet tudatosan vették át, a Nyugat-Dunántúlon a Bánffyak,² Batthyányak³ és a Nádasdyak.⁴

Sárvár ura, a köznemes Nádasdy Ferenc maga is tanult, írástudó ember volt, aki ráébredhetett a tanulásban rejlő társadalmi felemelkedés lehetőségére, tudjuk, hogy minden gyermekét taníttatta. A később országos tisztségeket viselő, az arisztokrácia soraiba felemelkedő Tamás jó képességeit korán felismerhették, tudatosan taníttatták, ő valószínűleg már otthon, a családban megláthatta a tanulás révén megnyíló lehetőségeket.⁵ Testvérei közül Kristóf öccséről Szegedi Kőrös Gáspár, a család orvosa jegyezte fel egy 1554. évi levelében, hogy látogatásakor az egervári Nádasdy várkastélyban „*átírtam Kristóf úr tolmácsolásában és diktálása szerint ősi családjuknak a neveit, amelyek a templom bejáratában nagyon régi betűkkel márvány kőtáblákra vannak vésvé*” – tehát Kristóf érdeklődött a régi írások iránt.⁶

Tamás úr tanulmányai és humanista kapcsolatai ennek az írásnak nem képezik témáját, ezeknek már

¹ ÁCS-SZÉKELY 2000, 137-142. pp.

² MONOK 2007, 61-63. pp.

³ MONOK 2007, 87-91. pp.; KOLTAI 2012, 304-328. pp.

⁴ MONOK 2007, 69-74. pp.

⁵ BESSENYEI 2005, 7. p.; PÉTER 2012, 97-101. pp.

⁶ VIDA 1988, 88. p.

könyvtárnyi irodalmi feldolgozása létezik.⁷

Nádasdy Tamás mecénási tevékenysége már-már legendássá vált, jóllehet az újabb kutatások azt mutatják, hogy a nagyúr és pártfogoltjai között nem mindig volt a viszony felhőtlen.⁸ Ez a tevékenység azonban nemcsak a korszak humanista kultúráját befolyásolta, hanem az írásbeliség gyakorlati, hétköznapi részére is nagy hatással volt a Nyugat-Dunántúlon. Ennek forrásai egyrészt a Nádasdy család gazdag levéltári anyaga, ezen belül is az 1550-es évekből származó, már kiadott gazdasági számadások,⁹ másrészt a korszak hiteleshelyi oklevelei.¹⁰

Nemesi írás-olvasás

A korszak jómódú hivatalviselő köznemesége számára az olvasás a Biblia és a más, vallási tárgyú könyvek, a kalendáriumok, csíziók mellett esetleg a népszerű históriás énekekre terjedhetett ki.¹¹ A humanista alapműveltség olvasmányai, a „Margarita poetica” (grammatika és filológia, rétorika, történetírói művek, költészet) csak a főnemesség humanista műveltségű tagjainak könyvtárában voltak megtalálhatók.¹² A nemesi írástudás a magánlevelek létrehozását jelentette, de nem jelentette az ún. hivatalos iratok megfogalmazásának képességét. A nemeseknek birtokügyeikben továbbra is a hiteleshelyekhez kellett fordulni, ahol ügyét nem csak írásba foglalták, hanem annak hitelességét is garantálták.¹³

A latin nyelv ismerete

A személyes írni-olvasni tudás után az iskolázottság következő szintje a latin nyelv ismerete volt. A 17. századi Batthyány-iratokból ismert példák szerint az írástudó kis-, és köznemesek legnagyobb része nem tudott latinul, az uradalmi gazdatisztek, megyei nótáriusokat vagy éppen az iskolamestereket is beleértve. Egy évszázaddal korábban a helyzet valószínűleg hasonló lehetett. Kevendi Székely Lukács,

Nádasdy szervitora írni folyékonyan tudott, de latinul nem. 1554-ben maga írta Nádasdynak egy levélben: *...te kegyelmed magyarol írasson, mert diák nem vagyok és ez féle dejákom sincsen...*¹⁴

Nádasdy környezetében, mivel a latin nyelv ismerete nem volt általános, mások is (családtagok, familiárisok) leveleztek magyarul. Csányi Ákos levelezéséről fentebb már volt szó.¹⁵

Nem véletlenül hangsúlyozta Csányi Ákos abban az 1560. júniusában Nádasdy Tamáshoz írt levelében, amelyben Háshágyi Ferenc zalai alispánválasztása mellett érvelt, a jelölt latin tudását: *„... Hasági Ferench uram ismeri Istenét. Törvénihez is ért. Diákul is tud... Jó volna ötlet Zalán inét ispáná teni...* 16

Arra, hogy a 16. század második felében a Nyugat-Dunántúlon hányan és milyen szinten beszéltek a latin nyelvet a hétköznapiakban, gyakorlatilag nincsenek adataink. A területen nagy többségben magyar anyanyelvű köznemesség élt, nem volt szükségük egy összekötő, közvetítő nyelvre, mint pl. a Felvidék magyar-német-szlovák nyelvi környezetében.¹⁷ A korszak beszélt latin nyelve, a „konyhalatin”,¹⁸ természetesen messze állt Cicero, de még a humanisták nyelvétől is.

Hétköznapi írásbeliség

Fontos előrebocsátani, hogy az adott korszak írásbelisége nemcsak a kultúrát, hanem a közigazgatást és a birtokigazgatást is kiszolgálta és ez utóbbi funkciójának hatása egyáltalán nem lebecsülendő.¹⁹

A birtokok, uradalmak irányítása igényelte a literátus műveltségű embereket. Nádasdy Tamás familiárisainak nagy része írástudó volt, nemcsak az udvarbírók, tisztartók, várnagyok, hanem a katonai szolgálatot teljesítők is, lásd Csányi Ákost.²⁰ Hűségese embere mellett számos, szolgálatában álló szervitora saját kezűleg írt magyar nyelvű levelét ismerjük (latinul nem tudott mindenki). Ilyen Sárkány Antal és Bernát, Sennyei Ferenc, Rajki Gábor, Török Bernát,

⁷ A régebbi irodalomból: SZAKÁLY 1999, 87-104. pp.

⁸ PÉTER 1995, 56-65. pp; BESENYEI 2013, 17-23. pp.

⁹ SZÁMADÁSOK 1959. I.- II.

¹⁰ MNL ZML XII. 1.

¹¹ VARGA 1988

¹² EKLER 2011

¹³ BILKEI 2011, 1148-1149. pp.

¹⁴ TÓTH 1996b, 340. p.

¹⁵ ÓZE 1996; BILKEI 1993.

¹⁶ ÓZE 1996, 197. p. nr. 366.

¹⁷ TÓTH 1996b, 350. p.

¹⁸ BURKE 1989

¹⁹ BOGDÁN 1963, 24. p.

²⁰ BILKEI 1993

Kávási Kristóf, Terjék Tamás.²¹ Háshágyi Dénes valószínűleg tudott latinul, mert Brodarics István latinul intézett hozzá levelet.²²

Több, titkári feladatokat ellátó szervitorát is ismerjük név szerint, ők szignálták az udvarbírói, majd nádori kancelláriájából kikerült okleveleket: Budróczy Budor Sixtus, Raveni Mihály, Rádóczy Gyárfás. Mellettük Nádasdy familiárisi köréből és hatására kerülhettek országos hivatalokba a nyugat-dunántúli jogtudó köznemesek közül Chernel Ambrus ítéltőmester, Sibrik Gergely jogtudós és Rajki István kamarai tanácsos, alországbíró.²³

Tamás úr környezetéből rajtuk kívül is számtalan írástudót ismerünk, csak a számadásokban 30 név fordul elő, mint tisztartó, udvarbíró, vagy csak egyszerűen deák.²⁴ A dominusnak viselt hivatalaitól függetlenül szüksége volt birtokai irányításához az írástudó szervitorokra. Nádasdy valószínűleg nemcsak igényelte, hanem természetesnek is vette, hogy a közvetlen szolgálatában állók emberek írástudók, akik aztán tudásukkal ill. ennek átadásával tovább befolyásolták környezetüket.²⁵

Az írástudók jelenléte és munkássága természetesen a Batthyányak,²⁶ és a Bánffyok udvarában is kimutatható.

Levelezés

Érdemes külön beszélni Nádasdy Tamás és környezete kiterjedt levelezéséről is.²⁷

A nagyúr apjához, feleségéhez, barátaihoz és szervitoraihoz intézett leveleiben, és az ezekre adott válaszlevelekben, az eredetileg közölni szándékozott tények mellett nagyon sok olyan információ található, amelyek sokszor fontosabbak pl. a családi híreknél.²⁸ A leveleket és egyéb üzeneteket hűséges szervitorai hozták-vitték.²⁹

Érdekes színfolt az a levél, amelyben Alsólendvai Bánffy István zalai főispán a Guti Országgh Magdolnával kötendő esküvőjére hívja meg Nádasdy Tamást.³⁰

A magyar nyelvű levelezés is érezhető növekedésnek indult.

Az írás eszközei és anyagai

Az írás elterjedésének fontos elemei a felhasznált anyagok és eszközök. A papírra, mint íróanyag szükségletre fokozottan érvényes a fentebbi megállapítás: nagyobb részben igényelte a hivatali írásbeliség, mint a kultúra. A papír töredékébe került a pergamennek, még akkor is, ha csak külföldről lehetett beszerezni.

A Nádasdy Tamás országbírói és nádori hivatali kancelláriájában, valamint a birtokigazgatási adminisztrációjában használt papírok a vízjelek³¹ alapján (1526-1550) itáliai (pl. Velence), de nagyjából délnémet (pl. Kaufbeuren) papírmalmokból származnak. Ez utóbbiak nyilván a Fuggerek és Thurzók érdekléségein keresztül jutottak el a bécsi, pozsonyi és prágai vásárookra, ahol Tamás úr sáfárjai beszerezték őket.³² A kaufbeureni vízjelek (a pajzsos város címer és a pajzsos „P” betű) láthatók a zalavári és a kapornaki konventek hiteleshelyi kiadványaihoz használt papírok egy részén is.³³ Biztosan gondolhatjuk, hogy Nádasdy látta el papírral az érdekszférájába tartozó területet és intézményeket.

A Nádasdy-számadásokban számtalan adat található íróanyagok és eszközök vásárlására: toll, tinta, kalamáris, veres viasz, olló, vágókés (*cisuralis*).

1544. 12. 05. Bécs: *es vöttem egy konc papirost d 5* (Számadások I. 126. p.)

1545. 03. 16. Pozsony: *Az nap vöttem az uram clamarisához cisuralist d 4* (Számadások I. 158. p.)

1545. 09. 21. Prága: *Az nap vöttem veres viaszt d 4, az nap vöttem asszonomnak egy klamarist Pragaba es egy ollót. fl 1 d 18* (Számadások I. 190. p.)

1545. 11. 01. Sárospatak: *Es vöttem egy rez clamarist asszonomnak d 20* (Számadások I. 195. p.)

1547. 04. 14. *egy konc papirost d 6, gabornak 34 adatott uram tentára, ollóra d 11, gabornak vöttem egy rez kalamaris d 12* (Számadások I. 220-221. p.)

²¹ HEGEDŰS-PAPP 1991.

²² V. KOVÁCS 1971, 575-577. pp, nr. 277.

²³ BILKEI 2011, 1163-1167. p.

²⁴ SZÁMADÁSOK passim.

²⁵ BILKEI 2019

²⁶ KOLTAI 2012

²⁷ Az eddig hivatkozottakon kívül: SZALAY 1861

²⁸ PÁLFFY 1999, 33-64. pp.

²⁹ KOLTAI 2001, 17-18. pp. – az itt idézett 17. századi állapotok valószínűleg ugyanilyenek voltak a 16. században is.

³⁰ ETE IV. 154-155. p. nr. 123.

³¹ Digitális Magyar Vízjel Adatbank. www.mapavit.extra.hu

³² Ugyanott; SINKOVICS 1943, 161. p.

³³ MNL ZML XII. 1.

³⁴ Majláth Gábor

1547. 08. 02. Pozsony: *vöttem egy klamarist d 6* (Számadások I. 242. p.)

1548. 08. 14. Bécs: *két konc papirost vöttem d 8, ismeg Sarkannak egy konc papirost vöttem, vöttem uramnak egy asztalra való clamarist d 10, vöttem cisuralist hozzá és port d 6, egy papiros metelő ollót vöttem d 3* (Számadások I. 317. p.)

1560. 05. 28. Az ifjú Nádasdy Ferenc Sárvárról írt levelében kérte apjától, hogy *...küldjen nekem... egy kis kalomárist, kiből írni tanoljak.* 35

A szemüveg az idősebb kori olvasás nélkülözhetetlen kelléke volt már akkor is.³⁶

1546. 08. 23. Bornemissza Gergely aulicus regie maiestatis levele: *egh ewregh oculárt* küldött Tamás úrnak, reméli, hogy jó lesz, akik kipróbálták, jónak találták.³⁷

1559. 06. 16. Tamás levele Orsolyához Bécsből *... valami okulárokat küldtem volt az szemednek...*³⁸

1550. 11. 29. Nádasdy Anna említi meg bátyjának, hogy tudja, hogy azért nem írt neki, mert *„...elfeledte volt te Kd az okulárét...”*³⁹

Nádasdy környezetében, valószínűleg patrónusuk hatására és segítségével, írni-olvasni tudó servitorai is használtak szemüvegeket, amiket a sáfárok hasonlóan bécsi, pozsonyi piacokon szereztek be,⁴⁰ mint erről ismét a számadások adatai tanúskodnak:

1547. 04. 28. *Sitkey uramnak okulart d 22* (Számadások I. 230. p.)

1554. 04. 23. Pozsony: *uramnak egy oculart tokostul tíz krajcáron, Sárkány uramnak egyet tokostul tíz krajcáron, Batthányi uramnak egyet tok nélkül nyolc krajcáron d 48.* (Számadások II. 231. p.)

Megállapíthatjuk, hogy az írás és olvasás minden eszköze és anyaga Nádasdy Tamás hatására terjedt el az érdekszférájába tartozó területen.

Könyvek, könyvtárak, könyvnyomtatás

A dunántúli főúri udvarokban a kezdődő könyvnyomtatás is otthonra talált. A Nyugat-Dunántúli első nyomdái három nagy főúri család, a Bánffyak,

a Batthányak és a Nádasdyak támogatásával működtek Alsólendván,⁴¹ Németújváron⁴² és Sárváron.⁴³ A nyomdászat elterjedése nem csak kulturális szempontból volt fontos, hanem lehetőséget teremtett a hírek terjesztéséhez is, így felgyorsította az információk áramlását.⁴⁴

A három főúri család könyvgyűjteményeiről csak nagyon kevés forrás maradt fenn. Nádasdy Tamás könyvtáráról sem maradt fenn jegyzék,⁴⁵ viszont ismert Perneszy György nevű familiárisának 62 tételből álló 1560-ból származó könyvjegyzéke.⁴⁶ Ismervén Csányi Ákos gazdag levelezését biztosra vehetjük, hogy hasonló ismeretekkel bírhatott és könyvei is lehettek.⁴⁷

Mit olvashattak a főúri udvarokban?⁴⁸ A Biblián és imakönyveken túl valószínűleg a gyakorlati hasznú könyveket, pl. kalendáriumot⁴⁹, a nők pedig füveskönyveket és receptgyűjteményeket.

A Nádasdy-számadások könyvvásárlási adatai:

1547. 04. 01. Bécs: *„vöttem asszonyomnak egy magyar könyvet d 40”* (Számadások I. 212. p.)

1547. 04. 14.: *gabornak egy könyvet 26 krajcár* (Számadások I. 220-221. p.)

1550. 06. 15. Bécs: *az uram könyvének csináltattam egy tokot cr 20* (Számadások II. 87. p.)

1544. 12. 05. Bécs: *uramnak egy jegyző (?) könyvet 8 dénár* (Számadások I. 126. p.)

1554. 03. 21. *egy jeccheny (jegyzeni?) való könyvet vöttem d XVI* (Számadások II. 226. p.)

Nem tudjuk pontosan, hogy mit értettek a jegyző, vagy jegyzeni való könyvek alatt, lehet, hogy valóban a jegyzetfüzet funkcióját betöltő notesz-szerűségről volt szó.

A nyugat-dunántúli köznemesség írni-olvasni tudásához szolgálhat fontos adalékkal az a hiteleshelyi oklevél, amelyben Dely Tamás, tehetős zalai köznemes panasolta el a zalai hiteleshelynél, hogy 1562-ben isebori birtokáról raboltak el állatok, termények és ruhák mellett egy Bibliát (*volumina Bibliorum*), egy

³⁵ KÁROLYI-SZALAY 1882, 235. p.

³⁶ TÓTH 1996, 130-131. pp.

³⁷ MÁLYUSZ 1928, 121. p.

³⁸ KÁROLYI-SZALAY 1882, 43. p.

³⁹ KÁROLYI-SZALAY 1882, 145. p.

⁴⁰ SINKOVICS 1934, 161. p.

⁴¹ MONOK. 2007, 61-68. pp.

⁴² KOLTAI 2012, 55. p.

⁴³ SZAKÁLY 1999, 88-89. pp.

⁴⁴ G. ETÉNYI 2012, 122-123. pp.

⁴⁵ MONOK 2007, 69-85. pp.

⁴⁶ Monok István: A 16. századi köznemesség műveltségéről. In: NÁDASDY 1999, 105-116. p.

⁴⁷ ÖZE 1996.

⁴⁸ MONOK 2007, 11-14. pp.

⁴⁹ SINKOVICS 1934, 167. p.

Calepinus-féle latin szótárt (*dictionarium Calepini*) és egy postillát (*postillam Guillelmi*). A Biblia valószínűleg több köznemesi családnál előfordulhatott. A Calepinus, a kor többnyelvű latin szótára mind az egyházi, mind a deákos műveltség egyik alapvető kézikönyve volt. Ára egy 1583. évi adat szerint egy kassai könyvkereskedőnél öt forint volt, ami ott és akkor egy fél ökör árát jelentette. Guillelmus 14. századi párizsi domonkos szerzetes postillája népszerű volt a középkor végén, nálunk is sok kiadást megért.⁵⁰

Azt, hogy a 16. századi zalai köznemesség birtokában voltak könyvek, a régészeti leletek is igazolják. A könyvek borítója sokszor készült fémkapcsokkal és veretekkel megerősített bőrből. Ilyen könyvveretek kerültek elő Keszthely egyik középkori temetőjéből, a csácsi templomból, a nagykapornaki kolostorból, a botszentgyörgyi vár kápolnájából és a bajcsai vár adataiból is.⁵¹

Iskolák, diákok

Tárgyalt korszakunkban, a 16. században az alapszintű oktatás – annak, akinek erre igénye volt – nagy valószínűséggel elérhetővé vált a plébániai iskolákban. A hiteleshelyi iskolákban már a deákos műveltség alapjait, jogi alapismereteket és az oklevélszerkesztést is el lehetett sajátítani.⁵²

A peregrinusok, a külföldi egyetemekre járó zalai és vasi diákok is többnyire a Nádasdy Tamással kapcsolatban állók közül kerültek ki. A nagyúr maga is egyetemre járt, 1516-ban Bécsben, 1522-ben Bolognában jegyezték be az anyakönyvekbe.⁵³

A középkori bécsi egyetem anyakönyveiben az 1526 utáni negyedszázadban oda beiratkozottak közül Háshágyi Ferencről biztosan tudjuk, hogy tanulmányai Nádasdyhoz köthetők, neki adta át 1535-ben a zalavári apátság commendatori tisztét. Az 1548-ban beiratkozott Kányaföldi Kerecsenyi János családja házassági kapcsolatban állt a Háshágyiakkal, mindkét család Nádasdy familiárisa volt.⁵⁴

A bécsi egyetem zalai hallgatói a 16. században:

1500. Nedelici Vranics György (TÜSKÉS 2008, 289. p. nr. 1519.)

1500. Nedelici János (Carnificis) (TÜSKÉS 2008, 289. p. nr. 5922.)

1512. Egerszegi Zalai Pál (TÜSKÉS 2008, 314. p. nr. 6520.)

1515. Zalai Büki András (TÜSKÉS 2008, 320. p. nr. 6661.)

1523. Csesztregi (?) János (TÜSKÉS 2008, 336. p. nr. 7073.)

1523. Háshágyi Péter (TÜSKÉS 2008, 337. p. nr. 7096.)

1523. Zalai Bálint (TÜSKÉS 2008, 337. p. nr. 7108.)

1525. Ákosházi Sárkány Antal (TÜSKÉS 2008, 339. p. nr. 7176.)

1525. Háshágyi Mihály (TÜSKÉS 2008, 340. p. nr. 7185.)

1535. Háshágyi Ferenc (KISSNÉ 2004, 55. p. nr. 57.)

1538. Egerszegi Imre (KISSNÉ 2004, 57. p. nr. 97.)

1544. Alsólendvai Balázs (KISSNÉ 2004, 60. p. nr. 175.)

1547. Egerszegi Imre (KISSNÉ 2004, 60. p. nr. 199.)

1547. Zalai Merenyi Demeter (KISSNÉ 2004, 61. p. nr. 205.)

1547. Egerszegi Nagy Bálint fia, Osvát (KISSNÉ 2004, 61. p.)

1547. Egerszegi Sáfár Pál fia, Benedek (KISSNÉ 2004, 61. p. nr. 213.)

1548. Kányaföldi Kerecsenyi János (KISSNÉ 2004, 61. p. nr. 222.)

1549. Szepetneki István (KISSNÉ 2004, 62. p. nr. 258.)

1559. Zuhodoly András (KISSNÉ 2004, 67. p. nr. 374.)

1568. Zalai Papukius (?) Péter (KISSNÉ 2004, 71. p. nr. 484.)

1593. Kanizsai Vischer (Fischer?) György (KISSNÉ 2004, 77. p. nr. 598.)

A 16. század írástudóinak a nagyobb része – nem csak a Nyugat-Dunántúlon – nem járt egyetemre, tudását hazai iskolában szerezte, ők a litterátusok, amit az egyszerűség kedvéért a „deák” szóval szoktak fordítani. A litterátus nem iskolai végzettséget jelentett, hanem a deákműveltség alkalmazásépes birtoklását. Az írás-olvasáson túl a levélírás és az oklevélszerkesztés, valamint alapvető jogi ismeretek tartozhattak ide, amiket városi iskolákban és a hiteleshelyek iskoláiban szerezhettek meg. Más helyeken már bővebben

⁵⁰ BILKEI 2011, 1149. p.

⁵¹ Ugyanott.

⁵² BILKEI 2009.

⁵³ HARASZTI SZABÓ–KELÉNYI 2019, 183. p. nr. 338. – Kelényi Borbála segítségét köszönöm.

⁵⁴ BILKEI 2011, 1164. p.

tárgyalásra került, hogy a későközépkori-koraújkori Zalában, ahol nem volt a művelődési centrum szerepét betöltő főúri udvar, szabad király város, vagy püspöki székhely, a hiteleshelyek lehettek a gyakorlati életet szolgáló írásbeliség helyi központjai.⁵⁵

A Számadások adatai szerint Nádasdy a rászoruló deákokat is segítette.:

1548. 08. 12. Bécs. „Egy szegény deáknak attam 2 dénárt.” (Számadások I. 317. p.)

A nők írni-olvasni tudása

A kor szokása szerint a nemesi családok lányai az írás és az olvasás alapjait tanulták meg, az ezen túli ismereteket sem a család, sem a társadalom nem követelte meg tőlük.⁵⁶ (Megjegyzendő, hogy a korabeli nyugat-dunántúli források kizárólag a nemesasszonyok olvasni-írni tudásáról szólnak.)

A nők olvasmányai nagyrészt a napi vallásgyakorláshoz kapcsolódtak, a reformáció elterjedésével az otthoni Biblia-olvasás is elterjedt. A reformáció századában az új hittel rokonszenvező nők vallásosságának egyik lehetősége és formája volt a könyvgyűjtés és könyvkiadás támogatása. Emellett herbáriumok, szakácskönyvek, kalendáriumok voltak megtalálhatók a nemesasszonyok könyvei között.⁵⁷ A sárvári, alsólendvai, németújvári várak nagyasszonyai valószínűleg Beythe András Füveskönyvéből szerezhették gyógynövénytani ismereteiket.

A széles látókörű és a műveltség értékét felismerő vasi köznemes, Nádasdy Ferenc lányai taníttatásáról is gondoskodott. Tamás testvére, Anna (Majláthné) is írástudó volt, levelei maradtak fenn.⁵⁸ 1543-ból ismert az a bátyjához szóló levele, amelyben megköszöni a neki küldött „Apostolok cselekedeteit.” „*Továbbá megszolgálom Kdnek az kenvet, kit Kd Farathos Gergellel kildett...*”⁵⁹

A feleség, Kanizsai Orsolya ismert portréképén nem ékszer, kendőcske vagy kismadár van a kezében, hanem könyv.⁶⁰ Valószínűleg igaz az a feltételezés,

hogy azért tanult meg írni-olvasni, hogy férjével közvetlenül tudjanak levelezni, ezt a személyes hangvétel indokolja. „...*Kd is ű maga bízvábban írhat én nekem, én is Kdnek.*”⁶¹ Volt azonban egy gyakorlatiasabb szempont is, férje gyakori távollétei miatt Orsolyának sokszor kellett foglalkoznia kiterjedt uradalmaik igazgatásának hétköznapi problémáival, ez pedig igényelte az értő írástudást.⁶² Valószínűleg a mindennapi élet teendőihez volt szüksége a nagyasszonynak arra a kalendáriumra is, amit 1545 karácsonya előtt kért levélben férjétől: *Kérem Kdet, hogy küldjen egy Kalendarimot Kd, megszolgálom Kdnek...63* Megjegyzendő, hogy a korszak felfogásához hasonlóan Tamás úr is fárasztó foglalatosságnak tekintette az írást és óvta is tőle feleségét.⁶⁴

A 16. század nyugat-dunántúli nagyasszonyai közül még Alsólendvai Bánffy László feleségének, Somi Borbálának férjéhez írt leveleiről van tudomásunk. Az a tény, hogy Bornemissza Péter, újhítű prédikátor Postillájának második kötetét neki ajánlotta, valószínűsíti a várúrnő könyves műveltségét.⁶⁵

Magyar nyelvű írásbeliség – „A magyar nyelvet írni kezdik”⁶⁶

A magyar nyelv elterjedése a 16. század közepétől gyorsult fel, ebben meghatározó szerepe volt a reformáció vívmányainak, a bibliafordításoknak, a nemzeti nyelvű postilláknak és az iskolarendszernek. A század végére vált aztán a magyar az irodalomban és a hétköznapi írásbeli érintkezésben is jelentős tényező.

A korszakban a hivatali írásbeliségben is megjelent a magyar nyelv.⁶⁷ Magyar szavak eddig is előfordultak oklevelekben, különösen a tárgyi kultúra olyan kifejezéseinek jelölésére, amelyeknek nem volt latin nyelvű megfelelője. A zalai hiteleshelyek néhány oklevelén magyar ügyviteli feljegyzések és más, nem az oklevélhez tartozó jegyzetek is olvashatók. A hiteleshelyi jegyzőkönyvekben pedig megőrződtek az 1550-es és 60-as években magyarul felvett bevallások, nyugták.⁶⁸

⁵⁵ BILKEI 1990, 47. p.

⁵⁶ LENGYEL 2019, 249. p.

⁵⁷ MONOK 2014, 82-84. pp.

⁵⁸ PÉTER 2012, 100-101. pp.

⁵⁹ KÁROLYI-SZALAY 1882, 120. p.

⁶⁰ PÉTER 2012, 110. p.

⁶¹ KÁROLYI-SZALAY 1882, 86. p.

⁶² Ugyanott.

⁶³ Ugyanott 76. p.

⁶⁴ TÓTH 1996, 134-135. pp.

⁶⁵ MONOK 2014, 84-85. pp.

⁶⁶ TARNAI 1984.

⁶⁷ DOMINKOVITS 1996.

⁶⁸ BILKEI 2009, 114-115. pp.

Ez utóbbira példa: 1567. szeptember 27-én fizettek ki a kapornaki konvent előtt Verbőczy Lőrinc deáknak készpénzt és egy akó bort.⁶⁹

Van egy teljesen magyar nyelvű oklevél is, a Csányi család 1551. november 16-án bemutatott a zalavári konvent előtt egy latin záradékkal ellátott, de magyarul írt oklevelet,⁷⁰ amit néhány évvel később az *in scriptura vulgari* szövege miatt a család néhány tagja megtámadott kétségbe vonván annak hitelességét.

Ferdinánd király 1554. szeptember 11-én kiadott mandatumában kötelezte a zalavári konventet, hogy a szóban forgó ügyről hiteles, azaz latin nyelvű oklevelet állítson ki.⁷¹

Rövidítésjegyzék

Levéltári források

MNL ZML XII. 1. – Magyar Nemzeti Levéltár Zala Megye Levéltára. A zalavári és a kapornaki konventek hiteleshelyi levéltára.

Kiadott források

Dominkovits 1996 – Dominkovits Péter: XVI. századi magyar nyelvű iratok Sopron vármegye levéltárából. Sopron 1996.

ETE – Egyháztörténelmi emlékek a magyarországi hitújítás korából I-V. Szerk: Bunyitay Vince–Rapaics Raimund–Karácsonyi János. Bp. 1902-1912.

HARASZTI SZABÓ–KELÉNYI 2019 – Haraszti Szabó Péter–Kelényi Borbála: Magyarországi diákok francia, angol, itáliai és német egyetemeken a középkorban 1100-1526. (Magyarországi diákok a középkori egyetemeken 3.) Bp. 2019.

HEGEDŰS–PAPP 1991 – Középkori leveleink 1541-ig. Szerk. Hegedűs Attila–Papp Lajos. Bp. 1991.

KÁROLYI–SZALAY 1882 – Károlyi Árpád–

Szalay József: Nádasdy Tamás nádor családi levelezése. Bp. 1882.

KISSNÉ 2004 – Kissné Bognár Krisztina: Magyarországi diákok a bécsi tanintézetekben 1526-1789. (Magyarországi diákok egyetemjárása az újkorban 13.) Bp. 2004.

MÁLYUSZ 1928 – Mályusz Elemér: Az Országos Levéltár Nádasdy-levéltárának magyar nyelvű levelei 1531-1549. Levéltári Közlemények 6. 1928, 94-129. pp.

ŐZE 1996 – Őze Sándor: 500 magyar levél a XVI. századból. Csányi Ákos levelei Nádasdy Tamáshoz 1549-1562. I.–II. Bp. 1996.

SZALAY 1861 – Szalay Ágoston: Négyszáz magyar levél a XVI. századból. Pest 1861.

SZÁMADÁSOK 1959 – Kumorovitz Bernát – M. Kállai Erzsébet: Kultúrtörténelmi Szemelvények a Nádasdiak 1540-1550-es számadásaiból. I-II. Történelmi-néprajzi füzetek. Bp. 1959.

TÜSKÉS 2008 – Tüskés Anna: Magyarországi diákok a bécsi egyetemen 1365-1526. (Magyarországi diákok a középkori egyetemeken 1.) Bp. 2008.

⁶⁹ MNL ZML XII. 2. D protocollum 204. p.

⁷⁰ MNL ZML XII. 1. fasc. 44. nr. 2281.

⁷¹ MNL ZML XII. 1. fasc. 5. nr. 274.

Irodalom

- ÁCS–SZÉKELY 2000 – Ács Pál – Székely Júlia: Magyar nyelvű irodalom (1526-1690). In: Magyar Kódex 3. Szultán és császár birodalmában. Magyarország művelődéstörténete 1526-1790. Főszerk. Szentpéteri József. Bp. 2000.
- BAGI–KOCISIS 2016 – Bagi Zoltán Péter–Kocsis Zsuzsanna: A dél-dunántúli végvidék hétköznapijai 1526-1568. Missilisek. In: Levéltári Szemle 66. 2016/1. szám. 64-80. pp.
- BESSENYEI 2005 – Bessenyei József: A Nádasdyak. Bp. 2005.
- BESSENYEI 2013 – Bessenyei József: Nádasdy Tamás és Sárvár kapcsolata. In: Acta Acad. Agriensis Sectio Hist. XL 2013. 17-23. pp.
- BILKEI 1990 – Bilkei Irén: Adatok a középkori és kora-újkorai egyetemjárás és litterátus műveltség történetéhez Zalában. In: Művelődéstörténeti tanulmányok 1990. (Zalai Gyűjtemény 31.) Szerk. Turbuly Éva. Zalaegerszeg 1990. 29-48. pp.
- BILKEI 1993 – Bilkei Irén: Csányi Ákos – Egy zalai köznemes pályája a XVI. században. In: Gazdaságtörténeti tanulmányok. Szerk. Kapiller Imre. (Zalai Gyűjtemény 34.) Zalaegerszeg, 1993. 7-16. pp.
- BILKEI 2009 – Bilkei Irén: A zalavári és a kapornaki bencés konventek hiteleshelyi tevékenysége a Mohács utáni évtizedekben. In: Loca credibilia. Hiteleshelyek a középkori Magyarországon. (Egyháztörténeti tanulmányok a pécsi egyházmegye történetéből IV.) Szerk. Fedeles Tamás–Bilkei Irén. Pécs 2009.
- BILKEI 2011 – Bilkei Irén: Megyei köznemesi társadalom a Mohács utáni évtizedekben. Zala megye negyedszázada a Habsburg uralom kezdetén (1526-1550) In: Századok 2011. 145/5.szám 1148-1182. pp.
- BILKEI 2019 – Bilkei Irén: Nádasdy Tamás zalai kapcsolatrendszere. In: Zalai Múzeum 24, 2019, 63-72. pp.
- BOGDÁN 1963 – Bogdán István: A magyarországi papíripar története (1530-1900). Bp. 1963.
- BURKE 1989 – Burke, Peter: Küchenlatein. Sprache und Umgangssprache in der frühen Neuzeit. Berlin 1989.
- EKLER 2011 – Ekler Péter: „Margarita poetica” A humanista alapműveltség olvasmányai a Kárpát-medencében 1526-ig. Bp. 2011.
- G. ETÉNYI 2012 – G. Etényi Nóra: A nyomtatott információ értéke és funkcióváltozásai a kora újkorban. In: Aetas 27. 2012/4. szám 122-123. p.
- KOLTAI 2001 – Magyar udvari rendtartás. Utasítások és rendeletek 1617-1708. Szerk. Koltai András. Bp. 2001.
- KOLTAI 2012 – Koltai András: Batthányi Ádám. Egy magyar főúr és udvara a XVII. század közepén. (A Győri Egyházmegyei Levéltár kiadványai 14.) Győr 2012.
- LENGYEL 2019 – Lengyel Tünde: Esettanulmány a kora újkorai női műveltség kérdéséhez. Elvárások, lehetőségek, határok. In: Századok 153. 2019/2. szám 235-250. pp.
- MONOK 2007 – Kék vér, fekete tinta. Arisztokrata könyvgyűjtemények 1500-1700. Nemzetközi vándorkiállítás 2005-2007. Katalógus. Szerk. Monok István.
- MONOK 2014 – Monok István: A női könyvtulajdonos, a női olvasó a 16-17. században. In: A zsolnártól a rózsaszín regényig. Fejezetek a magyar női művelődés történetéből. Szerk. Papp Júlia. Bp. 2014. 79-94. pp.
- NÁDASDY 1999 – Nádasdy Tamás (1498-1562). Tudományos emlékülés: Sárvár 1998. szeptember 1-11. Szerk. Söptei István. Sárvár 1999.
- PÁLFFY 1999 – Pálffy Géza: Hírszerzés és hírközlés a törökkori Magyarországon. In: Információáramlás a magyar és török végvári rendszerben. (Studia Agriensia 20.) Szerk. Petercsák Tivadar–Berecz Mátyás. Eger 1999, 33-64. pp.

PÉTER 1995 – Péter Katalin: Nádasdy Tamás mecénási tevékenységéről. In: Papok és nemesek. Magyar művelődéstörténeti tanulmányok a reformációval kezdődő másfél évszázadból. Bp. 1995, 56-65. pp.

PÉTER 2012 – Péter Katalin: Magánélet a régi Magyarországon. Bp. 2012.

SINKOVICS 1943 – Sinkovics István: Európai műveltség a végvárok mögött. In: Századok 1943, 161. p.

SZAKÁLY 1999 – Szakály Ferenc: Sárvár, mint helyi kulturális központ. In: NÁDASDY 1999, 87-103. pp.

TARNAI 1984 – Tarnai Andor: „A magyar nyelvet írni kezdik.” Irodalmi gondolkodás a középkori Magyarországon. Bp. 1984.

TÓTH 1996a – Tóth István György: Mivelhog magad írást nem tudsz... Az írás térhódítása a művelődésben a kora újkori Magyarországon. (Társadalom- és művelődéstörténeti tanulmányok 17.) Bp. 1996.

TÓTH 1996b – Tóth István György: A latin, mint beszélt nyelv Magyarországon a 17-18. században. In: In memoriam Barta Gábor. Tanulmányok Barta Gábor emlékére. Szerk. Lengvári István. Pécs 1996, 339-351. pp.

VARGA 1988 – Varga J. János: A katonáskodó nemesség szellemi és anyagi műveltsége a XVI.-XVII. században. In: Az értelmiség Magyarországon a 16-17. században. Szerk. Zombory István. Szeged 1988, 119-130. pp.

VIDA 1988 – Vida Tivadar: „Szerelmes Orsikám...” A Nádasdyak és Szegedi Kőrös Gáspár levelezése. Bp. 1988.

V. KOVÁCS 1971 – V. Kovács Sándor: Magyar humanisták levelei XV-XVI. század. Bp. 1971, 575-577. pp, nr. 277.

Writing and books in the 16th century Western Transdanubia

The introductory part of the study briefly outlines the environment in which the institutional system of Hungarian culture was transformed in the decades after Mohács. The most important phenomenon of the era is the relocation of the centres of culture and literacy from the royal court and monasteries to the aristocratic courts, which consciously took over this role. In Western Transdanubia, a cultural centre was established in the courtyard of Bánffy family in Alsólendva, Batthyányi family in Németújvár and Körmend, and Nádasdy family in Sárvár.

By the 16th century, we already had knowledge of more and more affluent commoners who could read and write. In addition to the Bible, reading could mostly mean studying calendars, and writing could mean creating private letters. In addition to culture, the literacy of the period also served the administration and the administration of the estates.

The tools and materials of contemporary writing (pen, ink, paper, calamari, wax, etc.) are largely known from the accounts of the Nádasdy estates. An interesting phenomenon is the spread of glasses. Watermarks on the papers used in Nádasdy's chancellery refer to South German trade relations.

In the aristocratic courts of Transdanubia, printing books also found a home or these families had their own collections of books as well.

Primary education for those who demanded was available in parish schools. In the schools of the places of authentication, the basics of scrivener's education, basic legal knowledge and document editing could also be mastered. There was no university in the contemporary Hungarian Kingdom, the peregrines of Zala and Vas, mainly as the students of the University of Vienna, mostly were related to Tamás Nádasdy.

The female members of noble families mastered the basics of writing and reading, and no knowledge beyond that was expected of them. Their readings were related to the practice of religion at home, in addition to which there were herbariums and collections of recipes among their books.

The literacy of Tamás Nádasdy's wife, Orsolya Kanizsai is well-known from her letters to her husband. The characteristic of the period is the spread of the Hungarian language in both private and official writing. The achievements of the rapidly spreading Reformation, the Bible translations, and the school system played a major role in it.

Müller Róbert

Keszthely határai

Keszthely város közigazgatási határait először az 1966-ban kiadott Magyarország Régészeti Topográfiájának 1. kötetében láttam.¹ Feltűnt, hogy a városhoz északon egy nagy erdőterület tartozik, amely a keleti oldalon csak egy szűk szoroson át csatlakozik a törzsterülethez, nyugaton viszont a sümegi vagy karmacsi út és a Gyöngyös patak közötti sávban Rezivel határos, így csaknem körbe zárja Cserszegtomajt (1. kép). Ez jelezte, hogy korábban szoros kapcsolatban állhatott a két település egymással. Utólag aztán kiderült, hogy ez a térkép – akárcsak egy sor másik térkép – pontatlan volt, nem felelt meg a valóságnak.

Már 11. századi oklevelekben is megemlítik vagy leírják egyes falvak határait,² de Maksay Ferenc szerint ezek csak a 13-14. századra véglegesültek,³ és az ellenséges pusztításoktól megkímélt területeken lényegében változatlanok maradtak egészen napjainkig. Keszthely nem tartozik ezen szerencsés települések közé, kiterjedése az elmúlt évezred során többször gyökeresen átalakult, és még a 20. század legvégén is változott.

Keszthely történetének leghomályosabb fejezete a település kialakulása, hiszen a kora Árpád-korból csak szórványos telepjelenségeket ismerünk. Ezek szerint három helyen, a mai kastély, a Fő tér és a Szent Miklós temető környékén számolhatunk település-csírák létrejöttével. Ezek a félig földbe mélyített lakóházak egymástól 50-70-100 m-re helyezkedtek el, lakóik a ház körüli területet művelték meg a vad talajváltó rendszerben, vagyis ha a szántó kimerült, új területet törtek fel, és a lakóházukat amellettt építették fel újra. Ez azt jelenti, hogy bőven állt rendelkezésre föld, így nem is volt szükség a település(ek) határának kijelölésére. Amikor 1247-ben a veszprémi káptalan

oklevele első ízben megemlíti Keszthelyt, már két templommal rendelkezett, a mai kastéllyal szemben felépített Szt. Márton plébániatemplommal, és a Fő téren, a Várkert területén álló Szt. Lőrinc kápolnával, egy rotundával. Alaprajzi elrendezése alapján a mai Szt. Miklós temető kápolnája is felépült még a 13. század folyamán (ez Keszthely legrégebbi még álló épülete). A három templommal rendelkező Keszthely jelentős település lehetett. Ezt bizonyítja, hogy az 1332-1337 között készült pápai tizedjegyzék szerint Jakab, a keszthelyi plébános 100 széles dénárt fizetett, a tágabb környéken a legmagasabb összeget.⁴ A 13. század közepére, vagy második felére a jobbágyszerű rendszer bevezetésével Keszthely külső megjelenése is megváltozott. Lehet, hogy ez a Péc nemzetséghez tartozó Marcali családnak köszönhető, akik valamikor 1291 előtt megszerezték Keszthelyt. A jobbágyoknak a fő utca mentén – a mai Festetics-, Kossuth-, Kastély- és Sopron utca – mérték ki a feltehetően egy hold nagyságú belső telkeket. Ezek általában királyi ölben mérve 12 öl (34,8 m) szélesek és 72 öl (208,8 m) hosszúak voltak.⁵ Ez a telekosztás még az 1858-as kataszteri térképen is felismerhető a Kossuth- és a Deák utca északi szakasza között. A belső telkekhez a különböző minőségű dűlőkben minden jobbágynak megfelelő méretű szántóföld járt, a legelőt pedig közösen használták. Ettől kezdve tehát szilárd határral rendelkezett Keszthely. Hol húzódnak ez a határ? Sajnos sem Keszthely, sem egyetlen szomszédos falu határjárását nem ismerjük, így feltételezésekre vagyunk utalva. A határjárásokból tudjuk, hogy a települések közötti határt gyakran képezték mesterséges árkok, vagy természetes vízfolyások, hegygerincek, völgyek.

¹ MRT Keszthely.

² SZABÓ 1969, 107-108. pp.

³ MAKSAY 1971, 137. p.

⁴ MÜLLER 2000, 72. p.

⁵ SZABÓ 1969, 21. p.

Ezt figyelembe véve kísérletet tehetünk Keszthely középkori határainak meghatározására.

Délnyugatról a Balatonnal határos a település. A tó egy része ma is a városhoz tartozik. Ez így lehetett a középkorban is. A halászati jog a földesúré volt, de különböző szolgáltatások fejében a jobbágyok is halászhattak. 1436-ban két keszthelyi lakostól a szigligeti várnagy emberei hét aranyforint értékű halat vettek el, 1464-ben egy keszthelyi jobbágy hálóját szaggatták szét.⁶ Délről Fenék faluval volt határos Keszthely. A település először a fenéki földnyelv nyugati oldalán, a Balaton hévízi öblözetének partján alakult ki, majd a 13. században, a Pusztaszentegyházi dűlőben felépített templomhoz költözött át.⁷ A Keszthely és Fenék közötti határ szinte bizonyosan a fenékpusztai erődötől északra, mintegy 750 m-re húzódó mély árok és sánc lehetett, amellyel a 4. században a Fenéki földnyelvet kelet-nyugati irányban átvágták. A keleti szélén egy rövid szakasz erősen erodálva, de megmaradt. A sánc itt másfél m magas, – eredetileg mintegy 4 m lehetett – az 1971-es átvágás alapján az árok 3,5 m mély volt. Ezen feltehetően csak egy átjárás volt, a mai 71-es főút nyomvonalán. Bár az árkot a 18. században betemetették, még a harmadik katonai felmérés is jelzi (2. kép), sőt egy közelmúltban készült rétegvonalas térképen is jól felismerhetők a nyomai (3. kép)⁸.

A nyugati oldalon a Kis-Balaton hévízi öblözetével határos a Keszthelyi földhát. Ez valaha a Balaton legnyugatibb medencéje volt, és egészen a Vindornya tőzegmezőig ért. A késő bronzkori magas vízállás idején a Hévízi tavat még a Balaton vize borította. A kora császárkorra annyira elmoscsarasodott ill. eltőzegesedett a völgy, hogy a Hévízi termál tó önállóvá vált, nyugati partján a rómaiak fürdőt létesítettek.⁹ A folyamat a népvándorlaskorban folytatódott, és a 7. században már a Georgikon utca folytatásában, a Gáti domb és a Nagysziget között dorongutat készíthettek, és létrejött az átjárás a Zalavári hátra.¹⁰ A középkorban erre vezetett a Budáról Zágrábba vivő

távolsági út (*magna via, via regia*).¹¹ A későbbi századok folyamán tovább szűkült a nyílt víz, a 19. század elejére pedig kialakult a Kis-Balaton.¹² Itt a tőzeges, lápos területen két vízfolyás volt. A tőzegláp keleti szélén, a Gyöngyös patak található, részben a nyugati szélén pedig a Hévízi tó lefolyása. Nem tartjuk valószínűnek, hogy Keszthely határa a vízfolyások valamelyikének vonalában futott. A Gyöngyös patak ellen szól, hogy a Gáti domb keleti oldalán halad, holott ez a domb – a középkorban a Kis-sziget – mindig is Keszthelyhez tartozott. A tó lefolyása eredetileg a mai lefolyástól nyugatabbra lépett ki a tóból. A térképek tanúsága szerint a természetes lefolyás a terep csekély lejtésének megfelelően nem egyenes vonalú, hanem kacskaringós volt, és a Gáti domb keleti oldalánál egyesült a Gyöngyös patak. Ezt az állapotot mutatja egy 1769-es térkép (4. kép).¹³ 1811-ben készült egy térkép a „Keszthelyi bozót”-ról,¹⁴ ezen már feltűntették az új, feltehetően a mocsaras terület 18. századi víztelenítéséhez kapcsolódóan kiásott új levezető csatornát, amelynek neve „Hévíz Canalisa”, míg a régi lefolyónál a „Hévíz Folyás” olvasható (5. kép). Ez az eredeti lefolyás látható a Szentandrás határáról készült 1858-as kataszteri térképen is (6. kép),¹⁵ holott ekkor már – a tavat délről megkerülő, Szentandrásra vezető út kiépítésével egyidejűleg – a régi lefolyó összekötése a tóval megszűnt, helyén egy, a Nagy-sziget felé vezető egyenes, ásott csatorna futott, amelynek nyilván a tőzegláp további víztelenítése volt a rendeltetése (7. kép).¹⁶ Elnevezése máig őrzi, hogy innen indult eredetileg a Hévízi tó lefolyása. Egy 2001-ben kiadott térképen az elnevezése „Hévízi lefolyó”, míg a tényleges levezető csatorna neve „Hévízi folyás” (8. kép).¹⁷ A legvalószínűbb, hogy a határvonal a középkori szokásnak megfelelően a nyílt víz és a mocsaras, tőzeges terület középvonalában húzódhatott.¹⁸ A nyílt víz a halászat, a lápos terület a pákászás és rákászás révén volt fontos a keszthelyieknek. A tőzeges területen átvezető távolsági út nyugati végén volt a mai Sziget vagy

⁶ MÜLLER 2000, 75. p.

⁷ JANKOVICH 1991; MÜLLER 2014, 11-13. pp. és Abb. 3.

⁸ HEINRICH-TAMÁSKA 2008, 100. p. Abb. 5.

⁹ MÜLLER 2018.

¹⁰ SÁGI 1968, 43. és 12. kép.

¹¹ GLASER 1929, 144-145. pp.

¹² A 16-17. században az ú. n. közép-európai kis jégkor idején, a magas balatoni vízállással együtt a Hévízi öblözet vízzel borított felülete is megnőtt.

¹³ A Festetics Levéltár eredeti térképe elveszett. A várost és Fenékpusztát ábrázoló részleteit Klempa Károly közölte (KLEMPA 1940). Az egész térképről Darnay-Dornay Béla készített egy pontos pausz másolatot, amit a Balatoni Múzeum térképtára őriz (ltsz. 75.525.).

¹⁴ OSZK Térképtár TK 595.

¹⁵ KBM Térképtár, ltsz.: 75.521.; ugyanez a térkép még MNL OL S 78 – 310. téka – Hévíz – 11-13.

¹⁶ KBM Térképtár, ltsz.: 75.518.

¹⁷ A Térképskála Kft által kiadott, 1:50.000 léptékű térkép címe: A Keszthelyi-hegység és a Kis-Balaton.

¹⁸ SZABÓ 1969, 112. p.

Nagysziget. A középkorban Páh-sziget volt a neve és Hosszúpáhhoz, (Alsópáhokhoz) tartozott. A gyorsan növekedő mezőváros számára szűkek voltak a határai, ezért a keszthelyiek kétszer is, 1405-ben majd 1450-ben is elfoglalták és Keszthelyhez csatolták a fehérvári Szt. Katalin kápolna tulajdonát képező szigetet, de mindkét alkalommal vissza kellett adniuk.¹⁹ Az északra tartó keszthelyi határ valószínűleg nem érte el a Hévízi tó magasságát, mert északról Tomajjal volt határos a település. Egyébként is a Hévízi tó feltehetően nem keltette fel a keszthelyiek érdeklődését, hiszen a tó csak nyugatról volt megközelíthető. A nyugati oldalon elhelyezkedő Páh-falvakban élő tímárok, cserzővargák számára volt fontos a tó és a kifolyása, mert a meleg, kénes vízben ványolták, vagyis bottal páholták a bőröket.²⁰

Keszthely északnyugaton Tomaj faluval volt határos. A középkori település Bontz szerint a Vadaskerttől északra az országút mentén a Stocker féle szőlő alatt feküdt.²¹ Valóban a falura utaló középkori kerámiatöredékek a Verébhegy nyugati oldalának enyhe lejtőjén kerültek elő.²² Ez korábban Cserszegtomaj első kerülete volt, ma pedig Keszthely-Kertváros az elnevezése. A középkori falu déli határa feltehetően a Kertváros mai déli határának vonalában lehetett, innen kelet felé a Csókakői patakig haladt, ez ma is Tomaj és Cserszeg között a határ. Nyugat felé a vadaskert északi oldalán vezethetett a domb aljáig, a Gyöngyös patakig, majd tovább a tözeges területen a keszthelyi határ északnyugati pontjáig. A sümegi úton és a Gyöngyös patakon is áthaladt a határ, hiszen az úton volt a középkorban a tomaji vám, a Gyöngyös patakon pedig a tomaji malom.²³ Innen feltehetően a tözeges-lápos terület középvezetékében haladhatott észak felé, nagyjából a mai Öberek csatorna vonalában. Talán a Sümegi útról a völgy másik oldalára, Egregyre vezető útig, hiszen ez ma is Cserszegtomaj északnyugati pontja. Ha feltételezzük, hogy a mai a középkori határ vonalát őrizte meg, akkor a Sümegi úton egy darabig észak

felé haladt a határ, majd derékszögben kelet felé fordult. Ott ahol ma a határ dél felé fordul, ott a középkorban valószínűleg észak felé tartott, és magába foglalta az egész Bottyánhátat, amelynek ma a megművelt része Cserszegtomajhoz tartozik, északi, erdős területe pedig a keszthelyi határ része. A törökkorban a Bottyánhát Tomaj részét képezte. 1682-ben Tomaj és Bottyánhát közösen adták ki a szőlőhegyi artikulusait.²⁴ Igaz, hogy egy 1769-es vallomás szerint Cserszeg Bottyánhátal együtt volt Keszthely része,²⁵ de ez nyilvánvaló tévedés, hiszen a középkori Cserszeg nem volt határos a Bottyánhátal. A Bottyánhát keleti oldalán délkelet felé tarthatott a tomaji határ, a 303 m magas Kőhát és a Csókakő meredek oldala már Rezihez tartozhatott. Elérve a Csókakői patakot, az alkothatta Keszthely felé a határvonalat. Cserszeg a középkori Keszthely része volt. Területéről nem ismerünk középkori települést,²⁶ írott forrás csak 1628-ban említi első ízben.²⁷ Az említett 1769-es tanúvallomás²⁸ mellett egy 1813-as főszolgabírói jelentés is megerősíti ezt.²⁹ Ez volt a Keszthelyi földhátan elhelyezkedő település legmagasabb, dombos, hegyes része. A nevéből adódóan eredetileg egy főleg cserfával benőtt erdős terület lehetett, de egy részét a középkor évszázadai során fokozatosan kiirtották, és szőlővel telepítették be. Itt helyezkedtek el a város szőlői.³⁰ Az erdőt a faizáson kívül legeltetésre is használták. Keszthely középkori északi határa nem azonos Cserszeg mai északi határával, de feltehetően a város mai északi határával sem, hisz az döntően a 18. század során kialakított nyiladékok vonalában halad. A legvalószínűbb, hogy a Budai hegy északi oldalán, az Alsó-erdő laposabb részén át a Szár-hegyet megkerülve érte el a mai határ északkeleti részét. Ez az északi erdős határszakasz a vállusi erdővel volt határos. A gyarapodó mezővárosnak szűksége volt a nagy kiterjedésű vállusi erdő egy részére, ezért jogot szereztek annak használatára. 1359-ben Nagy Lajos oklevelében tiltotta meg a hegyesdi várnagynak, hogy korlátozza a keszthelyieket régi jogaik

¹⁹ SZÁNTÓ 1990, 63. p.

²⁰ SZÁNTÓ 1990, 9-10. pp.

²¹ BONTZ 1896, 157. p.

²² MRT 47, 10/1. lelőhely

²³ KOVACSICS 1991, 41. p.

²⁴ KOVACSICS 1991, 40-41. pp.

²⁵ DORNYAY 1939, 310. p.

²⁶ MRT 47-49. pp.

²⁷ BONTZ 1896, 382. p.

²⁸ I. m. A kérdés úgy szól: „Ezen elinten megnevezett szőlőhegyek Keszthelyi határban vagynak-e vagy külső pusztában helyeztetek-e?” A válasz: „Diási és Nagy Tomaji szőlők igenis külső pusztában vagynak, Cserszegiek pedig és ahhoz tartozandó Diverticulumbeliek és Bottyánhátiak Keszthelyi határban vagynak.”

²⁹ Horváth Antal főszolgabírói jelentése 1813. aug. 13.: ...a Keszthely városiak, kik közé (a) Cserszegiek is tartoznak, minthogy Cserszeg Keszthely város határában foglaltatik.” KBM Tört. Dok. Gyűjt. ltsz.: 69.230.2/10.

³⁰ MÜLLER 2019

gyakorlásában, a vállusi erdőben történő legeltetésben, makkoltatásban és faizásban. Negyven év múltán 1398-ban Zsigmond királyhoz fordultak a keszthelyiek, mert a hegyesdi várnagy megakadályozta, hogy a vállusi erdőben fát vágjanak.³¹ Ezt követően a mai nyomvonalon nyugatról került meg a Meleg-hegyet a határ, majd délnek fordulhatott, és egyenesen vezethetett a Balatonig. Most a 71-es főúttól északra egy négyszögletes kiugrás van a határvonalban, amely majdnem eléri a mai Faludi utat. Ez a középkorban bizonyosan Falud része volt, hiszen a falu temploma felett halad át a mai út,³² ezért ez a rész Falud belterülete volt. Keszthely és Tomaj feltételezett középkori határát a 9. kép mutatja.³³

Gyökeres változások következtek be a törökkorban. A ferencesek az 1548-as török portyát követően elmenekültek, kolostorukat 1566-67-ben végvárrá alakították át.³⁴ Ennek köszönhetően a város megtudta tartani népességét, jelentőségét. Keszthely és a szomszédos falvak, Fenék, Tomaj, Falud szoros kapcsolatát mutatja, hogy 1531-től kezdődően a hadiadó összeírásokban gyakran Keszthellyel együtt szerepelnek (*Keszthelyfalud, Keszthelytomaj, Keszthelyfaludfenék*).³⁵ A törökök zaklatásai miatt a falvak népessége folyamatosan csökkent. A lakosok vagy behúzódtak Keszthelyre, vagy békésebb területekre költöztek. Legkorábban Diás vált lakatlanná, már 1550-től *praedium*. Őt követi Vonyarc az 1580-as évektől. Tomaj a 17. század közepére néptelenedett el, míg Falud és Fenék csak az 1680-as évek elején, talán az 1683-as Bécs elleni török hadjárat következtében szűntek meg véglegesen.³⁶ A jobbágyfalvak megszűnése nem feltétlen jelentette teljes lakatlanságukat. A veszélynek kitett útmenti házaikat feladták a jobbágyok, és kiköltöztek a védettebb szőlőikbe.³⁷ Ezzel párhuzamosan egyre több keszthelyi is ezeknek a falvaknak a territóriumán telepített szőlőt. A diási és vonyarci hegyközség 1653-ban elfogadott artikulusai szerint a főbíró és négy esküdt ugyan faludi illetőségű, de a többi nyolc esküdt keszthelyi volt, négy zsoldos

katona (*Keszthelen fizető renden valók*) négyen pedig városi polgárok.³⁸ A korábbi falvak *promontoriummá* vált területét Keszthelyhez csatolták. Így került a városhoz Fenék, Tomaj, Falud, Diás és Vonyarc területe.³⁹ De a városhoz került a 15. században sikertelenül elfoglalt Sziget is, hisz tulajdonosa a fehérvári Szt. Katalin kápolna megszűnt, és Alsópáhok népessége is lecsökkent. Keszthely területe több mint duplájára nőtt (10. kép).

Keszthelyen belül is történt változás a törökkorban. A 17. század elején, 1623-tól írott forrással igazolhatóan létrejött a *prezidium* vagyis a végváraváros, amelynek lakói a katonai szolgálatért cserébe nagyfokú mentességet nyertek az úrbéri szolgálatok teljesítése alól. Ez a városrész hozzávetőleg a mai Sörház-, Deák- Georgikon- és Bem utcák közötti területet foglalta magába. A kastélytól északra, a mai Sopron utca lakói jobbágy állapotúak maradtak, és ők alkották a Polgárvárost.⁴⁰ Egy 1696-os összeírás szerint 30 jobbágy és 10 zsellér élt itt.⁴¹ Az általuk művelt telki állomány – szántók és legelő – ekkor még feltehetően nem különültek el élesen a keszthelyi határon belül. Ez csak a 19. században, az 1838-ban lezárult pert követően nyert fontosságot. A Kiskeszthelynek átnevezett Polgárváros csak 1925-ben egyesült Keszthellyel.

A 18. század folyamán valószínűleg tovább nőtt Keszthely területe. Feltételeztük, hogy Tomaj középkori határa a Hévízi öblözet mocsaras, tőzeges területének a középvonalában helyezkedett el. A Tomajhoz tartozó tomaji vagy dobogói malom mellett a 18. században létrehozta a Festetics uradalom a Dobogómajort. Hozzá tartoztak a sümegi úttól nyugatra elterülő földek. A még nyugatabbra lévő mocsaras, tőzeges terület kiszáritása, legelővé, kaszálóvá alakítása a 18. század második felében Festetics Pál kezdeményezésére kezdődött el.⁴² A 4. képen jól látható, hogy 1769-ben a Gyöngyös patak bal oldalán árkokat ástak, hogy a vizet a patakba vezessék. A lapterület középvonalában észak-dél irányban fut egy csatorna, a „Neuer Canal”, amit nem sokkal korábban áshattak

³¹ MÜLLER 2000, 76-78. pp.

³² MÜLLER 2007, 43-45. pp.

³³ A város határát mutató térképek alapjául a Térképszála Kft. által a 2000-es évek elején kiadott 1:50.000 léptékű „A Keszthelyi-hegység és a Kis-Balaton” című térkép szolgált, amelyről kitöröltem a turista utakat.

³⁴ VÉGH 2007, 38 és 49-52. pp.

³⁵ ESZES 1984, 254-262. pp.

³⁶ KOVACSICS 1991, 40, 44, 52, 58, 136. p.

³⁷ Egy 1842-es vallomás szerint a török becsapások elől „boldogult eleink... az országútban fekvő, látszatosabb helyről futottak a kevésbé kényes és így nem olyan veszélyes szölejekhez” SZÁNTÓ 1989, 56. p.

³⁸ PÁLI 2004, 24-29. pp.

³⁹ A 18. században időnként Vonyarc önálló promontoriumként, ill. praediumként szerepel HELYSÉGNÉVTÁR 210. p.

⁴⁰ VÉGH 2007, 121-123. pp.

⁴¹ MÜLLER 2000, 97. p.

⁴² SZÁNTÓ 1991, 49. p.

ki.⁴³ A Keszthelyi hátról ekkor még nem vezetett út a Hévízi tóhoz. Mint ahogy az 1782-1785 között elkészített I. katonai felmérésen sincs még ilyen út. A tó kacsaringós kifolyása, főleg a felső szakaszán a nagy mennyiségű hordalék miatt évről évre eliszaposodott. Festetics Kristóf bivalyokat hozatott, és azokkal tipratta meg az iszapot.⁴⁴ A megoldást egy új, szélesebb lefolyó csatorna jelenthette, amit 1793-ban véglegesítettek.⁴⁵ Az 5. képen ez jól látható. Ezen már feltüntették azt az új utat is, ami 1790-ben készült,⁴⁶ és a Dobogó majortól a Hévízi tóig vezetett. Ez az út tette lehetővé, hogy Keszthelyről megközelíthessék a tavat, amin 1795-ben megnyitották az első fürdőházat. Amikor a későbbiekben tovább építették az utat Szentandrás felé, a töltéssel elvágták az eredeti lefolyót a tótól. Majd a kacsaringós lefolyó helyén egy egyenes, vízelvező csatornát ástak, de ez már nem a Gáti domb keleti oldalához, hanem a Sziget keleti oldalához vezetett (8. kép). Az uradalom ide helyezte át Keszthely határát, és a termáltó egészét keszthelyi territóriumává nyilvánította.⁴⁷ Szentandrás másik birtokosa a veszprémi püspökség volt. Kurbély György püspök ezzel nem értett egyet, és 1815. július 1-jén az alispánhoz fordult, hogy újra birtokba helyezték.⁴⁸ A Szentandrásról készült 1854-es és 1858-as kataszteri térképeken még a régi, kacsaringós lefolyó látható, és a tó északnyugati része, ill. a lefolyó jobb partján egy szakasz szentandrás területként szerepel (6. kép). 1857-ben a tagosítás során az uradalom a szentandrás közbirtokosságtól csere révén megszerezte annak tóparti területeit, majd 1868. augusztus 13-án csereszerződést kötött a veszprémi püspökséggel, és ezáltal a termáltó környékének kizárólagos tulajdonosává vált.⁴⁹ A valós helyzetet az 1858-as keszthelyi kataszteri térkép mutatja, amelyen az tó egész felülete Keszthely része, és az egyenes árok jobb partját elérte Alsópáhok határa (7. kép).

A 18. századot és a 19. század első felét az a küzdelem határozta meg, amit a városlakók a törökkorban kiharcolt szabadságjogaik megőrzéséért földesuraikkal

vívtak. 1701-ben feloszlatták a helyőrséget, de a katonák többsége helyben maradt. A század első felében kedvezményeik egy részét sikerült megővniük, amiben szerepet játszott, hogy főleg a Gersei Pethők leányági örökösei révén a városnak több mint egy tucat tulajdonosa volt, és ezeket a polgárok alkalomadtán kijátszhatták egymás ellen. Megváltozott a helyzet, amikor 1739-től a Festetics család lett a város egyedi tulajdonosa. A városlakók által megváltott, vagy zálogként birtokolt földeket Festetics Kristóf (1696-1768) visszavette, ill. visszaváltotta, és 1768-ban, az úrbéri törvény megszületését követően új szerződést kapott a város, amely már nem tartalmazott semmilyen kedvezményt. A város és földesura közötti harc különösen Festetics György (1755-1819) idején vált élessé, és 1816-ban a város által indított úrbéri perhez vezetett. Ez 1838-ban ért véget, és a csak részsikert hozott a városnak. A város a helytartó tanácshoz, majd pedig az udvarhoz fellebbezett, de minden kérését elutasították. A szerződés a Zala megyei közgyűlés 1846. november 9-i végzésével lépett hatályba. Ez kimondta, hogy „...a Keszthely körül fekvő szőlőhegyekben lévő igen számos szőlőhegyi lakosok, kik jöllehet eddig a polgári igazgatósággal Keszthely városával egybekötve valának, de a várossal kötött örökös szerződéssel attól egészen külön választatnak, azon kedvezésekből, melyekben a városiak részesülnek teljesen kirekesztetnek...”,⁵⁰ ezért ezeknek önálló községekké kellett alakulniuk. Az örökös szerződés ugyanis csak a belváros 522 telkének tulajdonosára vonatkozott. Ők házas zsellérnek minősültek és 66,5 jobbágyteleknek megfelelő járandóság illette meg őket.⁵¹ Korábban a gazdálkodást vagy a birtokokat érintő minden kérdésben Festetics György személyesen döntött. Most a pazarló életmódja miatt gyámság alá helyezett Festetics László (1785-1846) helyett az uradalomra várt a szerződés végrehajtása. Ennek során semmibe vették a történelmi hagyományokat, kizárólag az uradalom érdekeit tartották szem előtt.

⁴³ A térképen az új csatornát több ferde árok köti össze a Gyöngyös patakka. A valóságban ezek az árok egy másik csatornába futottak, ami egy ugyancsak 1769-es térképen látható (KBM Térképtár 75.525). Ezen a „Neuer Haupt Canal” és a Gyöngyös patak között a „Durch Schnitt” (átvágás) folyik.

⁴⁴ LUKÁCS, 1943, 291. p, 59. jegyzet.

⁴⁵ ZÁKONYI 1974, 40-41. pp.

⁴⁶ SZÁNTÓ 1977, 158. p; SZÁNTÓ 1991, 50. p.

⁴⁷ SZÁNTÓ 1977, 158. p. szerint is a Festeticseké volt a tó vize.

⁴⁸ „Hévízen, melynek fele hasonló közbirtokomban vagyon, halászatot Ő Excellenciájának gondviselője vétkenesen a halászástul... elkergette.” (SZÁNTÓ 1977, 129. p.) A halászok turbukkal halásztak (SZÁNTÓ 1977, 158. p.), ami azt jelenti, hogy nem a tó nyílt vizén, hanem a tavat övező nádas lápterületen halászták a Balatonból feljött halakat.

⁴⁹ A püspökség 40 holdnyi területéért 80 hold rétet adott az uradalom a püspökség alsópáhoki területe szomszédságában (SZÁNTÓ 1980, 13. p; SZÁNTÓ 1991, 65. p.).

⁵⁰ ÚRBÉRI SZERZŐDÉS 30. p.

⁵¹ ÚRBÉRI SZERZŐDÉS 1-4. pp. Az 522 házas zsellértelek, telkenként 1/8 jobbágyteleknek számolva 65,25 telket tett ki. Ehhez jött a mester és a jegyző fél-fél és a két professzor kétszer 1/8 teleknyi járandósága. Így jött ki a 66,5 jobbágytelek.

A szerződés első pontja szerint a 66,5 jobbágytelket telkenként 13, összesen 864,5 hold legelő illette meg. Ezt úgy mérték ki, hogy a város délkeleti részén, a Zámorban kapott a város 130 hold legelőt, a többit pedig az északkeleti részen, a Várvölgy nyugati területén, Cserszeg felett kimért több mint 870 hold erdőben biztosították. Az állatok terelésére a két terület között egy 20 öl széles csapás biztosította az összeköttetést, amelyen a Bekesi kútnál még egy 3 holdas delelőt is kijelöltek.

A 2. pont szerint a 870 192/1200 hold erdő nagyságát úgy határozták meg, hogy 48 éves vágási renddel számolva az 522 háznak évente 1 ¼ öl tűzifa jusson. A kiirtott területeket 8 éven át tilos volt legeltetni. A városi erdőt egyenes nyiladékok határolták, ma is itt van a város határa. Tőle nyugatra a Csókakői patak vonaláig a Polgárváros 260 ¾ hold nagyságú erdeje következett.⁵² Ettől nyugatra a Battyánháti erdő helyezkedett el, ami a középkorban feltehetően Tomaj része volt. Ezt a helyzetet rögzítette az 1858-as kataszteri térkép. De a bizonytalanságot jelzi, hogy a Rezi határát megörökítő 1864-es térkép szerint csak a mezővárosi és a polgárvárosi erdő tartozott a keszthelyi határba, a Battyánhát Rezihez tartozott,⁵³ a Keszthelyi erdészeti kerületet ábrázoló 1869-es térképen viszont északról még jelentős területeket csatoltak a keszthelyi határhoz.⁵⁴

A 3. pont szerint az 522 házhoz 1-1 hold szántó is járt. Ennek egy részét az uradalom azzal az indokkal, hogy betakarítás után legeltetni lehessen rajta, a két legelő közötti csapáshoz csatlakozóan, a Sömögye dűlőben mérte ki. Ez a terület – a mai ALDI áruház környéke – mint említettük, a középkorban Falud belterületéhez tartozott. A közvetlen közelében, a mai Faludi út alatt található a középkori templom maradványai.⁵⁵ A város hiába tiltakozott, hogy a sömögyei földek "hasznavehetetlenek", kérését elutasították.⁵⁶ A városnak volt igaza, a terület később 7-es besorolást kapott, 8,5 aranykorona értékkel.⁵⁷ A többi szántót a tomaji kápolnától délre, a mai Kertvárostól délre és keletre, továbbá a rezi úttól keletre, Cserszegtől délre mérték ki.⁵⁸

A megyei közgyűlés végzése alapján a szőlőhegyeknek önálló községekké kellett alakulniuk. Az uradalom úgy döntött, hogy három községet hoz létre: Cserszegtomajt, Gyenesdiást és Vonyarcvashegyet. Ezek két-két településrészből jöttek létre, de ezeknek a településrészeknek korábban csak annyi közülük volt egymáshoz, hogy Keszthelyhez tartozó szőlőhegyek voltak. Mint láttuk Tomaj a középkorban önálló falu volt, Cserszeg pedig Keszthely része. Bizonyára ezzel magyarázható, hogy az 1838-as ítélet ellen a szőlőhegyek közül csak Cserszeg tiltakozott.⁵⁹ Tomaj középkori területéből csak az került az új községhez, amit a városi polgárok és a hegyben élők szőlőként, vagy más módon megműveltek. A sümegi úttól nyugatra eső, az uradalomhoz tartozó terület éppúgy Keszthely része maradt, mint a mai Keszthely-Kertvárostól keletre lévő terület. Tomaj határa keleten a Csókakői patak völgye lett. Cserszeg határa még kisebb volt. Nyugatról a Csókakői patak völgye volt a határ, északról a városi és a polgárvárosi erdőig ért, keletről a Zsidre vezető útig tartott, délen a szőlők kiterjedése volt a határ (12. kép). Az uradalom döntésében minden bizonnyal döntő szerepet játszott, hogy a kijelölt községhatárokat uradalmi földek határolták, és az uradalom nem akarta, hogy a Dobogói- és a Felső majorhoz tartozó földek csak részben legyenek a keszthelyi határban. Nem véletlen, hogy azt írtam, mindkét községrész a Csókakői patak völgyéig ért, és nem azt, hogy a patak vonaláig. A patak völgye ugyanis keszthelyi terület maradt, feltehetően azért, hogy a Felső majorból az állatokat saját területen terelhesék fel legelni a Kőhát és a Battyánhát erdeibe.⁶⁰ A két községrész tehát nem érintkezett egymással. Annyira különállók voltak, hogy mindkettőnek saját kápolnája, temetője, később pedig külön iskolája volt.⁶¹

Gyenesdiás is két településrészből jött létre, mindkettőnek saját kápolnája és temetője volt. A 17-18. században Diás inkább Vonyarcval volt szorosabb kapcsolatban, hiszen – mint említettük – 1653-ban a két szőlőhegy közös artikulusokat fogadott el. A község nyugati fele Gyenes. Az elnevezés csak 1696-ban

⁵² BONTZ 1896, 142. p. Az uradalom és a Polgárváros között 1851-ben megkötött szerződés alapján.

⁵³ MNL OL jelzet: S 68 – No. 44.

⁵⁴ OSZK Térképtár jelzet: TK 1313.

⁵⁵ MRT 56, p. 13/2. Ielőhely; MÜLLER 2007, 43-45. pp.

⁵⁶ ÚRBÉRI SZERZŐDÉS 21-22. pp.

⁵⁷ Tompos Kálmán szíves szóbeli közlése.

⁵⁸ MNL OL jelzet: S 68 – No. 15. A Keszthelyi Mező Városbelieknek a velök kötött örökös szerződés Következésében Kiosztott Szántóföldek Térképe.

⁵⁹ SZÁNTÓ 1984, 53-54. pp.

⁶⁰ Egy 1780 táján készült térkép (OSZK Térképtár TK 703) szerint a Csókakői patak völgyében lévő szántóknak és réteknek különböző használói voltak.

⁶¹ BONTZ 1896, 163. p. Tomajon 1872-ben, Cserszegen 1874-ben nyílt meg az egy tantermes iskola.

tűnt fel első ízben,⁶² de rövidesen kiszorította a Falud elnevezést. Igaz, egy Diás pusztát ábrázoló 1853-as térképen Diás délnyugaton a Gyenesi szőlőhegygel, nyugaton Falud pusztával volt határos.⁶³ Az egykori Falud határából nem csak a már említett Sömögye dűlői szántóföldek kerültek át Keszthelyhez. A középkori Falud határa bizonyára nem ért véget a Balatonparton, hanem a tó középvonaláig, a Somogy megyei határig a tó is a faluhoz tartozott. Elképzelhető, hogy az uradalom a gyenesi partszakasz előtti Balatont megtartotta Keszthely határában. Gyenesdiás és Vonyarc 1853-as kataszteri térképén ugyanis csak Diás keskeny Balaton-partjához csatlakozik egy hegyesszögű háromszög alakú Balaton (11. kép).⁶⁴ Ha ez igaz volt is, a hibát rövidesen korrigálták, mert az 1858-as kataszteri térképen csak a keszthelyi parthoz csatlakozó Balaton tartozott a városhoz, de nagyobb terület, mint ma, mert az észak-déli határvonal mintegy 500 m-rel keletebbre volt, mint a Somogy és Zala megyét elválasztó határvonal törése (12. kép). Nem ismerjük milyen megfontolásból csatolták át Vonyarchoz a nem sokkal korábban megépített uradalmi szőlőpincét és a hozzá tartozó 25 holdas szőlőültetvényt. Ez az épület a mai vonyarcvashegyi Helikon Tavernával azonos. A köztudatban egészen a második világháborúig ez diási szőlő maradt, amint egy 1886-os térképen a pince mellett az olvasható, hogy „diási uradalmi szőlő”,⁶⁵ akárcsak a terület bortermeléséről 1889-ben készült kimutatáson.⁶⁶

Vonyarc a középkorban önálló falu volt. Egyes kimutatásokban nem szerepel Keszthely szőlőhegyei közt,⁶⁷ de nem vonhatjuk kétségbe Keszthelyhez tartozását. Az uradalom feltehetően túl kicsinek tarthatta a területét, ezért csatolták hozzá az uradalmi szőlőt, ill. keleti széléhez Vashegyet. Vashegyet 1752-ben említik első ízben, mint Meszes Györök szőlőhegyét.⁶⁸ A későbbiekben sem igazán tudatosult, hogy átcsatolták Vonyarchoz, hiszen az 1858-as kataszteri térkép is Györök részének tartja, akárcsak az 1870-ben

készült térkép.⁶⁹ Sőt Bontz József 1896-ban, amikor bemutatta a Keszthely környéki helységek kiterjedését, Vonyarcot önállóan, Vashegyet Györökkel együtt közölte.⁷⁰ Az úrbéri szerződés végrehajtása során tehát Keszthely elveszítette korábbi területének mintegy harmadát (12. kép). Persze a kapcsolat a városiak és az új községek között nem szakadt meg, hiszen a szőlőtermelés továbbra is fontos megélhetési forrása maradt. 1846-ban az keszthelyi adózók 58%-a rendelkezett szőlőterülettel.⁷¹

Az 1838-ban lezárult pernek nem csak a szőlőhegyek kiválása volt a következménye, hanem a Polgárváros határait is ki kellett jelölni a megmaradt határon belül. Bontz szerint a mezőváros területe 10.643 k. h. volt – ebből 9.031 tartozott az uradalomhoz – míg a Polgárváros ennek harmadát sem érte el, és a 3.035 k. h.-ból 2.426 tartozott az uradalomhoz.⁷² Ez azt jelenti, hogy a földesúri tulajdon a mezővárosban 85, a Polgárvárosban pedig 80%-os volt. A két, közigazgatásilag különálló település sok szálon kötődött egymáshoz. A mezővárosiak közül többen vállaltak a polgárváros területén jobbágytelket, úgy, hogy megtartották a városi házukat, ill. több polgárvárosi lakos adózott a mezővárosban, tehát rendelkezett ott házzal.⁷³ A Polgárváros eredetileg csak a mai Sopron utcából állt. A 18. században jött létre vele párhuzamosan a Pál utca. A mai Lehel utca megnyitásakor a mezővároshoz tartozott, de eredeti neve – Lehen – is elárulja, hogy ide jobbágy állapotú földműveseket telepítettek a 18. században.⁷⁴ Ezzel magyarázható, hogy ezt az utcát és lakóit átsorolták a Polgárvároshoz. Polgárvároshoz tartozó területek szétszórva helyezkedtek el a város határában belül. Egy 1845-ben készült térkép a mezőváros, Polgárváros, Rezi és az uradalom által használt legelőt (erdőt) ábrázolja. Ennek a déli részén, a mai Hévízi úttól északra, a Csókakői patak két partján lévő parcellákon az „Úrbéri földek” felirat olvasható.⁷⁵ Ekkor ez már csak a polgárvárosi jobbágyok földjeit jelenthette. Az 1858-as kataszteri

⁶² KOVACSICS 1991, 58. p.

⁶³ KBM Térképtár, ltsz.: 75.209.

⁶⁴ MNL OL jelzet S 78 – 309. téka – Gyenesdiás – 1-4.

⁶⁵ MNL OL jelzet S 68 – No. 73

⁶⁶ PÁLI 2004, melléklet.

⁶⁷ HELYSÉGNÉVTÁR I. 931. p.

⁶⁸ PALACZKI 1996, 249. p. Nagyobb szőlőhegy lehetett, hiszen 51 szőlőgazdát írtak össze.

⁶⁹ MNM OL S 78 – 302.- téka – Balatongyörök – 33.

⁷⁰ BONTZ 1896, 159-161. pp.

⁷¹ BENDA 2008, 254-255. pp.

⁷² BONTZ 1896, 39 és 139. p.

⁷³ BENDA 2008, 343. p.

⁷⁴ 1810 körül az Öreg utcai – ma Kossuth utca – lakosok több mint fele pénzben váltotta meg a robotot, míg a Lehen lakói szinte kivétel nélkül természetben teljesítették (BENDA 2008, 34. p.)

⁷⁵ MNL OL jelzet: S 68 – No. 130.

térképen a Lehel utcától északra ugyancsak keskeny parcellák láthatók, felettük a felirattal „Polgárváros” (utólag ceruzával alája írták, hogy „Kiskeszthely”). A két rész közötti terület egészen a város keleti határáig, és onnan fel az erdőig, a Felső majorhoz tartozott. A polgárvárosiak az 1851-es szerződés⁷⁶ szerint a Zámorban kaptak 66 1/8 hold legelőt,⁷⁷ és a város északi részén, a városi erdőtől nyugatra 260 3/4 hold legelőként is hasznosítható erdőt. A negyedik, biztosan a Polgárvárosához tartozó terület a Hévízre, ill. Sümegre vezető úttól nyugatra eső terület, egészen a város nyugati határáig, amely a dobogó majori gazdasághoz tartozott (13. kép).⁷⁸ A Felső- és a Dobogó major területét feltehetően azért is számították a Polgárvárosához, mert a majorsági földek megművelésében fontos szerep jutott a polgárvárosiak robot munkájának. Szántó Imre egy 1921-es belügyminisztériumi határozat alapján úgy vélte, hogy a Hévízi tó is Polgárváros része volt.⁷⁹ Az 1857-es tagosítás és az 1868-as szerződés alapján az uradalom elcserélte a szentandrásiak és a veszprémi püspökség tóparti területeit, és így a tó kizárólagos birtokosa lett.⁸⁰ De ennek kezelését és hasznosítását az uradalom megtartotta magának, majd pedig rövidebb-hosszabb időre bérbé adta. Nem volt értelme a tavat és partját a Polgárvárosához sorolni. Bontz eléggé részletesen foglalkozik a Polgárvárossal és a Hévízi tóval, de nem említi, hogy a kettőnek köze lett volna egymáshoz.⁸¹ Az 1893-as helységnévtár a Keszthelyhez tartozó lakott helyek közé sorolta még Hévízfürdőt.⁸²

A 20. században is többször változott, többnyire csökkent Keszthely területe. A Hévízi tó tehát az uradalomhoz tartozott, de három helység, Keszthely, Szentandrás és Egregy volt vele határos. Szentandrás település volt hozzá legközelebb, és ezen az oldalon a parthoz közel szilárd a talaj. Ezért itt épült ki Hévízfürdő,⁸³ és a két lakott hely egyre közelebb került egymáshoz. 1909-től Szentandrás neve Hévízszentandrás lett. Így elkerülhetlenné vált, hogy a tavat és közvetlen környékét hozzácsatolják. A III. katonai felmérésen (1869-1887) még a tó egész felülete a keszthelyi határ része. A MAPIRE 1858-as

keszthelyi kataszteri térképén a tóhoz északkeletről csatlakozó részre utólag ceruzával ráírták „Egregy községtől Hévízszentandrásához csatoltatott 1922-ben”. A tótól délre lévő keszthelyi területen az eredeti lefolyó helyén ásott árok és az Óberek csatorna között ugyanazzal a kézírással az áll, hogy „átcsatolva Hévízszentandrásához”, és a határvonalat is behúzták. A Balatoni Múzeum példányán is feltüntették, hogy ez a terület Keszthelytől Hévízszentandrásához fog kerülni. A Belügyminisztérium 85925/B.M. rendeletével az Alsópáhokhoz, Egregyhez és Kiskeszthelyhez tartozó határrészek 1922. május 1-jével Hévízszentandrásához kerültek.⁸⁴ Azt nem sikerült kiderítenünk, hogy a tófelület is ekkor került-e át, vagy már korábban? Valószínűsítjük, hogy az előbbi az igaz, hiszen a Hévízszentandrásához tartozó Hévízfürdő (Újtelep) üzemeltetése elválaszthatatlan volt a tótól, és a tó vizére telepített létesítményektől.

Cserszegtomaj két része, mint láttuk megalakulásakor nem is érintkezett egymással. Ezt az 1930-as években korrigálták. Ekkor már nem legeltettek a Battyánháti erdőben, így megszűnt a Csókakői patak völgyében az állatok terelése. A Zala Megyei Kormányhivatal Földhivatala őriz egy térképet: „Cserszegtomaj község határvázlata az 1935 évi november 20.ik napján felvett póthatárleírású jegyzőkönyvhöz.”⁸⁵ Eszerint Keszthelytől a Csókakői patak völgyén kívül Cserszegtomajhoz került a sümegi úttól nyugatra eső terület a rezi határtól a Dobogó majorig, melynek nyugati határa az Óberek csatorna, ettől délre egy kisebb terület a sümegi út keleti oldalán és egy nagyobb terület Tomaj és Cserszeg között, ami magába foglalta a mai Kertvárostól délkeletre lévő Csák György rétét is (14. kép). A Földhivatal egy további térképén a fent ismertetett területek sűrű, piros, ferde sraffozással, és A, B, C jelzéssel szerepelnek. Ezen kívül az A jelű területhez sűrű, piros vízszintes sraffozással csatlakozik D jelzéssel egy nagyobb terület, amely a Vadaskertig és a mai Hévízre vezető kerékpárút vonaláig terjed. Egy kisebb, háromszög alakú, ugyancsak vízszintes sraffozású területet a várvölgyi út keleti oldalán E betűvel

⁷⁶ BONTZ 1896, 142. p.

⁷⁷ Az 1858-as kataszteri térképen a mezővárosi legelőtől keletre, egy keskenyebb sávra azt írták „Polgárváros Gemeinde”.

⁷⁸ A térképen színezetlen maradt a mezővárosi polgárok itt kimért földje és a Hévízi tó.

⁷⁹ SZÁNTÓ 1977, 174. p.; SZÁNTÓ 1980, 58. p.

⁸⁰ SZÁNTÓ 1977, 173. p.

⁸¹ BONTZ 1896, 139-143. és 151-156. pp.

⁸² DVORZSÁK 1893, 793. p. Az ú. n. Újtelep Szentandrás határában volt, itt feltehetően a kifolyó csatorna melletti Ótelepről lehetett szó.

⁸³ Ezt nevezték Újtelepnek, míg a déli oldalon a kifolyó mentén az uradalom által korábban emelt épületek alkották az Ótelepet.

⁸⁴ SZÁNTÓ 1980, 58. p. Ekkor már Kiskeszthelynek nevezték a korábbi Polgárvárost.

⁸⁵ A térkép szövege szerint az átcsatolást a „18882/ui. számú zalavármegyei alispáni jogerős közigazgatási véghatározat” írta elő. A térképet Tornóy Róbert bocsátotta rendelkezésemre.

jelöltek meg. A térkép alján az áll: „Kikebelezés A, B, C Cserszegtomaj községhez”. Alatta dettóval az áll: „Kikebelezés D, E Cserszegtomaj községhez.” Nem tudjuk értelmezni, hogy mit jelent az átsatolt területekre piros betűkkel, ferdén írt „Meggzűnt” felirat (15. kép). Már csak azért sem, mert a Balatoni Múzeum Térképtára őrizi egy 1961-ben készült térkép másolatát, amely „Cserszegtomaj község átnézeti vázlata”, léptéke 1:10.000, tartalmazza a helyrajzi számokat, és ugyanezt a területet öleli fel.⁸⁶ Vajkai Aurél a cserszegtomaji földrajzi nevekről 1964-ben napvilágot látott dolgozatában közölt egy elnagyolt községtérképet, amely ugyancsak ezt a kiterjedést mutatja.⁸⁷ Tanulmányát 1963-ban írhatta,⁸⁸ de azt nem tudjuk, hogy a község kiterjedését mutató térképe pontosan mikori. A régészeti topográfia terepbejárásait 1964-ben kezdték meg Keszthely és Cserszegtomaj határában, és ehhez a dolgozatom elején említett, egészen más kiterjedést mutató térképeket használtak (1. kép). Bizonyos térképek teljesen biztos, hogy hamisan jelezték Cserszegtomaj határát. Az 1941-ben készült katonai térképen a Keszthely északi részét alkotó erdők Cserszegtomajhoz tartoznak. Még az a beszögelés is, amely Rezi határához tartozik. A nyugati oldalon viszont egészen a mai Kertváros déli széléig a sümegi út a határ, tehát a Dobogótól északra lévő terület Keszthelyhez tartozik. Akárcsak a Csák György rét (16. kép). Téves a Földhivatal egy fénymásolt térképe is, amelyet a Budapesti Geodéziai és Térképészeti Vállalat készített. Felirata alapján 1930-ban lett felmérve és 1974-ben helyesbítve (17. kép). Téves a felmérés éve, hiszen 1930-ban még két különálló részből állt Tomaj és Cserszeg, 1974-ben viszont már biztos, hogy a Keszthely-Kertváros északi szélének vonalában, a Dobogó domb aljában Hévízre vezető úttól délre eső terület Keszthelyhez tartozott. Sőt 1974. április 1-jével Cserszegtomaj I. kerülete Kertváros elnevezéssel ugyancsak Keszthelyhez került. Nem sikerült kideríteni, hogy a Vadaskerttől a Hévízre vezető útig terjedő terület mikor került vissza Keszthelyhez. Erre feltehetően valamikor az 1960-as évek közepén kerülhetett sor.⁸⁹ Hiába néztem át Cserszegtomaj község VB

üléseinek és tanácsüléseinek jegyzőkönyveit 1960-tól 1965-ig, ezekben nincs szó terület átsatolásról. A község iratanyaga nem került be a megyei levéltárba, és Cserszegtomaj Polgármesteri Hivatalában sem található. Az kétségtelen, hogy az 1930-as évek közepétől az 1960-as évek első feléig jelentős területek, amelyek korábban keszthelyiek voltak, Cserszegtomajhoz tartoztak (18. kép). Van még egy kisebb terület, amelynek hovatarozása egyes térképek szerint vitatott. Ez a Gyötrös tető vagy Koponár elnevezésű terület. Ma Cserszegtomajhoz tartozik. Ez látható a 14. és a 17. képen is. Viszont a 15. képen, Vajkai Aurél térképvázlatán és a Régészeti topográfia térképén Keszthelyhez tartozott. Ezek bizonyára téves adatok.

Más eredményre jutunk az átsatolások időpontjáról a forrásmunkák területnagyság-adatai alapján. Az 1893-as és az 1973-as helységnévtár adatai szerint Keszthely és Cserszegtomaj határa együttvéve 8736 és 8865 ha között változott,⁹⁰ tehát a különbség 129 ha, ami még a másfél %-ot sem éri el. 1937 és 1985 között az összterületben csak 7 ha a különbség (8863 és 8870 ha). Az 1893-as Helységnévtár szerint Keszthely határa 7854,5, Cserszegtomajé 882,2 ha. Kovacsics kimutatása szerint 1935-ben 7835 és 887,4 ha,⁹¹ a különbség -19,5 és +5,2 ha, ami elhanyagolható, tehát ezek az adatok még nem tartalmazzák az 1935-ben Keszthelytől Cserszegtomajhoz átsatolt területeket. Az 1937-es helységnévtár szerint Keszthely határa 7567 ha, tehát 268 hektárral csökkent, Cserszegtomajé viszont 1297 ha, tehát 409 hektárral nőtt. A különbség csaknem másfél km²-nyi Cserszegtomaj javára, holott tudjuk, hogy a keszthelyi határból még 1922-ben Hévízszentandrásához csatoltak egy kisebb területet a Hévízi tótól délre. A különbség talán azzal magyarázható, hogy két ütemben történt az átsatolás, és Keszthelynél csak az első ütemet vették tekintetbe? 1962-ben a helységnévtár szerint Keszthely területe 7275,5 ha, Cserszegtomajé 1588 ha. Az első 291 ha-val csökkent, a másik 291,8 ha-val nőtt. Bár a város területe csökkent, Cserszegtomajé pedig szinte ugyanannyival nőtt, a Dobogótól délre lévő terület még 1962 előtt visszakerült Keszthelyhez, mert 1973-ban 1 ha

⁸⁶ KBM Térképtár, ltsz.: 75.304.

⁸⁷ VAJKAI 1964, 309. p. 9. kép.

⁸⁸ Használta az 1962-es helységnévtárat.

⁸⁹ A Keszthelyi Járási Hivatal Földhivatali Osztályán csak azt tudták megmondani, hogy amikor az 1970-es években, a papír alapú tulajdoni lapokat létrehozták, ennek a területnek a helyrajzi számai már keszthelyiek voltak. Több tulajdoni lap II. rovatában a legkorábbi bejegyzés az, hogy a 369/1963 (III. 19.) ügyiratszám szerint földrendezés címén a Rezivárvölgye MgTSz kapta meg a területet. A Rezivárvölgye MgTSz központja Cserszegtomajon volt, tehát ekkor még oda tartozott ez a terület. Az 1970-1971-ben készült, 1972-ben kiadott 1:10.000-es katonai térképen a sümegi úttól nyugatra eső terület, a Vadaskerttel együtt még Cserszegtomaj része. Ez nyilvánvaló tévedés.

⁹⁰ A katasztrális hold adatokat átszámoltam hektárra.

⁹¹ KOVACSICS 1991, 42 és 78. p.

eltéréssel megegyeztek a területek. A két település között a következő átcsatolásra 1974. április 1-jén került sor, amikor a mai Kertváros Keszthelyhez került. Ezt a helységnévtárak is pontosan rögzítették. Keszthely határa 1973-ban 7276, 1985-ben 7609 ha volt, tehát 333 hektárral gyarapodott. Cserszegtomaj 1973-ban 1589, 1985-ben 1261 ha volt, tehát 328 hektárral csökkent. A különbség mindössze 5 ha.

A legutóbbi elcsatolásra 1991 szeptemberében került sor. A Hévízi tótól D-re, a lefolyótól nyugatra lévő alacsony dombon a Rogner GmbH kívánt szállodát építeni. Itt találkozott a hévízi, az alsópáhoki és a keszthelyi határ. A beruházó érthető módon nem akart háromfelé iparüzési adót és üdülöhelyi díjat fizetni, ezért ragaszkodott ahhoz, hogy egyetlen gazdája legyen a területnek. Így Keszthely és Alsópáhok lemondtak az érintett területről. Keszthely csaknem 10 hektárnyi területet (99.401 m²-t) adott át Hévíznek (19. kép). Itt épült fel aztán a mai Lotus Therme Hotel & Spa. A változás a helységnévtárakban is követhető, 2003-ban Keszthely területe 7598 ha volt, tehát 11 hektárral kevesebb, mint 1985-ben.

Meg kell még említeni, hogy egyes térképeken Keszthely határa délkeleten a Zala folyó vonalával

azonos. De máshol is gyakran előfordul, hogy a folyók mederváltozásait nem követi a határvonal.⁹² Ez történt Keszthely esetében is. A III. katonai felmérés (1869-1887) szerint Hídvég és a Keszthelyi öböl közötti területen csaknem félútig már mederben kanyarog a Zala, ezt követően azonban a Kis-Balaton nyílt víztükre következett. Somogy és Zala megye között a határt a vízzel borított terület középvonalában húzták meg (20. kép). Amikor aztán az 1922-ben megalakult „Kisbalaton Vízrendező Társulat”⁹³ véglegesítette a gátak közé szorított Zala nyomvonalát, a határ nem követte azt. Ezzel magyarázható, hogy Keszthely és Zala megye határa a Diás sziget után a folyó jobb partján fut, majd közel a torkolathoz áttér a bal partra (21. kép).

Amikor elkezdtem foglalkozni Keszthely közigazgatási határainak történetével, sejtettem, hogy a középkorra vonatkozóan csak feltételezésekre támaszkodhatom, de úgy gondoltam, hogy a 19. század közepétől kezdődően a megbízható térképeknek és a bőséges írott forrásoknak köszönhetően szinte napra pontosan tudom majd követni a határ változásait. Ebben csalatkoznom kellett, és további kutatásra lesz szükség, hogy a bizonytalanságokat tisztázhassuk.

Irodalom

BONTZ 1896 – Bontz József: Keszthely város monográfiája. Keszthely, 1896.

DORNYAY 1934 – Dornay Béla: A Kisbalaton összezsugorodása. A „Balatoni Kurir” kiadása, Keszthely, 1934.

DORNYAY 1939 – Dornay Béla: A keszthelyvidéki szőlőhegyek múltjából 2. In: Vasi Szemle 6. (1939), 301-312. pp.

DVORZSÁK 1893 – Magyarország helységnévtára. Szerk. Dvorzsák János, Budapest, 1893.

ESZES 1984 – Eszes László: Keszthely mezőváros és végvár. Adalékok a település történetéhez. In: Építés-építészettudomány 16. (1984), 249-293. pp.

GLASER 1929 – Glaser Lajos: Dunántúl középkori úthálózata I. Századok 63. (1929), 138-167. pp.

HELYSÉGNÉVTÁR – Magyarország történeti helységnévtára. Zala megye (1773-1808). I-II. Szerk. Szasztkóné dr. Sin A. – Breinerné Varga I. Budapest, 1996.

JANKOVICH 1991 – Jankovich Bésán Dénes: Ásatások az Árpád-kori Fenék falu területén. Zalai Múzeum 3. (1991), 185-200. pp.

KLEMPA 1940 – Klempa Károly: II. József látogatása Keszthelyen. Keszthely, 1940.

LUKÁCS 1943 – Lukács Károly: A Balaton-vidék földrajza kétszáz év előtt. Bél Mátyás „Notitia Comitatum Vesprimiensis, Simeghiensis et Szaladiensis” c. kéziratának fordítása és ismertetése. Tihany, 1943.

MAKSAY 1971 – Maksay Ferenc: A magyar falu középkori településrendje. Budapest, 1971.

⁹² SZABÓ 1969, 108. p.

⁹³ DORNYAY 1934, 20. p.

- MRT – Bakay Kornél–Kalicz Nándor–Sági Károly: Magyarország régészeti topográfiája I. A keszthelyi és tapolcai járás. Budapest, 1966.
- MÜLLER 2000 – Müller Róbert: Keszthely története az őskortól a törökkor végéig. In: Keszthely története I. Szerk. Müller R. Keszthely, 2000.
- MÜLLER 2007 – Müller Róbert: Gyenesdiás régészeti leletei. In: Molnár A.–Gál L. (szerk.) Gyenesdiás Nagyközség Monográfiája I. Gyenesdiás története. Gyenesdiás, 2007, 15-45. pp.
- MÜLLER 2014 – Müller, Róbert: Die Gräberfelder von Keszthely-Fenekpuszta, Ödenkirche-Flur. CPP 5. Budapest, Leipzig, Keszthely, Rahden, 2014.
- MÜLLER 2018 – Müller Róbert: A Hévízi tó római kori fürdője. In: Hévíz 26. (2018/3), 294-299. pp.
- MÜLLER 2019 – Müller Róbert: Keszthely szőlői. In: Kapiller Imre Emlékkönyv, Zalaegerszeg 2019, 167-172 pp.
- PALACZKI 1996 – Palaczki Ferenc: Vonyarcvashegy története 1024(?) – 1335 – 1946. Vonyarcvashegy, 1996.
- PÁLI 2004 – Páli Lajos: Szőlőkultúra Gyenesdiáson. In: A hegyközség története Gyenesdiáson. 350 éves a diási hegyközség 1653-2003. Szerk. Páli Lajos. Gyenesdiás, 2004.
- SÁGI 1968 – Sági Károly: A Balaton szerepe Fenekpuszta, Keszthely és Zalavár IV-IX. századi történetének alakulásában. In: Antik Tanulmányok 15. (1968), 15-46. pp.
- SZABÓ 1969 – Szabó István: A középkori magyar falu. Budapest, 1969.
- SZÁNTÓ 1977 – Szántó Imre: Hévíz története I. Szeged, 1977.
- SZÁNTÓ 1980 – Szántó Imre: Hévíz története II. Szeged, 1980.
- SZÁNTÓ 1984 – Szántó Imre: Keszthely úrbéri viszonyai a Festeticsek földesurasága idején 1739-1848. In: Acta Historica 78. Szeged, 1984.
- SZÁNTÓ 1989 – Szántó Imre: A keszthely-környéki hegyközségek kialakulása. In: Zalai Gyűjtemény 28. (1989), 55-61. pp.
- SZÁNTÓ 1990 – Szántó Imre–Szántó Endre: Alsópáhok és Felsőpáhok története. Alsópáhok, 1990.
- SZÁNTÓ 1991 – Szántó Imre: Gróf Festetics György emlékezete, Hévíz fürdőhely születése. Hévíz, 1991.
- ÚRBÉRI SZERZŐDÉS – A keszthelyi uradalom és a keszthelyi közbirtokosság közt 1838-ban kötött örökös úrbéri szerződés. Keszthely, 1903.
- VAJKAI 1964 – Vajkai Aurél: Cserszegtomaj helynevei. In: Veszprém Megyei Múzeumok Közleményei 2. (1964), 304-328. pp.
- VÉGH 2007 – Végh Ferenc: Birodalmak határán – a Balaton partján. Keszthely végvárváros a XVI-XVII. században. Budapest, 2007.
- ZÁKONYI 1974 – Zákonyi Ferenc: Hévíz múltja és fejlődése 1820-ig. In: Hévízi Füzetek 3. Hévíz, 1974.

The city limits of Keszthely

The city limits of Keszthely have fundamentally changed several times during the 2nd millennium. We do not know medieval border crossings, but the border, which was finalized in the 13th century, can be reconstructed on the basis of geographical conditions. Keszthely was bordered by Lake Balaton on the east, on the south by the Roman ramparts that cut through the Fenék promontory, on the west by the swamps of the Hévíz Bay, on the north by the village of Tomaj and the Rezi forest (Cserszeg was the Keszthely vineyard). In the Turkish era, the surrounding villages were depopulated. The people of Keszthely planted grapes on their territory, so they were attached to Keszthely. The area of the city doubled at the end of the Turkish era. In the 17th century, the presidium was separated from the outskirts and the civic city inhabited by serfs.

Due to the gentleman's lawsuit, which ended in 1838, the villages of Cserszegtomaj, Gyenesdiás and Vonyarcvashegy were formed in 1846 from the vineyards. Keszthely lost a third of its territory. Polgárváros (Kiskeszthely) also had an independent border, almost a quarter of the area belonged to it. (The two parts of the settlement merged in 1925.)

During the 20th century, the city limits continued to decline. In 1922 the area bordering Lake Hévíz was transferred to Hévízszentandrás, in the 1930s several areas were attached to Cserszegtomaj. Part of this was regained by the city in the 1960s. Most recently, in 1991 Keszthely transferred 10 hectares to Hévíz in connection with a hotel investment.

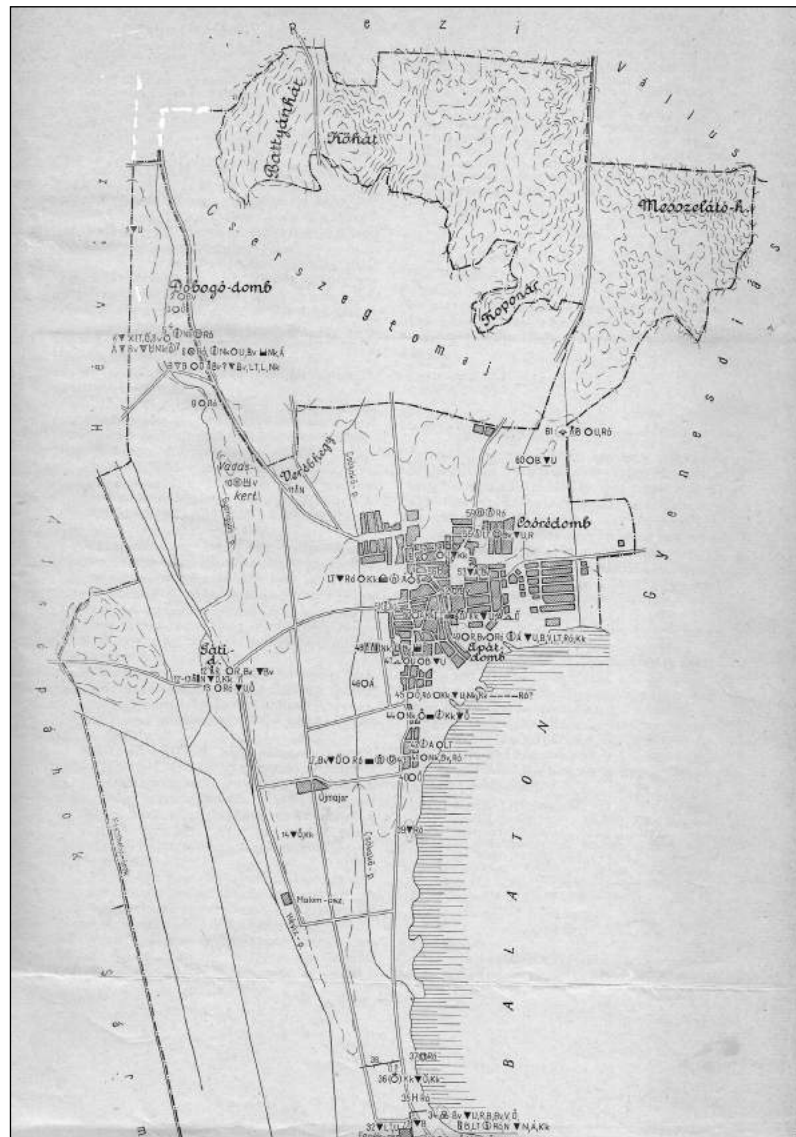

1. kép. Keszthely határa a régészeti topográfia szerint (1966).



2. kép. A III. katonai felmérés (1869-1887) részlete a fenéki sánccal.

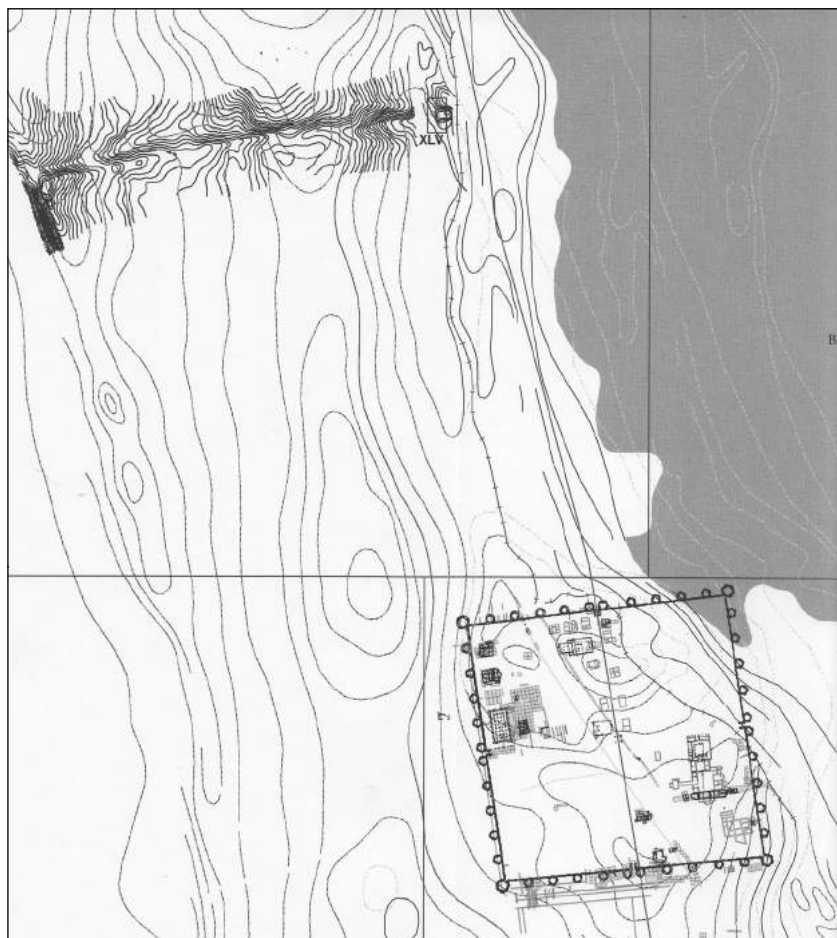

3. kép. A fenéki sánc rétegvonalas térképe.



4. kép. A Hévízi tó lefolyása az 1769-es térképen.

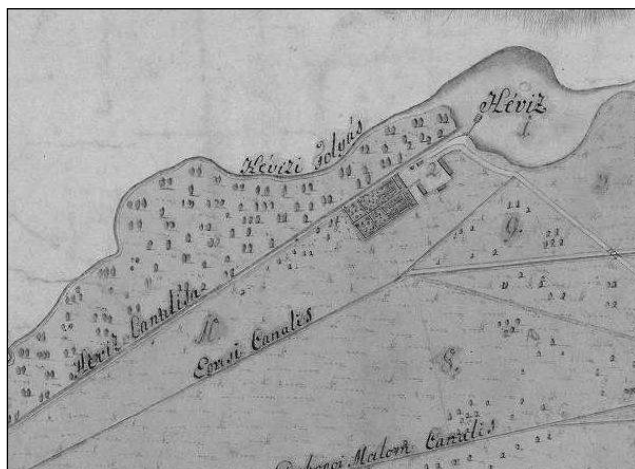

5. kép. A Hévízi tó lefolyásai az 1811-es térképen.

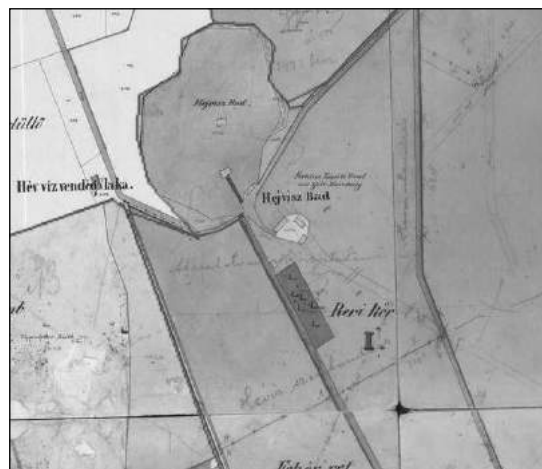

7. kép. Keszthely határa az 1858-as kataszteri térképen.

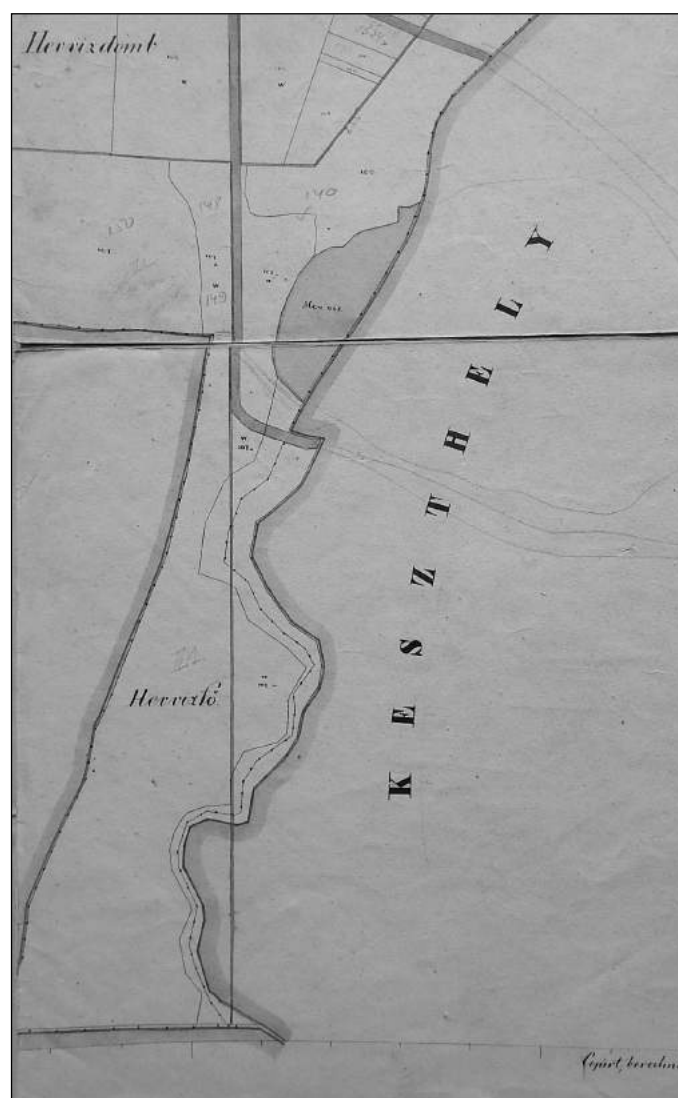

6. kép. Szentandrás határa az 1858-as kataszteri térképen.



8. kép. A hévízi lefolyók térképe 2001-ben.

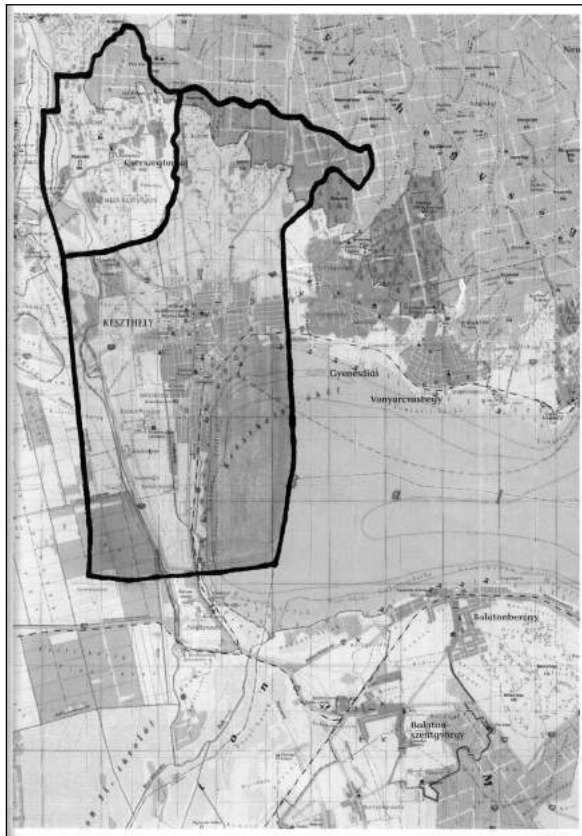

9. kép. Keszthely és Tomaj határa a középkorban.

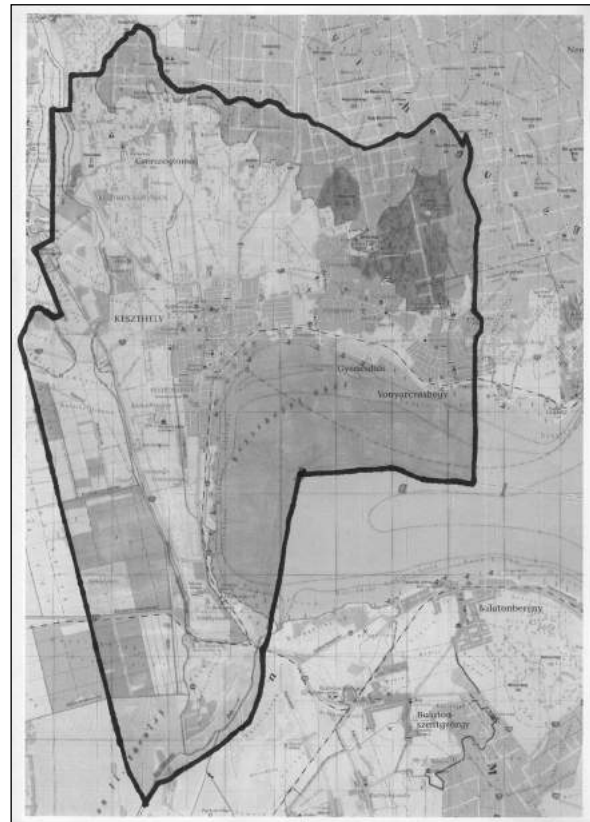

10. kép. Keszthely területe a törökkor végén.

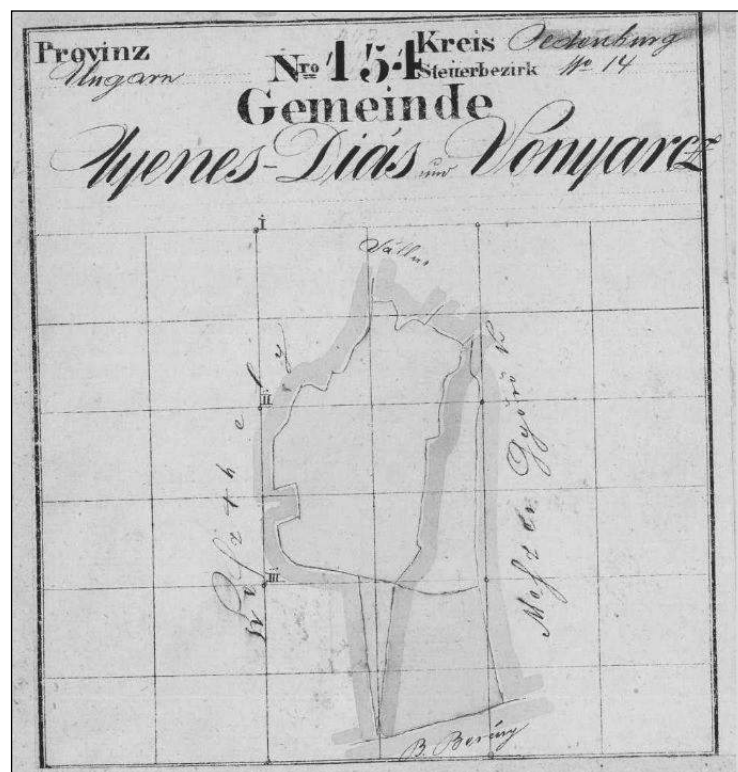

11. kép. Gyenesdiás és Vonyarc 1853-as kataszteri térképének címlapja.

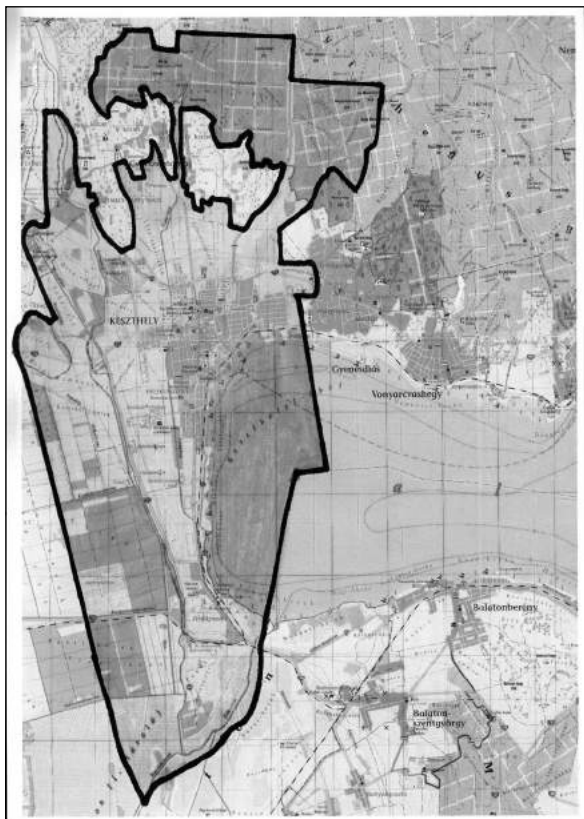

12. kép Keszthely határa a szőlőhegyek községgé szervezését követően, 1846 után.



13. kép. Keszthely-Polgárváros területe.

14. kép. A Keszthelytől 1935-ben Cserszegtomajhoz csatolt terület.

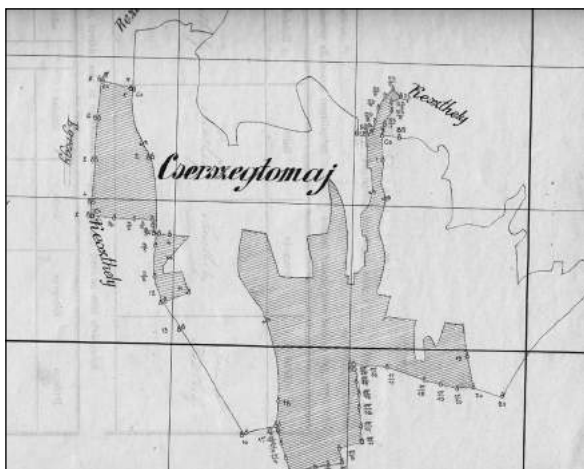

15. kép. A Keszthelytől Cserszegtomajhoz csatolt területek.

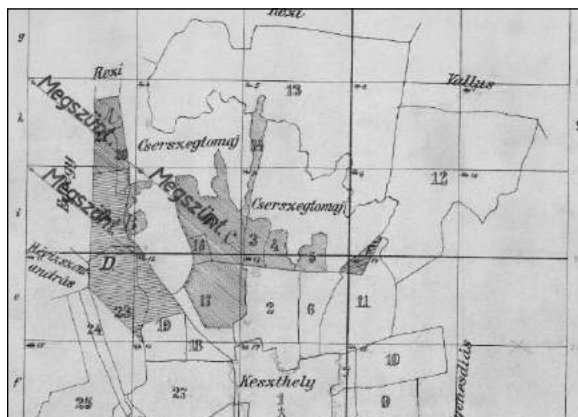

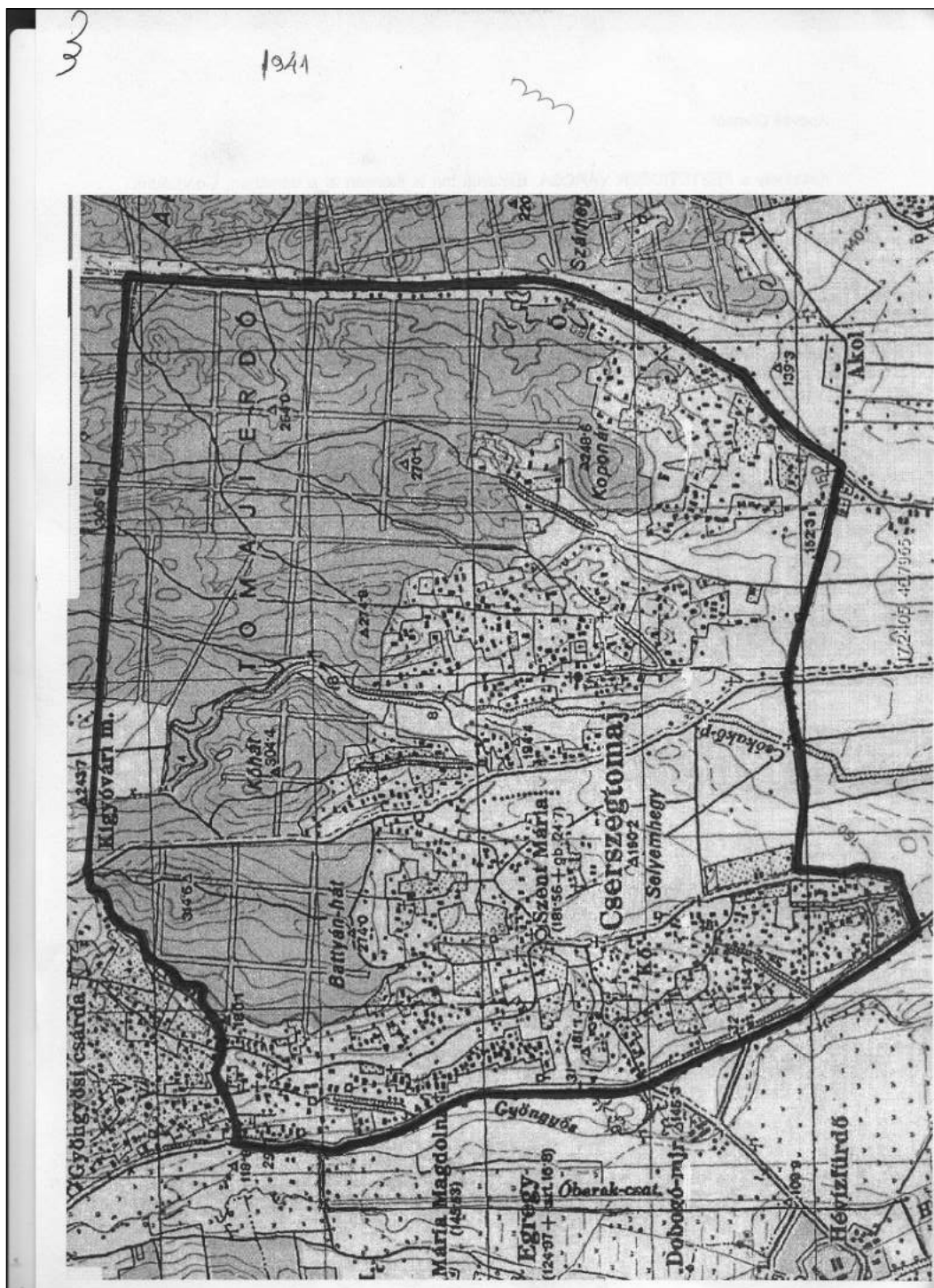

16. kép. Csereszégtomaj határa az 1941-es katonai térképen

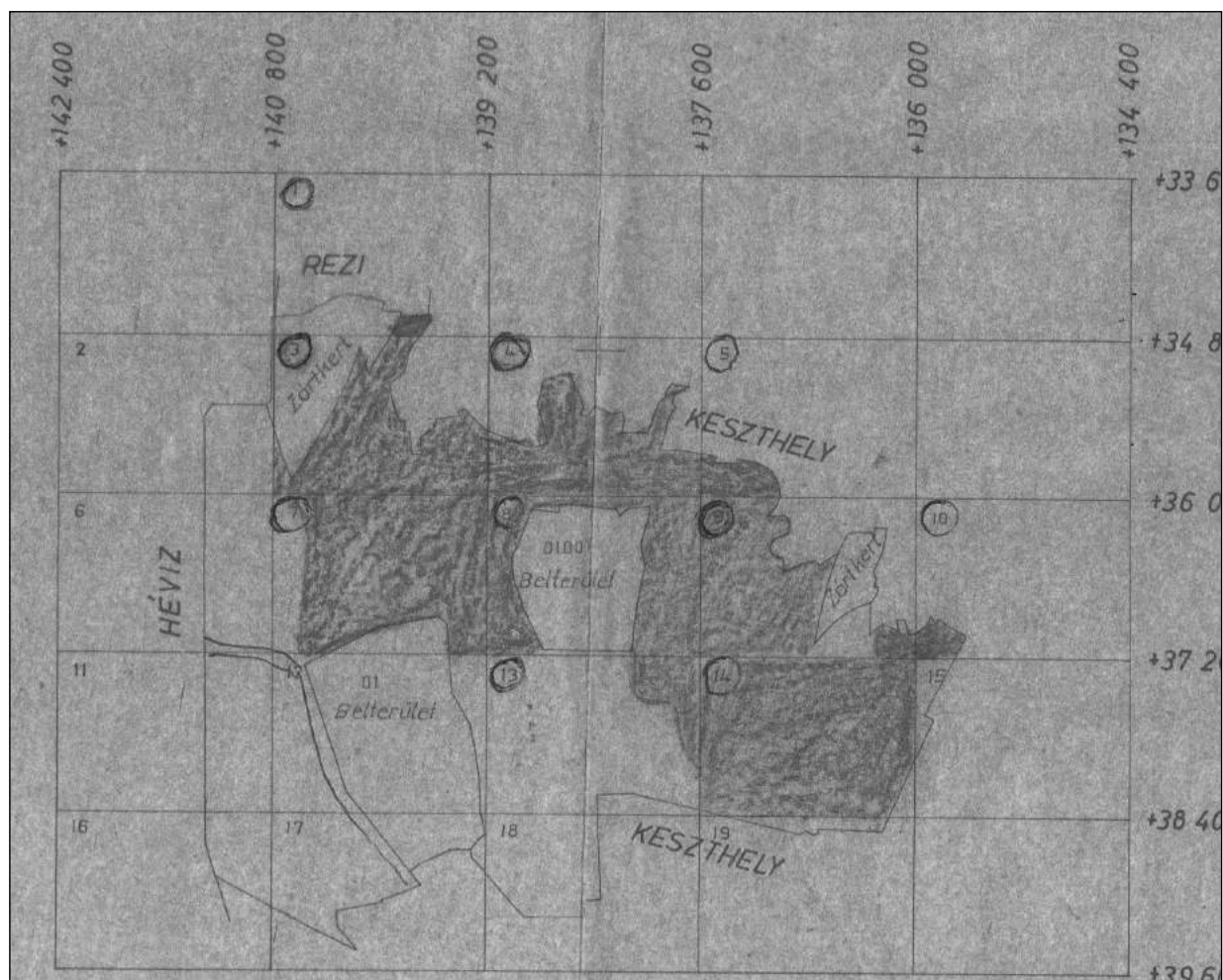

17. kép. A Geodéziai Vállalat térképe 1974-ből.

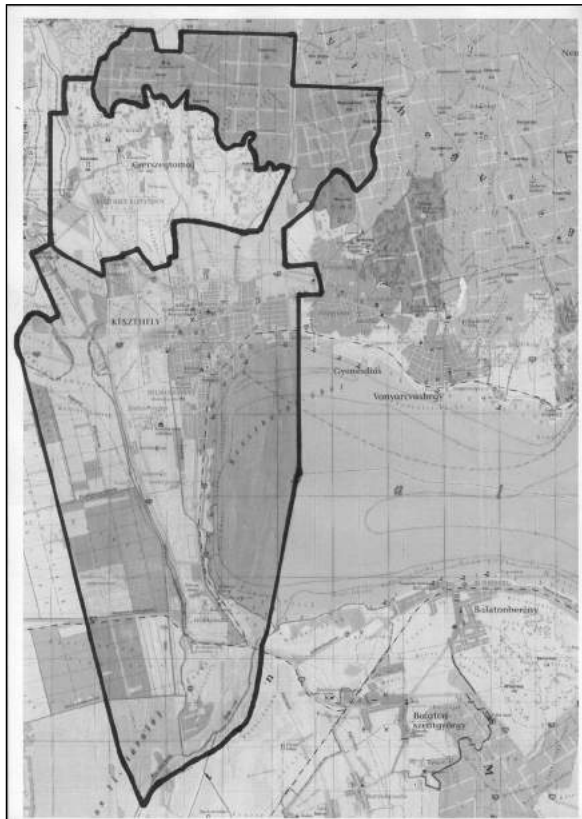

18. kép. Keszthely és Csersztomaj határa az 1930-as közepé után.

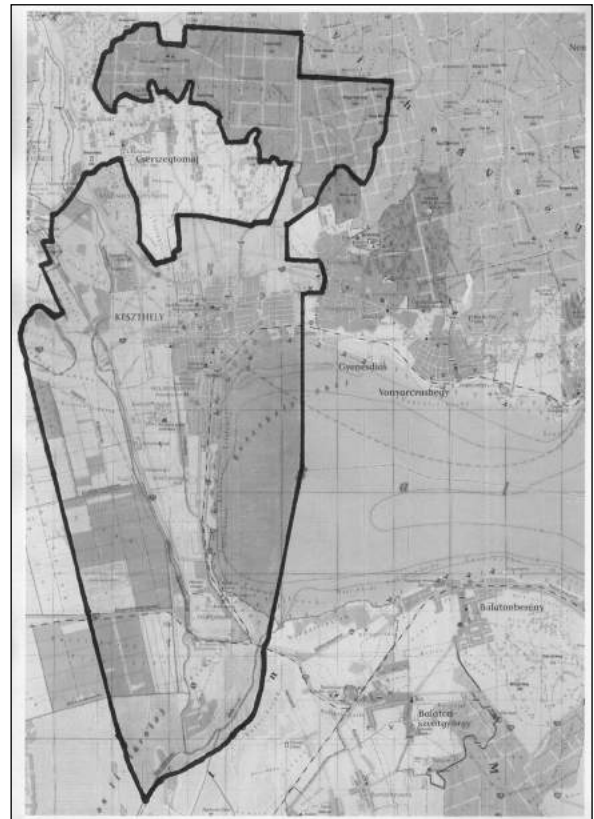

21. kép. Keszthely közigazgatási határai 2020-ban.

19. kép. Az 1991-ben Hévízhez csatolt terület.

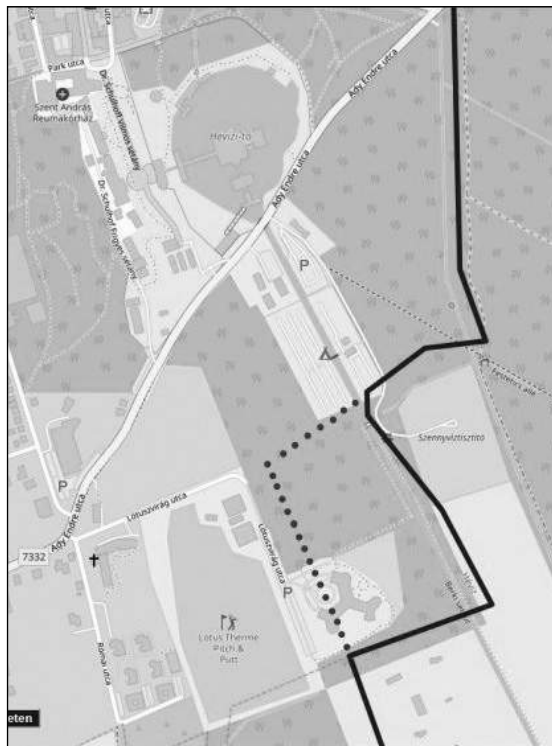

20. kép. Somogy és Zala megye határa a III. katonai felmérésén.

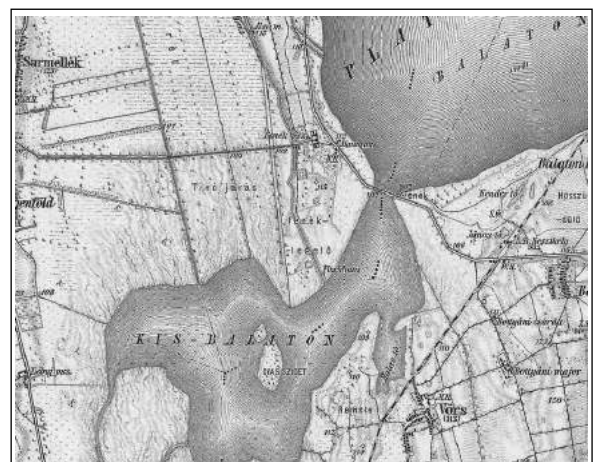

Molnár András

A visszavonult példakép Deák Antal Zala vármegye közéletében, 1833–1842

Deák Antalt – Deák Ferenc bátyját, barátját, nevelőjét és példaképét – Zala vármegye 1832. november 5-ei közgyűlésen immár harmadik alkalommal választották országgyűlési követé. Korábban, 1810-től alszolgabíró, 1817-től 1821-ig főszolgabíró volt a megye Kapornaki járásában, 1828-tól 1831-ig a vármegye első alispáni tisztségét töltötte be, 1825–1827-ben és 1830-ban pedig Zala követeként vett részt a pozsonyi diétán, ahol az úgynevezett „rendi-sérelmi ellenzék” meghatározó egyéniségei közé tartozott. Miután 1832 novemberében csak vonakodva s ideiglenesen vállalta el a tisztséget, sógorához írt leveleiben már 1833 februárjának elején jelezte lemondási szándékát, február 24-én pedig hivatalosan is bejelentette leköszönését. Érzékelve a diéta megváltozott politikai légkörét, elsősorban a szabadelvű ellenzék előretörését, önzetlenül átengedte tisztségét a nálánál tehetségesebbnek tartott öccsének, Ferencnek, akit azután – bátyja kérésére és javaslatára – az 1833. április 15-ei megyegyűlésen választották meg Zala vármegye országgyűlési követévé.¹

Miközben Deák Ferenc 1833 áprilisának végén Pozsonyba érkezett és május első napjaiban bekapcsolódott a diéta munkájába, követi tisztségéről leköszönt bátyja április 29-e körül elhagyta az országgyűlést és hazautazott Kehidára.² Visszavonulását követően – a búcsúztatásakor elhangzott egyházi gyászbeszéd

szerint – csendes kehidai magányában élte le utolsó éveit, de familiájának mindennapjai nem foglalták le annyira, hogy ne vegyen részt a vármegyei köztanácskozásokban; „megjelent a gyűlésteremben, s többnyire ő volt a szerteágazott vélemények összpontosítója”.³ Deák Ferenc életrajzírója, Ferenczi Zoltán úgy összegezte ezeket az éveket, hogy Antal a visszavonulását követően öccsének engedte át a politikát és a közszolgálat terét, a zalai megyegyűléseken azonban – a nemesi előjogok fenntartásának híveként – ezután is részt vett, „mint a szabadelvű reformok s a nemzetiség ügyének szószólója”.⁴ Vajon a fennmaradt történeti források segítségével igazolhatók, vagy pontatlannak, túlzónak minősíthetők a fenti, sommás megállapítások? Mely politikai elképzelések, viták és törekvések kapcsán tanúsított passzív magatartást, s melyek aktivizálták? Deák Antal életének utolsó, 1833 és 1842 közötti évtizedét, azon belül is elsősorban Zala vármegyei közéleti pályafutását rekonstruáló tanulmányunkban e kérdésekre keressük a választ.

Deák Antal és az 1834. évi zalai választások

Kétségtelen tény, hogy az országgyűlési politizálás-tól alig 44 évesen visszavonuló, s a későbbiekben vármegyei tisztségeket sem vállaló Deák Antal kehidai mindennapjait 1833 májusától kezdődően elsősorban

¹ Deák Antal 1833 tavaszáig terjedő pályafutására lásd: FERENCZI 1904, 1. köt.; EÖTVÖS 1905, 1-2. köt.; DEÁK 1994. 183-201. pp; MOLNÁR 2003; PÁLMÁNY 2011, 1. köt. 870-871. pp.

² Deák Antal 1833. április 21-én azt tervezte, hogy az előreláthatólag 25-én Pozsonyba érkező öccsét bevárja, s miután beavatta a folyamatban lévő ügyekbe és elbúcsúzott, 28-án reggel kocsira ül és 29-én Kehidán lehet. (OGYK MPGY Deák Antal levelei. Pozsony, 1833. április 21. 2. p.) Ferenczi Zoltán szerint Deák Antal április 29-én indult haza, miután előző nap még az örökváltság mellett szavazott az alsótábla kerületi ülésén (FERENCZI 1904, 1. köt. 17, 79. p.), ez azonban bizonytalan, mert az Országgyűlési Tudósítások csupán általánosságban, a követ nevének említése nélkül nevezi meg Zala megyét az örökváltság mellett voksolók között (KLÖM I. 342. p.), így szavazhatott a Pozsonyban maradó másik zalai követ, Zalabéri Horváth János cs. kir. kamarás is. Az Országgyűlési Tudósítások szerint Deák Antal utoljára április 17-én szólalt fel a kerületi ülésen, legalábbis ezt a hozzászólását említi utolsóként. (KLÖM I. 312. p.) Az bizonyos, hogy Deák Ferenc május 1-jén vett részt először a kerületi ülésen, első felszólalására pedig május 2-án került sor ugyanott. (KLÖM I. 355. p.; ÁLDOR 1878, 8. p.; KÖNYI 1903, 1. köt. 10. p.; FERENCZI 1904, 1. köt. 79. p. Vö. DEÁK 1994, 195. p.

³ SZABÓ 1842, 14. p. (A nyomtatvány egyik példánya: MNL ZML Deák család iratai.)

⁴ FERENCZI 1904, 1. köt. 19. p.

a Deák-familia közös gazdálkodásának közvetlen irányítása, a gazdaság folyamatos, személyes felügyelete töltötte ki.⁵ A gazdaság ügyes-bajos teendői kezdetben olyannyira lekötötték figyelmét, hogy visszavonulásának évében, egészen 1834 márciusáig távol maradt megyéje közéletétől, nem vett részt a zalai megyegyűléseken.⁶ Tegyük hozzá: nemcsak idejéből nem futotta erre, kedve sem nagyon lehetett politizálni, olyannyira megcsömörlött tőle, és hónapokba telhetett, míg a pozsonyi diétán töltött négy hónap fáradalmait kipihente. Közben persze az öccse, Ferenc, valamint a sógora, Oszterhueber József is folyamatosan tájékoztathatták – ha nem is hetente, mint ő annak idején, de azért több-kevesebb rendszerességgel – az országgyűlési tárgyalások fejleményeiről, valamint a zalai követek megyéjüknek küldött időszaki jelentéseiről és azok közgyűlési tárgyalásáról, az esetleges pótutasítások elfogadásáról; mindezekről azonban Deák Antal eleinte csak családi vagy baráti körben nyilváníthatott véleményt. Még 1834 januárjában is távol maradt a zalai megyegyűléstől, az alábbi indokokkal: „Úgy hallom, a jövő héti közgyűlekezeten semmi érdekes tárgy sem fordul elő, s mivel a követeknek is utasítás nem készítették ezúttal, az utak pedig majdnem járhatatlanok, azt gondoltam fel eszemmel, hogy Egerszegre ezen gyűlésre nem megyek”.⁷

Deák Antalt az ösztönözte aktív, nyilvános politikai szerepvállalásra, hogy 1833 végén Deák Ferenc zalai követőarsa, Zalabéri Horváth János cs. kir. kamarás is lemondott a tisztségéről, és ismét pótválasztást kellett tartani Zalában. Deák Antal ekkor a következőket javasolta sógorának, illetve a megye befolyásos vezetőinek: „azt vélem, tanácsosabb kevés emberek jelenlétében követet választani, mint előre való készültek után, kivált ha a józan rész Hertelendy Károlyban megegyezne, most könnyebb volna kivinni megválasztatását ezúttal, mint azt későbbre halasztva;

azonban Ti, publicisták⁸ tudjátok és ismérték közdolgaitoknak folyamatját, úgy arányoztatok azt, mint a közjóra vezető célotoknak elérésére hasznosnak és szükségesnek látjátok”.⁹

Deák Antalt régi, ifjúkori barátság fűzte a nála öt évvel idősebb lesencetomaji birtokoshoz, Hertelendy Károly táblabíróhoz, aki 1831 óta töltötte be Zala vármegye másodalispáni tisztségét.¹⁰ Az 1809. évi nemesi felkelés idején mindketten a zalai lovasezrednél szolgáltak (az alezredesi osztály I. századánál, utóbbi kapitányi, előbbi pedig főhadnagyi rangban),¹¹ majd vármegyei hivatali karrierjük is egyszerre kezdődött: Hertelendy 1810-től az Egerszegi járás főszolgabírója, míg Deák Antal – mint már említettük – a Kapornaki járás alszolgabírója volt.¹² Deák Antalt az is a Hertelendy melletti kiállásra sarkallta, hogy nem sikerült előzetesen megegyezni a követjelölt személyéről; barátjával szemben ismét egykori (1830. évi) országgyűlési követőarsát, Kerkapoly Istvánt, a Tapolcai járás főszolgabíróját jelölték a követi tisztségre, és az ellenfelek heves korteskedésbe kezdtek. A római katolikus vallású Deák Antal a pozsonyi diétán általában véve sem szimpatizált a protestáns követekkel, illetve azoknak jogkövetelő törekvéseivel, ezért nem szívlelhette a zalai protestáns nemesség fejének tekintett református Kerkapolyt sem.¹³

Az újabb követválasztásra Zala vármegye 1834. március 11-ei – immár Deák Antal részvételével tartott – közgyűlésén került sor Zalaegerszegen, több mint 2100 választásra jogosult zalai nemes jelenlétében. Miután a többséget közfelkiáltással nem lehetett megállapítani, elrendelték a fejenkénti szavazást, melynek során Hertelendy Károly 1138, míg ellenfele, Kerkapoly István csak 964 voksot kapott, így 174 szavazatnyi különbséggel Hertelendyt választották meg Zala vármegye országgyűlési követévé.¹⁴ Deák Antal a győzelem ellenére sem tudta Kerkapolyt

⁵ A Deák-család közös gazdálkodásáról, illetve Deák Antal abban betöltött szerepéről lásd részletesen: MOLNÁR 1992, 32-43. pp.; MOLNÁR 1993/A, 41-75. pp.; MOLNÁR 2003, 104-134. pp.

⁶ MNL ZML kgy. jkv. 1833. május 9-18. – 1834. február 8. (A jegyzőkönyvek elején a jelenlévő tekintélyesebb nemesek névsorai.)

⁷ OSZK Kt. Levelestár. Deák Antal levele Oszterhueber Józsefhez, Kehida, 1834. január 2. Gépelt másolata: MNL OL R 22. 2. csomó 8. tétel. Részletét közli: Választási küzdelmek 27. p.

⁸ Értsd: közügyekkel foglalkozók.

⁹ OSZK Kt. Levelestár. Deák Antal levele Oszterhueber Józsefhez, Kehida, 1834. január 2. (Másolata: MNL OL R 22. 2. cs. 8. tétel.) Közli: Választási küzdelmek 27. p.

¹⁰ Hertelendy pályafutásának legújabb összefoglalása: GYIMESI 2018, 70-71. pp.

¹¹ A zalai nemesi felkelő lovasezred tisztjeinek névsora: MNL ZML kgy. ir. 1809. április 17. No. 1.; Hazai és Külföldi Tudósítások 1809. május 13. (38. sz.) 297-298. pp.; R. KISS 1911. II. köt. 147. p. Hertelendy Károly visszaemlékezése Deák Antal megsérülésére: MNL OL P 313. 3. csomó 1. tétel. Hertelendy Károly százados: Nemes felkelő ezredek az 1809. évi győri csatában. Kézirat, 6-7. pp. Közli: BATORFI 1878. V. köt. 142-143. pp.

¹² Zala megye archontológiája 397. és 421. p.

¹³ Deák Antalnak a protestáns követekkel szembeni fenntartásait az Oszterhueber Józsefhez írt leveleiből ismerjük: OGYK MPGY Deák Antal levelei. Pozsony, 1830. november 11. 3. p., 1833. február 10. 1. és 3. p., 1833. március 3. 3-4. pp.

¹⁴ MNL ZML kgy. jkv. 1834:436. (5-8. pp.) Közli: Választási küzdelmek 28-29. pp.

megbocsátani, hogy a megye nemességét megosztva fellépett Hertelendyvel szemben, és már a követválasztást követő napon, március 12-én többek előtt kijelentette, miszerint „ezután mindent el fog követni Kerkapolynak elmellőzésére, és még a főbíróságából való kiküszöbölésére is, minthogy a megye nyugalmanak helyreállítása csak ezáltal lehet reménylhető”. Közös barátjuk, Csány László táblabíró (Kerkapoly táborának egyik vezére) hiába próbálta meggyőzni Deák Antalt, álljon el bosszú vezérelte szándékától, ő nem engedett, és Hertelendyék ettől kezdve a „határtalan hatalmú” Deák Antalt tekintették a pártjuk fejének.¹⁵

Hertelendy Károly, túlzott önbizalmat merítve követválasztási győzelméből és Deák Antal támogatásából, az első alispáni tisztség megszerzését tűzte ki céljául az 1834 szeptemberében tartandó tisztújításon, ezért hosszabb időre eltávozott a pozsonyi országgyűlésről, hogy hazatérve személyesen buzdítsa híveit a restauráción való részvételre. (Utóbb mind követi feladatainak mellőzése, mind a korteskedésben való részvétele végzetes hibának bizonyult; önhittsége visszájára sült el és jelentős mértékben hozzájárult a vereségéhez.) Az ellentábor egyik vezére, – a tisztújítás előkészületeiről később részletesen beszámoló – Csány László szerint pártjuk Hertelendyvel szemben nem jelölhette első alispánnak a követválasztáson alulmaradt, és Deák Antal által sem támogatott Kerkapoly Istvánt. Kerkapoly hívei ezért arra kérték Csányt, járjon közben a pozsonyi országgyűlésen tartózkodó Deák Ferencnél, hogy vállalja el az első alispáni tisztséget. Miután azonban Ferenc visszautasította a felkérést, Csányék az addig visszavonultan élő, ám tekintélyes vagyonú Botka József táblabírónak ajánlották fel a jelölést, aki azt elfogadta, és támogatására korteskedés kezdődött. Ellenfelük, Hertelendy pártja ekkor a választók elcsábításának egy új, Zalában korábban alig alkalmazott eszközhöz nyúlt: a kismemesség hetekig tartó megvendéglésébe, etetésébe, itatásába kezdett. Rövid időn belül mindkét párt részéről egymást érték a gazdag lakomák, szekereken hordták a megvendéglelt nemeseket, esetenként pedig

még napibért is fizettek nekik, így végül az győzött, aki többet tudott áldozni a megvesztegetésre.¹⁶ Botka párthívei a választás előestéjén a megyeszékhely melletti kaszaházai mezőn felépített kortestáborban gyűltek össze. A korteskedés méreteit jellemzi, hogy ebben a táborban, a választás előtti napokban 642 akó bort, 20 akó pálinkát, 40 ökröt, 230 birkát és 3000 darab kenyert fogyasztottak el.¹⁷

Miként ítélte meg Hertelendy magatartását és híveinek korteskedését Deák Antal? Orosz Ferenc táblabíró írta testvérének, a konzervatív „Hírnök” című lapot Pozsonyban szerkesztő Orosz Józsefnek, hogy Deák Antal, „az egész országban ismert, bölcs és igazságszerető férfiú kezdettől látta ezen cselszövények alapját; aggódott a jövődöbéli közjóért és szolgálatért; aggódott a megye tekintélye miatt, amelyet a süllyedés fenyegetett”.¹⁸ Az országgyűlési titkosrendőrség főnökének értesülése szerint Hertelendy azután sem hagyott fel üzelmeivel, hogy Deák Antal és Zalabéri Horváth János cs. kir. kamarás azt tanácsolták neki, térjen vissza Pozsonyba és elégedjen meg az addig viselt másodalispáni tisztséggel, melynek további biztosítására garanciát vállaltak.¹⁹

Deák Antalnak a zalai tisztújítást megelőző korteskedésben betöltött szerepét legmélyebben az őt közelről ismerő Csány László egyik, ismeretlen barátjához írt levele világítja meg. E szerint Antal, annak ellenére, hogy a nevében szólították fel a zalai nemességet Hertelendy pártolására („Deák Antal, az a dicső férfiú tiszteli az urakat, s izeni...”), nem vett részt a kampányban, sőt rossz néven vette és szemére vetette Hertelendy híveinek az ellenfelet gyalázó korteskedést. Azok azonban mindent tagadtak, és Antalnak „hétről hétre oly hosszú listákat mutogattak, tele Hertelendy embereivel, hogy ez a győzelemről semmit nem kételkedte. Utóbb ez, kinek magának több esze, belátása volt, mint az egész csoportnak, többször figyelmezteté, többször inté őket, ne bízzanak oly vakon magukban, de heában lón intése.” A kortesek túlzó beszámolóit által félrevezetett Deák Antal eleinte – aggodalmi ellenére – rózsaszínben látott mindent, nem kételkedett Hertelendy győzelmében.

¹⁵ MNL OL P 1522. 33. csomó. Csány László levele ismeretlen barátjához. Hely nélkül, 1834. szeptember 22. után. Közli: Csány reformkori iratai 31. p.

¹⁶ MNL OL P 1522. 33. cs. Csány László levele ismeretlen barátjához. Hely nélkül, 1834. szeptember 22. után. Közli: Csány reformkori iratai 30-42. pp.

¹⁷ MNL OL N 119. 25. doboz. Fasc. 46. No. 6426. Leopold Ferstl jelentése Zala vármegye tisztújításáról, Pozsony, 1834. november 12. Közli: Választási küzdelmek 51–54. pp. Vö: RÉVÉSZ 1968, 140. p.

¹⁸ MNL OL N 119. 25. doboz. Fasc. 46. No. 6410/a. Orosz Ferenc levele a testvérehez, Orosz Józsefhez. Zalaegerszeg, 1834. október 13. Német nyelvű gépelt másolat. Közli: Választási küzdelmek 43. p.

¹⁹ MNL OL N 119. 25. doboz. Fasc. 46. No. 6426. Leopold Ferstl jelentése Zala vármegye tisztújításáról. Pozsony, 1834. november 12. Német nyelvű gépelt másolat. Közli: Választási küzdelmek 52. p.

Még kevésbé kételkedtek a római katolikus papok, akik – Csány szerint – „megbízottan erősíték, hogy ők magok Deák Antallal minden más urak hozzájárulása nélkül az ördögből is tudnának viceispánt csinálni”. Antal a kampány során elvált azoktól, akikkel születésétől fogva társalkodni szokott (helyettük Hertelendy hívei jártak Kehidára tanácskozni), sőt, még Kerkapoly mellett kiálló sógorával, Oszterhueber Józseffel is összeveszett.

Deák Antal a tisztújítást megelőző, 1834. szeptember 2-ai közgyűlésen döbönt rá, mibe keveredett. E megyegyűlés fő tárgya a restauráció módjának meghatározása, a tisztújítás szabályainak felülvizsgálata volt, ezért Hertelendyék számos kismemest csődítettek be a vármegyeházára, hogy ne engedjék szóhoz jutni az ellenfél szónokait. Hertelendy kortesei belefojtották a szót még a saját szónokukba is, úgy kiabáltak, zajongtak az ülésteremben. „Szalánk még ily gyűlést nem látott; inkább hasonlított az ittas mesterlegények gyűléséhez, mint a nemes közönséghez” – jellemezte a szeptember 2-ai zalai közgyűlést Csány László, akinek végül az elnöklő Zalabéri Horváth János cs. kir. kamarás segítségével sikerült helyreállítani a rendet és a nyugalmat. Deák Antal, aki tagja volt a megye tisztújítási rendszabályait felülvizsgáló választmányának, dermedten figyelte az eseményeket, ez alkalommal nem avatkozott közbe. „Antal állása elfelejtethetetlen előttem – olvashatjuk Csány levelében –; kardjára könyökölve, kezét homlokán tartva komolyan ült széken, egy szót sem szólt. Figyelmezve nézém arcvonatit; esküszöm, hogy ekkor szégyenlő ily pártnak tagja vagy feje lenni.”²⁰

Amikor Hertelendy hívei a tisztújítás előtti napon a Zalaegerszegtől nyugatra fekvő Ola községben gyűltek össze, a megyeszékhelyen átvonulva összeszólkóztak, összetűzésekbe keveredtek az ellenfél korteseivel. Miután azok Hertelendy egyik fővezérért, Bogyay Lajost leráncigálták a lováról, szekereit pedig erőszakkal a saját táborukba térítették, Hertelendy elégtételt követelő hívei a város piacán gyűltek össze, hogy a kaszaházi kortestáborra támadjanak. A tettegességet csupán Deák Antal erélyes fellépése

akadályozta meg, aki minden befolyását latba vetette, hogy megnyugtassa a felingerelt tömeget.²¹ Másnap, a tisztújítás kezdetekor szintén Deák Antal tekintélyére és merész közbelépésére volt szükség ahhoz, hogy a vármegyeháza környékén összeverekedett ellenfeleket szétválasszák, és a szavazatszedő bizottságok – köztük a Kapornaki járásé, melyet maga Deák Antal vezetett – megkezdhessék a voksok összeszámolását.²²

Az 1834. szeptember 22-én lezajlott zalai tisztújításon a vármegye addigi történetének legnagyobb választói tömege gyűlt össze Zalaegerszegen: az első alispán választásakor több mint 4600 érvényes szavazatot adtak le. Mivel Botka József 2954, Hertelendy Károly viszont csak 1673 szavazatot kapott, 1281 voksnyi többséggel Botka nyerte el az első alispáni tisztséget. Botka oldalán Kerkapoly másodalispán lett, és jelentős arányú személycserére került sor a vármegye tisztikarában. Az 54 választott vagy kinevezett megyei tisztségviselő közül mindössze 24-en maradtak a helyükön, 9-en előléptek a ranglétrán, 24 poszton viszont kicserélődtek a személyek.²³ Deák Antal csalódottan, kiábrándultan vette tudomásul a restauráció kimenetelét, soha többé nem próbált beavatkozni a zalai választásokba, csupán a megye tisztújítási rendszabályait felülvizsgáló választmányának lett a tagja 1840-ben.²⁴

Az 1834. szeptemberi tisztújítás eredménye is jelzi a Zala megyében történt politikai irányváltást. Hasonló fordulat következett be itt is, mint az országgyűlés alsótábláján történt: a hagyományos rendi-szélső ellenzéki politizálás hívei – köztük Deák Antal – háttérbe szorultak, és a szabadelvű reformerek váltak hangadókká, illetve Zalában az általuk vezetett párt került hatalomra. Zala megye új politikai irányvonalát leginkább a bátyját követi tisztségében felváltó Deák Ferenc testesítette meg, aki a magyar liberális ellenzék egyik meghatározó személyiségévé vált az 1836-ig tartó pozsonyi diétán.²⁵

²⁰ MNL OL P 1522. 33. cs. Csány László levele ismeretlen barátjához, 1834. szeptember 22. után. Közli: Csány reformkori iratai 38. p. A tisztújítási rendszabályokat felülvizsgáló választmány névsora: MNL ZML kgy. jkv. 1834:530. Vö. MOLNÁR 1989, 28. p.

²¹ MNL OL N 119. 25. doboz. Fasc. 46. No. 6410/a. Orosz Ferenc levele a testvéréhez, Orosz Józsefhez. Zalaegerszeg, 1834. október 13. Német nyelvű gépelt másolat. Közli: Választási küzdelmek 44. p.

²² MNL OL N 119. 25. doboz. Fasc. 46. No. 6426. Leopold Ferstl jelentése Zala vármegye tisztújításáról. Pozsony, 1834. november 12. Német nyelvű gépelt másolat. Közli: Választási küzdelmek 53. p. A Kapornaki járás szavazatszedő bizottságának névsora: MNL ZML kgy. jkv. 1834:2024. Közli: Választási küzdelmek 32. p.

²³ MNL ZML kgy. jkv. 1834:2024. (9–13. pp.) Közli: Választási küzdelmek 30–33. pp.; MNL ZML kgy. ir. 1834:2082. (A tisztújításkor kitört verekezés kivizsgálására vonatkozó legfontosabb iratokat közli: Választási küzdelmek 34–39. pp.); MOLNÁR 1989, 25–26. pp.

²⁴ MNL ZML kgy. jkv. 1840:829. Vö. MOLNÁR 1989, 28. p.

²⁵ Deák Ferenc országgyűlési szerepéről: PAJKOSSY 2004, 13–37. pp.

Deák Antal és Zala vármegye 1834–1836. évi országgyűlési követjelentései, követutasításai

Zala vármegye országgyűlési követutasításai, melyek előírták a követek számára, hogy az egyes politikai kérdésekben miként nyilvánítsanak véleményt és szavazzanak, Deák Ferenc követté választásakor még alapvetően konzervatívok voltak, azokat – Csány László visszaemlékezése szerint – „az országgyűlés folyama alatt, sokszor meglepő korteskedési fogásokkal sikerült csak az idő irányához átváltoztatni.”²⁶ Deák Ferenc hasonlóképpen járt el, mint korábban a bátyja: a vármegyének küldött, hivatalos időszaki követjelentéseiben javasolta az alaputasítás kiegészítését vagy megváltoztatását, rokonait, barátait pedig egyidejűleg magánlevelekben kérte liberális szellemű reformjavaslatainak támogatására. Ez utóbbiban leginkább a sógora, Oszterhueber József, valamint Csány László segítette Deák Ferencet, aki ugyanakkor a bátyját is rendszeresen tájékoztatta az országgyűlésen történekről, és vele is eszmét cserélt a zalai követutasításokról.²⁷

Noha Deák Antal nem volt tagja annak a bizottságnak, amelyik az 1832/1836-os diéta idején kidolgozta és Zala vármegye közgyűlése elé terjesztette a pótutasítások javaslatát,²⁸ 1834 márciusától 1835 februárjáig részt vett minden, a pótutasítások elfogadását tárgyaló zalai közgyűlésen. Az 1834. március 11-ei ülésen, közvetlenül a követválasztás után, Deák Antal jelenlétében teljes egészében jóváhagyták a Zalabéri Horváth János és Deák Ferenc március 7-ei követjelentésében foglaltakat, valamint utólag is helyeselték a zalai követek országgyűlési állásfoglalását.²⁹ Deák Ferenc a következő, június 16-án kelt – Hertelendy Károllyal közösen jegyzett – időszaki követjelentésében arra igyekezett rávenni megyéjét, fogadják el az országgyűlési választmány javaslatát, mely szerint a Buda és Pest között felépítendő hídon a nemeseknek is vámot kellene fizetniük. Zala vármegye június 23-ai

közgyűlése – talán a jelenlévő Deák Antal javaslatára? – azzal a megszorítással tett eleget a kérésnek, illetve olyan értelmű pótutasított adott követeinek, hogy ezt a vámfizetést csak segedelem gyanánt adják, nem tekintik a nemesi kiváltságokon csorbát ütő adónak.³⁰

Deák Antal – mint láttuk – részt vett a megye soron következő, szeptember 2-ai, botrányosan kezdődött közgyűlésén is, amelyen a tisztújítás módjának meghatározása volt a fő kérdés. Ez után került terítékre Deák Ferenc augusztus 28-ai követjelentése, valamint annak mellékleteként a polgári törvénykönyv egyes cikkelyeinek javaslata. A közgyűlés minden érdemi megjegyzés nélkül tudomásul vette a jelentést és a törvényjavaslatot, ezúttal nem adott pótutasítást.³¹ Deák Ferenc szeptember 2-án kelt követjelentését, melyben az irtásföldek földesurak általi visszaváltása ügyében érkezett királyi válasszal kapcsolatban kért pótutasítást, a tisztújítás befejezését követően tüzte napirendre Zala megye szeptember 22-ei közgyűlése. A restauráción részt vevő Deák Antal bizonyára e kérdés tárgyalásakor is jelen lehetett, és egyetérthetett az ekkor elfogadott pótutasítással, mely előírta a megye követeinek, hogy az irtásföldek visszaváltására nézve ne fogadják el az uralkodó által javasolt határidőt.³²

Szintén Deák Antal jelenlétében került sor Zala vármegye 1834. november 10-ei közgyűlésére, melynek napirendjén ezúttal nem a zalai követek újabb jelentése, hanem Bereg vármegye Deák Ferenc elleni panasza szerepelt. Bereg ugyanis 1834. szeptember 9-én kelt átiratában – a számára megküldött, nyomtatott országgyűlési jegyzőkönyvekben olvastak alapján – azzal vádolta meg Zala vármegye első követét, hogy az 1834. április 7-ei 166., a május 21-ei 198. és a július 1-jei 200. országos ülésen tett felszólalásai alkalmával becsületsértő kifejezésekkel illette Bereg vármegyét, illetve annak szavazatukat megváltoztató követeit. Mindezekért elégtételt követeltek, kérve egyúttal azt is, hogy tiltsák el Deák Ferencet a további hasonló, rágalmazó felszólalásoktól.³³ Zala közgyűlése, ahelyett, hogy eleget tett volna a kérésnek

²⁶ Csány László: Cáfolat Zalából. [2. rész.] In: Pesti Hírlap 1844. január 14. (317. sz.) 29–30. pp. Közli: Csány reformkori iratai 97. p.

²⁷ OSZK Kt. Levelestár. Deák Ferenc levele Oszterhueber Józsefhez. Pozsony, 1834. január 31. – február 6., Pozsony, 1834. március 5. Közli: SÁNDOR 1997, 90, 94. p.

²⁸ A bizottság névsora: MNL ZML kgy. jkv. 1833:1400. (12. p.) Vö. „Tekintetes Karok és Rendek!” 46. p.

²⁹ MNL ZML kgy. jkv. és kgy. ir. 1834:437. A követjelentést közli: „Tekintetes Karok és Rendek!” 65–68. pp. Deák Antal jelen volt a megye 1834. április 16-ai kisgyűlésén is, annak napirendjén azonban nem szerepeltek az országgyűléssel vagy lényegesebb politikai kérdésekkel kapcsolatos ügyek, csupán a legsürgősebb adminisztratív teendők.

³⁰ MNL ZML kgy. jkv. és kgy. ir. 1834:968. A követjelentést és a pótutasítást közli: „Tekintetes Karok és Rendek!” 69–72. pp.

³¹ MNL ZML kgy. jkv. 1834:1913. A követjelentést közli: „Tekintetes Karok és Rendek!” 72. p.

³² MNL ZML kgy. jkv. és kgy. ir. 1834:2026. A követjelentést közli: „Tekintetes Karok és Rendek!” 73–74. pp.

³³ MNL ZML kgy. jkv. és kgy. ir. 1834:2244. Deák Ferenc kifogásolt országgyűlési beszédeit lásd: OGY JKV 6. köt. Pozsony, 1834. 238. p., 8. köt. Pozsony, 1834. 173–174. pp., 8. köt. 249–250. pp. Vö. KLÖM III. 36, 164–165, 286, 287. pp. Közli: KÖNYI 1903, 1. köt. 65, 80–82, 90–93. pp.

– bizonyára Deák Antal egyetértésével, s talán éppen az ő indítványára – a diétán elhangzott felszólalásokkal egyetértve, kemény hangú átiratban figyelmeztette Bereg vármegyét (a jobbágytelkes nemesek adóztatásáról hozott országgyűlési határozat megváltoztatása ügyében) az uralkodóhoz intézett korábbi feliratának törvényteleniségére, s kereken visszautasította a Deák Ferencet ért, minden jogalapot nélkülöző vádat.³⁴

Deák Antal részt vett Zala megye 1835. január 23-ai közgyűlésén is, ahol csupán tudomásul vették Hertelendy Károly követjelentését, ami a dunai hajózás ügyében az uralkodóhoz intézett feliratról és az egyik zalai írnok lemondásáról tudósított.³⁵ Mivel a március 30-ai közgyűlésen és az április 27-ei kisgyűlésen csupán Deák Ferenc egy-egy kisebb jelentőségű, pótutasítást nem igénylő (március 23-ai és április 16-ai) követjelentését tárgyalták,³⁶ bátyja távol maradt ezektől az ülésektől, ugyanúgy, mint a június 22-ei közgyűléstől, melyen egyébként az országgyűlési költségek fedezésének fontos kérdéséről, valamint – Heves és Pest vármegyék átiratai nyomán – Wesselényi Miklós báró hűtlenségi perbe fogásáról is szó esett.³⁷ A közgyűlés ez utóbbira nézve utasításul adta a megye köveinek, hogy adandó alkalommal országos sérelemként terjesszék az uralkodó elé Wesselényi perbe fogását, és követeljék az ellene támasztott törvénytelen vád megsemmisítését.³⁸

Zala vármegye 1835. július 16-ai közgyűlésén, mely Deák Ferenc és Hertelendy Károly június 27-ei és 29-ei követjelentéseit tűzte napirendre, részt vett Deák Antal is. Az előbbi jelentést, mely elsősorban az uralkodó címe feletti országgyűlési vitáról tudósított (arról tudniillik, hogy magyar királyként az V. sorszámot viselje Ferdinánd), a közgyűlés egyszerűen csak tudomásul vette,³⁹ míg az utóbbira válaszul pótutasítást küldtek követeiknek (a szatmári megyegyűlési beszéde miatt perbe fogott Wesselényi Miklós báró, valamint a Wesselényi védelmében tett országgyűlési nyilatkozatáért ugyancsak hűtlenségi perbe idézett barsi követ, Balogh János ügyében). A közgyűlésen jelenlévők, így Deák Antal is „közakarattal, s közülök csak egy is ellent nem mondván”, egyhangúlag

kiálltak a szólásszabadság mellett, s arra utasították a zalai követeket, megyéjük nevében indítványozzák az országgyűlésen, hogy minden más tárgyat megelőzve küldjenek az uralkodóhoz a törvénytelen hűtlenségi perek megsemmisítését kívánó feliratot. Egyúttal azt is utasításul adták, hogy követeik igyekezzenek kieszközölni a nemzet és az uralkodó közé éket verő s az alkotmányos szabadságot veszélyeztető királyi tanácsnokok megbüntetését, a törvénytelen perek megsemmisítése érdekében pedig közvetlenül is felírást intéztek az uralkodóhoz, majd mindezekről körlevélben tájékoztatták az ország törvényhatóságait.⁴⁰

Deák Antal az 1836 májusáig ülésező országgyűlés ideje alatt a továbbiakban nem vett részt a zalai megyegyűléseken, annak ellenére, hogy azokon (1835 augusztusától 1836 februárjáig) számos alkalommal tárgyalták Deák Ferenc időszaki követjelentéseit, valamint az azokra adandó pótutasításokat.⁴¹ Csupán az új törvények szentesítése, illetve a diéta berekesztése napján, 1836. május 2-án kezdődött zalai kisgyűlésen volt jelen, ahol a megye tisztségviselői vele együtt, minden különösebb megjegyzés nélkül vették tudomásul Deák Ferenc április 11-ei időszaki követjelentését, mely az országgyűlés utolsó heteinek eseményeit és fejleményeit összegezte, s nem igényelt újabb pótutasítást.⁴²

Deák Antal teljes közéleti visszavonultsága: 1836. június – 1839. április

Deák Ferenc Zala vármegye 1836. június 20-án kezdődött közgyűlésén mintegy háromórás beszédben foglalta össze az 1832/1836-os országgyűlés eredményeit és megoldatlan kérdéseit, majd záró követjelentését írásban is beterjesztette.⁴³ A közgyűlés neki, követtársának, Hertelendy Károlynak, valamint a megye korábbi követeinek, Deák Antalnak és Zalabéri Horváth Jánosnak is köszönetet szavazott a közjó érdekében kifejtett országgyűlési munkásságáért, és érdemeiket – bár ezt megpróbálták szerényen elhárítani – jegyzőkönyvben örökítették meg.⁴⁴ Deák Antal, akinek országgyűlési érdemeit később (1836.

³⁴ MNL ZML kgy. jkv. és kgy. ir. 1834:2244.

³⁵ MNL ZML kgy. jkv. 1835:216.

³⁶ MNL ZML kgy. jkv. és kgy. ir. 1835:693., 1835:729. A követjelentéseket közli: „Tekintetes Karok és Rendek!” 75-77. pp.

³⁷ MNL ZML kgy. jkv. 1835:1249., 1835:1256-1257. pp.

³⁸ MNL ZML kgy. jkv. 1835:1256. A pótutasítást közli: „Tekintetes Karok és Rendek!” 77-78. pp.

³⁹ MNL ZML kgy. jkv. és kgy. ir. 1835:1525. A követjelentést közli: „Tekintetes Karok és Rendek!” 78-80. pp.

⁴⁰ MNL ZML kgy. jkv. és kgy. ir. 1835:1526. A követjelentést és a pótutasítást közli: „Tekintetes Karok és Rendek!” 80-86. pp.

⁴¹ E követjelentéseket és a pótutasításokat közli: „Tekintetes Karok és Rendek!” 86-118. pp.

⁴² MNL ZML kgy. jkv. és kgy. ir. 1836:847. A követjelentést közli: „Tekintetes Karok és Rendek!” 118-121. pp.

⁴³ Deák záró követjelentésének legújabb kiadása: DEÁK 2001, 1. köt. 127-169. pp.

⁴⁴ MNL ZML kgy. jkv. 1836:1017. Vö. KÖNYI 1903, 1. köt. 265. p.

szeptember 22-ei közgyűlésén, tisztelete jeléül) Bihar vármegye is táblabírói kinevezéssel ismerte el,⁴⁵ nem vett részt a követbeszámoltató zalai megyegyűlésen, melyet néhány nap elteltével félbeszakítottak és csak augusztus 8-án, a szentesített törvények hivatalos példányainak megérkezése után folytattak. Ekkor, az új törvények kihirdetését követően nevezték ki azt a bizottságot, mely feladatuk kapta, hogy a jobbágyokat érintő úrbéri törvények kihirdetéséhez dolgozzon ki egységes útmutatót a megye tisztségviselői számára. Noha e bizottságnak tagja lett a közgyűléstől mindaddig távol lévő Deák Antal is,⁴⁶ megfelelő források hiányában nem tudjuk, hogy részt vett-e az 1836. augusztus 20. körül kezdődött bizottsági üléseken, és ott fejtett-e ki érdemi tevékenységet. Deák Antal talán öccse iránti tiszteletből és tapintatból húzódható háttérbe és hallgatható e tanácskozások során, mert korábban, országgyűlési követként még ő is túlzónak tartotta és mérsékelni próbálta a jobbágyoknak adandó, liberális szellemű engedményeket.

Bátyjának szerepéről Deák Ferenc is hallgatott Kossuth Lajoshoz ekkortájt írt leveleiben, melyekben arról panaszkodott, hogy Zalában sokan elégedetlenek az új törvényekkel, főként a jobbágyoknak adott engedményekkel. Deák Ferenc augusztus 18-án számolt be róla, hogy a változások ellenzői maguk között szidják, átkozzák a reformereket, de nyilvánosan nem mernek ellenük szólani,⁴⁷ szeptember 10-én pedig volt követársát, Zalabéri Horváth János cs. kir. kamarást nevezte meg a minden haladást gátolni, s minden szabadelvű végzést felforgatni készülő párt fejeként. „Az úrbéri törvényeknek béhozataláról most tanácskozik együtt egy megyei választmány – írta Deák Ferenc az utóbbi levelében –; ebben Horváth mindent elkövet, hogy azon törvényeket, melyek néki nem tetszenek, a földesurak részére magyaráztassa, de még eddig, bár pártja segítette, boldogulni képes nem volt”.⁴⁸ Csertán Sándor táblabíró, uradalmi ügyész, a zalai szabadelvű ellenzék egyik mérsékelt hangadója szintén azt panaszolta egyik levelében, hogy „nevezetes aristocrata

felekezet vesz részt a tanácskozásban, mely minden törvényrendeletet, mely által csak valamit elvonhatna a jobbágyságtól, hevesen megvitát”, a választmányi üléseket pedig céltalannak és sikertelennek látta, mert azok nap-nap után arra a következtetésre jutottak, hogy az új úrbéri törvények kétértelműen magyarázhatóak, homályosak.⁴⁹

Deák Antal a továbbiakban közel három esztendőig, egészen 1839 májusáig távol maradt a zalai megyegyűlésektől. Nem tudunk róla, hogy bármilyen módon részt vett volna azokban a küzdelmekben, melyeket ezekben az években Deák Ferenc és Zala vármegye közgyűlése vívott a kormányzattal szemben, az ellenzék megfélemlítését és a liberális reformmozgalom elhallgattatását célzó törvénytelen politikai perek megszüntetése, a bebörtönzött ellenzékiek (Wesselényi Miklós, Kossuth Lajos és az országgyűlési ifjak) szabadon bocsátása, valamint a sajtó- és szólásszabadság biztosítása érdekében.⁵⁰ Csak arról tudunk, hogy a hűtlenségi perbe fogott Wesselényi 1836 folyamán három alkalommal is felkereste Kehidán az öt perbeli védekezésében közvetlenül is segítő Deák Ferencet. Wesselényi először május 24-e körül, azután július 23–25-én, majd november 2–3-án járt Kehidán,⁵¹ s ez alkalmakkal közelebbi ismeretséget kötött Deák Antallal, akit Pozsonyból, az 1832/1836-os diéta első hónapjaiból látásból már ismerhetett. „A kedves Ferkóm s tisztelt derék bátyja társaságában telék el napom” – írta Wesselényi a naplójába Kehidán, 1836. július 24-én,⁵² másnap pedig Deák Antal vetette papírra a következőket: „Most van nálam báró Wesselényi, kit elfogottnak kürtöltek, azonban szabadon jöve hozzánk, s ma délután Ferkó öcsémmel együtt Füredre megyen; ott curálni fogja magát, talán még izmosabb kíván lenni.”⁵³ Antalra mindenesetre jó benyomást tehetett Wesselényi, mert évekkel később, 1841 nyarán, öccse egyik levelében azt üzentte a bárónak, hogy szívesen tiszteli.⁵⁴

⁴⁵ MNL ZML kgy. jkv. és kgy. ir. 1836:2536. Vö. DEÁK 1994, 199–200. pp.

⁴⁶ MNL ZML kgy. jkv. 1836:1568. (351–355. pp.)

⁴⁷ MTAK Kt. Ms. 4849/62. Deák Ferenc levele Kossuth Lajoshoz. Kehida, 1836. augusztus 18. Közli: VÁCZY 1890, 17–18. pp. Vö. DEÁK 2001, 1. köt. 176. p.

⁴⁸ MTAK Kt. Ms. 4849/76. Közli: VÁCZY 1890, 20–23. pp. Vö. DEÁK 2001, 1. köt. 177–179. pp.

⁴⁹ MNL ZML Séllyey cs. ir. 11. doboz. Fasc. 7. Csertán Sándor levele Séllyey Elekhez. Zalaegerszeg, 1836. szeptember 7.

⁵⁰ FERENCZI 1904, 1. köt. 205–239. pp.; MOLNÁR 1994/A, 129–152. pp.

⁵¹ MNL VaML Szegedy cs. lt. 21. doboz. Szegedy Antalhoz írt levelek. Dusovich levelei. Hermán, 1836. november 15. (A Zala megyén átutazó Szegedy Károly 1836 novemberének első napjaiban a havazás miatt két éjszakát zalai ismerőseinél töltött, „az első Deák Antalnál, hol báró Wesselényi is éppen mulatott”); KARDOS 1905, 1. köt. 289, 323–324. pp.; FERENCZI 1904, 1. köt. 213–214. pp.

⁵² KARDOS 1905, 1. köt. 324. p.

⁵³ MNL ZML Séllyey cs. ir. 10. d. I/a. pallium. Deák Antal levele Séllyey Elekhez. Kehida, 1836. július 25.

⁵⁴ MNL OL Mikrofilmtár 8368. doboz. Wesselényi Miklós levelezése. Deák Ferenc levelei időrendben. Kehida, 1841. július 6. Közli: VÁCZY 1890, 81. p.

Deák Antal és az 1839–1840. évi országgyűlés zalai követjelentései, követutasításai

A következő, 1839 júniusának elejére összehívott országgyűlés ismét aktívabb közéleti szerepvállalásra sarkallta Deák Antalt, aki csaknem a diéta teljes időtartama alatt, 1839 májusától 1840 áprilisáig részt vett Zala vármegye közgyűlésein. Miután Antal is tagja lett az 1839. április 15-ei megyegyűlésén közfelkiáltással megválasztott, országgyűlési követutasításokat kidolgozó bizottságnak,⁵⁵ nem hiányozhatott a május 6-ai közgyűlésről sem, amelynek legfontosabb napirendi pontja a követek megválasztása és a követutasítás megvitatása volt. A közgyűlés kezdetén közfelkiáltással választották követté Deák Ferencet, valamint – a Deák Antal által vélhetőleg ismét támogatott – Hertelendy Károlyt (aki, mint később bevallotta, ígéretet tett híveinek – s valószínűleg Antalnak is –, hogy a diétán megpróbálja visszafogni, mérsékelni követtársát), a követutasítás tervezetével kapcsolatban azonban már megoszlottak a vélemények. A többség végül több ponton változtatott a döntő részben Deák Ferenc által tollba mondott követutasítás tervezetén, kissé tompítva annak kormányt bíráló élet, illetve némileg visszafogva a liberális reformköveteléseket.⁵⁶

E közgyűlésen fordult elő első ízben, hogy Deák Antal nyilvánosan ellentmondott öccse javaslatának. Deák Ferenc ugyanis a szólásszabadságról, illetve a törvénytelen perekről szólva kétségbe vonta a felsőbb bíróságok függetlenségét, és azt indítványozta a követutasítás tervezetében, hogy az országgyűlési követek követeljenek vizsgálatot és büntetést a királyi Curia mindazon bírái ellen, akik vétkesek Wesselényi, Kossuth és az országgyűlési ifjak elítélésében. Az ülésen elnöklő főispán, Batthyány Imre gróf, aki a Hétszemélyes Tábla bírájaként maga is érintett volt az ügyben, a bírák függetlenségét kimondó törvényre, valamint a király és a kormány azonosságára hivatkozva követelte a javaslat megváltoztatását. A főispán álláspontját támogatta Inkey Imre és Zalabéri Horváth János cs. kir. kamarás, valamint Deák Antal is, akik

a királyi Curiánál a hasonló esetekben 40 éve fennálló jogszokásra, illetve gyakorlatra emlékeztettek. Velük szemben Deák Ferenc törvénytelennek minősítette a Martinovics-féle perekből eredő joggyakorlatot, a törvénytörő bírákat pedig országgyűlési eljárás alá vonhatónak tartotta, így sikerült meggyőznie a jelenlévőket, és a többség közfelkiáltással fogadta el javaslatát.⁵⁷

Közvetlenül a követutasítások jóváhagyása után nevezték ki azt a bizottságot, mely a megye követeinek az országgyűlés idején adandó pótutasítások kidolgozását kapta feladatul. Ebben helyet kapott Deák Antal is,⁵⁸ aki – mivel a továbbiakban az időszaki követjelentéseket és az azokra adandó pótutasításokat tárgyaló valamennyi zalai közgyűlésen jelen volt – a következő hónapokban részt vehetett a bizottság munkájában is. Deák Ferenc és Hertelendy Károly első (alapvetően Deák által fogalmazott, ám Hertelendy által cenzúrázott), 1839. június 11-én kelt követjelentését Zala megye június 21-ei közgyűlése tűzte napirendjére. A zalai követek ebben főként a diéta első napjairól és a királyi előterjesztésekről számoltak be, valamint pótutasítást kértek az úgynevezett „Ráday-sérelemmel” kapcsolatban (a törvényesen Pest vármegye követévé választott Ráday Gedeon gróftól közgyűlési beszéde miatt hűtlenségi vád alá vonták és eltiltották az országgyűlésen való megjelenéstől). A közgyűlés Deák Ferenc kérésének eleget téve – valószínűleg a jelenlévő Deák Antal egyetértésével – utasította a megye követeit, hogy a diétán minden lehetséges eszközzel igyekezzenek kieszközölni a sérelem mielőbbi orvoslását, és amíg ez nem történik meg, ne bocsátkozzanak se a katonai újoncok, se pedig a hadiadó megajánlásának tárgyalásába.⁵⁹ (Zala megye támogatása azért volt fontos az országgyűlési ellenzék vezetője, Deák Ferenc számára, mert így követutasításával is alátámaszthatta az ellenzék taktikáját, mely azután fokozatosan engedve, 1840 tavaszán meghátrálásra kényszerítette a kormányzatot a politikai perek ügyében.)⁶⁰

Deák Antal 1839 augusztusa és 1840 áprilisa között valamennyi, öccse követjelentéseit és a vármegye arra adandó pótutasításait tárgyaló zalai közgyűlésen jelen

⁵⁵ MNL ZML kgy. jkv. 1839:1244; DEGRÉ 1976, 225–226. pp.

⁵⁶ MNL ZML kgy. jkv. és kgy. ir. 1839:1644–1645. A követválasztás jegyzőkönyvét közli: KÓNYI 1903, 1. köt. 313–314. pp. A követutasítás tervezetét és módosításának jegyzőkönyvét közli: „Tekintetes Karok és Rendek!” 122–146. pp. Vö. DEGRÉ 1976, 227–242. pp. Hertelendy ígéretéről: MNL OL P 313. 3. cs. 1. tétel. Hertelendy Károly levele Deák Ferenchez. Pozsony, 1839. június 10. Közli: MOLNÁR 1993/B, 55. p. Vö. „Tekintetes Karok és Rendek!” 122–146. pp.

⁵⁷ MNL OL N 119. Fasc. 62. No. 8764. Besúgójelentés Zala vármegye 1839. május 6-ai közgyűléséről. Német nyelvű másolat. Fordítását közli: Választási küzdelmek 58–59. pp. Vö. ERDMANN 2014, 104. p.

⁵⁸ MNL ZML kgy. jkv. 1839:1649. A bizottság névsorát közli: „Tekintetes Karok és Rendek!” 153. p.

⁵⁹ MNL ZML kgy. jkv. és kgy. ir. 1839:2125–2126. A követjelentést és a pótutasítást közli: „Tekintetes Karok és Rendek!” 149–156. pp.

⁶⁰ Deák Ferenc országgyűlési taktikájáról lásd részletesen: ERDMANN 2004, 54–64. pp; ERDMANN 2014, 134–160, 172–197. pp.

volt. Így 1839. augusztus 5-én a Ráday-sérelem, Kővár vidéke országgyűlési meghívása, Közép-Szolnok vármegye főispánjának visszaélése, a főrendi napló bevezetése, a szőlásszabadság sérelmeinek orvoslása, a nemzeti nyelv használata, valamint a katonai elszállásolás és ételmezés átalakítása ügyében született – Deák Antal közreműködésével – a zalai követek július 14-ei és augusztus 3-ai jelentésében foglalt kéréseknek megfelelő pótutasítás.⁶¹

Deák Ferenc és Hertelendy Károly 1839. szeptember 4-ei és október 31-ei időszaki követjelentését minden megjegyzés nélkül jóváhagyta Zala vármegye november 4-ei, Deák Antal részvételével tartott közgyűlése,⁶² október 18-ai jelentésükben azonban pótutasítást kértek a Buda és Pest között létesítendő hídra vonatkozó szerződés ügyében, melyet az országos választmány kötött a híd felépítésére vállalkozó részvénytársasággal. A közgyűlés ugyan nem értett egyet a szerződésben megállapított magasabb hídvámmal, az ország érdekét szem előtt tartva azonban úgy rendelkezett, hogy a megye követei alaputasításuknak megfelelően igyekezzenek kieszközölni a szerződés jóváhagyását, illetve a híd minél előbbi felépítését, a jövőre nézve azonban ügyeljenek arra, hogy hasonló szerződések létrejöttét szorosabban ellenőrizhesse az országgyűlés.⁶³

Deák Antal jelen volt az 1840. január 20-ai zalai közgyűlésén is, mely a megye követeinek 1839. december 15-ei és 1840. január 9-ei jelentésében foglaltaknak eleget téve adott pótutasítást. Ennek pontjai között szerepelt, hogy a követek 600.000 pengőforintot ajánljanak a Nemzeti Játékszín létesítésére, és részletes észrevételeket, illetve utasításokat állapítottak meg a mezei rendőrségi törvényjavaslattal kapcsolatban is.⁶⁴ A következő, ugyancsak Deák Antal jelenlétében tartott közgyűlésen, 1840. április 27-én (válaszul Deák Ferenc és Hertelendy Károly március 30-ai jelentésére) arra utasították a megye követeit, tegyenek indítványt az országgyűlésen, hogy a felállítandó

váltótörvényszék tagjait ne a kormány nevezze ki, hanem a törvényhatóságokat illesse a tagok kinevezésre való előterjesztésének joga.⁶⁵ Ugyanezen a közgyűlésen mutatták be a Pest vármegye igazgatási rendszeréről szóló, nyomtatott szabályzatot, melynek nyomán a zalai rendek is elhatározták, hogy hasonló utasítást dolgoznak ki, mely kiterjed a megyei igazgatás egészére és az önkormányzati hivatalok valamennyi feladatára, s elsősorban az újonnan választandó, fiatal tisztségviselőknek fog majd zsinórmértékül szolgálni. Az ezt kidolgozni hivatott megyei választmányban, kamatoztatandó széleskörű tudását, tapasztalatát, helyet kapott többek között – Csány László és Oszterhueber József mellett – Deák Antal is.⁶⁶

Deák Ferenc és követtársa 1840. május 4-én kelt, utolsó időszaki követjelentését, mely többek között a politikai perek megszüntetését és a bebörtönzött ellenzékiek szabadon bocsátását is hírül adta, s nem igényelt újabb pótutasítást, Deák Antal távollétében olvasták fel Zala vármegye 1840. május 18-án kezdődött kisgyűlésén.⁶⁷ A megye vezető tisztségviselőinek következő, szűk körű (mindössze 12 fő részvételével tartott) kisgyűlésén azonban, melyre július 4-én került sor Balatonfüreden – noha annak napirendjén nem szerepeltek jelentősebb, politikai fontosságú ügyek, csupán a sürgetőbb adminisztratív teendők – jelen volt Deák Antal is.⁶⁸ A május 12-én berekesztett diétáról időközben Kehidára hazatért Deák Ferenc június 27-én Kossuth Lajosnak és Wesselényi Miklósnak is megírta, hogy otthon ő fogja kezébe venni az eke szarvát, mert bátyja néhány napon belül Balatonfüredre megy, s ott tölt közel egy hónapot (négy hetet).⁶⁹ Deák Antal szokása szerint nyaranta felkereste Balatonfüredet, hogy – mint mondta – „magát kiöblítse” a savanyúvízforrás gyógyvizében.⁷⁰ Ott találkozott vele 1831 nyarán az erdélyi utazó, Újfalvi Sándor,⁷¹ 1835 júliusában pedig ott látta az akkor még kisdiák Radákovits József (írói nevén Vas Gereben).⁷² A fürdővendégek utólag kinyomtatott névsorában olvasható, hogy Deák

⁶¹ MNL ZML kgy. jkv. és kgy. ir. 1839:2174-2175, 2178. A követjelentéseket és a pótutasítást közli: „Tekintetes Karok és Rendek!” 156-167. pp.

⁶² MNL ZML kgy. jkv. és kgy. ir. 1839:2790, 1839:2792. A követjelentéseket közli: „Tekintetes Karok és Rendek!” 167-169, 175. pp.

⁶³ MNL ZML kgy. jkv. és kgy. ir. 1839:2791. A követjelentést és a pótutasítást közli: „Tekintetes Karok és Rendek!” 170-174, 176. pp.

⁶⁴ MNL ZML kgy. jkv. és kgy. ir. 1840:1., 11-12. A követjelentéseket és a pótutasítást közli: „Tekintetes Karok és Rendek!” 177-184. pp.

⁶⁵ MNL ZML kgy. jkv. és kgy. ir. 1840:815. A követjelentést és a pótutasítást közli: „Tekintetes Karok és Rendek!” 184-188. pp.

⁶⁶ MNL ZML kgy. jkv. 1840:824.

⁶⁷ MNL ZML kgy. jkv. és kgy. ir. 1840:1113. Közli: „Tekintetes Karok és Rendek!” 188-190. pp.

⁶⁸ MNL ZML kgy. jkv. 1840:1498-1515.

⁶⁹ MNL OL Mikrofilmtár 8368. doboz. Deák Ferenc levele Wesselényi Miklóshoz. Kehida, 1840. június 27. Közli: VÁCZY 1890, 72. p. Deák Ferenc Kossuth Lajoshoz, Kehidán, 1840. június 27-én írt levelét közli: VÁCZY 1890, 70-71. pp.

⁷⁰ FERENCZI 1904, 1. köt. 67. p.

⁷¹ ÚJFALVI 1990, 239-243. pp.

⁷² VAS 1854, 347. p.

Antal 1840. június 30-án érkezett Balatonfüredre,⁷³ azt azonban nem tudjuk, mikor tért onnan haza.

Talán még a fürdőhelyen pihent akkor is, amikor öccse, a népszerűsége és eddigi sikerei csúcsán álló Deák Ferenc, az ellenzék első számú vezetője Zala vármegye 1840. július 27-ei közgyűlésén előterjesztette záró követjelentését, melyben összefoglalóan elemezte az országgyűlésen történeteket és felvázolta a reformerek előtt álló teendőket.⁷⁴ Deák Antal távolmaradása annál inkább feltűnő, mivel a jeles eseményen nemcsak a zalai nemesség vett részt nagy számban, hanem a szomszédos megyék ellenzéki vezetői is megjelentek, így például ott volt Zalaegerszegen szinte az egész Vas megyei opposíció, élén a főrendi ellenzék tekintélyes vezérével, Batthyány Lajos gróffal.⁷⁵ Nem volt részese Deák Antal annak a nemes gesztusnak sem, ami ugyanezen a közgyűlésen történt: a jelenlévők – köztük sógora, Oszterhueber József, valamint Csány László és gróf Batthyány Imre főispán – a Deák Ferenc iránt érzett hálájuk és köszönetük kifejezéseként önkéntes, szabad felajánlásból egy Deákról elnevezett alapítványt hoztak létre, melyből azután évenként egy-egy szegény sorsú nemes és nem nemes ifjú taníttatását támogatták, valláskülönbség nélkül, egyenként 200 pengőforinttal.⁷⁶

Deák Antal és az 1840-es évek elejének politikai vitái

Deák Antal a következő egy évben, egészen 1841 augusztusáig, távol maradt valamennyi zalai megyegyűléstől, s akárcsak 1837 szeptemberében, 1840 szeptemberében sem vett részt a vármegye közéletének egyik legfontosabb aktusán, a tisztújításon. Távol tartotta magát a vegyes házasságok megáldásával kapcsolatban 1841-ben kirobbant egyházpolitikai vitától is, amelyben egyébként – szemben az általa tiszteletben tartott katolikus egyházzal – éppen az öccse, Deák Ferenc fogalmazta meg legmarkánsabban (a Zala vármegye 1841. január 11-ei közgyűlésén elfogadott feliratban) a magyar liberális ellenzék álláspontját.⁷⁷

Ismeretes, hogy Kossuth Lajos az 1841 januárjában induló Pesti Hírlap szerkesztésével a sajtót tette a liberális reformpolitika legnagyobb hatású fórumává. Lapjával tematizálta a következő évek magyar közéletét, és a társadalomkritika legfontosabb kérdéseit, valamint a reformkövetelések fő irányait meghatározva jelölte ki az ellenzék céljait.⁷⁸ Noha Deák Ferenc kezdetektől rokonszenvezett a Pesti Hírlappal, annak szerkesztésében és írásában semmilyen módon nem működött közre, sőt a nyilvánosság előtt sem mondott róla véleményt. Nem vett részt a Széchenyi István gróf által kirobbantott hírlapi vitában sem, a kulisszák mögött, magánleveleiben azonban pártolta Kossuth munkáját, és Széchenyi véleményével szemben védelmébe vette a gróf által kárhozottat, izgatónak bélyegzett hírlapot.⁷⁹ A zalai liberálisok többsége nyíltan támogatta Kossuth lapját, sőt néhányan (köztük Csány László vagy Csertán Sándor) írtak is abba. Pulszky Ferenc 1841. február 18-án – Deák Ferencről szerzett értesülése alapján – azt írta Széchenyinek az alig másfél hónapja induló Pesti Hírlapról, hogy az ifjúság, „különösen Zalában, örül a hangnak, mint a tárgynak. Deák Antal nyíltan kimondja, hogy neki sem a lap, sem szerkesztője nem kell”.⁸⁰

A hírlapokban zajló közéleti vitával, illetve Kossuth reformpolitikájával kapcsolatban Deák Antal az alábbiak szerint fogalmazta meg politikai hitvallását 1841. szeptember 14-én a sógorához, Oszterhueber Józsefhez intézett bizalmas levelében: „Újsággal nem tudok vidékünkön szolgálni, minden csendességben van, csak a politikus világban zavarganak a felhők. Van elég tárgyak magyar hírlapjainknak, szórják is egymás ellen cikázó mennyköveiket; úgy hiszik, ők adnak irányt hazai reformjainknak, vagyis ők sáncolják körül – ha nem alá – nyolcszázados alkotmányunkat. Oly sok jeles, hasznos, gyönyörű eszmék fejlődnek ki és javalltatnak általuk, hogy azok egy, már egészen kimívelt, s a pallérozódás legfelsőbb fokán álló nemzetnek is talán feleslegesek volnának, nem egy, még a durvaság mélyében sinlődő népnek, milyen a mienk, lehetnek idvességesek. Ezek ám a nagy mesterek;

⁷³ Névsora a t. cz. Balaton Füredi fürdő uraknak 1840-dik évben, Veszprémben, [1840.] 8. p. <http://real-eod.mtak.hu/2628/>. (Letöltve: 2019. június 21.) Vö. KATONA 2004, 9-10. pp.

⁷⁴ MNL ZML kgy. jkv. és kgy. ir. 1840:1516. A követjelentés nyomtatott változata: DEÁK – HERTELENDY 1842, 80 p. Legújabb kiadása: DEÁK 2001, 1. köt. 252-307. pp.

⁷⁵ MNL ZML kgy. jkv. 1840. július 27 – augusztus 10. (A közgyűlésen jelenlévők névsora.); MNL OL A 105. Inf. prot. 1840. augusztus 21. (39. ülés) 3. p.

⁷⁶ MNL ZML kgy. jkv. 1840:1516. (8-9. pp.); Jelenkor 1840. augusztus 12. (65. sz.) 257. p.; KÓNYI 1903, 1. köt. 488-490. pp.; FERENCZI 1904, 1. köt. 309. p.; MOLNÁR 2012, 375-390. pp.

⁷⁷ A vita legrészletesebb összefoglalása: FAZEKAS 2008, 19-122. p.

⁷⁸ VARGA 1983, 161 p.; KOSÁRY 2002, 206-275. pp.

⁷⁹ DEÁK – MOLNÁR 2003, 58-59. pp.

⁸⁰ VISZOTA 1903, 175. p.

ahelyett, hogy oktatással, tanítással szoktatnák a szilaj csikót a kocsit vontatni, már egyszerre szabad fékre eresztve, gyepelő nélkül akarják azt önkénye szerint vágattatni; de majd meglátandjuk, mi fog lenni belőle. Mi csak éljünk, Kedves Sógor, egészséggel, s ha nem egészen tele, de nem is éppen lapos erszénnyel; ha tudniillik kitelhetik tőlünk, a nagy reformátorokat csak szemmel kísérjük, s néha segítsük is őket, de ha éppen ki akarnak rúgni, hátráltassuk is, amennyire Isten tudunk engedte, és erőnk nem ellenzi.”⁸¹

Deák Antal 1841 augusztusától – talán éppen a hírlapi vita hatására – ismét rendszeresen részt vett Zala vármegye közgyűlésein. Így jelen volt az augusztus 2-ai ülésen, ahol egy-egy újabb alszolgabíróvá választottak meg a megye négy járásába, miután a Helytartótanács az 1840. évi 9. törvénycikk nyomán, a törvényhatóság kérelmére engedélyezte, hogy a népesebb járásokban mezei rendőrségi szolgabírákat is alkalmazhatnak.⁸² Ugyanezen a közgyűlésen neveztek ki egy választmányt annak kidolgozására, hogy a honoráciorok (nem nemesi származású értelmiségiek) miként gyakorolhatják szavazati jogukat a vármegyei tisztújításon, valamint annak kimunkálására, hogyan lehetne csökkenteni az adózókat sújtó közmunka terheket. E választmányban helyet kapott Zala megye csaknem valamennyi tekintélyes személyisége, köztük Deák Ferenc és annak bátyja is.⁸³ A választmány belső vitáit, vagy Deák Antal abban játszott szerepét nem ismerjük, azt azonban tudjuk, hogy Antal részt vett a megye augusztus 9-ei kisgyűlésén is, ott viszont csupán a szokásos adminisztrációs ügyeket tárgyalták, nem került elő fontosabb politikai kérdés.⁸⁴

Zala vármegye 1841. november 8-ai közgyűlésén, a pásztorok lótartási tilalmának megszüntetésére vonatkozó indítvány kapcsán került sor Deák Antal és Deák Ferenc egyetlen ismert, nyilvános vitájára.⁸⁵ (Noha ezen a megyegyűlésen – akárcsak az előző, augusztus 2-ai ülésen – napirenden szerepelt a vegyesházasságok megáldását megtagadó zalai katolikus papok ügye is, Deák Antal egyik esetben sem nyilvánított véleményt öccse ellenében.)⁸⁶ A konzervatív „Világ” című lap „O. L.” monogramú zalai tudósítója – valószínűleg

Oroszvály Lajos, a Kapornaki járás alszolgabírója – szerint kitüntetés volt látni az „egymást forrón szerető testvéreket, e kitűnő, méltó tiszteletben, szeretetben, a haza boldogságát szomjazó lelkes hazafiakat és tudományos férfiakat ellenkező véleményök mellett versengésben”.⁸⁷ Széchenyi „Jelenkor” című lapjának tudósítása hasonlóképpen foglalta össze a testvérek vitáját: „Érdekes volt e tárgyban a két nagy hazafit, a lelkes két Deákot, egymással ellenkezőleg vitatkozva hallani. Az egyik elméletileg, a természet változhatlan törvényei nyomán indulva, megmutatta, hogy egyesek kihágásiért a bélyeget az egész néposztályra nem lehet, nincs a megye hatalmában róni; Deák Antal ellenben okait a gyakorlati életből merítve oda nyilatkozott, hogy egyedül ezen korlátozás által eszközölhető, minél fogvást a gonosztévők oly rögtön egyik helyről a másikkra át nem tétethetvén, annál hamarabb utol érethetnek, s így az illetén gonosz merények is okvetetlenül kevesbülnek. Általában mind a két előadó, oly logikai, oly következetes volt, hogy ez egy esetben majd azt hitte sok, hogy a világon két igazság is létezhetik.”⁸⁸ Deák Antal azzal érvelt, hogy a vármegyének jogában áll minden alkalmat elzárva tilalmazni azt, ami a békés polgárok személyi és vagyoni biztonságát veszélyezteti. Tapasztalata szerint a rablók és útonállók gyakran kényszerítik arra a pásztorokat, hogy lovaikon szállítsák őket, és így akarva-akaratlanul is büntársakká válhatnak, ezért továbbra is fenn kívánta tartani a pásztorok lótartásának tilalmát. Deák Ferenc hiába hangoztatta, hogy a tulajdon szentségének megsértése nélkül nem lehet egy olyan hasznos társadalmi csoportra, mint a pásztorok, előre kárhózatot mondani, büntetést határozni, és meghallgatás nélkül vétkest és ártatlant egyaránt fenyíteni, mert az a természetjogba ütközik, a közgyűlésen elnöklő első alispán Deák Antal álláspontja, a tilalom további fenntartása mellett mondta ki a többséget és a végzést.⁸⁹

Deák Ferenc, miként azt a fenti közgyűlésen bejelentette, 1841 novemberének végén Pestre utazott, és egészen 1843 márciusáig ott tartózkodott, hogy – az országgyűlés által delegált országos választmány tagjaként – közreműködjön az új büntetőködex

⁸¹ OGYK MPGY Deák Antal levelei. Kehida, 1841. szeptember 14.

⁸² MNL ZML kgy. jkv. 1841:1903. Vö. Molnár András: Zala megye közigazgatása 1790-1849. In: Zala megye archontológiája 62. p.

⁸³ MNL ZML kgy. jkv. 1842:1911.

⁸⁴ MNL ZML kgy. jkv. 1841:2181-2537.

⁸⁵ KÖNYI 1903, 1. köt. 565-566. pp; FAZEKAS 2008, 120. p.

⁸⁶ MNL ZML kgy. jkv. 1841:1934., 2041, 3000; FAZEKAS 2008, 113-120. pp.

⁸⁷ Világ 1841. november 27. (95. sz.) 423. p.

⁸⁸ Jelenkor 1841. november 20. (93. sz.) 382. p.

⁸⁹ MNL ZML kgy. jkv. 1841:3423.; Jelenkor 1841. november 20. (93. sz.) 382. p.; Világ 1841. november 27. (95. sz.) 423. p; KÖNYI 1903, 1. köt. 565-566. pp; FAZEKAS 2008, 120. p.

kidolgozásában.⁹⁰ Távollétében, Deák Antal részvételével került sor Zala vármegye 1842. január 10-ei közgyűlésére, melyből Csány László indítványára feliratot intéztek az uralkodóhoz, hogy mozdítsák el a cs. kir. 48. gyalogezred parancsnokát, amiért az egy magyarokat gyalázó illír gúnydalt játszattott el ezrednek zenekarával 1841 szeptemberében, a zágrábi sétán.⁹¹ Nem tudunk róla, hogy Deák Antal hozzászólt volna ehhez az ügyhöz, azt azonban igen, hogy két másik, kisebb politikai jelentőségű kérdéshez igen. A megye közbiztonsági helyzetének javítása érdekében hozott határozat kapcsán Deák Antal hangsúlyozta, hogy a pandúrokat ezután is célszerűen alkalmazzák az adó behajtása során,⁹² majd amikor Csertán Sándor (Pest vármegye 1841. november 22-ei átírata nyomán) felírást indítványozott a Duna bal partján, Ausztriától Pozsonyon és Pesten át Debrecenig tervezett vasútvonal támogatása ügyében, Antal – miként egy szemtanú írta – „reánk nagy kárt okozónak nyilvánította” a bal parti vasutat, mire a többség leszavazta Csertán indítványát.⁹³

A Pesten tartózkodó Deák Ferenc 1842 márciusának elején egy bizalmas természetű, kényes, személyes ügy elintézéséhez kérte bátyja, valamint barátja, Csány László segítségét. Miután tudomására jutott, hogy a felsőkustányi Benkő József és hozzátartozói, akikkel ő soha semmilyen kapcsolatban nem volt, a nevével és aláírásával ellátott kötelezvényeket (koholt, hamis adósleveleket) mutogatnak, beadványt fogalmazott a vármegyéhez, melyben az eset kivizsgálására egy választmány kiküldését, valamint a vétkesek megbüntetését kérte.⁹⁴ Deák Ferenc ez ügyben írta Csányhoz március 10-én az alábbi sorokat: „Benkő dolgában megküldöttem Antalnak a megyére adandó folyamodásomat, s megkértem Antalt, hogy az egész dolgot úgy vigye, mint legjobbnak gondolja. Szigorún kell a rossz ember ellen fellépni, de legnagyobb óvatossággal, hogy a törvény és formák szorosán meg legyenek tartva, mert másképpen ezeknél fogva támodhatna fel; hogy azonban az investigatiót

[vizsgálatot] kik teljesítsék, az nekem mindegy, azt egyenesen Antalra s Önre bízom.”⁹⁵

Deák Antal Zala vármegye 1842. április 11-én kezdődött közgyűlésén nyújtotta be öccse kérelmét. A közgyűlés az eset kivizsgálását egy öttagú választmányra bízta, melyben az elnöklő első alispán, Kerkapoly István mellett helyet kapott Csány László is.⁹⁶ (Az elkészült vizsgálati jelentést és a lefoglalt hamis adóslevelet 1842 novemberében adták ki véleményezésre az ügyészi hivatalnak,⁹⁷ Molnár János tiszti főügyész pedig az 1843. február 13-ai megyegyűlésen terjesztette elő ügyészi véleményét. A kihallgatottak vallomásai szerint a feslett életű és másokkal cimboráló felsőkustányi Benkő Karolina azt híresztelte, hogy teherbe esett Deák Ferencről, aki ezért apjának egy négyezer-, neki pedig egy ezerforintos adóslevelet állított ki. A közgyűlés az előterjesztett bizonyítékok alapján büntetőpert rendelt a valótlanságokat terjesztő és hamis kötelezvényeket koholó Benkő Karolina ellen, aki azonban megszökött és ismeretlen helyre távozott az ellene indított vizsgálat elől, így nem tudták bíróság elé állítani.)⁹⁸

Deák Antal a Jelenkor tudósítása szerint több tárgyban is felszólalt és az adott kérdést eldöntő indítványt tett Zala megye 1842. április 11-ei közgyűlésén. A Helytartótanács 1842. január 18-ai körleveléről szólva – mely arra figyelmeztette a hatáskörüket túllépő vármegyéket, hogy az uralkodó érvénytelennek tekinti az országgyűlés jogkörébe tartozó tárgyakban hozott megyei határozatokat – Deák Antal a törvényhatósági jogok „megbecsülhetetlen őrangyalaként” meggyőzően bizonyította, hogy jobb ezt a kérdést nem feszegetni, mint okot és alkalmat szolgáltatni a kormányzéseknek a vármegye elleni fellépésre. Javaslatára mellőzték a kérdés további boncolgatását, csupán köszönetet szavaztak az uralkodó szándékáért, hogy tisztelni és tiszteletben tartatni kívánja az ország törvényeit.⁹⁹

⁹⁰ VARGA 1980, 171. p.

⁹¹ MNL ZML kgy. jkv. és kgy. ir. 1842:126; Csány reformkori iratai 54-55. pp.

⁹² MNL ZML kgy. jkv. 1842:300; MNL ZML Séllyey cs. ir. 12. doboz. Fasc. 7. Séllyey László levele Séllyey Elekhez. Zalaegerszeg, 1842. január 15. 3-4. pp.

⁹³ MNL ZML kgy. jkv. 1842:83; MNL ZML Séllyey cs. ir. 12. doboz. Fasc. 7. Séllyey László levele Séllyey Elekhez. Zalaegerszeg, 1842. január 15. 3-4. pp.

⁹⁴ MNL ZML kgy. jkv. 1842:1410. (Deák Ferenc eredeti beadványa sajnos nem maradt fenn a közgyűlési iratok között.)

⁹⁵ MNL OL H 103. 19. doboz. 1848 előtti, vegyes iratok. Deák Ferenc levele Csány Lászlóhoz. Pest, 1842. március 10. Közli: MOLNÁR 1994/B, 41-42. pp. Vö. Csány reformkori iratai 180-181. pp.

⁹⁶ MNL ZML kgy. jkv. 1842:1410.

⁹⁷ MNL ZML kgy. jkv. 1842:3359.

⁹⁸ MNL ZML kgy. jkv. 1843:467. (Az ügy vizsgálati anyaga sajnos nem található meg sem a közgyűlés, sem pedig a megyei törvényszék iratai között.)

⁹⁹ MNL ZML kgy. jkv. 1842:1052; Jelenkor 1842. április 27. (34. sz.) 152. p.

Ugyanezen az ülésen, a közbiztonság ügyének rendezéséről, illetve megszilárdításáról beterjesztett választmányi jelentés tárgyalásakor hangzott el Deák Antal utolsó megyegyűlési felszólalása. A jelenlévők egyetértettek abban, hogy a kérdés csak a helyhatósági rendszer átfogó, egységes szabályozásával, valamint a községek által fizetendő előjárók alkalmazásával rendezhető, és elfogadták, hogy a nemesek is járuljanak hozzá az erre szolgáló községi adó fizetéséhez, arról azonban megoszlottak a vélemények, hogy ezek az elvek miképpen ültethetők át a gyakorlatba. Az egyik előterjesztő, Csertán Sándor táblabíró nagyszabású szónoklattal szorgalmazta az elvileg helyeselt javaslat azonnali, vármegyei hatáskörben történő életbe léptetését, míg a többség amellet foglalt állást, hogy a kérdés, különösen a nemesség községi adóhoz történő hozzájárulása, csak az országgyűlésen rendezhető.¹⁰⁰ Utóbbiak közé tartozott a köztisztviselőben álló Deák Antal is, aki – a Jelenkor szerint – hatásosan cáfolta Csertán érveit, mondván, hogy „az átalakulás korszakát nem a parázs nélküli szalmatűz eszközlendi, hanem az érett megfontolás, mert – úgymond – az ily elragadtatások már sok forintot varázsoltak ki zsebeinkből, s a siker ritkán felelt meg a várakozásnak; kész tehát minden áldozatra, de csak a törvény által kijelölt úton, ezen kívül azonban adót magára rovatni nem szenved”, majd az Újszövetséget idézve, azzal zárta be rövid, de velős szónoklatát, hogy minden ország, amely meghasonlik önmagával, elpusztul.¹⁰¹ Az őt vitájuk és eltérő meggyőződésük ellenére végtelenül tisztelő Csertán Sándor néhány hónappal később így idézte fel a példaképének tekintett Deák Antal utolsó, Zala vármegye közgyűlésén mondott szavait: „ha kívántatik, kész jövedelmének felét ő maga [fizetni], és kötelesnek tart mindenkit adózni a haza javára, de nem szabad ajánlás, nem adakozás, nem megyei végzés, hanem egyedül a törvény útján; mert csak ez az út a nemzetet szakadatlan egységre, erőre és hatalomra vezetni”.¹⁰²

A következő, június 20-án kezdődött zalai megyegyűlésen Deák Antal már nem vehetett részt, mert aznap reggel, életének 54. évében elhunyt. Kehidai otthonában bekövetkezett halálát az őt ifjúkora óta rendszeresen gyötrő gyomorbetegsége okozta. Temetésére – a vármegye szervezésében, nagy részvét

mellett – június 23-án került sor Kehidán, augusztus 8-án pedig ünnepélyes gyászistentisztelettel vettek tőle búcsút a zalaegerszegi Mária Magdolnapiéban. Zala vármegye augusztus 8-ai közgyűlése körlevelet intézett az ország törvényhatóságaihoz, melyben – mintegy összegezve a megboldogult életművét – tudtukra adták, hogy a Deák Antal elhunytával bekövetkezett veszteség nem csak Zalát, hanem az egész hazát sújtotta, „mint egy oly férfinak elveszte, ki az erény útjáról soha nem távozva, s megye kebelében az indulatoknak s pártoskodásnak kitörhető szavát mindég mérsékelni, a szerteágosított véleményeket összegezgetni, s szakadatlanul az egyetlen végcél, úgy mint a közjó előmozdítására törekedő szándékokká alakítani tudta”.¹⁰³

Összefoglalás

Összegezve a fentieket, megállapíthatjuk, hogy az országgyűlési követségről 1833 tavaszán önként lemondó és az országos politizálástól végleg visszavonuló Deák Antal ugyan Zala vármegyében a következő szűk egy évtizedben is megőrizte korábbi tekintélyét, ám addigi befolyását, meghatározó szerepét fokozatosan feladta, illetve elveszítette. 1834 márciusában még sikerült követté választatnia Hertelendy Károlyt, a fél évvel későbbi tisztújítás során azonban már nem az általa támogatott Hertelendyt, hanem annak ellenfelét választották első alispánná. Deák Antal a későbbiekben nem vállalt vármegyei tisztségeket, csupán néhány „ad hoc” jellegű, korlátozott hatáskörű megyei bizottságban tevékenykedett. 1834-től 1836-ig, valamint 1839–1840-ben tagja volt a vármegye országgyűlési követutasításait, illetve pótutasításait megfogalmazó bizottságnak, és rendszeresen részt vett az azokat tárgyaló s elfogadó közgyűléseken is. Közben, 1836 júniusától 1836 áprilisáig teljesen visszavonult a helyi közéletől, legalábbis ezen időszakban semmi nyomán nem találtuk politikai aktivitásának. Az 1840-es évek elejének társadalmi vitái, elsősorban a Pesti Hírlap körüli polémia kiragadták passzivitásából; életének utolsó évében, 1841/1842-ben ismét rendszeresen látogatta a megyegyűléseket, s azokon megint érdemi, nem egyszer meghatározó szerepet játszott. Ami Ferenczi Zoltán – bevezetőnkben idézett – megállapításait

¹⁰⁰ MNL ZML kgy. jkv. és kgy. ir. 1842:1170.; Pesti Hírlap 1842. május 26. (146. sz.) 369-370. pp.

¹⁰¹ Jelenkor 1842. április 27. (34. sz.) 152. p. (A bibliai idézet: Máté evangéliuma 12:25.) A császári titkosrendőrség besúgója szintén azok között említette Deák Antalt, akik úgy foglaltak állást, hogy a nemesség az országgyűlésen kívül nem fogja magát alávetni az adózásnak: MNL OL A 105. Inf. prot. 1842. április 29. (33. ülés) 2-3. pp.

¹⁰² Pesti Hírlap 1842. július 3. (157. sz.) 466. p. Idézi: FERENCZI 1904, 1. köt. 20. p.

¹⁰³ MOLNÁR 2019, 51-60. pp. (Az idézet forrása: MNL ZML kgy. jkv. 1842:2142. Vö. DEÁK 1994, 200. p.)

illeti, az eddig előkerült és tanulmányunkban feldolgozott források nem támasztják alá, hogy Deák Antal „a nemzetiség ügyének szószólója” lett volna, a „szabadelvű reformok” ügyét azonban valóban

figyelemmel kísérte, s esetenként – mint láttuk – a maga módján (mérsékelten és óvatosan) igyekezett azt támogatni, előmozdítani, ha nem is szószólóként, hanem inkább csak hallgatólagos egyetértésével.

Forrásjegyzék

MNL OL – Magyar Nemzeti Levéltár Országos Levéltára

A 105. Inf. Prot. – A 105. Magyar kancelláriai levéltár. Informationsprotocolle der Ungarisch-Siebenbürgischen Sektion

H 103. – H 103. Csány László kormánybiztos iratai

N 119. – N 119. Regnicoláris levéltár. Takáts Sándor hagyatéka. A bécsi rendőrminisztérium elégett titkosrendőri iratainak másolatai

R 22. – R 22. Deák Ferenczel kapcsolatos iratok

P 313. – P 313. Hertelendy család iratai

P 1522. – P 1522. Csányi család iratai

MNL VaML – Magyar Nemzeti Levéltár Vas Megyei Levéltára

Szegedy cs. lt. – Szegedy család levéltára

MNL ZML – Magyar Nemzeti Levéltár Zala Megyei Levéltára

kgy. ir. – Zala vármegye nemesi közgyűlésének iratai. Közgyűlési iratok

kgy. jkv. – Zala vármegye nemesi közgyűlésének iratai. Közgyűlési jegyzőkönyvek

Sélyey cs. ir. – Sélyey család iratai

MTAK Kt. – Magyar Tudományos Akadémia Könyvtára, Kézirattár

OGYK MPGY Deák Antal levelei – Országgyűlési Könyvtár Magyar Parlamenti Gyűjtemény. Deák Antal levelei: [bizalmas országgyűlési tudósítások Pozsonyból 1825-1832-ig sógorához (Tarányi-Oszterhueber Józsefhez) és testvéréhez Deák Ferenchez] / Deák Antal. – Pozsony: szerző, 1825-1833. – 4 doboz (138 levél); 41x26 cm. – (Magyar történeti forrásanyag; 4. fasciculus.) Leltári száma: OGY: 918.747:1-4.

OSZK Kt. Levelestár – Országos Széchényi Könyvtár Kézirattára, Levelestár

Irodalomjegyzék

ÁLDOR 1878 – Áldor Imre: Deák Ferencz élete. (Történelmi könyvtár 58. füzet) Bp. 1878.

BÁTORFI V. 1878 – Adatok Zala megye történetéhez. V. köt. (Szerk. és kiadja Bátorfi Lajos) Nagykanizsán, 1878.

Csány reformkori iratai – Csány László reformkori iratai 1817-1848. (Zalai Gyűjtemény 66.) (Sajtó alá rend. Molnár András) Zalaegerszeg, 2009.

DEÁK – HERTELENDY 1842 – Követjelentés az 1839-40-ki országgyűlésről Deák Ferenc és Hertelendy Károly Zala vármegyei követektől. Pesten, 1842.

DEÁK – MOLNÁR 2003 – Deák Ágnes – Molnár András: Deák Ferenc. Bp. 2003.

DEÁK 1994 – Deák Gáborné: Adatok Deák Antal politikai pályafutásához. In: Zalai történeti tanulmányok 1994. (Zalai Gyűjtemény 35.) (Szerk. Bilkei Irén) Zalaegerszeg, 1994. 183-201. pp.

- DEÁK 2001 – Deák Ferenc: Válogatott politikai írások és beszédek. I. 1825-1849. (Válogatta, sajtó alá rendezte és a jegyzeteket írta Molnár András) Bp. 2001.
- DEGRÉ 1976 – Degré Alajos: Zala megye 1839. évi követutasítása. In: Tanulmányok Deák Ferencről. (Zalai Gyűjtemény 5.) (Szerk. Degré Alajos) Zalaegerszeg, 1976. 217-243. pp.
- EÖTVÖS 1905 – Eötvös Károly: Deák Ferenc és családja. Bp. 1905. 1-2. köt.
- ERDMANN 2004 – Erdmann Gyula: Deák az 1839–1840. évi országgyűlésen. In: Zala követe, Pest képviselője. Deák Ferenc országgyűlési tevékenysége 1833-1873. (Zalai Gyűjtemény 59.) (Szerk. Molnár András) Zalaegerszeg, 2004. 54-64. pp.
- ERDMANN 2014 – Erdmann Gyula: Szabadság és tulajdon. Az 1839-40. évi országgyűlés története. Bp. 2014.
- FAZEKAS 2008 – Fazekas Csaba: Deák Ferenc egyházpolitikája a reformkorban. Bp. 2008.
- FERENCZI 1904 – Ferenczi Zoltán: Deák élete. Bp. 1904.
- GYIMESI 2018 – Gyimesi Endre: Széchenyi István és Hertelendy Károly – a balatoni gőzhajózás elindítása. In: Széchenyi és Zala. Tudományos emlékülés Széchenyi István gróf születésének 225. évfordulója tiszteletére. (Szerk. Kiss Gábor) Zalaegerszeg, 2018. 70-71. pp.
- KARDOS 1905 – Kardos Samu: Bárány Wesselényi Miklós élete és munkái. Bp. 1905.
- KATONA 2004 – Katona Csaba: Deák Ferenc és Balatonfüred. Balatonfüred, 2004.
- KLÖMI. – Kossuth Lajos: Országgyűlési Tudósítások. I. köt. (Kossuth Lajos Összes Munkái I. köt.) (Sajtó alá rendezte a Kelet-európai Tudományos Intézet Történettudományi Intézetének munkaközössége) Bp. 1948.
- KLÖM III. – Kossuth Lajos: Országgyűlési Tudósítások. III. köt. (Kossuth Lajos Összes Munkái III. köt.) (Sajtó alá rendezte Barta István) Bp. 1949.
- KÓNYI 1903 – Kónyi Manó: Deák Ferenc beszédei 1. köt. 1829-1841. 2. bőv. kiad. Bp. 1903.
- KOSÁRY 2002 – Kosáry Domokos: Kossuth Lajos a reformkorban. 2. bőv. kiad. Bp. 2002.
- MOLNÁR 1989 – Molnár András: Zala megye reformkori tisztújításai 1819-1847. In: Levéltári Szemle 1989. 3. sz. 18-30. pp.
- MOLNÁR 1992 – Molnár András: Deák Ferenc, mint „mezei gazda”. In: Levéltári Szemle 1992. 1. sz. 32-43. pp.
- MOLNÁR 1993/A – Molnár András: Deák Ferenc birtokai. Egy zalai középbirtokos család gazdálkodása a 19. század első felében. In: Gazdaságtörténeti tanulmányok. (Zalai Gyűjtemény 34.) (Szerk. Kapiller Imre) Zalaegerszeg, 1993. 41-75. pp.
- MOLNÁR 1993/B – Molnár András: Deák Ferenc „cenzúrázott” követjelentése. In: Levéltári Szemle 1993. 3. sz. 49-58. pp.
- MOLNÁR 1994/A – Molnár András: Deák Ferenc és Zala megye feliratai a szólásszabadság ügyében (1836-1839). In: Levéltári Közlemények 65. évf. 1-2. sz. Bp. 1994. 129-152. pp.
- MOLNÁR 1994/B – Molnár András: Deák Ferenc levelei zalai barátaihoz (1830-1847). In: Levéltári Szemle 1994. 2. sz. 33-48. pp.
- MOLNÁR 2003 – Molnár András: A fiatal Deák Ferenc. A felkészülés és a zalai pályakezdet éve 1803-1833. Bp. 2003.
- MOLNÁR 2012 – Molnár András: Deák zalai tisztelői. A Deák Ferenc nevelési alapítvány első évtizede (1840-1850). In: A történettudomány szolgálatában. Tanulmányok a 70 éves Gecsényi Lajos tiszteletére. (Szerk. Baráth Magdolna, Molnár Antal) Budapest–Győr, 2012. 375-390. pp.
- MOLNÁR 2019 – Molnár András: Deák Antal halála, temetése és emlékezete. In: Pannon Tükör 2019. 5. sz. 51-60. pp.

- OGY JKV 1834 – Felséges Első Ferencz Ausztriai császár, Magyar- és Csehország koronás királyától Pozsonyszabad királyi várossába 1832-ik esztendőben, karácson havának 16-ik napjára rendeltetett Magyarország gyűlésének jegyzőkönyve. Pozsony, 1834.
- PAJKOSSY 2004 – Pajkossy Gábor: Deák az első reformországgyűlésen, 1833-1836. In: Zala követe, Pest képviselője. Deák Ferenc országgyűlési tevékenysége 1833-1873. (Zalai Gyűjtemény 59.) (Szerk. Molnár András) Zalaegerszeg, 2004. 13-37. pp.
- PÁLMÁNY 2011 – Pálmány Béla: A reformkori magyar országgyűlések történeti almanachja 1825-1848. Bp. 2011.
- R. KISS 1911 – R. Kiss István: Az utolsó nemesi felkelés. II. köt. Bp. 1911.
- RÉVÉSZ 1968 – Révész, László: Die Anfänge des ungarischen Parlamentarismus. München, 1968.
- SÁNDOR 1997 – Deák Ferenc országgyűlési levelei 1833-1834. (Sajtó alá rend. Sándor Pál) Zalaegerszeg, 1997.
- SZABÓ 1842 – Egyházi gyászbeszéd mellyet tekintetes Deák Antal úrnak, több nemes megyék táblabírájának hamvai fölött T. Nemes Zala megye által tartatott halotti tisztelet alkalmával Zala Egerszegen 1842-ik évi augusztus 8-án mondott Szabó Imre, Veszprém megyei áldozó pap s a papnevelő intézetben tanulmányi előljáró. Zala Egerszegen, [1842]
- „Tekintetes Karok és Rendek!” – „Tekintetes Karok és Rendek!” Zala megye országgyűlési követutasításai és követjelentései 1825-1848. Válogatott dokumentumok. (Zalai Gyűjtemény 56.) (Sajtó alá rend. Molnár András) Zalaegerszeg, 2003.
- ÚJFALVI 1990 – Újfalvi Sándor: Emlékiratok. (A szöveget Benkő Samu és Ugrin Aranka gondozta) Bp. 1990.
- VÁCZY 1890 – Váczy János: Deák Ferencz emlékezete. Levelek 1822–1875. Bp. 1890.
- Választási küzdelmek – Választási küzdelmek a reformkori Zala megyében (1834-1847). (Zalai Gyűjtemény 79.) (Sajtó alá rend. Hermann Róbert, Molnár András) Zalaegerszeg, 2015.
- VARGA 1980 – Varga János: Deák Ferenc és az első magyar polgári büntetőrendszer tervezete. (Zalai Gyűjtemény 15.) Zalaegerszeg, 1980.
- VARGA 1983 – Varga János: Keresztútban a Pesti Hírlap. Bp. 1983.
- VAS 1854 – Vas Gereben: Füredi képek. In: Budapesti Visszhang 1854. július 16. (11. sz.) 347. p.
- VISZOTA 1903 – Viszota Gyula: A Kelet Népe történetéhez. In: Budapesti Szemle 1903. 116. köt. (323. sz.) 161-188. pp.
- Zala megye archontológiája – Zala megye archontológiája 1138-2000. (Zalai Gyűjtemény 50.) (Szerk. Molnár András) Zalaegerszeg, 2000.

The retired role model Antal Deák in the public life of Zala County, 1833–1842

Antal Deák - Ferenc Deák's brother, friend, educator and role model - was elected a representative to the Parliament for the third time at the General Assembly of Zala County on 5 November 1832. Previously, he had been a deputy-judge, from 1817 to 1821 he was a chief-judge in the Kapornak district of the county, from 1828 to 1831 he held the first position of the deputy-lieutenant of the county. In 1825–1827 and 1830 he participated as the representative of Zala at the Diet of Pozsony, where he was one of the dominant personalities of the so-called 'disorderly opposition'. After reluctantly and temporarily taking up this post in November 1832, he announced his intention to resign as early as February 1833, and on 24 February he officially announced his resignation. Sensing the changed political climate of the diet, especially the rise of the liberal opposition, he selflessly handed over his position to his younger brother, Ferenc Deák, who was elected (at the request and suggestion of his brother) as one of Zala's parliamentary leaders in April 1833. Our study also reconstructs the last decade of Antal Deák's life between 1833 and 1842 and particularly his public career in Zala County. It uses the relevant source of publications and literature, such as the documents of the central government bodies, the protocols and documents of Zala County, the correspondence between peers, the contemporary press reports and forms of the reform era in Zala.

Summarizing the results of our research, we can state that although Antal Deák still retained his previous authority in his county, he gradually gave up or lost his influence and decisive role. In March 1834 he succeeded in the elections of Károly Hertelendy as a representative, but during the renewal of his office half a year later, Hertelendy, whom he supported, was not elected any longer, but his opponent as the first deputy lieutenant. He later did not take on county offices, but served on only a few "ad hoc" county committees with limited powers. From 1834 to 1836, and from 1839 to 1840, he was a member of the committee formulating the county's parliamentary instructions and supplementary instructions, and he regularly participated in the general assemblies that discussed and adopted them. Meanwhile, from June 1836 to April 1836, he had completely retreated from local public life, at least during this period we found no trace of his political activity. The public debates of the early 1840s, especially the polemic around *Pesti Hírlap*, took him out of his passivity. In 1841–1842 he regularly visited the county assemblies again, and played a meaningful, often decisive role in them again. As for the findings of the previous literature, the sources found so far and processed in our study do not support that Antal Deák was an "advocate of the issue of nationality", but he did monitor the issue of "liberal reforms". Sometimes in his own way - moderately and cautiously - he tried to support and promote it, if not as an advocate, but rather only with his tacit consent.

Bekő Tamás

Deák Ferenc pusztaszentlászlói atyafisága. Nagy József családja és leszármazottai

Bevezetés

Deák Ferenc életében és pályafutásában meghatározó szerepet töltött be Pusztaszentlászló. Itt élt Klára nővére férjével, Oszterhueber Józseffel, Deák bizalmas barátjával, és politikai harcostársával és részben ide tért vissza nyaranta, miután megvált kehidai jószágától és Pestre költözött az „Angol királynőbe”.¹ A haza bölcse 1854 és 1868 között második otthonaként tekintett erre a szülőfalujával határos, dombokkal ölelt göcseji községre. Pusztaszentlászló egyszerre volt békés családi otthon és az ország szellemi és politikai életének centruma. Jeles diplomaták, közjogi méltóságok, írók-költők és egyéb familiáris urak és hölgyek szinte egymás kezébe adták az Oszterhueber ház kilincset, hogy a nagy államférfi előtt leróják tiszteletüket és vele köz- és magánügyekről értekezzenek. Deáknak különösen jólesett a zalai társaság figyelme, hisz agglegény lévén, a kiterjedt rokonsága és tisztelői körében eltöltött idő kárpótolta őt az országos ügyekben végzett fáradozásaiért.² **(1. kép)**

Alábbi tanulmányunkban a haza bölcse sógorával, Oszterhueber Józseffel közeli atyafiságban álló Nagy József jogász, táblabíró, pusztaszentlászlói földbirtokos és leszármazottai életét kísérelhetjük figyelemmel. E családtörténeti időutazás bepillantást enged Nagyék mindennapjaiba, és különösen azoknak a személyeknek sorsát tárja fel mélyrehatóbban, akik Deák Ferenchez baráti vagy vérségi kötelékekkel kapcsolódtak, illetve utolsó birtokosai voltak a nemesi javaknak.

A Nagy család eredete és rokonsága az Oszterhueber és Deák famíliákkal

A Nagy és az Oszterhueber családok rokoni kapcsolata a 18. században élt Forintos Ádám mihályfai származású uradalmi ügyvédig vezethető vissza. Forintos 1763-ban házasodott össze Sümeghy József földbirtokos egyetlen leányával, Sümeghy Judittal, akitől két felnőttkorra jutó leánygyermeké származott, Judit és Magdolna. Előbbi nemes Bertalan János mihályfai birtokos nemeshez, utóbbi Oszterhueber Mihály nyírlaki táblabíróhoz ment férjhez. A fiskális 1781-ben bekövetkezett halála után neje 1782. augusztus 3-án a szintén megözvegyült Nagy András mihályfai köznemes felesége lett.³

Nagy András, Nagy Zsigmond és Szuklics Klára negyedik gyermekeként 1742. november 25-én látta meg a napvilágot Tekenyén.⁴ Ősei még a török világ idején nyerték a nemességüket. Dédapja, Nagy András, aki Hosszúperesztegen élt és közel másfél évtizedig Vas vármegyei esküdt is volt, gyakran panaszkodott, hogy a család nemesi címerlevele akkor veszett el, amikor 1682-ben Szent Márton-nap tájékán a kánizsai török feldúlta és kirabolta a falut. „*Peresztegh föll verése után, legh jobban az ármálissa el vesztét sajnálta és siratta, az többi elvitt portékáján nem annyira sajnálkodott, mint az ármálisának az török általi elvitelén*” – idézte fel az eseményeket 1727-ben Baráth Mihály hetvenesztendő vashosszúfalui lakos. Fia, Nagy Benedek a kuruc időkben telepedett át Zalába, és kezdetben Túrján, majd Tekenyén élt, 1710 és 1730 között pedig több cikluson át is vármegyei esküdként tevékenykedett a Szántói járásban.

¹ MEGYERI 2015. 35-58. pp.

² BÉRES 2019. 21-27. pp.

³ MNL ZML Mf. Mihályfa 1782., SIMON 2020. 73-97. pp.

⁴ MNL ZML Mf. Zalaszentgrót 1742.

Utóbb Zsigmond fia lépett az örökébe, aki tekenyei és mihályfai birtokosként lett 1738-ban szántói járási esküdt.⁵

Az ifjú Nagy András az 1760-as években Mihályfán alapított családot. Első feleségétől, a jómódú Parraghy Annától három fia származott: Ferenc, Ignác és Antal, míg második neje úgyszintén három utóddal ajándékozta meg: az 1783-ban született, ám gyermekkorában elhalálozott Jánost 1785-ben Anna, 1791. március 29-én pedig József követte.⁶ Szűk egy esztendő múltán, 1792. március elsején Nagy András mostohalánya, Oszterhueberné Forintos Magdolna is életet adott első gyermekének Sümegen, őt ugyancsak Józsefnek keresztelték.⁷ A két közeli rokon fiú, Nagy és Oszterhueber József tehát a szűk egy esztendő korkülönbség ellenére is (fél) nagybácsi-unokaöcs viszonyban álltak egymással.

Nagy András mihályfai és tekenyei gazdaságáról nem maradt fenn értékelhető forrásanyag. Annyi azonban bizonyos, hogy a kezdetben szerényebb vagyonnal rendelkező kisbirtokos idővel a módosabb gazdálkodó rétegbe küzdötte fel magát. Noha anyagi helyzetének alakulását nem ismerjük pontosan, vagyoni gyarapodását elsősorban rangos házasságkötéseinek köszönhette.

Az 1790-es évek derekán a Nagy család elhagyta Mihályfát (véltetően az ottani javaik felosztásra kerültek az apa első házasságából született fiai közt), és az asszony pusztaszentlászlói birtokára költöztek. Itt érte a halál a családfőt 1798. december 27-én, majd pár év múlva hitvestársát is, aki 1802. május 24-én követte őt a sírba.⁸ Sümeghy Judit elhunytával két fiatalkorú gyermeke, a tizenhét esztendő Anna és a tizenegy éves József jutott teljes árvaságra. Az „*Istenben boldogult Nagy Andrásné asszonyság*” mindennemű ingó javainak összeírására 1802. szeptember 10-én került sor, az inventáriumot pedig két veje, „*Tekintetes Nemzetes és Vitézlő Oszterhueber Mihály [...] és Nemzetes Bertalan János*” urak készítették el. Ezzel egy időben Farkas János egerszegi járási alszolgabíró indítványozta, hogy a nevetlen árvák és javaik részére a vármegye gondviselőt nevezzen ki. A Zala Megyei Levéltárban fennmaradt jegyzék rendkívül

lelkiismeretesen és részletesen sorolja a Nagy család pusztaszentlászlói ingóságait és házi mobiliáit: a korabeli viselő ruhákat, fehér- és ágyneműket, abroszokat, a szobák berendezési tárgyait, bútorait, a konyha és a kamra tartozékait, evőeszközöket, üvegeket, tálakat, csészéket, valamint a gazdaság élő és holt felszerelését. A dokumentumból kiderül, hogy a „kúháznak” nevezett kúriában többek közt diófa asztalok, vörös- és feketebőrrel bevont székek, szalmával font nyoszolya-ágy és karosszék, továbbá selyempaplanok és párnák szolgálták a lakók kényelmét. Az egyik szoba falára festett ráámájú tükör és acél falóra került, a másikban pohárszék, a harmadikban régi almárium és levelesláda állt, továbbá a lakást több mint húsz különböző méretű, részben üveggel borított, keretezett képpel tették még otthonosabbá. Volt egy helyiség, ahol kisebb fegyverarzenál, egy ezüst és két rézkard, három pisztoly és hat vadászpuska került lajstromba. Az ezüst foglalatú porcelángombos és csatos nádpálcák, úgy a zsebóra valamikor Nagy András uraságé lehetett. Ugyanekkor a család vallásosságára utal a leltárba vett kis feszület és a bádóg szenteltvíztartó. Az úrilak berendezésén kívül a kuriális udvar melléképületeinek – a kamra, pince, majorház, pajta, lóistálló és lószín – eszközei is összeírásra kerültek. Jóságállományukat ekkor több mint 250 darab, különböző életkorú és ivarú szarvasmarha, bivaly, ló, sertés és juh alkotta. A kertben egykor szebb napokat látott méhes állt, a szőlőhegyi birtok termése a család és a jobbágyság bor- és pálinkafogyasztási igényeit elégítette ki.⁹

Az árva Nagy testvéreket rokonaik fogadták be, a leány Oszterhueberékhez költözött Nyírlakpusztára, míg a fiú visszatért szülőfalujába, ahol a Bertalan család körében lett új otthonra. A tizennyolcadik életévében járó Anna kisasszony hamarosan el is kelt, kérője, farkaspatyi Farkas Gábor földbirtokos 1802. december 8-án vette feleségül Sümegen.¹⁰ Egybekelésüket követően a férj andráshidai rezidenciájára költöztek, majd az 1810-es évek közepén Zalaszentmihályfán éltek, végül Kálócfa pusztán telepedtek le. E frigyből nyolc gyermek származott, közülük is Farkas Endre egerszegi járási alszolgabíró és különösen a nemes lelkű Farkas Dávid jogász és országgyűlési képviselő vált ismertté.

⁵ MNL ZML Nv. 1716., 1727. Fasc. 5., Prot. 1., No 65-67., ZALA M. A. 2000. 452., 455. p. A család később, a 19. század második felében felvette a marosi előnevet, ennek eredete azonban nem tisztázott.

⁶ BENDA 1984. 13. p., 43., 45. p., MNL ZML Mf. Mihályfa 1783., 1785., 1791.

⁷ MNL ZML Mf. Sümeg 1792.

⁸ MNL ZML Mf. Pusztamagyaród 1798., 1802.

⁹ MNL ZML Vái. 1802. No 121., Néhai Nagy Andrásné Sümeghy Judit Pusztaszentlászlón felvett inventáriumát a tanulmány függelékében közöljük.

¹⁰ MNL ZML Mf. Sümeg 1802.

Utóbbinak Zalaegerszegen utca és emléktábla is őrzi a nevét.¹¹

A legfiatalabb testvér, József sorsát is szíven viselte a rokonság, nevelését és taníttatását mihályfai gyám-
apja, Bertalan János felügyelte. Középiskolásként (részben) a keszthelyi premontrei gimnázium növendéke volt, itt járta ki Oszterhueber Józseffel együtt 1807/1808-ban a második humanista osztályt.¹² A következő tanévet a szombathelyi líceumban kezdte, ahol a két bölcséleti osztály elvégzése után 1810-ben felvételt nyert a győri királyi jogakadémiára. Győrben a legjobb tanulók közt szerepelt, a jogi fakultás mindkét évfolyamát jeles eredménnyel zárta.¹³ A fiatal jogász 1812 nyarán tért vissza Zalába, és a vármegyei tisztségviselés helyett inkább pusztaszentlászlói osztályrészén nyert birtokára költözött és gazdálkodni kezdett. Hamarosan unokaöccse, Oszterhueber József is követte őt, aki nagyanyja révén szintén tekintélyes földbirtokot örökölt a környéken. Oszterhueber 1815-ben szerzett ügyvédi oklevelet Pesten, majd tanulmányait követően hazatért Zalába, és néhány kisebb vármegyei és uradalmi ügyészi megbízatása után a szabadságharc idején helyettes alispánként is működött.¹⁴ Vele ellentétben József nagybátyja mindössze egyetlen tiszteletbeli címét 1837-ben nyerte, ekkor a közgyűlés Zala megye táblabírájává nevezte ki.¹⁵

A nemesi javak 1835-ös összeírása szerint Nagy József nyolc göcseji település – Pusztaszentlászló, Pusztamagyaród, Tófej, Kámánháza, Szamárfölde,¹⁶ Kányavár, Báza és Pusztapatai-kürtös – határában rendelkezett ingatlannal. Az uradalom központja Szentlászló volt, itt és a szomszédos Pusztamagyaród határában összesen 431 holdnyi földbirtokon gazdálkodott, aminek túlnyomó részét szántóföld és legelőként hasznosított erdő képezte. A két birtoktest éves jövedelmét mintegy 673 ezüstforintra becsülték, bevételei a nemesi földeken kívül a jobbágyok és zsellérek után járó úrbéri szolgáltatásokból (szőlő- és gabonatizedből), illetve elenyésző részben az úgynevezett kisebb királyi haszonvételekből (korcsmáltatásból és pálinkafőzésből) származtak.¹⁷

A családalapítás mindkét József számára rendhagyó módon alakult. Oszterhueber 1821-ben Deák Ferenc fiatalabb nővérét, Klárát kérte feleségül, a legnagyobb szeretetben és harmóniában működő frigy azonban gyermekáldással nem járt. Nagy József sokáig nőtlenül, egymagában élt. Már úgy tűnt, hogy élete végéig öreglegény marad, hisz 45 esztendő is elmúlt már, amikor beleszeretett unokahúgába, féltestvére Zsuzsanna nevű lányába. Nagy Zsuzsanna, Nagy Antal és Csány Judit negyedik gyermekeként 1809. január 7-én született Mihályfán.¹⁸ A kislány korán félárvaságra jutott, még ötesztendő sem volt, mikor fiatal édesanyját elragadta tőle a halál. Apja hamarosan új asszonyt hozott a házhoz, és második feleségétől további három fia született. Amikor a lány felserdült, elhagyta otthonát és József bátyjához költözött Pusztaszentlászlóra. Ennek pontos okát és időpontját nem tudni, mindenesetre 1835. december 12-én már közösen vállalták egy helybéli megesett cselédlány Klára nevű gyermekének a keresztszülőségét.¹⁹ Erre az időre a húszas éveit derekán járó hajadon és a nála közel két évtizeddel idősebb férfi rokoni viszonya bensőséges vonzalommal érett, a különös szerelem gyümölcseként pedig 1837. július 1-én megszületett első gyermekük, Amália. Mivel Zsuzsanna a következő év elején ismét teherbe esett, ezért a tavasz folyamán Nagy József eljegyezte és az apostoli dispensáció kijárása után, 1838. július 24-én hivatalosan is feleségül vette Pusztamagyaródon. Bő három és fél hónap múlva, november 11-én az asszony világra hozta következő gyermekét, Józsefet is. A házaspárnak további három felnőttkorra jutó utóda született Pusztaszentlászlón: az 1841. március 4-én keresztvíz alá tartott Gyula, az 1845. február 28-án megkeresztelt Kornélia és a legifjabb gyermek, aki a forradalom évében, 1848. szeptember 1-én érkezett a világra és az István nevet kapta a keresztségben.²⁰ A két pusztaszentlászlói földbirtokos család jó rokoni viszonyban, békességben élt egymás mellett. Ennek ékes bizonyítéka, hogy a Nagy házaspár első három gyermekének, Amáliának, Józsefnek és Gyulának is Oszterhueber

¹¹ GYIMESI 2019. 59-66. pp. A tanulmányban Farkas Dávid édesanyja tévesen hottói Nagy Annaként szerepel. Özvegy farkaspatyi Farkas Gáborné Nagy Anna 1840. január 27-én hunyt el Pusztaszentlászlón. Ezúton köszönöm a kutatásokban nyújtott segítségét Kulcsár Bálint levéltárosnak.

¹² MNL ZML Kgi.1807-1808.

¹³ MNL GYMSGYL GyKAi.1810-1812., KISS 2009. 100. p., JUHÁSZ 2017. 236. p.

¹⁴ MOLNÁR 2003. 61-63. pp.,

¹⁵ MNL ZML Kgy. jkv. 1837. május 29. 853. sz.

¹⁶ Ma Pördefölde része.

¹⁷ MNL ZML Njö. 1835. Pusztaszentlászló, Pusztamagyaród. Az 1835-ös nemesi jövedelmekről bővebben: SIMONFFY 1998. 406-420.

¹⁸ MNL ZML Mf. Mihályfa 1809.

¹⁹ MNL ZML Mf. Pusztamagyaród 1835.

²⁰ MNL ZML Mf. Pusztamagyaród 1837., 1838., 1841., 1845., 1848.

és Deák Klára voltak a keresztszülei. Utóbbi révén Nagy József a kehidai Deák fiverekkel, Antallal és Ferencel is közeli barátságba került. Erre a fennmaradt Deák-levelekben találunk néhány ide vonatkozó utalást. Az egyik szerint 1825 őszén, az országgyűlési követként Pozsonyban székelő Deák Antal arra biztatta Oszterhueber Józsefet, hogy gazdasági ügyekben elsősorban pusztaszentlászlói rokonával és birtokostársával értekezzen. Mint írja: „*Itt folyvást esik az eső, a birkák sokszor eszembe jutnak, ha nem romlanak-e meg? Nagy József úrral csak tartsatok hosszas circularis sessiókat,*²¹ *hogy mi móddal oltalmazhatjátok meg a mételytől őket!*”²² 1833-ban Deák Antalt Ferenc öccse váltotta a pozsonyi diétán, aki szintén sógorának címzett első országgyűlési leveleinek egyikében a következőket írta: „*Itt már eper és cseresnye érnek, kérdezd meg Nagy Józsit, kit tisztelek, csókolok, küldött-e az idén is korán érő cseresnyét Vida Therézia Kedves Komám Asszonyának.*”²³ A levélben említett hölgy Deák pusztadericsi keresztlányának, Döry Franciskának volt a szülőanyja, kinek a szomszédos községből könnyen küldhetett át friss gyümölcsöt a szentlászlói földbirtokos.

A Nagy házaspár és cseperedő gyermekei Oszterhueberéken kívül a Szentlislón élő Tuboly Gáspár uraság családjával, valamint a zalatárnoki Deákokkal, elsősorban a Kozáry családdal és Deák Lajosékkal ápoltak szorosabb baráti kapcsolatot és komaságot. Utóbbiakkal közeli rokonságba is kerültek, miután Deák Lajos 1838-ban nőül vette farkaspatyi Farkas Gábor és Nagy Anna tizenhat esztendő lányát, Juditot. Ebből kifolyólag 1841-ben az elsőszülött Deák utódot, Rózsát, majd az őt követő Bálintot is Nagy József és felesége tartották a keresztvíz alá, míg az 1858 karácsonyán született Máriának – a későbbi családi krónikásnak – Nagy Mária lett a keresztanyja.²⁴ **(2. kép)** A Kozáry famíliával, amely Deák Szidónia révén szintén a bokros Deák nemzetséghez tartozott, főleg jeles ünnep- és névnapok, családi rendezvények alkalmával találkoztak. Egy ízben, 1864 nyarán Kozáry László nyugalmazott szolgabíró a

következőkről tájékoztatta Kálmán fiát a közelgő tárnoki búcsú kapcsán: „*Úgy hiszem Szentlászlóról is átjönnek aznap hozzánk – ha többen nem is – a két lány és az asszony vagy az egyik fiú, mert anyád neve napján is nálunk volt az asszony Nelli lányával.*”²⁵

A pusztaszentlászlói Nagy-rezidencia a község Válicka-pusztá felőli végén, a falu egyetlen mellékutcájában helyezkedett el. Néhai szülei házától az 1830-as évek elején szabadult meg az uraság – vélhetően lebontatta vagy teljesen átépítette –, és egy tágasabb, modernebb lakóházat emeltetett.²⁶ A földszintes, hat szobával, konyhával, éléskamrával és egyéb mellék-helyiségekkel ellátott kúria főbejárata a belső udvarra nyílt, a ház alatt téglából kirakott jókora boltíves pince szolgált a termények és a bor tárolására. Ez idő tájt, 1833-ban építkezett Oszterhueber József is, a két épület méreteiben és stílusát tekintve is sokban hasonlított egymáshoz. Amíg sógora házát Deák Ferenc segített berendezni, bútorokat vásárolt és küldött Pozsonyból, addig az új Nagy-kúria építésének körülményeiről és berendezési tárgyairól nem maradtak fenn források. Bizonyára néhány új darab beszerzésén kívül a régi Sümeghy Judit-féle nemesi lak bútorait és eszközeit használták továbbra is. Egy helyszíni bejárás során előkerült törött csempedarab pedig arra utal, hogy az egymásból nyíló szobákat halványkék színű mives cserépkályhával fűtötték. Később a két világháború között az épület északi felét nyitott verandás, boltíves szárnyal toldották meg, ekkor kapta a végleges L-alakú formáját. Az épület szerencsésen túlélte az 1945 utáni baljós évtizedeket, és napjainkban is megtekinthető Pusztaszentlászlón a Haladás utcában.²⁷

(3–5. kép)

Nagy József életéről és működéséről kevés levéltári forrást őrzünk. Ami fennmaradt, azokból arra következtethetünk, hogy társadalmi helyzete és műveltsége ellenére is tartózkodott a pezsgő vármegyei élettől és inkább csendes vidéki birtokán gazdálkodott és a családjának élt. Az 1840-es évek elején ugyan ott találjuk a nevét a Deák Ferenc nevelési alapítvány támogatói között, a reformkori közügyektől való elhatárolódását

²¹ Tanácskozásokat.

²² OK MPGY 1825. 4. p., Ezúton köszönöm Molnár András főlevéltárosnak, hogy az idézett levlérvázlatot a rendelkezésemre bocsátotta.

²³ SÁNDOR 1997. 30. p.

²⁴ MNL ZML Mf. Zalatárnok 1841., 1843., 1858., BEKŐ 2015. 215-220. pp.

²⁵ Uo. 210. p.

²⁶ Egy 1930-as években készült felvételen 104 évesnek titulálják az épületet.

²⁷ A lakóház államosítását követően az épületben pedagóguslakásokat alakítottak ki, és egy ideig alsó tagozatos általános iskolaként is működött. 1978-ban a söjtöri Deák Ferenc Termelő Szövetkezet vásárolta meg, ezt követően a helyi tsz-vezetők (elnök, agrónómus) és egyéb alkalmazottak szolgálati lakásaként funkcionált. A rendszerváltás után 1997-ben Varga Tibor budapesti építészmérnök birtokába került, aki számos (részben előnytelen) külső és belső felújítást eszközölt az épületen. 2019 óta Béres Attila és neje, Ferencz Adél pusztaszentlászlói gazdálkodó házaspár tulajdona, ők a korabeli állapotában szeretnék visszaállítani és hasznosítani a régi nemesi kúriát. Ezúton köszönöm Béres Katalin főmuzeológusnak, hogy az épületre felhívta a figyelmem.

azonban egyértelműen jelzi, hogy nem azonosult Deák és az őt pártoló haladó értelmiség közteherviselési programjával és a szabadságharc előtti politikai álláspontját sem ismerték.²⁸ 1865. november 1-én bekövetkezett halála után vagyonán öt gyermeke osztozott, míg felesége lemondott az őt illető ingatlan javakról, és csak „holtiglani lakhatási szolgálmi jogot” és életjáradékot kért gyerekeitől. A törekeny nő már férje életében is sokat gyengélkedett. A családi krónika szerint „mellbetegség” kínozta, ezért nyaranta heteket töltött a gleichenbergi fürdőben, ahova lányai is rendszerint elkísérték. Az idős özvegyasszony végül hetvenegy esztendősen, 1880. április 12-én szenderült jobblétre otthonában. Élete párja és támasza mellé, a családi sírboltban helyezték örök nyugalomra.²⁹ (6. kép)

Nagy Mária és Nagy Kornélia, Deák Ferenc pusztaszentlászlói „udvarhölgyei”

A Nagy testvérek közül a két leányzó, Amália, azaz Mária és különösen Nelli kisasszony, vagyis Kornélia, férjzett Seper Lászlóné neve csenghet ismerősként az utókor számára. (7-8. kép) Az eredetileg Amáliának³⁰ keresztelt idősebbik nővér még tizenévesen vette fel a számára szimpatikusabb hangzású Mária utónevet, talán a Máli becenévből formált Máriaiból adódóan. E választott új megszólítása végül a haláláig elkísérte őt. Nagy Mari és Nelli, a haza bölcse pusztaszentlászlói nyarainak bájos szereplői voltak. Ahogy Eötvös Károly megfogalmazta: „Az élemedett Deák lelkének egész világa csak akkor tárul fel előttünk tisztán, ha megtudjuk, miként érezte magát nők közt s kivált fiatal szép leányok közt. Mint jó testvér és édes gyermek: úgy játszadozott velük. Mint jó lelkű, de vásott

gyermek: úgy dévajkodott velük. Elfelelte életkorát, termete nehézségét, szervezetének lappangó kórjait, nemzetének nehéz gondjait s államférfiú szerepének rettentő felelősségét, amikor jókedvű, fiatal leányok közt lehetett s velük játszadoxhatott. Különösen Pusztaszentlászlón!”³¹ A másik jeles életíró, Ferenczi Zoltán szerint e hölgykoszorúból Deák kedvencei voltak: gróf Festetics Mária,³² Dóry Franciska,³³ Sümeghy Mária,³⁴ Bertha Amália,³⁵ Okolicsányi Amália,³⁶ Fábíán Emília,³⁷ Séllyei Emília,³⁸ valamint Nagy Mária és húga, Kornélia, „ki oly érdekes adatokat hagyott ránk Deák szentlászlói életéről és jellemző történeteiről.”³⁹

Nagy Kornélia irodalom iránti fogékonysága és érdeklődése már serdülő leány korában megmutatkozott. Első ismert zsengejét 1869 tavaszán küldte el a Magyarország és a Nagyvilág c. szépirodalmi és ismeretterjesztő képes hetilap számára, ám a rövidke lírai verselmény kedvezőtlen visszajelzést kapott: „Bocsásson meg nagysád, de a küldött költeményt legjobb akarunk [ellenére] sem adhatjuk ki. Az érzés igen szép, de a külforma felette hiányos” – tolmácsolta kritikai észrevételét a lap szerkesztője.⁴⁰ A verset utóbb a Zalai-Somogyi Közlöny ugyan leközölte, de Kornélia belátva, hogy a rímfaragás mégsem neki való mesterség, inkább prózáírásba fogott, és abban élte ki alkotói szenvedélyét.⁴¹ Ezt követően több mint két évtizeden át számos cikke jelent meg a lap jogutódjában, a nagykanizsai székhelyű Zalai Közlönyben. Romantikus tárcaregényeivel, népies elbeszéléseivel főleg az ábrándos lelkületű olvasókat szólította meg, de más közérdekű témákat is felvetett: például adott házassági és öltözködési tanácsokat, kiállt a „nemszeretem” anyósok védelmében

²⁸ MOLNÁR 2009. 154. p., MOLNÁR 2012. 388. p.

²⁹ MNL ZML Mf. Pusztamagyaród 1865., 1880.

³⁰ A teljes születési neve: Judit Amália Eleonóra.

³¹ EÖTVÖS 1905. 2. köt. 41-42. p.

³² Festetics Mária (Tolna, 1839. október 20. – Söjtör, 1923. április 16.), gróf tolnai Festetics Sándor földbirtokos és Boxberg Jozefa lánya, Erzsébet királyné udvarhölgye., BÉRES 2015. 145-168. pp.

³³ Dóry Franciska (Kerettye, 1830. január 15. – Pusztaderics, 1874. május 19.), Dóry Imre földbirtokos és Vida Terézia lánya, Deák Ferenc keresztlánya, Oszterhueber László alszolgabíró és földbirtokos neje. FOKI 2015. 169-184. pp.

³⁴ Sümeghy Mária (Söjtör, 1823. augusztus 7. – Szenttamás, 1903. december 18.), lovászi és szentmargitai Sümeghy József első alispán, országgyűlési követ és Málits Rozália lánya, Kerkápolyi Mór 1848-49-es honvéd őrnagy, országgyűlési képviselő és földbirtokos neje.

³⁵ Bertha Amália (Szombathely, 1839. szeptember 1. - ?), felsőőri Bertha Antal Vas megyei főjegyző és Bezerédy Ludovika lánya, okolicsnai Okolicsányi Dénes neje, Okolicsányi Amália sógornője.

³⁶ Okolicsányi Amália (1824. – Zalaszentgrót, 1892. június 18.), okolicsnai Okolicsányi Károly és Bezerédy Konstancia lánya, Bertha Amália sógornője.

³⁷ Fábíán Emília (Zalaegerszeg, 1833. november 9. – Hosszúfalu, 1909. március 11.), Fábíán István ügyvéd és Sümeghy Franciska lánya, Fábíán Róza nővére, bezerédi Bezerédy Elek 1848-49-es honvéd főhadnagy és földbirtokos neje.

³⁸ Séllyei Emília (Nemesszer, 1821. február 7. – Alsópusztákovec (Alsópusztafa), 1896. február 24.), Séllyei Elek másodalispán és Csertán Rozália lánya, Deák Antal és Deák Klára keresztlánya, nárai Szabó Imre 1848-49-es honvéd őrnagy, országgyűlési képviselő és földbirtokos neje.

³⁹ FERENCZI 1904. II. köt. 393-394. pp.

⁴⁰ MN 1869. 143. p.

⁴¹ ZSK 1869. 2. p.

és élesen bírálta a nők továbbtanulási szándékának kerékkötőit. Utóbb, amikor 1893 nyarán negyedszázados írói munkásságát ünnepelték Vas megyei otthonában, Bátorfi Lajos főszerkesztő is felkereste és személyesen méltatta „a honleányi erényekben tündöklő szellemes írónő” érdemeit.⁴² Ugyanekkor, vagy talán ennek apropóján a lap önálló kötetben is kiadta a korábban már közölt „Melyik volt boldogabb?” c. népszerű novelláját. Hírlapírói ismertségét azonban nem a helyi sajtóban napvilágot látott tárcáinak, hanem a Fővárosi Lapok hasábjain megjelent fiatalkori visszaemlékezésének köszönhetette. Az újság 1880. március 31-i számában így harangozták be a zalai írónő megjelenésre váró művét: „...közleni fogunk Deák Ferenc magánéletéből egy rendkívül érdekes emlékfüzért: »Deák bácsi a pusztán« címmel, melyet Seper L-né Nagy Kornélia úrhölgy írt meg, mint lánykori emlékeket, mert ő éveken át együtt töltte a nyarat a nagy hazáival Pusztá-Szent-Lászlón. Oszterhuber József, Deák rég elhunyt sógora, neki gyámatyja volt, s annyi kedélyes, jellemző apróságot, elmésséget, adomát, nemes vonást tud elbeszélni az »öreg úr«-ról, megnyit a pusztá-szent-lászlói időzéséből csak kevesen. E lánykori emlékek tehát olyanokat is élénken fognak érdekelni, kik különben nem tartoznak a szépirodalom rendes olvasóihoz, mert nálunk ilyenek is vannak még elegenden, míg nyugaton a művelt körökben már nincsenek.”⁴³ A sorozat első része a lap 1880. április 18-i számában került az olvasók elé, ezt május 13-ig még hat rész követett. Ahogy írásának bevezetőjében megfogalmazta: „Oly sokat és oly jeles tollak írtak már Deák Ferencről, úgy politikai, mint magánéletéről, hogy első pillanatra szinte vakmerőségnek tűnik fel előttem, midőn gyöngye járatlan tollamat én is fölveszem s az ő alakjának színezéséhez akarok kezdeni. És még is ösztönöz a benső sugallat, hogy a mit tudok róla, ne hallgassam el. A közélet emberéről én nem szólhatok, mert ahhoz nincs tehetségem, de írhatok egyéni jellemvonásairól, mert ismertem jól. Ugyanabban a faluban Pusztá-Szent-Lászlón születtem és ott is tölttem leánykoromat, a hová ő annyi nyáron járt sógorához, Oszterhueber Józsefhez, aki nekem unokabátyám és atyám halála után gyámom is volt. E viszonynál fogva örökemlékezetű nagy hazánkfíának társaságát igen gyakran élvezhettem. Ha »Deák bácsi« (ahogy mi hívtuk) lejött Pusztá-Szent-Lászlóra, majdnem minden másodnap délutánját az ő körében töltöttük boldogult

*Mari nővéremmel, kivel ő, mint már kifejlett szép leánnyal szeretett egyről-másról eltréfálni.”*⁴⁴

Művében a szerző első kézből bocsátja közkinccsé a Deák Ferencről hallott tanulságos történeteket, tréfás anekdotákat és pikáns epizódokat. Olvashatunk tőle szerelemről, politikáról, gombamérgezéses esetről és vonaton utazó furcsa apácákról, de izgalmas kalandokból sincs hiány, az írónő kitűnően festi le Deák találkozását egy erdei farkassal és részletesen, szinte szemtanúi hitelességgel jegyzi a betyárok általi kiraboltatásának eseményeit.⁴⁵ A jellemző Deák-adomák közlése mellett saját élményanyagából is merít, számunkra talán ezek a családtörténeti szilánkok a legbeszédesebbek. Az egyik ilyen elbeszélése kapcsán megtudhatjuk, hogy Deák Ferenc rendszeresen vitt magával Pusztaszentlászlóra olyan tárgyakat, amelyekkel a látogatóit elszórakoztatta. Időnként kis pálcából összeállított fejtörőt adott a kezükbe, máskor nagy gumilabdával érkezett, amivel a vendégekkel együtt ő maga is játszott. „Egy alkalommal is – veszi át a szót Kornélia – nagyban járta a labdázás. Deák bácsi ugyancsak dobta a labdát mindenfelé. Én, mint afféle újonc a társaságban (csak tizenöt éves voltam még), bámulva néztem mindent és egyik zavarból a másikba esvén, alig mertem a játsszók közé keveredni. Amint ott elmerengve ülök a tölgyfapadon (az udvar ismeretes vadgesztenyefái alatt), egyszerre csak úgy hozzám ütődött a nagy gummilabda, hogy majdnem felsikolték. Körülnézve látom, hogy mindenki engem nevet, Deák bácsi pedig nagy szemöldei alól nyájasan mosolyogva mondja:

- Ugye megijedt a kislány? De hát dobjon vissza.

Én a nyájas felhívásra nekibátorodva, igyekeztem is Deák bácsit a nagy labdával visszadobni – de hiába volt minden erőlködésem. Bármerre néztem Deák, bármennyire elfoglalni látszott is őt a faragás s bármint politizáltak is körülte az urak, amibe ő csak ritkán szólt bele, mire ez én labdám odament, a keze már készen várta – nem találhattam el vele. Végre cselhez folyamodtam. Nem dobtam többé feléje, hanem folyvást csak másfelé, úgy hogy azt hihette: tán már le is mondtam a megtorlásról. Erősen kezdett csiszolni egy faragványt. Ekkor nyílsebesen röpittem feléje a labdát; ő gyorsan visszafordítá fejét, de már későn! A labda arcának ment és kiüte szájából a szivart. Nővérem ijedve kelt fel és felém fordulva bosszúsan mondja:

- Nelli, hogy lehettél ilyen ügyetlen!

⁴² ZK 1893. 2. p.

⁴³ FL 1880. 365. p.

⁴⁴ FL 1880. 440. p.

⁴⁵ BEKŐ 2020a. 99-114. pp.

- Sőt igen is ügyes volt, – felelé Deák bácsi, engem pedig intett: – na hiszen a kislány most csak vigyázzon ám!

Vigyáztam is, tudva, hogy visszadob, ha nem állok résen; amint, hogy így is visszadobott s a labdával úgy arcon suhintott, hogy sírásra fakadtam. Deák bácsi pedig mosolyogva kelt föl s hozzám jöve megsimogatta az arcomat és nevetve szólt:

- Ugye édes lányom, mára elég volt nekünk a labdázásból! – mire én összecsókoltam a kezeit. Nővérem persze otthon is pirongatott, hogy ügyetlen valék.”⁴⁶

Nagy Kornélia múltidézése különös adalékkal szolgál a hős honvéd zászlótartó, Püspöky Grácián családját illetően is. Püspökyt akkor hordozta meg a hírnév, amikor 1849. május 21-én Budavár visszavételekor elsőként tűzte ki a nemzeti színű hadilobogót az ostrom alá vett vár fokára. A szabadságharc bukása után egy ideig Zalában bujkált, mígnem megnősült, és feleségétől, Dóry Máriától⁴⁷ hat gyermeke született. A család a Pusztaszentlászlóval határos Válicka-pusztán élt és gazdálkodott, ám nem túl szerencsésen. Néhány éven belül eladósodtak, majd a rossz nyelvek szerint Püspöky ivásnak adta a fejét, és negyvenkét évesen májgyulladásban elhalálozott. Hátrahagyott neje, aki néhai férjéhez hasonlóan szintén rosszul sáfarkodott a javaival, egy bérálás kapcsán került közeli viszonyba Kornéliával. Az ő közös történetüket így adta közre a családi krónika: „A szomszédos pusztán lakott egy előkelő családbeli özvegyasszonyság, aki nagy nevelést kapott – öt évig Sanct Pöltenben az angol hölgyeknél, négy évig Bécsben a sazeziáni apácáknál tanult és még otthon is folyvást egy bárónő volt mellette, mint nevelőnő, beszélt és írt tökéletesen magyarul, németül és franciául, kitűnően zongorázott, de minden nagy nevelése és előkelősége dacára nagyon elsüllyedt. Férje, ki szintén előkelő jó családból származott, a szabadságharcban honvédőrnagy volt. Ennek halála után az asszony hat eleven gyermekkel maradt özvegyesre. Mint mívelt, eszes nőnek, gyermekei nevelésére kellett volna szentelnie az életét; de ő ezt nem tette, hanem szerencsétlen szenvedélyből, hozzá nem illő frigyvet kötött, egy fiatal számadó juhászt tett úrrá maga fölött, aki szintén nős és négy gyermeke volt. Ennek következménye az lett, hogy a nő kipusztult vagyonából, gyermekeivel inségre jutott, a környék egész úri társasága pedig elfordult tőle, s megvetették azok is akiket ő annak előtte csak

fitymálva nézett le. Minden valamire való ház ajtaja bezárult előtte. Végre úgy lézengett az emberek közt, mint a társadalom páriája.

Egy alkalommal Szenczi püspök Zalába jött a bérálás szentségét kiosztani. A mi egyházkerületünkben is készülődéseket tettek fogadására. B.-Szt.-Györgyre kellett mennünk a szentséget felvenni. Néhány héttel a bérálás előtt levelet kapok a szerencsétlen szomszédnőtől, ki hivatkozva »ismert nemeslelkűségemre«, a legmélyebb alázattal és kétkedő reménnyel arra kér, fogadnám el őt a bekövetkező bérálás alkalmával bérmaleánynak. E levél a lehető legkellemetlenebbül lepett meg; de egyszersmind annak zavart, kétségbeesett kedélyre mutató tartalma mégis annyira megindított, hogy anyám és nővérem ellenzése dacára elfogadtam őt bérmaleánynak.

Bérálás alkalmával S-ék⁴⁸ is ott voltak a templomban, hol szintén, mint bérmaanyák szerepeltek. Ezek látták, amint a P-né fejére tettem a kezemet. Nem kellett több, mintha kígyók szisszenését hallottam volna, úgy hangzott suttogásuk a fülemben, amint ott mindjárt csipős megjegyzéseket tettek felőlem. E nap délutánján S-ék is átjöttek falujokból Szent-Lászlóra, Deákhöz; tehát ott ismét találkoztunk.

Már egész délután zaklattak »érdemdús« bérmaleányommal, ozsonna felett pedig ki is tört a vihar ellenem. Egyik asszony, ki nyelve éléről volt nemcsak ismert, hanem rettegett is néhány vármegyében, szigorúan interpellált azért, amit elköttem.

- Az már mégiscsak túlvitt nemeslelkűség, – mondá – egy ilyen nőt béráltatni. Ha megfeledezett rangjáról és lesüllyedt a sárba, hát csak maradt volna ott! Miért nem választott valami parasztasszonyt, hogy az tegye kezét a fejére; nem pedig Te édes Nellim! Az iyennel csak megvetésünket szabad éreztetnünk.

- A vallás, emberiség és nőiség – vetém ellen szerényen – nem engedik, hogy könyörtelenek legyünk. A süllyedőt inkább föl kell emelnünk, mint még lejjebb taszítanunk a sárba. Ha becsületesek annyira éreztetik a tévedteikkel hibájok nagyságát, akkor ezek azt helyrehozhatatlannak hihetik és önbecsüket végkép elvesztve, tökéletesen elbuknak.

E megjegyzést hallva Deák, fölkelt helyéről, hozzám lépett és a fejemre tevén kezét, azt megsimogatta és mondá:

- Igaza van Nellinek. Jól tette, hogy azt az asszonyt vissza nem utasította. Ilyen szerencsétlent minek még

⁴⁶ FL 1880. 456. p., BÉRES 2019. 24. p.

⁴⁷ Dóry Mária, Deák keresztlányának, Dóry Franciskának a nővére.

⁴⁸ Sümeghyék, sőjtöri földbirtokos család.

szerencsétlenebbé tenni! Lássák önök, ezen az asszonyon is meglátszik a jó nevelés hiánya.

- Micsoda! – kiáltott fel a haragos asszony, – a jó nevelés hiánya? Hogy mondhatja ezt, édes Ferenc bácsi? A rosszindulat vitte őt a süllyedésre, mert hát kinek volt jobb nevelése, mint neki. Kitűnő intézetekben volt és jelesen tanult meg mindent!

- Igaz, igaz, – felelé Deák bácsi, – igazad van húgom! Jeles intézetekben tanult, eszét képezték úgy, ahogy csak lehetséges; de mit használ az, ha – ami egy nőnél fő, – a szív, a kedély parlagon maradt. A nőnél a szívre, a kedély kiképzésére kell a fősúlyt fektetni, a jó, a nemes kedélyt pedig csakis a vallásosság adhatja meg a nőnek. A nőnek az a vallás, ami a virágnak illat. Az teszi vonzóvá, nemessé. Az menti meg őket a gonosz illatoktól. Ha a nő szívében igazi vallás létezik, rossz szenvedélyek rabja nem lehet. Különösen a katolikus vallás, mintha csak nőknek lett volna szánva, magasztosabb, költőibb a mythológiában sincs, mint a Mária-kultusz. Még aki ésszel nem hiszi is, egész szívével csünghet rajta. Az igaz vallásosságot be kell oltani a gyermekek szívébe, mert csak úgy fakadhat fel a kedély tiszta forrása. Ennek gondja persze nem a nevelők, hanem az édesanyák felelőssége. Eme boldogtalan nő is anyjának köszönheti elaljasodását. Igaz, hogy apja is erkölcstelen ember volt, de ha édesanyja vallásos asszony, megmenthette volna lányát, szívébe oltva az erény magvait s buzdítva őt saját nemes példája által. Bizony sok süllyedt asszony van, akit szánni kell! E szavak után békét hagytak nekem, legalább ezen a délután.”⁴⁹

A család fő halála Kornéliát viselte meg a legjobban. Mint legkedvesebb leánygyermek ezer szállal kötődött apjához, ezért gyászában a vallás felé fordult és fejébe vette, hogy apácának áll. Elhatározását azonban tévútnak vélték jóakarói, észhez téríteni mégsem tudták maradéktalanul. Végül Deák Ferenc bölcs közbenjárására sikerült csak megbékíteni és visszavezetni a világi életbe. Nagy Kornélia így emlékezett vissza erre a szomorú és rendhagyó időszakára: „Tizennyolc éves koromban vesztém el atyámat, kit a világon mindennél jobban szerettem és tiszteltem. Neki köszönhettem nemcsak életemet, hanem szellemi fejlődésemet is. Ő fejté ki szívemben a minden nemesebb dolog iránti fogékonyságot s az ő becsületessége hatott szilárdítólággal lelkemre. Mikor meghalt, olyan lesújtva, olyan elhagyatva éreztem magamat e

földön, hogy menedékhely után vágytam. A soproni kolostor jutott eszembe, hol neveltetésemet nyertem. Oda vágytam e lever hangulatban, hogy életemet én is a nevelésnek szenteljem. Írtam is avégett a perjel-nőnek. Anyám kétségbeesve ment át gyámtyámhoz Oszterhuber Józsefhez, hogy gátolja meg e szándékomat. Gyámtyám természetesen minden telhető szigorát elővette s mikor ez nem használt szívemhez fordult, hogy képes volnék-e beteges anyámat itt hagyni, kinek napjai úgyis meg vannak számlálva. Ez hatott rám s elhatároztam akkor lépni be a kolostorba, ha egészen árva leszek. Ez télen volt. Tavaszkor megint jött Deák bácsi, s midőn én látogatására siettem, e szókkal fogadott:

- Tudja-e mi újságot hallottam?

- Nem tudom.

- Azt hallottam, hogy egy fehér galamb rászállt Szent Lászlón egy kislány fejére s az a kis leány apáca akart lenni; de most már a fehér galamb elröppenvén, ő is lemondott e szándékáról.

- Nem röppent biz az el, – feleltem meglepetve és pirulva, – s az én határozatom is áll, csak kivitele van elhalasztva.

- Hát csakugyan apáca akar lenni a kis Nelli? És miért?

- Azért, mert hivatást érzek magamban e pályára.

- De hát mi célja lebeg előtte?

- A vallásnak és a nevelésügynek akarom szentelni az életemet.

- A nevelésügynek? – felelé Deák komolyan; – akkor menjen férjhez és nevelje saját gyermekeit jó honpolgárokká; így a szép célnak legjobban megfelel. A vallásnak is élhet mindenütt, nemcsak a zárdában. Legyen erényes, emberszerető s akkor istennek tetsző életet fog élni.

Ahogy akkor Deák bácsi nekem a vallás lényegéről s a nő (kivált a magyar nő) hivatásáról beszélt, feledhetetlen lesz előttem. Attól fogva nem gondoltam a kolostorra, hanem férjhez mentem s igyekszem kötelességeimet teljesíteni úgy, ahogy ő intett engemet nyájias komolyságával.”⁵⁰

Nagy Kornélia 1870. október 22-én ment feleségül Pusztaszentlászlón felsőeöri Seper László szombathelyi ügyvédhez és kispösei⁵¹ birtokoshoz, akitől három gyermeke született: László, Kornélia és Melánia. A család eleinte Szombathelyen, majd Zalaegerszegen, később Sopronban lakott. Érdekes adalékként

⁴⁹ FL 1880. 466. p.

⁵⁰ FL 1880. 457. p.

⁵¹ Ma Gyöngyösfalu

tekinthetünk az asszony soproni éveinek egyik Deákkal kapcsolatos mozzanatára. Ahogy visszaemlékezésében is írja, Deák Ferenc Pusztaszentlászlón mindig foglalkozott valamivel: „...hol képeket ragasztott és azt rámába téve emlékül ajándékozgatta el, hol pedig esztergályos munkával szórakozott. [...] Utóbb mindenféle finom munkát készített, legyezőket, kulcs-tartót körtét almát. Nekem is van tőle több ily saját kézi munka: finom faragású körte, szentkép és két szelencefödél. Ily faragások alkalmával sokszor részesültem az örömben, hogy ráspolyát kitisztogathattam.”⁵² Az asszony 1882-ben a Deák Ferenc által faragott körtéjét a soproni katolikus főgimnázium régiségtárának ajándékozta.⁵³

A fennmaradt forrásokból kitűnik, hogy Deák és a Nagy nővérek kapcsolata többnyire Pusztaszentlászlóra korlátozódott. Seperné ugyan megjegyzi, hogy amikor barátnőjével rövidebb ideig Budapesten tartózkodott, többször is meglátogatta őt az „Angol Királynőben”, további hasonló vizitőről azonban nem szólnak az emlékiratok. Feltehetően Oszterhueber elhunytával a személyes kapcsolat végleg megszakadt közöttük.

Mária, a pártában maradt idősebb nővér 1876. február 11-én – két héttel a haza bölcse halálát követően –, 38 évesen távozott az élők sorából. Előtte a tulajdonában lévő vagyont István öccsére hagyományozta azzal a kikötéssel, hogy annak törvényes leszármazott nélküli elhalálása esetén az átadott ingatlanokat testvérei öröklik. Húgához való testvéri szeretetét és ragaszkodását pedig kitűnően jelzi, hogy mindhárom gyermekének ő lett a keresztanyja.

Seperné Nagy Kornéliát – aki szépirodalmi munkásságán kívül a zalai és vasi tájszavak gyűjtésében és publikálásában is jeleskedett – köztiszteletnek örvendő, tehetséges tollforgatóként jegyezték kortársai. Egy századforduló után megjelent kötetben például olyan kiváló műveltségű nőként illusztrálják, „ki irodalmi dolgokkal is előszeretettel és szép sikerrel foglalkozik.”⁵⁴ Az 1911. február 21-én, hatvanhat esztendősen elhunyt hírlapíró életének és jellemének alakulásában mindvégig közrejátszott az ő kedves „Deák bácsijának” barátsága és szeretete. „Azt mondják, hogy a nagy ember is sokat vesz nagyságából, ha nagyon közletről ismerjük. Én csak ezt az egy nagy embert ismertem egész közletről s ez az egy kivételt

képez. Mennél jobban ismerte őt valaki, annál több oka volt szeretni, tisztelni s teljesen összhangzó erkölcsi világában gyönyörködni” – osztotta meg személyes benyomását és gondolatait a 19. századi magyar történelem egyik legjelentősebb államférfijáról a szentlászlói krónikás.⁵⁵

Seper Lászlóné Nagy Kornélia leszármazottai

Seper László és Nagy Kornélia utódai közül a Szombathelyen született Lászlónak jutott a legközelebbi élet osztályrészlül. A fiú, apjához hasonlóan jogot végzett, majd alszolgabíró lett a szombathelyi járásban. Innét 1896. május közepén a kőszegi járáshoz került, ahol 1902-ben megválasztották főszolgabírónak. Napra pontosan Deák Ferenc születésének centenáriuma idült vesebetegség gyűrte le a szervezetét.⁵⁶

(9. kép)

Idősebb nővére, Kornélia, 1894-ben Thyll Sándor honvéd főhadnaggyal kötött házasságot, férje később a katonai pályán egész a tábornokságig vitte. Thyll az első világháború idején, mint a soproni m. kir. 18. honvéd gyalogezred parancsnoka, számos kitüntetésben részesült. 1914-ben kiérdemelte a hadidíszítményes Vaskorona Rend III. osztálya és a Tiszti Arany Vitézségi Érem kitüntetések, 1915-ben pedig az uralkodó címeres levelet és nemességet adományozott neki és utódainak.⁵⁷ Nyugállományba vonulása után nejével többnyire vasi birtokán gazdálkodott, míg az asszony tófeji örökségét bérlők használták.⁵⁸ A szovjet megszállás elől mindketten Ausztriába emigráltak. Thyll Sándorné Seper Kornélia itt is halt meg 1946-ban. Két gyermekük született, László és Margit.

A másik Seper lány, Melánia 1899-ben dr. Méhely Lajos egyetemi tanárhoz, a későbbi hírneves természettudós professzorhoz ment feleségül. Méhelyt a magyar zoológia történetének egyik kiemelkedő, de legellentmondásosabb alakjaként tartjuk számon. Szakmai tudását és felkészültségét jelzi, hogy a zoológia szinte minden területét kutatta, saját festményeivel illusztrált publikációi ma is alapműnek számítanak. A vesztes Nagy Háború után azonban érdeklődése a magyar fajvédelem és turanizmus felé fordult. Tervei közt szerepelt egy fajbiológiai intézet felállítása, ahol a magyar fajelmélet és ideológia apostolaként az általa

⁵² FL 1880. 456. p.

⁵³ FL 1882. 1591. p., BÉRES 2019. 23. p.

⁵⁴ BALOGH 1901. 311. p.

⁵⁵ FL 1880. 546. p., BEKŐ 2020b. 10. p., Seper Lászlóné írásainak bibliográfiáját lásd a függelékben.

⁵⁶ Vas vármegyei archontológia 1872-1918. http://www.vaml.hu/Nevtar/S/Seper_Laszlo_ifj.html. Letöltés ideje: 2020. február 7.

⁵⁷ MNL OL Kk 73. köt. 1915. 310-311. pp.

⁵⁸ VARGA 2017. II. köt. 46-50. p., Thyll Sándornak a tófeji birtok megváltásával kapcsolatos levelét lásd a függelékben.

képviselt irányzat tudományos alapjait kívánta megteremteni. Antiszemita és szélsőjobboldali nézetei miatt 1945-ben a Népbíróság letöltendő fegyházbüntetésre ítélte. Felesége 1951-ben, Méhely a Mosonyi úti rabkórházban 1953-ban hunyt el. Gyermeük nem született.⁵⁹

Ifj. Nagy József pusztamagyaródi földbirtokos és családja

Ahogy az előzőekben már említettük, a pusztaszentlászlói Nagy famíliát atyafiságos szálak fűzték a zalatárnoki Deákokhoz, egész pontosan Deák Lajos 1848-as honvédszázados és földbirtokos családjához. Az ifjabbik Nagy József és Deák Borbála házassága ezt a rokonságot még szorosabbra fűzte.

Deák Borbála – Deák Lajos és Farkas Judit hatodik gyermekeként – 1850. december 5-én látta meg a napvilágot Tárnokon. Fiatalkoráról nem maradtak fent források, nevével a Kozáry család irathagyatékában találkozhatunk először. Kozáry László⁶⁰ 1870. március 3-án kelt levelében felettébb érdekes adalékkal szolgál a lány kiházasításának körülményeiről. Mint írja: „Lajostól és Judittól nem tudom helyeselni, hogy Betti lányukat úgy árulják (magunk között szólva), hogy aki elveszi annak Deák Ferenc és Szabó Samuól tanulmányához és mostani állapotbaniságához való hivatalt fog neki adni.”⁶² **(10. kép)** Nem tudni, hogy ezt követően hányan és kik jelentkeztek kérőnek, de azt igen, hogy Betti kisasszony kezét végül a Pusztamagyaródon gazdálkodó másod-unokatestvér, Nagy József földbirtokos nyerte el. **(11. kép)** Mivel az öreg Deák szülők régóta ismerték és szerették a rokon fiatalembert – nemkülönben annak vagyoni helyzetével is tisztában voltak –, jó szívvel adták áldásukat a frigyre. A következő esztendő tavaszán megtartott kézfogó részleteiről szintén Kozáry jóvoltából szerezhetünk tudomást: „Levelem bepecsételése előtt beállított hozzánk Nagy Jóska és Nagy Gyula azon rögtönzött kéréssel, hogy menjek el velük Deák Lajoshoz és legyen szíves Jóska részére Bettit

megkérni és az eljegyzésen jelen lenni. Én bár szabódtam meglepő kérésüket teljesíteni és sógorukhoz Seperhez utasítottam őket, de József úrnak engednem kellett, mivel még azt is mondá, hogy ő Seper nem ismeri – tehát Bettit ma megkértük. Húsvétkor lesz az esküvő minden nagy ceremónia nélkül” – tájékoztatta Kálmán fiát 1871. március 15-én.⁶³

Az ominózus levélből további kulisszatitkokra is fény derül, elsősorban a vendégkör, a násznagyok és a nyoszolyóasszonyok személyét illetően. Megtudhatjuk, hogy első násznagynak⁶⁴ először Deák Mihály nyugalmazott alezredest kérték fel, ám a harcias hadastyán időközben „Lajossal összeharagudott”, így helyébe egy másik családtagot, Deák Jenőt jelölték ki.⁶⁵ Nagy József és Deák Borbála menyegzőjére 1871. április 12-én került sor Tárnokon, a házasság tanúi pedig Kozáry László és Kupricz Imre⁶⁶ földbirtokosok lettek. A lakodalom után az ifjú házaspár Pusztamagyaródon telepedtek le.

A Nagy József tulajdonát képező nemesi lak, udvarral, kerttel és gazdasági épületekkel több mint 5 holdon helyezkedett el a faluban. A birtokot képező szántók, rétek és erdők, valamint a szőlő együttesen mintegy 250 holdnyi területen, a Bükkaljai-, a Körtvélyesi-, az Alsómezői- és az Oldal-dűlőkben, a Közös-erdőben, a Berektón, az Új-hegyen, a Külső-hegyen és a belterületen helyezkedtek el. Nagyék szorgalmas és gondos gazdának bizonyultak, a birtokot idővel gyarapították, bővítették. 1879-ben kertet, rétet és 33 hold szántót vettek a Bükkaljai-dűlőben. 1883-ban 2300 Ft-ért két és fél hold, 1887-ben pedig 1000 Ft-ért 5 hold 761 négyszögöl erdőt vásároltak a Közös-erdőben. A beruházásokat később is folytatták, 1894-ben komplett portára tettek szert, lakóházzal, gazdasági épületekkel, udvarral, kerttel és a hozzá való réttel és szántókkal 13 000 Ft-ért, míg 1896-ban 3800 Ft ellenérték fejében a bükkaljai szántóföldek bővültek közel 15 holddal.⁶⁷

A gazdálkodással ellentétben a családalapítással már közel sem voltak ilyen szerencsések. A házaspár életében 1874-ben érkezett az első fiúgyermek, öt

⁵⁹ TÓTH 2011. 63-74. pp.

⁶⁰ Kozáry László (Zalakoppány, 1808. szeptember 20. – Zalatárnok, 1878. május 14.) Egerszegi járási alszolgabíró, zalatárnoki földbirtokos, Deák Lajos húgának, Deák Szipóniának a férje.

⁶¹ Szabó Sámuel (1813-1890) ügyvéd, 1848-49-es honvéd százados, az 1850-es években Deák Ferenc jogi tanácsadója, a kiegyezés után kúriai bíró és Zalaegerszeg országgyűlési képviselője.

⁶² MNL ZML KCSi. 1870.

⁶³ BEKŐ 2015. 210. p.

⁶⁴ A menyegző szertartásmestere. Ő vezeti a vőlegényt és a menyasszonyt a templomba és ő parancsol a lakodalmas háznál mindenben.

⁶⁵ MNL ZML KCSi 1871.

⁶⁶ Kupricz Imre (1812-1886) ügyvéd, járási szolgabíró, 1848-49-ben veszprémi országgyűlési képviselő és népfelkelési kormánybiztos. 1861-ben ismét országgyűlési képviselő határozati párti programmal. Halála előtt Gutorföldén gazdálkodott és itt is hunyt el.

⁶⁷ MNL ZML TTb. Pusztamagyaród 2., 16., 318., 397., 398., 640. sz. tjk.

1878-ig további három fiú követte, ám valamennyi utód még csecsemőkorban elhalálozott.⁶⁸ Mindezt tovább tetézte, hogy 1880-ban ismét meg kellett esküdniük, mert a tárnoki frigyre lépésük előtt nem voltak elég körültekintőek. Az egyház indoka szerint: „... Nagy József és Deák Borbála közti házasságban, másod harmadfokkal vérrokonsági akadály fedezettvén fel. Ez pápai felmentvény mellett érvényen kívülé vált és a házasság Jankó József és Nagy István tanuk jelenlétében Pusztamagyaródon 1880. év nov. 8-án megújított.”⁶⁹ A következő esztendőben végre beköszöntött a várva várt családi boldogság is: az anya egészséges leány majd fiúgyermeknek adott életet. Sajnos családi iratok és visszaemlékezések híján Nagy József és Deák Borbála magánéletének ennél részletesebb feltárására nem adódott lehetőség. Megemlíthetjük azonban, hogy rokonai közül az asszony elsősorban Péter öccsével, a nagykanizsai rendőrfőkapitánnyal és Budapesten élő Mária húgával tartott szorosabb, testvéri kapcsolatot. Utóbbi, 1914-ben írt végrendeletében meleg szavakkal emlékezett meg a Nagy házaspárról.⁷⁰

Deák Borbála az első világháború derekán, 1916. január 12-én, míg 83 esztendőt megért aggastyán férje, 1921. április 3-án adta vissza a lelkét a teremtőnek.⁷¹ Síremlékük később nyomtalanul eltűnt a pusztamagyaródi temetőből.

Csendőr a családban

Nagy József és Deák Borbála egyetlen leánya, a szépséges Stefánia 1881. június 9-én látta meg a napvilágot Pusztamagyaródon. Iskolai tanulmányait a soproni Orsolya-Szűzek Leány- Tan- és Nevelőintézetében végezte, majd 1898 körül megismerkedett Hegedüs Gyula m. kir. csendőrhadnaggal, akivel vonzalmukat a következő év elején eljegyzéssel pecsételték meg. Az esküvőt néhány hónappal a kézfogó után, 1899. július 1-én tartották Stefánia szülőfalujában. Ezt követően a fiatal házaspár a férj szolgálati helyére, Nagykanizsára költöztek. **(12–13. kép)**

Hegedüs Gyula 1872. április 25-én Hegedüs Imre gazdatiszt és Szénássy Rozália fiaként született

Szentesen.⁷² Középiskoláit Hódmezővásárhelyen végezte, majd 1893 tavaszán besorozták a cs. és kir. 101. gyalogezredhez, ahol egyévi önkéntesi szolgálatra jelentkezett. Az önkéntesi iskola elvégzése után, 1895. január elsejével, mint tartalékos hadapród címzetes őrmester szakaszparancsnok lett ezredénél, majd 1896 elején a m. kir. csendőrséghez került próbaszolgálatra. Rövid katonai szolgálati ideje alatt nyílt, kitűnő szellemi képességekkel bíró, elméleti és gyakorlati szempontból is jól képzett bajtársnak jellemezték parancsnokai. Olyannak, aki előjáróival szemben alázatos, altisztársaival kedélyes, az alárendeltjeire pedig jó hatást gyakorol. Tényleges csendőri pályafutása 1896. július 17-én vette kezdetét. A jó kiállású fiatalember gyorsan haladt a ranglétrán. A következő év tavaszán már hadnagy, július 1-jével pedig kinevezték a VI. csendőrkerület nagykanizsai szakaszának parancsnokává. Innen 1904 tavaszán, mint főhadnagyot a II. csendőrkerület nagybecskereki szakaszához vezényelték.

Hegedüs Gyula és Nagy Stefánia házasságából két leánygyermek született Pusztamagyaródon, Rozália és Borbála. A második kislány érkezését követően azonban sötét árnyak vetültek a Hegedüs család életére. Stefánia szervezetét súlyos tüdőbetegség támadta meg, ami 1905. április 19-én a halálát eredményezte. Az élete virágában elhunyt ifjú feleség és anyja a szülőfalujának temetőjében lelt örök nyugalomra. Szerettei később kovácsoltvas kerítéssel őrzött, fekete gránit sírkövet állíttattak az emlékére.⁷³ A félárvaságra jutott gyermekekről eleinte a nagyszülők gondoskodtak, majd a soproni leánynevelő intézetbe kerültek. 1909 tavaszán újabb változás lépett a Hegedüs nővérek életébe. Miután apjuk május elején a székesfehérvári csendőrkerület élére került, másodsor is megnősült. Ennek az anyai ölelés után vágyódó kislányok lettek a legnagyobb élvezői. Mostohaanyjuk, Szitár Berta ugyanis saját gyermekeiként szerette őket. Az asszony egyetlen fennmaradt levelezőlapján a következőket írta 1909. augusztus 31-én Pusztamagyaródról az édesanyjának: „Édes Mamuskám! Itt vagyunk vasárnap este óta. Holnap utazunk haza Fehérvárra. Rózsikát

⁶⁸ A családi legendárium szerint a sorozatos tragédiákat az asszony anyatejének minősége és korai elapadása okozta, aki hiába szoptatott lelkiismeretesen, az újszülöttek nem kaptak elegendő táplálékot. Etelaky Lajosné Gyöngyös Éva szóbeli közlése.

⁶⁹ MNL ZML Mf. Zalatárnok 1880.

⁷⁰ A szó szerinti idézet: „Szeretve tisztelt Nagy József sógorom és szívből szeretett Deák Betti nővéremtől Isten nevében búcsúszó a viszontlátásig. Köszönöm nékik ezer hálával, amit éretem tetek.” BFL BKKJi. 1914.

⁷¹ MNL ZML Áamgy Pusztamagyaród 1916., 1921.

⁷² Hegedüs Gyula sokgyermekes családból származott. Testvérei közül Hegedüs László festőművész a Magyar Képzőművészeti Iskola tanára, ifj. Hegedüs Imre mezőtúri plébános és Hegedüs József a bajai kertészeti iskola igazgatója tartozott az ismertebb személyek közé.

⁷³ A síremléken a következő felirat olvasható: „Itt nyugszik Hegedüs Gyuláné Szül: Nagy Stefánia. Meghalt 1905. ápr. 19. életének 24. évében. Béke Hamvaira.” A sírkő napjainkra ledől, környezete elhanyagolt állapotról tanúskodik., ZH 2019. 11. p.

egyelőre odavisszük, mert Sopronból sürgöny jött, hogy az intézetben ragályos betegség van. Jól vagyunk mindnyájan, maguk, hogy vannak? Már rég nem kaptam hírt. Írjon drágám Fehérvárra. Mindny[ájukat] ezerszer csókolja kézcsókkal szerető Bertája.”
(14–15. kép)

Hegedüs az első világháború éveiben egy táborig csendőrtanfolyam parancsnoka volt. Ez idő alatt 1916. február elsején vehette kézbe őrnagyi, 1918. május elsején pedig alezredesi kinevezését. A kömün bukása után a budapesti csendőrkerület beosztott törzstisztjeként és a Belügyminisztérium csendőrségi osztályának osztályvezető helyetteseként működött. 1920. május elsejével ezredessé léptették elő, és mint ilyen, a budapesti csendőrkerület kerületi parancsnokhelyettese lett. (16. kép) Ezt követően 1923. július 1-től 1924. szeptember 15-ig a szombathelyi csendőrkerület kerületi parancsnoka, majd 1925. január elsejével saját kérelmére nyugállományba vonult. Értékes szolgálatait számos kitüntetéssel és elismeréssel jutalmazták. Tulajdonosa volt a Bronz Katonai Érdeméremnek a hadiszalagon, a Vöröskereszt II. osztályú Díszjelvényének, az 1898-as Jubileumi Emlékéremnek, az 1908-as Katonai Jubileumi Keresztnek, az 1912–1913. évi Emlékkeresztnek és a bolgár Katonai Érdemrend IV. osztálya medalionnak, amit 1918-ban kapott.⁷⁴ Nyugdíjas éveit a fővárosban töltötte és kedvelt szabadidős elfoglaltságának hódolva cikkeket írt egyes bűnügyi és szépirodalmi lapoknak.⁷⁵ Budapesten hunyt el 1936. január 28-án. A Kerepesi úti sírkertben tartott gyászszertartást élénk közérdeklődés kísérte, a budapesti és a szombathelyi csendőrtisztikar külön küldöttséggel képviseltette magát. Utolsó útjára számos régi csendőr bajtársa, nyugalmazott tiszt és tábornok, valamint alárendeltjei is elkísérték. „Kiválóan képzett, minden tekintetben kitűnő, nagyműveltségű, széles látókörű tiszt, igazságos eljáró, jó bajtárs és melegen érző ember volt s a csendőrség kérdéseivel mindig az átlagot meghaladó buzgalommal és szakértelemmel foglalkozott” – méltatták érdemeit és jellemét a Csendőrségi Lapokban megjelent nekrológijában.⁷⁶

Pusztamagyaród földbirtokosa, Nagy István gazdász és országgyűlési képviselő

Nagy József elhunytával az egyetlen férfiörökös, István kezében összpontosult a pusztamagyaródi birtok java, aki 1945-ig mintaszerűen kormányozta az uradalmat.

Nagy István 1882. június 24-én született Pusztamagyaródon. Alsó- és középiskoláit Nagykanizsán, Pozsonyban, Nagyszombatban, Veszprémben és Székesfehérvárott végezte. Ezt követően két évig jogot hallgatott Pécsen, majd egyévi önkéntesi szolgálatának teljesítése után a Magyaróvári Gazdasági Akadémia hallgatója lett. Gazdász oklevelének megszerzésével 1907-ben vette át a családi birtok vezetését.⁷⁷ (17. kép) A pusztamagyaródi uradalomhoz 529 katasztrális hold földterület tartozott, ebből 303 hold volt a szántó, a többi legelő, rét, erdő, kert és szőlőbirtok alkotta.⁷⁸ A visszaemlékezések szerint cselédjeivel, mezőgazdasági munkásaival emberségesen bánt, a község népe jószívű gazdának ismerte.⁷⁹

Az első világháború éveiben mint családfenntartó, a katonai szolgálat teljesítése alól felmentést kapott. Ez idő tájt udvarolt Baranyay Béla hahóti földbirtokos Margit nevű leányának, akit 1917. augusztus 2-án feleségül is vett, a házasságukból azonban gyermek nem származott. A Tanácsköztársaság idején a községből egy időre menekülnie kellett. Mindeközben a gazdaságában jelentős károk keletkeztek, terményeinek és lábasjóságainak nagy részét elvitték, hazatérése után pedig öt vöröskatonát őrizte az otthonában.

A két világháború között a mezőgazdasági érdekek szószólója lett, gazdasági tevékenységével és szakismeretével vármegyeszerte jó hírnévre tett szert. Számos közeleti tisztséget töltött be: tagja volt a vármegyei törvényhatósági bizottságnak, a vármegyei Gazdasági Egyesületnek, igazgatósági tagja a Vármegyei Banknak és elnöke a Letenyei Hitelszövetkezetnek. Községi szinten a helyi mezőgazdasági bizottság és az általa alapított pusztamagyaródi és bánokszentgyörgyi tejszövetkezetek elnöki teendőit is ellátta.⁸⁰ Politikai ambícióktól sarkallva, 1925-ben belépett az Egységes Pártba,⁸¹ majd 1935-ben kormánypárti

⁷⁴ SZAKÁLY 2013. 129. p.

⁷⁵ GULYÁS 1993. 66. c.

⁷⁶ CSL 1936. 126-127. p.

⁷⁷ BÉKÁSSY 1930. 348. p.

⁷⁸ GAZDACÍMTÁR 1937. 351. p.

⁷⁹ Ezt támasztja alá nagynénje, Deák Mária 1914-ben írt végrendelete is, amelyben unokaöccsét igaz és irgalmas embernek titulálja. BFL BKKJi. 1914.

⁸⁰ BÉKÁSSY 1930. 348. p.

⁸¹ Hivatalos nevén Keresztény-Keresztény Földműves-, Kiszgazda- és Polgári Párt.

programmal indult az országgyűlési választásokon és a letenyei kerület képviselőjelöltjeként bejutott a parlamentbe, ahol 1939-ig működött. Ez idő alatt tagja volt a naplóbizottságnak.⁸² **(18. kép)**

Szabadidejében szívesen lovagolt és vadászott. Utóbbi szabályozását fontosnak tartotta, 1934-ben maga is sürgette a vadászati kamara és a vadászati felügyelőség felállítását.⁸³ **(19. kép)**

Az 1945-ös földosztás során Nagy István pusztamagyaródi birtoka is megváltás alá került. Először 320 holdat osztottak fel a régi cselédei között, majd rövidesen további 100 holdra is igényt tartott a községi Földigénylő Bizottság. Nagy minden korábbi befolyását igyekezett latba vetni a tulajdona védelmében, ám a „reakciós kiskirálynak” titulált egykori országgyűlési képviselőt a kommunisták befolyására letartóztatták, a földjét pedig elvették.⁸⁴ Miután az internálásból hazatért, az elkobzott 100 holdját sikerült még visszaszereznie, de mivel távollétében széthordták az eszközeit, képtelen volt jövedelmező gazdálkodást folytatni. Ennek kapcsán így panaszkodott 1947-ben: *„Pusztamagyaródon volt birtokomból 210 kh. körüli mennyiség megváltás alá került. A megváltás alá esett részen volt a majorom területének egy része. Ezen majorrészen állott négy épület, amelyből kettőt a Földigénylő Bizottság teljesen földig lebontott és az anyagát széthordatta. Részemre – földműves családból való származásomra tekintettel, kinek a mezőgazdasági művelés volt állandóan a hivatásom – 200 hold földbirtok hagyott meg tulajdonul. Az igénybevétel következtében ezen ingatlanom megműveléséhez maradt 7 db állatom, de ezek közül is 1 db bika. A meghagyott állatállomány még 100 hold megművelésére sem elégséges, különösen azért mert most már traktor sem áll rendelkezésemre mellyel a hiányzó igaerőt pótolhatnám, – s így annál kevésbé biztosíthatja ez a néhány állat a meghagyott 200 holdam megmunkálását.”* Sorsát tovább nehezítette, hogy 1947. november 12-én elveszítette párját, majd a házából is kilakoltatták. Egykori szakácsnéja fogadta be az idősödő, beteges embert, akit 1950 őszén újfent kipellengérezett a kommunista sajtó: *„Pusztamagyaródon mindenki úgy ismeri Nagy Istvánt, mint aki erősen hadilábon áll a*

népi demokráciánkkal. Ami nem is csoda. Hiszen ez a nevezett Nagy 84 hold föld nagyképp tulajdonosa. Más szóval kulák. Méghozzá szabotáló kulák” – „fröcsögte” a mezőgazdaság ellenségének kikiáltott egykori gazdasági szaktekinetlyről a Zala c. politikai napilap.⁸⁵ Az újságcikkben azzal vádolták, hogy a tulajdonában lévő terület megmunkálását elszabotálta, noha se ereje, se segítsége nem maradt már a tisztességes földműveléshez. Rövidesen mindenét elveszítette és földönfutóvá lett. Régi alkalmazottai igyekeztek enyhíteni a megélhetési gondjain. Ezekben az időkben még juhokat is őrzött a magyaródi határban. Számkivetten és koldusszegényen halt meg 1951. március 28-án.⁸⁶ Felesége mellett, a pusztamagyaródi temetőben nyugszik. Sírjuk felett egykor öreg tisztafa állt, puritán műkökeresztel jelölt sírhelyüket ma is gondos kezek ápolják.

Nagy Gyula tófeji földbirtokos

A középső Nagy fivér, Gyula életéről is csak töredék forrásdokumentumok maradtak fenn. Egy biztos, katonáskodni nem szeretett, mert 1862-ben, amikor besorozták a cs. és kir. 7. huszárezredhez, 1200 osztrák értékű forint váltságdíjat fizetett azért, hogy leszerelje.⁸⁷ Apja ez idő tájt három lakóházzal, 43 hold szántóval, 15 hold réttel és 172 hold erdővel rendelkezett Tófejen. Halálával ezek a javak szálltak Gyula úrfira, aki 1870-ben tovább bővítette örökségét és megvásárolta az előzőekben már említett sójtöri Fábíán házaspár (Emília és Róza szüleinek) tófeji házat – udvarral, gazdasági épületekkel és szántóval –, valamint a Válicka-, Getzi-, és Erdei-dűlőkben fekvő birtokaikat, összesen több mint 106 holdnyi területtel.⁸⁸

A Tófejen megállapodott birtokos 1873. március 15-én vette feleségül Árvay István zalaegerszegi ügyvéd és városi jegyző Matild⁸⁹ nevű leányát, a későbbi Zala vármegyei alispán, Árvay Lajos nővérét. Esketésükre a zalaegerszegi plébániatemplomban került sor, a szertartást pedig Königmayer Károly apátplébános végezte. Az ifjú házaspár a férj otthonában telepedtek le, közös életük azonban kedvezőtlenül alakult. Gyermekek nem születtek, mi több, a negyvenes évei közepén járó férfin súlyos betegség

⁸² ORSZÁGGYŰLÉSI A. 1940. 331. p.

⁸³ MV 1934. 326. p.

⁸⁴ SZN 1945. 2. p.

⁸⁵ Z 1950. 6. p.

⁸⁶ MNL ZML Áamgy Pusztamagyaród 1951.

⁸⁷ MNL ZML Ti 1862. 1156. sz.

⁸⁸ MNL ZML TTb. Tófej 9., 33. sz. tjk.

⁸⁹ Nagy Gyuláné Árvay Matild (Zalaegerszeg, 1850. október 9. - ?) tófeji birtokos.

hatalmasodott el, ezért neje 1886-ban gondnokság alá helyeztette. Nem tudni biztosan, hogy a korábban egészséges férfit milyen fogyatékoság szorította korlátok közé, csak feltételezhető, hogy agyvérzés következtében vált cselekvésképtelenné. Erre utal, hogy a férfi 1887. július 16-án a kanizsai kórházban bekövetkezett halálát is gutaütés okozta. Földi maradványait először Nagykanizsán temették el, később hozzátartozói exhumáltatták és a pusztaszentlászlói családi sírboltban helyezték örök nyugalomra. **(20. kép)** Tófeji birtokainak tulajdonjoga a Zalaegerszegi Királyi Járásbíróság végzése alapján testvéreire, Józsefre, Kornéliára és Istvánra szállt, míg felesége számára az özvegyi haszonélvezeti szolgalmi jog biztosította a tisztes megélhetést. A birtokot a századfordulót megelőző években 349 hold képezte, a 128 katasztrális hold szántó mellett 38 holdat tett ki a rét-legelő, továbbá a hatholdas gyümölcsösön és az egyholdas szőlőbirtokon túl tekintélyes, mintegy 172 holdnyi erdő tartozott az uradalomhoz. A gazdaságban kilenc cseléd látta el a 39 marhából, 7 lóból, 30 sertésből és 310 juhból tevődő állatállományt.⁹⁰ 1897-ben Seperné kivásárolta testvéreitől az őket illető birtokrészeket, így bátyja öröke egészen az ő tulajdonába került.⁹¹

Mindettől függetlenül Nagy Gyula özvegye továbbra is Tófejen lakott és zajos társasági életet élt. Miután férjhez többé már nem ment, gyakori résztvevője volt a zalaegerszegi estélyeknek, farsangi mulatságoknak és vármegyei elitbáloknak, ahova időnként a pusztamagyaródi sógornőjével, Nagyné Deák Borbálával és leányával, Stefi kisasszonnyal érkezett. Később az asszony megszállott kutyabaráttá vált. Ennek kapcsán érdekes adalék maradt fenn róla egy 1953-as zalai újságban. A cikk a régi úri világ tófeji képviselőit pellengérezzi ki, többek közt azt az ebe-kért rajongó Nagy Gyulánét is, aki egész kutyafarmot tartott otthon és komoly összegeket költött fajtatiszta kutyákra. Az idősebb cselédek még emlékeztek arra a vicces jelenetre, amikor valamelyik elpusztult kedvencének nagy pompával rendezett temetést tartott, sőt egy öltözet ruhát is ígért annak, aki a legjobban megsiratja a kimúlt állatot. Ezen kapva, a cselédasszonyok közül többen hagymával dörzsölték be a szemüket és sűrűn jajveszékelve, kövér könnycseppeket ejtettek a jobblétre szenderült négy lábú emlékre.⁹² Szegények is

voltak, sok gyerekük is volt, jól jött a segítség abban az időben.

Nagy István pusztaszentlászlói földbirtokos és leszármazottai

Az 1870-es évek első felére, apja halálával, majd József és Gyula bátyjainak nősülésével a legkisebb fivér, István lépett elő családfővé a szülői háznál. **(21. kép)** Kezdetben a vele egy fedél alatt élő özvegy anyja és Mária nővére segítette a birtok ügyeinek intézését, később az uradalmat már teljes egészében egyedül kormányozta. A fiatalember öröksége a falu belterületén két lakóházzal, gazdasági épületekkel, udvarral és kerttel bő 9 holdnyi területen feküdt, míg a pusztaszentlászlói javadalom zöme több mint 184 hold szántóval és 93 holdnyi erdővel az Urasági-dűlőben állt. Bort a falu felett magasodó Újhegyen termelt, itt közel 6 hold szőlővel bírt a gazda.⁹³ Életének jelentősebb mozzanatairól, kedvteléseiről és szokásairól alig maradt fenn néhány apró-cseprő momentum. Vélhetően került a feltűnést, és csendes nyugalomban élte a vidéki középbirtokosok szokványos életét. Mindössze annyit tudunk róla, hogy virilistaként tagja volt a Zalavármegyei Törvényhatósági Bizottságnak és járatta a Magyar Paizs c. népszerű zalaegerszegi hetilapot, amelynek felhívására egy alkalommal pénzt is adományozott a zalaegerszegi Csány szoboralap támogatására.⁹⁴ Apjához hasonlóan férfikorának zenitjén nősült meg, 1893. május 18-án vette feleségül egyházasbükki Dervarics László és Nunkovics Borbála kálócfapusztai földbirtokosok huszonhét esztendő lányát, Vilmát. A szűk családi körben megtartott menyegzőről az egyik zalai sajtóorgánium is tájékoztatta az olvasóit: „*Marosi Nagy István söjtöri földbirtokos a napokban vezette oltárhoz egyházasbükki Dervarics Vilma úrhölgyet, az e néven Zalában előnyösen ismert előkelő család legszerényebb tagját. Az esküvőt egész csendben a legközelebb álló rokonsága körében ünnepelte meg. Isten áldása koszorúzza a szent frigyet!*”⁹⁵ A házasságból három utód származott: Kornélia, Ferenc és András. Mivel első kettő gyermekük sérülten jött a világra (Ferenc siketnéma volt), ezért ők gondnokság alatt, részben intézetben töltötték napjaikat. Szerencsére az ifjabbik fivér remek

⁹⁰ VARGA 2017. 235. p.

⁹¹ MNL ZML TTb. Tófej 9. sz. tjk.

⁹² Z 1953. 4. p.

⁹³ MNL ZML TTb. Pusztaszentlászló 18., 69. sz. tjk.

⁹⁴ MP 1901. 5. p., 1906. 3. p.

⁹⁵ ZK 1893. 2. p.

testi és szellemi adottságokkal rendelkezett, így méltó örökösévé válhatott az atyai javaknak.

Nagy István a millennium évében 345 katasztrális hold földterületen gazdálkodott Pusztaszentlászlón és Pusztamagyaródon. Állatállományát három pár ló, ötvenöt szarvasmarha és százhet sertés alkotta, míg a juhainak számát kétszázötvenhét egyedben állapították meg. A gazdaság 14 cselédnek biztosított állandó jelleggel munkát és megélhetést.⁹⁶

Életének ötvenkilencedik évében, 1907. január 27-én szenderült jobblétre otthonában. Haláláról csupán tényszerűen számolt be a helyi és az országos sajtó.⁹⁷ Felesége, aki évtizedekkel élte túl férjét, 1935. április 8-án hunyta le örökre a szemét.⁹⁸ Róla valamivel bővebb híradásban emlékeztek meg a Zalamegyei Ujságban: „*Özv. marosi Nagy Istvánné, született egyházassági Dervarits Vilma f. hó 8-án 69 éves korában Pusztaszentlászlón elhunyt. A megboldogult nagymasszony temetése 10-én d. e. 9 órakor lesz a pusztaszentlászlói családi sírboltba. Kiterjedt és előkelő rokonság, köztük a Nagy és Pörnecezi családok gyászolják.*”⁹⁹ (22. kép)

Nagy András, az utolsó pusztaszentlászlói birtokos

Nagy András 1896. július 21-én született Pusztaszentlászlón. Középiskoláit Zalaegerszegen végezte, majd továbbtanulási szándékáról lemondva apja nyomdokaiba lépett és gazdálkodni kezdett. Ebbéli döntésében az is közrejátszott, hogy az idejekorán félárvaságra jutó fiatalember így próbált kibújni a háborús szolgálat alól. A katonaságot végül szerencsésen megúszta – nem kellett „Istenért és a Királyért” fegyvert fognia –, a kommün alatt azonban alaposan megsarcolták: elvitték a lovait és néhány kocsiját, valamint a túsok listáján is szerepelt.¹⁰⁰

A vérzivataros esztendőök után, 1921. június 20-án fogadott örök hűséget menyasszonyának, a szomszédos Válicka-pusztán élő Pörnecezi Máriának. (23–24. kép) A népes Pörnecezi familia 1912-ben telepedett le az egykori Püspöky Grácián-féle birtokon. Apósa,

a Vas megyei Kenyeriből származó Pörnecezi István kiváló mezőgazdász volt, számos új terményféléseget és állatfajtát tenyésztett ki, amelyek remekül alkalmazkodtak a zalai adottságokhoz. A frigy boldognak és gyümölcsözőnek bizonyult: 1923 és 1928 között öt egészséges gyermekük – négy lányuk és egy fiuk – született.¹⁰¹ (25. kép)

A nép körében csak „Nagybandiként” emlegetett birtokos közkedvelt, népszerű ember volt Pusztaszentlászlón. A faluban több tisztséget is ellátott: elnöke volt az iskolaszéknek és a mezőgazdasági bizottságnak, tagja a község képviselő-testületének.¹⁰²

Az anyjától örökölt 490 holdnyi földbirtokon a legjobb tudása szerint gazdálkodott, míg legkedvesebb elfoglaltsága (ahogy évszázadokon keresztül minden jóérzésű magyar földbirtokosnak), neki is a természetjárás, a vadászat volt.¹⁰³ Éppen ezért 1918-ban belépett a Természettudományi Társulatba, majd a Magyar Vadászok Országos Szövetségének is tagja lett. Kiváltképp a hangulatos tavaszi és őszi szalonkázásokat szerette. Az első világháború derekán még a Vadászat és Állatvilág c. folyóiratban is megjelent egy rövid tudósítása: „*A hosszúőrű vendégek Zala megyébe szeptember 28-án érkeztek meg, mégpedig meglehetősen szép számban. Néhányat sikerült is már aggatékra fűznöm*” – olvasható a lap 1916. november 1-i számában.¹⁰⁴ Később e szenvedélye majdnem az életébe került: 1933-ban kis híján végzetes vadász-szerencsétlenség áldozata lett Pusztaszentlászló határában. Az egyik vadászati szaklap így számolt be a rendkívüli eseményről: „*Nagy András jó nevű földbirtokos szalonkavadászatot vett részt, miközben az egyik szomszédjának fegyvere véletlenül elsült és a serétek Nagy András testébe fűródtek. Nagy a sebesülés következtében összeesett és autón az egyik zalaegerszegi orvoshoz hozták, aki megállapította, hogy a földbirtokos bal karjában és a lábában mintegy 15-20 serét van. Nagy Andráson műtétet hajtottak végre, majd visszaillesztették Pusztaszentlászlóra, ahol lakásán kezelik tovább. Állapota elég súlyos.*”¹⁰⁵ Miután ebből felépült, 1939 decemberében újfent

⁹⁶ GAZDACÍMTÁR 1897. 144-145. pp.

⁹⁷ MP 1907. 3. p.

⁹⁸ MNL ZML Áamgy Pusztamagyaród 1907., 1935.

⁹⁹ ZU 1935. 4. p.

¹⁰⁰ BÉKÁSSY 1930. 355. p.

¹⁰¹ Nagy András és Pörnecezi Mária házasságából Pusztaszentlászlón született gyermekek: Zsuzsanna (1923. április 27.), Pirooska (1924. augusztus 18.) férjzett Buczkó Rezsóné, Cecília (1926. január 5.) férjzett Kottinger Ferencné, István (1927. június 18.) nős Németh Margittal és Anna (1928. október 12.) férjzett Mátyás Jánosné.

¹⁰² BÉKÁSSY 1930. 355. p.

¹⁰³ GAZDACÍMTÁR 1937. 351. p., 362. p.

¹⁰⁴ VÁ 1916. 167. p.

¹⁰⁵ MV 1933. 150. p.

veszélybe sodorta az élet: ezúttal szerencsés kimenetelű közlekedési baleset érte. A korabeli sajtóhírekből megtudhatjuk, hogy Nagy András és családja az esti órákban autón Zalaegerszegről Pusztaszentlászlóra tartott, amikor Bak előtt szembetalálkoztak egy vásárról hazatérő szitásszekérrel. A két jármű a csúszós úton összeütközött, amelynek következtében a szekérből kiálló sátorrúd átütötte a kocsis szélvédőjét, és a sofőr, valamint a mellette helyet foglaló földbirtokos feje között a hátul ülő családtagokat érte. Az egyik leány, Zsuzsanna a jobb szeme alatt sérült meg súlyosan, míg Nagy András szemébe üvegszilánk ugrott. A sérülteket mentők szállították a városi kórházba, ahol elsősegélyben részesültek.¹⁰⁶

A második világháború éveit a Nagy família Pusztaszentlászlón vészelte át; a jólelkű földesúr ezekben a nehéz időkben is ott segített, ahol tudott. 1939 karácsonyán a menhelyi árva gyermekeknek lisztet és burgonyát küldött. 1941-ben száz pengőt ajánlott fel a zalaegerszegi Deák Ferenc Állami Gimnázium szegény sorsú tanulóira részére, míg 1944 októberében az egerszegi hadikórháznak egy hordó mustot, egy láda kalácsot és harminchat láda gyümölcsöt adományozott.¹⁰⁷

1945-ben a Tarányi és Pörnecezi uradalmakkal együtt Nagy András földjeinek javát is felosztották a régi mezőgazdasági cselédek között. A család kezdetben továbbra is a községben gazdálkodott, a kékcédulás választási csalást követően azonban már csak idő kérdése volt a kilakoltatásuk. Első unokájuk, Buczkó Piroska még az ősi kúriában született 1951. november 7-én.¹⁰⁸ Ezt követően a faluból menniük kellett, a Nagy házaspár Pötrétén húzta meg magát. **(26. kép)**

Az 1956-os események idején ismét előtérbe került Pusztaszentlászlón a kommunisták által elűldözött Nagy András személye. A településen október 28-án

alakították meg a forradalmi tanácsot, amelynek első jelentős intézkedése az volt, hogy a száműzött földbirtokost hazahívták Pötrétéről. Nagy András a fiával és egyik vejével érkezett a faluba és egykori tulajdonának részleges visszaadását indítványozta, többek közt 200 hold termőföldet és harmincezer forint segélyt kért a tanácstól. Az ötvenes években kismizett családot a helyi tsz vagyonából kártalanították volna, ám ebből már semmi sem valósult meg. A forradalom eltiprása után Nagy Andrást is meghurcolták, letartóztatták és bántalmazták, 1958-ban pedig rendőrhatalósági felügyelet alá helyezték. E határozat indoklása szerint: *„Nevezett az 1956. évi ellenforradalom idején az ellenforradalmárok támogatásától kísérvé visszakövetelte egykori földbirtokát. Az ő és társai nyílt támadása következtében a termelőségvetkezett felbomlott, vagyonát jogellenesen széthurcolták. A múltban 400 holdas birtokán gazdálkodott, nagyszámú mezőgazdasági bérmunkást zsákmányolt ki. Ellenséges érzülete az ellenforradalomban nyíltan feltárult. Jelenleg is ellenséges gondolkodású személyekkel tart fenn kapcsolatot. Állandó és rendszeres ellenőrzése e fentiekre való tekintettel szükséges.”* A rendőrhatalósági felügyelet időtartama alatt állandó lakóhelyét engedély nélkül nem hagyhatta el, gyűléseket, összejöveteleket, színházat, mozit, kultúr- és sportrendezvényeket, italboltokat és vendéglőket, valamint piacokat és vásárokat nem látogathatott. Büntetését a következő év tavaszán szüntették meg. Nem sokkal ezután a testileg és lelkileg megtört férfi, Pusztaszentlászló egykori földbirtokosa és sokak által szeretett „Nagybandija” 1959. október 10-én elhalálozott Pötrétén. Özvegye, aki hosszú éveket tölthetett még szerető gyermekei és unokái körében, két évtizeddel később, 1979. március 19-én távozott az élők sorából Zalaegerszegen.¹⁰⁹

¹⁰⁶ ZU 1939. 3. p.

¹⁰⁷ ZU 1940. 3. p., ZMÉ 1944. 4. p.

¹⁰⁸ Hálás köszönettel tartozom Nagy András unokájának, Pálos Kálmánné Buczkó Piroska zalaegerszegi lakosnak, amiért a Nagy família féltve őrzött családi fotóit a rendelkezésemre bocsátotta.

¹⁰⁹ A Nagy család tagjainak anyakönyvi kivonatai Pálos Kálmánné Buczkó Piroska tulajdonában., ZH 2020. 10. p., A família leszármazási tábláját lásd a függelékben.

Felhasznált irodalom

- BALOGH 1901 – Balogh Gyula: Vasvármegye nemes családjai. Szombathely, 1901.
- BEKŐ 2015 – Bekő Tamás: Deák Ferenc zalatárnoki nőrokonai. In: „Jól esik köztetek lenni...” Női sorsok, szerepek Deák Ferenc környezetében. Szerk. Kiss Gábor. Zalaegerszeg, 2015.
- BEKŐ 2020a – Bekő Tamás: Deák Ferenc kirablása a levéltári források tükrében. In: Zalai Múzeum 24. Közlemények Zala megye múzeumaiból. Szerk. Eke István et al. Zalaegerszeg, 2020.
- BEKŐ 2020b – Bekő Tamás: Nagy Mária és Kornélia, Deák pusztaszentlászlói „udvarhölgyei”. In: Zalai Hírlap, 2020. február 15.
- BENDA 1984 – Benda Gyula: Egy Zala megyei köznemesi gazdaság és család a XVIII. század közepén. (Parraghy László hagyatéka). In: Agrártörténeti Szemle. Historia rerum rusticarum. 1-2. sz. Budapest, 1984.
- BÉKÁSSY 1930 – Békássy Jenő: Zala vármegye feltámadása a Trianon után. (Zalai fejek). Budapest, 1930.
- BÉRES 2015 – Béres Katalin: Festetics Mária, Erzsébet királyné udvarhölgye. In: „Jól esik köztetek lenni...” Női sorsok, szerepek Deák Ferenc környezetében. Szerk. Kiss Gábor. Zalaegerszeg, 2015.
- BÉRES 2019 – Béres Katalin: Pusztaszentlászló, a kiegészítés szülőfaluja. In: Kapiller Imre emlékkönyv. Szerk. Horváth Zita et al. Zalaegerszeg, 2019.
- FERENCZI 1904 – Ferenczi Zoltán: Deák élete, I-III. köt. Budapest, 1904.
- FOKI 2015 – Foki Ibolya: Deák és keresztlánya, Dóry Franciska. In: „Jól esik köztetek lenni...” Női sorsok, szerepek Deák Ferenc környezetében. Szerk. Kiss Gábor. Zalaegerszeg, 2015.
- GAZDACÍMTÁR 1897. A Magyar Korona Országainak Mezőgazdasági Statisztikája. 2. kötet. Budapest.
- GAZDACÍMTÁR 1937. Magyarország földbirtokosai és földbérlői. A 100 kat. holdas és ennél nagyobb földbirtokok és földbérlések az 1935. évi adatok alapján. Budapest.
- GULYÁS 1993 – Gulyás Pál: Magyar írók élete és munkái. XIII. kötet. Budapest, 1993.
- GYIMESI 2019 – Gyimesi Endre: „Ércnél szilárdabb és maradandóbb emléket állított magának.” Farkas Dávid országgyűlési képviselő portréja. In: Kapiller Imre emlékkönyv. Szerk. Horváth Zita et al. Zalaegerszeg, 2019.
- EÖTVÖS 1905 – Eötvös Károly: Deák Ferenc és családja. I-II. köt. Budapest, 1905.
- JUHÁSZ 2017 – Juhász Réka Ibolya: A győri felsőoktatás intézményeinek hallgatói 1719-1855. Felsőoktatástörténeti kiadványok 13. Budapest, 2017.
- KISS 2009 – Kiss Zsuzsanna: Zalai diákok a győri királyi jogakadémián 1800-1848. In: Zalai történeti tanulmányok 2009. Zalai Gyűjtemény 67. Szerk. Paksy Zoltán. Zalaegerszeg, 2009.
- MEGYERI 2015 – Megyeri Anna: „Jóságos, csoda egy lélek...” Deák Ferenc nővére, Deák Klára. In: „Jól esik köztetek lenni...” Női sorsok, szerepek Deák Ferenc környezetében. Szerk. Kiss Gábor. Zalaegerszeg, 2015.
- MOLNÁR 2003 – Molnár András: A fiatal Deák Ferenc. Budapest, 2003.
- MOLNÁR 2009 – Molnár András: A zalai nemesség politikai erőviszonyai 1847-ben. In: Zalai történeti tanulmányok 2009. Zalai Gyűjtemény 67. Szerk. Paksy Zoltán. Zalaegerszeg, 2009.
- MOLNÁR 2012 – Molnár András: Deák zalai tisztelői. A Deák Ferenc nevelési alapítvány első évtizede (1840–1850). In: A történelemtudomány szolgálatában. Tanulmányok a 70 éves Gecsényi Lajos tiszteletére. Szerk. Baráth Magdolna – Molnár Antal. Budapest – Győr, 2012.

ORSZÁGGYŰLÉSI A – Országgyűlési Almanach az 1935–40. évi országgyűlésről. (Sturm-féle országgyűlési almanach). Szerk. Haeffler István. Budapest, 1940.

SÁNDOR 1997 – Sándor Pál: Deák Ferenc országgyűlési levelei 1833–1834. Zalaegerszeg, 1997.

SIMON 2020 – Simon Beáta: Egy Zala megyei 18. századi köznemesi magánkönyvtár. Forintos Ádám mihályfai könyvtára, 1781. In: Zalai Múzeum 24. Közlemények Zala megye múzeumaiból. Szerk. Eke István et al. Zalaegerszeg, 2020.

SIMONFFY 1998 – Simonffy Emil A zalai nemesség jövedelmei 1835-ben. In: Szabó István emlékkönyv. Szerk. Rác István. Debrecen, 1998.

SZAKÁLY 2013 – Szakály Sándor: Akik a magyar királyi csendőrséget 1919 és 1945 között vezették. Budapest, 2013.

TÓTH 2011 – Tóth Tamás: Méhely Lajos és népbírósi pere. In: Valóság 2011. (2. sz.)

VARGA 2017 – Varga Kálmán György: Szülőföldem Tófej I-II. köt. Tófej, 2017.

ZALA M. A. – Zala megye Archontológiája 1138–2000. Szerk. Molnár András. Zalaegerszeg, 2000.

Felhasznált sajtó

BH – Budapesti Hírlap 1883. november 17.

CSL – Csendőrségi Lapok 1936. február 14. (4. sz.)

FL – Fővárosi Lapok 1880. március 31. (73. sz.), április 18. (89. sz.), április 22. (92. sz.), április 24. (94. sz.), május 13. (109. sz.), 1882. november 7. (255. sz.)

MP – Magyar Paizs 1901. június 13. (24. sz.), 1906. április 5. (14. sz.), 1907. február 7. (6. sz.)

MV – Magyar Vadászújság 1933. április 10. (11. sz.), 1934. augusztus 15. (23. sz.)

MN – Magyarország és a Nagyvilág 1869. március 21. (12. sz.)

SZN – Szabad Nép 1945. október 11. (163. sz.)

VÁ – Vadászat és Állatvilág 1916. november 1. (21. sz.)

Z – Zala 1950. szeptember 28. (226. sz.), 1953. április 30. (101. sz.)

ZH – Zalai Hírlap 2019. október 19. (244. sz.), 2020. július 11. (161. sz.)

ZK – Zalai Közlöny 1893. május 27. (21. sz.), 1893. július 8.

ZMÉ – Zalai Magyar Élet 1944. október 27. (245. sz.)

ZU – Zalamegyei Újság 1935. április 9. (82. sz.), 1939. december 19. (290. sz.) 1940. január 9. (6. sz.)

ZSK – Zala-Somogyi Közlöny 1869. június 5. (23. sz.)

Levéltári Források

- BFL Budapesti Központi Királyi Járásbíróság iratai (BKKJi). Deák Mária végrendelete 1914.
- MNL GYMSGYL A Győri Királyi Akadémia iratai (GyKAi). Hallgatók összeírása 1807–1812.
- MNL OL Király Személye körüli Minisztérium Levéltára. Királyi könyvek (Kk). 73. kötet 1915.
- MNL ZML Nemességi ügyek. Nemességvizsgálatok (Nv). 1716., 1727.
- MNL ZML Vegyes árvaügyi iratok (Vái) 1790-1830. Sümeghy Judit árváit illető iratok Pusztaszentlászló 1802.
- MNL ZML A Keszthelyi gimnázium iratai (Kgi). Információk a tanulók előmeneteléről 1801–1809.
- MNL ZML Zala vármegye nemesi birtokainak és jövedelmeinek összeírása (Njő) 1835. Pusztaszentlászló, Pusztamagyaród.
- MNL ZML Zala vármegye nemesi közgyűlésének iratai. Közgyűlési jegyzőkönyvek (Kgy. jkv.) 1837. május 29. 853. sz.
- MNL ZML Kozáry család iratai (Kcsi) 1848–1885. Kozáry László levelei. Kozáry Kálmánhoz, Tárnok, 1870. március 3., Tárnok, 1871. március 15.
- MNL ZML Tisztiszéki irományok (Ti) 1862.
- MNL ZML Telekjegyzőkönyvek és Telekkönyvi betétek (TTb). Pusztamagyaród, Pusztaszentlászló, Tófej.
- MNL ZML Mikrofilmtára (Mf). A mihályfai, pusztamagyaródi, zalaegerszegi, zalaszentgróti, zalatárnoki r. k. plébániák anyakönyvei.
- MNL ZML Zala megye anyakönyvi kerületei állami anyakönyvei másodpéldányainak levéltári gyűjteménye (Áamgy). Pusztamagyaród.
- OK Magyar Parlamenti Gyűjtemény (MPGY). Deák Antal országgyűlési levelei. Oszterhueber Józsefhez, Pozsony, 1825. november 1.

Rövidítések

- BFL – Budapest Főváros Levéltára
 MNL GYMSGYL – Magyar Nemzeti Levéltár Győr-Sopron-Moson Megye Győri Levéltára
 MNL OL – Magyar Nemzeti Levéltár Országos Levéltára
- MNL ZML – Magyar Nemzeti Levéltár Zala Megyei Levéltára
 OK – Országgyűlési Könyvtár
 OSZK – Országos Széchenyi Könyvtár

The kinsfolk of Ferenc Deák in Pusztaszentlászló. The family and descendants of József Nagy

Pusztaszentlászló took a determining part of the life and career of Ferenc Deák. His sister, Klára lived there with her husband, József Oszterhueber, comrade in politics and close friends to Ferenc Deák who spent the summers in the village after he moved to the Queen of England Hotel in Budapest.

Between 1854 and 1868 'the Sage of the Nation' regarded this village next to his hometown as his second home among the hills of Göcsej. Pusztaszentlászló was a peaceful family home as well as an intellectual and political center of the country. Excellent diplomats and public dignitaries, writers and poets, and other ladies and gentlemen visited the house of Oszterhueber to talk over public and private matters and to pay a tribute to the great statesman.

Deák particularly liked the attention of this company in Zala because as a bachelor the time spent in the company of the extended relatives and votaries compensated his efforts for national affairs.

In this study we can follow the life of József Nagy and his descendants, who was in close relation with József Oszterhueber, the brother-in-law of 'the Sage of the Nation.' Nagy was a jurist, a judge and landowner in Pusztaszentlászló. This family history provides an insight into the everyday life of the Nagy family, as well as reveals the fate of the people who were in companionship or were related to Ferenc Deák.

Translated by Nóra Kiss

Függelék

1. melléklet

Seper Lászlóné Nagy Kornélia
Bibliográfia

- Egy holdvilágos... [Tárca rovat, vers]. In: Zala-Somogyi Közlöny, 1869. június 5. (23. sz.) 2. p.
- A sárga liliom története 1-4. [Tárca rovat, elbeszélés]. In: Zala-Somogyi Közlöny, 1871. szeptember 30. (40. sz.) 1. p., október 7. (41. sz.) 2. p., október 14. (42. sz.) 1-2. p., október 21. (43. sz.) 1. p.
- Deák bácsi a pusztán. (Leánykori emlékek.) 1-7. In: Fővárosi Lapok, 1880. április 18. (89. sz.) 440-441. p., április 20. (90. sz.) 446. p., április 22. (92. sz.) 456-457. p., április 24. (94. sz.) 466-467. p., április 29. (98. sz.) 486-488. p., május 4. (102. sz.) 510-511. p., május 13. (109. sz.) 546. p.
- Házassági kórtünetek és receptek. A fiatalság figyelmébe ajánlva. In: Fővárosi Lapok, 1882. július 20. (164. sz.) 1029. p.
- Falusi történet. Népies elbeszélés [Tárca rovat] 1-9. In: Zalai Közlöny, 1888. március 31. (13. sz.) 1-2. p., április 7. (14. sz.) 1-2. p., április 14. (15. sz.) 1-2. p., április 21. (16. sz.) 1-2. p., április 28. (17. sz.) 1-2. p., május 5. (18. sz.) 1-2. p., május 12. (19. sz.) 1-2. p., május 19. (20. sz.) 1-2. p., május 26. (21. sz.) 1-2. p.
- Az anyós. In: Zalai Közlöny, 1889. március 23. (12. sz.) 1-2. p.
- Az a „hanem” (Jegyesek I. Házasságok II. Jegyesek III. Házasságok III.) 1-3. [Tárca rovat]. In: Zalai Közlöny, 1889. május 4. (18. sz.) 1. p., május 11. (19. sz.) 1-2. p., május 18. (20. sz.) 1. p.
- Mi a szívesség fogalma? [Tárca rovat] In: Zalai Közlöny, 1889. július 13. (28. sz.) 1. p.
- Az anyai szeretet [vezércikk]. In: Zalai Közlöny, 1889. augusztus 3. (31. sz.) 1. p.
- Böjti levelek. In: Zalai Közlöny, 1890. február 22. 1-2. p.
- Mit tehet a szerelem! (A Koczó Istók életrajza) 1-2. [Tárca rovat, elbeszélés]. In: Zalai Közlöny, 1891. március 7. (10. sz.) 1. p., március 11. (11. sz.) 1. p.
- Csak rózsaszínt ne! (Ajánlva az első bálozók figyelmébe) 1-2. [Tárca rovat]. In: Zalai Közlöny, 1892. január 16. (5. sz.) 1-3. p., január 21. (6. sz.) 1. p.
- Utóhangok a női gimnázium felől [vezércikk]. In: Zalai Közlöny, 1893. február 4. (5. sz.) 1. p.
- Melyik volt boldogabb? (Beszély) 1-7. [Tárca rovat, elbeszélés]. In: Zalai Közlöny, 1893. február 11. (6. sz.) 1. p., február 25. (8. sz.) 1. p., március 4. (9. sz.) 1-2. p., március 11. (10. sz.) 1. p., március 18. (11. sz.) 1. p., március 25. (12. sz.) 1. p., április 1. (13. sz.) 1. p. – Megjelent önállóan is a Zalai Közlöny könyvtára sorozat 11. füzeteként 1893-ban. – In: Muraszombat és Vidéke, 1893. szeptember 3. (36. sz.) 1-2. p., szeptember 10. (37. sz.) 1-2. p., szeptember 17. (38. sz.) 1. p., szeptember 24. (39. sz.) 1. p., október 1. (40. sz.) 1-2. p., október 8. (41. sz.) 1. p. (Hat részben.)

2. melléklet

Alább meg irattak mái alul írt napon és esztendőben minekutána Te[kin]t[e]tes N[em]z[e]tes Sümeghy Judith asszonyság megholt volna, T[ekintetes] N[em]z[e]tes és V[ité]zleő Oszterhueber Mihály és Bertalan János urak requisitójokra kimenvén Pusztá Szent Lászlói ezen Te[kin]t[e]tes N[emes] Szala Vármegyei helységben az föllebb tisztelt s megnevezett T[ekintetes] Asszonyság maradtott javainak öszvő írása végett, amely ez alább következendő móddal inventáltattván conscribáltattak, úgy mint:

A lakóházban összeírásra került tárgyak jegyzéke	Darab		
Divó fábul négy szegletű asztal hat személyre való	1	Kék kanavász héjú vánkoss kettő	2
Mégis első és hátulsó szobában divó fábul asztal 24 személyre való három darabban	1	Kék fonalas héjú kisebb forma vánkoss kettő	2
Fenyőfából két toldalék kis asztalokkal 3 darabban 12 személyre való más asztal	1	Kék héjú vászonbul krisinszerű vánkoss kettő	2
Keménfából kirakott játzó asztal	1	Vörös héjú krisin vánkoss egy	1
Konyháro való hitván forma fenyőfából asztal	1	Kék paplan közepin selemmel burétott kettő	2
Hasonló fenyőfából cselédek[ne]k való asztal	1	Közepin vörös selemmel burétott paplan kettő	2
Bőr székek vörös bőrrel burétva 6, feketével 8, öszvösen	14	Káv színű karton héjú paplan egy	1
Kemén fábul szolmával fonyott karszék	1	Sárgáro föstött vászonybul ágy teréttő három	3
Fenyőfából hátos szék három, de az egyik[ne]k háto híja	3	Kékre föstött vászonybul hitván ágy teréttő kettő	2
Keménfából ágy négy	4	Fehér vászonybul viselt forma de jó alsó lepedők tizenkilencz	19
Fenyőfából ágy kettő	2	Fekete selemmel kivarrott csipkés lepedő gyolcsból egy	1
Nyoszola ágy szolmával fonyott egy	1	Fehér csipkés gyolcs új lepedő egy	1
Fehér kittől párna tíz	10	Újforma vászonybul fölső lepedők csipkére tizennyolcz	18
Vörös kittől héjú ovét párna egy	1	Csipke nélkül fehér vászonybul vánkoss héj jó hét	7
Kék fonállal kevert kittől héjú párna három	3	Hasonló vászonybul vánkoss héj csipkére tizenegy	11
Hasonló fonállal kevert koczkás héjú párna kettő	2	Damask abrosz egyenlő hosszúságú jó három	3
Kék kanavász héjú dunyha egy	1	Hasonló asztal keszkenyő harminczöt	35
Vörös kartony héjú dunyha egy	1	Sávolyos jó abroszok ki hosszabb ki rövidebb kilencz	9
Szolgálók alá való szakadozott párna 3. egy jobb, öszvösen	4	Kender fonálbul közönséges abrosz paraszt hímmel kettő	2
Szolgálók alá való kék fonalas kittől vászonybul vánkoss négy	4	Len fonálbul sávolyos asztal keszkenyő tizenhat	16
Szolgálók alá való fehér vászonybul viselt vánkoss egy	1	Kender fonálbul sávolyos asztal keszkenyő kilencz	9
Szobákban való fehér vászonybul vánkoss öt	5	Közönséges és asztal keszkenyő paraszt hímmel kilencz	9
Fehér kittőlbul vánkoss 5. ezek közül kettő kék fonalas	5	Szegre való kendő házi vászonybul jó négy	4
Fekete karton vánkoss négy	4	Asszonyi hosszú ingek melyek nevetlen Anna kisasszonynak részire által adattak kilencz	9

Hosszú asszonyi öltözet czicz kartonbul egy	1	Kerekcsin tál 14, ezek közül hét nagyobb, hét pedig kisebb, de a kisebbek közül három hitván és foltozandó	14
Hosszú asszonyi öltözet fekete creditorbul egy	1	Füles csin csése egy	1
Hosszú asszonyi öltözet fehér gyolcsbul egy	1	Czin tányér harmincnégy, ezek közül jó huszonnyolcz, 6 pedig rozszant	34
Hosszú asszonyi öltözet kávé színű válszbul egy	1	Komposícióbul gyertyatartó kettő	2
Hosszú asszonyi öltözet strikkelt fehér mosolinbul egy	1	Réz gyertyatartó nyolcz, amelyek közül 4 nagyobb, 4 pedig kisebb, de az kisebbek közül egyik törött és hitván	8
Hosszú asszonyi öltözet angyinetbul egy	1	Koppantó öt	5
Nyakra való asszonyi fehér keszkenyő mosolinbul három	3	Funt 38, funtos egy körtvélyével	1
Slár és gyolcs előkötő kettő	2	Benyíló szobában fenyőfából hitván pohárszék	1
Fekete kreditor előkötő egy	1	Fenyőfából nagyobb főtött hitván láda egy	1
Habos málból zöld asszonyi bunda	1	Fenyőfából kocsi láda hitván, és rozszant forma egy	1
Köpönyeg posztóból kettő, egyik söprű színű, másik szürke	2	Gömbölű nagy eczetes öveg négy	4
Viselt kék asszonyi mantedli egy	1	Szegletes hasonló nagy eczetes öveg négy	4
Kittőlbul új zsák 26	26	Savanyó vizes öveg nyolcz	8
Kék fonalas új párna héj egy	1	Pintes eczetes öveg palaczk kettő	2
Óvét kittőlös zsák tíz	10	Vesszőből fonyott kis kosárka conscetnek való öt	5
Új vászonyból vastag szakajtó ruha tizenkettő	12	Öveg lámpás rárával egy	1
Hasonló vászonyból cselédabrosz egy	1	Az első szobában szegletben való pohárszék, kés tartó két fiókjával	1
Hasonló vászonyból párfödél egy	1	Abban boros nagyobb öveg palaczk négy	4
Konyha ruhánok való vastag vászon két darabban 5 részre való	2	Kisebb boros palaczk kettő	2
Óvét sütő ruha egy	1	Közönséges öveg karasma nagyobb négy	4
Óvét szakasztó ruha nyolcz	8	Hasonló kisebb karasma három	3
Cselédek[ne]k abrosz óvét de vastag vászonybul három	3	Meczett övegből karasma három	3
Hasonló vászonybul cselédek[ne]k való lepedő négy	4	Meczett öveg pohár négy, ezek közül egyik aranyos szélű	4
Ponyva kettő jobb, kettő szakadozottyabb	4	Meczett rosolisos öveg pohár tíz	10
Hátulsó szobában középszerű tükör főtött ráráro egy	1	Ordinari öveg pohár tizennyolc	18
Falra való óra aczélbul egy	1	Meczett övegből eczetnek, olajnak való karasma kettő	2
Szála fonál kenderből huszonhárom darabban	23	Hasonló gömbölű öveg egy	1
Len kócz fonál harminckét darab	32	Közönséges sima rosolisos öveg pohár három, ezek közül egyik kisebb	3
Ki apróbb, ki nagyobb képek ráráron hat	6	Sima öveg pohár arany virágra egy	1
Réz rárájú kisebb képek kettő	2	Pálinkás kobak sárga övegből kettő, egyik kisebb másik nagyobb	2
Fehér kűből kép három, egy nagyobb, kettő kisebb	3	Sótartó övegből kettő, egyik páros, egyik pedig páratlan	2
Asztali ruhánok prés tölgyfából egy	1	Olajos öveg kettő	2
Leveses csin tál három, kettő jó, egy pedig hitván	3	Ürmös poharak fehér cserépből kilencz	9

Vörös hasonlő pohár kettő	2
Szájtlis öveg pohár egy	1
Czukor piksis rézből egy	1
Fa nyélre csöngető egy	1
Fehér cserépből mosdó tál	1
Porczolánbul kávénak való ibrik arany virágos négy	4
Hasonlő czukros skátula egy	1
Porczolánbul tizenkét pár kávék finzsák arany virágro 24	24
Ordinári porczolán ibrik kék virágra egy	1
Hasonlő czukor tartó skatula egy	1
Kávék keszkenyő kettő, egyik hamuszínű, másik kék virágos	2
Porczolánbul kék virágú kávék finzsa öt pár	10
Ezüst kávék kanál öt	5
Közönséges kávék kanál öt, kettő rézből, három czinből	5
Herbaré szűrő czin kanál fa nyelre egy	1
Ezüst só tartó belsejére aranyozott kettő	2
Hasonlő só tartó kettő, egyik kétfelül nyíló, másik pedig csak egy felé nyíló	2
Ezüst kanál hús, melyek közül öt vékonyabb és vásottabb	20
Hasonlő leveses kanál kettő	2
Ezüst nyelű kés tizenkét pár	24
Ezüst vella négy ágú egy	1
Velő szedni való kis ezüst kanál egy	1
Zöld csont nyelű kés tizenkettő fél pár	23
Rezes kés fehér csont nyelre öt pár	10
Fekete csont nyelű kés négy pár	8
Fekete fa nyelű kés három pár	6
Czin kanál jó	6
Törött hitván czin kanál	4
Réz kanál nyelére forduló egy	1
Ezüst buréttásra ágác kú nyelű kés egy pár	2
Aranyos rámajú nagy tükör egy	1
Öveggel buréttott képek ráma nyolcz, öt nagyobb, három kisebb	8
Kis feszület, réz képpel egy	1
Benyíló szobában tölgy fából régi olmárium egy	1
Kopadozott fehér cserép tányér tizenhét	17
Hasonlő cserép tál egy	1
Kávék csészének útra való bádogg piksis egy	1
Kicsin szerű kép sárga ráma négy	4

Szolczie való csésze fehér cserépből négy, kettő tányérjával számlálva	6
Főkötőnek való fenyőfa skátula kettő	2
Leveles láda dívófából egy	1
Kicsin szerű fű szerszámos láda tölgyfából egy	1
Ruha tisztító kefe egy	1
Ezüstös kard ezüst csatokra egy	1
Rezes kard kettő, egyik szélesebb, másik szűkebb	2
Vadászpuska hat, ezek közül három a jobbágyoké	6
Pisztol egy pár posztó tokkal	2
Óvét hitván pisztol egy	1
Nád pálczo kettő, egyik porczolán gombbal ezüsthoglalással, másik ezüst csattal gomb nélkül	2
Tompák zsebbe való óra egy	1
Bádogg tácza egy	1
Szentőt víz tartó bádoggbul egy	1
Réz ágy melegítő egy	1
	Összeg
Találtott készpénz háromszáznegyvenhét forint harmincz krajczár mely az ispánynak auszugálisoknak és temetőbéli költségeknek kifizetésére adatott	342 Ft 30 kr
Cartobiankán találtott actíva adósság	450 Ft
Mégis passíva adósság Góré György uramnál	1000 Ft
Mégis passíva adósság Talabér Josefné asszonyomnál	500 Ft
	Darab
Kú háznok padlásán fenyőfából lisztes láda kettő	2
Új vas rosta három	3
Ki jobb, ki rosszabb rokka kilencz	9
Gombolöttó négy, kettő kisebb, kettő nagyobb	4
Sütő teknyő négy, azok közül egy jó, három hasadozott	4
Czipó sütő szakasztó véka hat	6
Szolmábul kötött véka fél köblös jó egy	1
Veszőből fonyott kosár nyolcz, ki apróbb, ki nagyobb	8
Vas gereble három, egy közölük kisebb	3
N. és A. bötüvel jelölt billeg vasbul	1
Gyertyamártó edény abroncsra, hozzá való vesszővel	1

Két lóra való hitván franczia hámok, más hitván dirib-darab szíjjakkal	
Tollas zsák kevés tollal	1
Fenyőfából gyertyatartó ferslag	1
Kés tartani való vesszőből fonyott kis kosár kettő	2
Kapa kettő, egyik irtó, másik széles	2
Mázos főző fazék cserépből, új nyolcz ketteje kisebb	8
Kicsin szerű új mázos poharak	4
Paraszt új cserép pohár	9
Hasonló új, de nagyobb főző pohár	1
Mázos új cserép tál	5
Paraszt új tál	3
Czifra cserép tányér	6
Kicsin szerű hasonló tál	2
Ki kisebb, ki nagyobb mázos cserép lábos	12
Szolmábul kötött véka kettő, octalos másik mérczés	2
Pálinkafőző ovét vasfazék hozzá tartozandóival	1
Három küben két mázsa nyolczvan funtból álló só, mely házi szükségre és marhák számára kiadattak	3
Konyhában serpenyő kettő nagyobb	2
Konyhában serpenyő kettő kisebb	2
Bádogból só és lisztes kármó kettő	2
Cserép tepszi három	3
Vas rostél kettő	2
Vas nyárs három, kettei kisebbek	3
Vas bárd három, kettei kisebbek	3
Étel melegítő vas láb hat	6
Réz kászrol kettő	2
Pecsenye alá való serpenyő	1
Konyháro való vas vella három	3
Vas kanál kettő, kihal és kihatlan	2
Tészta gyúró tábla	1
Torma reszelő	1
Hús vágó tábla	1
Kanál tartó bádog	1
Réz mozsár	1
Vas lapiczka	1
Görbe vas	2
Vastag sodrófa	1
Répa gyalu négy, kettő új, kettő ovét	4
Vas pléh	1

Tüzenyi való vas macska kettő	2
Csepörke sütő bádog	1
Sűrű szita jó	1
Ritka szita	1
Fü szerszamos bádog skátula	1
Majorháznál gazdasághoz tartozandó eszközök	
Kasza	5
Nagy fejsze	4
Ásó három	3
Kapa három	3
Vas vella kettő	2
Nagy furu öt	5
Kisebb furu négy	4
Szekercze kettő	2
Ékvéső kettő	2
Kis véső kettő	2
Kaszakú három	3
Kalapács üllővel	2
Mész keverő kapa egy	1
Hosszú láncz kettő	2
Rövid láncz kettő	2
Rudazó kötél kettő	2
Nagy fűrész kettő	2
Fél kéz fűrész egy	1
A. és N. bötükkel marha billeg	1
Sarló kettő	2
Kapacs egy	1
Irtó kapa egy	1
Csákán fejsze egy	1
Meczőkés egy	1
Vas mecző egy	1
Ráspo egy	1
Hosszú és rövid oldalaival jó ökörszekér egy	1
Másik ökörszekér hitván, tengőlei három kerekeivel jók, hozzá való 4. pöngők, 2 löcskápák és 2 derékszegekkel egy	1
Hosszú és rövid oldalaival lovak után való jó szekér	1
Vas eke minden hozzá valóival kettő	2
Vas borona kettő, egyiknek négy fog hejja	2
Iga kettő	2
Lánczos tésla	1
Nyakszeg vasbul	1
Vízholdó csöbör kettő	2

Lánczos csöbör hordó rúd kettő	2
Vízfordó sajtár kettő	2
Mosdó medence három, kettő azok közül jó	3
Majorban lévő kamorában mángoló	1
Szecska mecző	1
Káposzta gyalu	1
Párló sajtár kettő	2
Vas abróncsos vendöl	1
Szekérbe való új paraszt kerék négy	4
Tőtike egy	1
Köpű	1
Bivalra való lánc kettő	2
Gyékén jó kettő	2
Páruuló vasfazék vas lábokkal együtt kettő	4
Köszörű kű	1
Fokla gyalu	1
Cselédházban rozszant forma fenyőfa ágy	1
Ló istállóban, és mellette való színben	
Francia szerszám szíj strángokkal kettő	2
Fődeles kocsi ládáival együtt jó státusban egy	1
Posztóval burított viselt lógós kocsi egy	1
Kisafa	1
Ökrök után való szán	1
Szíj kötőfék lánc szárokra kettő	1
Vas vella egy	1
Pakrócz négy	4
Kefe vakaróval	2
Ló szín mellett lévő kamorában	
Szökrön	1
28 akóra való két új és két óvét lisztes hordók	4
Hús akóra való káposztáshordó	3
Sütő teknyő nagy kettő	2
Vállu nélkül óvét köszörűkű	1
Óvét láda	1
Hús, szalonna is találtatott, de házi szükségre többnyire fordítottatott, egyedül eladás végett az Ispán[na]k egy mázso nyolczvan funt szalonna áltol adatott.	
Óvét pajta körül találtatott	
Boros hordó tizenhat darabban 132 akóra való	16
Ugyan ottan kamorában gabonás hombár	1
Füles gabonás hordó 14 akóra való	1
Négy, hat darabban 40 akóra való gabonás hordó	6

Fél posonyi mérték	1
Egész posonyi mérték	1
Szóró lapát	3
Törek rosta	1
Fejő kánno kettő	2
Köles törő mozsár kettő	2
A kertben találtatott	
Üres méh kas huszonhét	27
Méhe két kassal	2
Bádögöntőző	1
Porháló kapa kettő	2
Majornál lévő pinczénél találtatott	
Vas abróncsos vendöl egy	1
Fa abróncsos vendöl mintegy 5 iczére való olvasztott vajjal	1
Ismét fa abróncsos vendöl 16 iczére való olvasztott zsírral	1
Köböl fa abróncsos	1
Egy akós hordó tíz iczére való égett borral	1
Ismét hasonló hordó három iczére való szilva-pálinkával	1
Csap kettő	2
Fa gántár	1
Tizenöt iczés bucska, négy iczére való pálinkával	1
Uborkás hordó	1
Nyolcz iczére való tiszta méz egy gyori fazékban	1
Savanyó vizes övegbe két iczére való szilva-pálinka	1
Hasonló övegbe három iczére való égett bor	1
Padláson találtatott személi jószág	
Handina	6 ½
Bükkön mag	6
Tusás kukoricza	17
Zúzott kukoricza	17 ½
Gubacs	22
Új pajtánál lévő kamorában	
Árpa	6
Rozs	95 ½
Búza	13 ¼
Zab	13
Örleni vitetett az olai malomba búza	11

Szarvas marhák[na]k specificatiója	Darab
Négy jármos ökör	4
Öreg tehén tíz	10
Ötödfi ökör tinó	1
Ötödfi üszü tinó egy	1
Negyedfi üszü tinó kettő	2
Negyedfi ökör tinó egy	1
Harmadfi ökör tinó kettő	2
Tavali üszü tinó kettő	2
Tavali ökör borjú négy	4
Öreg bika egy	1
Idei bika borjú kettő	2
Idei ökör borjú kettő	2
Idei üszü borjú három	3
Bivalok[na]k specificatiója	
Fejős öreg bival kettő	2
Negyedfi bival üszü tinó egy	1
Negyedfi bival ökör tinó egy	1
Tavali bival bika egy	1
Lovaknak specificatiója	
Hámos ló kettő ezek közül egy kancza, másik herélt	2
Három esztendős pej csikó egy	1
Birkáknak specificatiója Mínthogy az birkák Szabó György árendás birkás által bizonyos contractus mellett árendában birattattak, annak contractusa értelmé szerint e következő számban inventáltattak	
Öreg kos alá való százhusz	120
Öreg ürü tizennyolcz	18
Öreg kos kettő	2
Sörtvés marhák[na]k specificatiója	
Öreg göbe disznó tizenöt	15
Herélt öreg göbe hat	6
Öreg ártán tíz	10
Öreg kan kettő	2
Őszi göbe malacz tizenkettő	12
Őszi ártán tizenkettő	12
Őszi kan kettő	2
Tavaszi göbe malacz kettő	2
Tavaszi ártán malacz hat	6

Szőlőhegyen kú pinczénél talált javak[na]k és boroknak specificatiója	Akó
Óh bor ötödfél akós hordóban	4 ½
Óh bor hasonló hordóban	4 ½
Új bor nyolcz három fertál akós hordóban	8 ¾
Új bor kilencz három fertál akós hordóban	9 ¾
Új bor tíz akós hordóban	10
Új bor vasas abrécsonos hordóban	10 ¾
Új bor fa abrécsonos hordóban jobbágyé	2
Új bor jobbágyonok hasonló fa abrécsonos hordójában	6 ½
	Darab
Bor válló kettő	2
Vas abrécsonra fertályos mérték kettős karikáro	1
Hasonló abrécsonra kettős karikáro egy pintes mérték	1
Bor válló alá való igafa egy	1
Bádóg lámpás egy	1
Kú pinczénél lévő prés házbon	
Akó	
Üres boros hordók vas abrécsonra hat-hat karikáro, hat darabban hetvenhárom akós s egy fertályra való	73 ¼
Ispány úr jelentése szerint Koppányi Josef porkoláb úrnál Zala Egerszegben egy hasonló vas abrécsonos hordó tíz s két fertál akóra való	10 2/4
Mégis egy hasonló vas abrécsonos hordó Söjtörön Tettes Sümeghy Josef vice ispány uramnál tíz akóra való	10
Az présházbon fa abrécsonra hat darabban ötvenkilencz akóra való üres hordó	59
Romladoszott törött dugójú régi boroshordó egy tizenkét akós	12
Szüretelő kád egy tizenkét akós	12
Tizedölő csöbör fa abrécsonos kettő	2
Préss hozzá tartozandóival	1
Csinált fa abrécson egy rövid szekérre való	
Egy boros hordó melyben az ispán conventió-jabeli bor kiadatott része tíz s két fertál akós	10 2/4
Szőlő hegyen hegyvámoló pinczénél	
Két fönt álló eczetes hordó nyolcz akóra való melyek közül egyikben két akóra való eczet is találtatott	8
Ismét üres eczetes hordó két akós	2
Szüretelő kád harmadfél akós	2 ½

	Darab
Törköl merő lapát kettő	2
Törek rosta jó egy	1
Szalmából kötött véka kettő, egyik kisebb, másik nagyobb	2
Bor vonyó korcsola kettő	2
Lajtorja kettő	2
Gyalog szék három	3
Vastag tölgy fábul faragott asztalforma kis evőszék	1
Préss hozzá tartozandóival	1
Szőlő szedő óvét sajtár egy	1
Akoló pálcza kettő, egyik új, a másik óvét, mellyel 18 akóig lehet akolni	2
A pinczének déli, északi és napkeleti üstökjei alla, úgy nap nyugott felül is az üstök allának egy része áltollyábon teli csinált karóval találatott	
Pusztaszent Lászlói malomháznál való eszközök	
Fa abroncsra posonyi mérő egy	1
Mérczés mérték egy	1
Finak egy	1
Vas orsó karika egy	1
Korong és kereszt vas	1
Vas durung egy	1
Csákány három	3
Vas kalapács egy	1
Gerendőkre való vas karika négy	4
Lapiczka vas kettő	2
Búzas hordó három s fél akós	1
Rosos hordó hat akós	1

*Forrás: MNL ZML Vegyes árvaügyi iratok 1790-1830.
Sümeghy Judit árváit illető iratok Pusztaszentlászló 1802.
No 121.*

3. melléklet

Eölbey-Thyll Sándor ny.állományú vezérőrnagy Bludenz, Sackgasse 20.

Tájékoztatást kér

ZALAVÁRMEGYE FÖLDBIRTOKRENDEZŐ TANÁCSÁNAK

Zalaegerszeg

Bludenz, 1946. október 12-én.

Súlyosan beteg feleségem nevében ez év április 14-én fordultam első ízben a nagytekintetű tanácshoz, hogy az ő és nővére dr. Méhely Lajosné sz. Seper Melánia tulajdonát képező tófeji birtok ügyében tájékoztatást nyerjünk. Miután válasz nem érkezett, kéresemet június 10-én ajánlott levélben megismételtem, de válasz ezen beadványomra sem érkezett.

Az idézett két beadvány szövegéből kiderül kétségbeejtő helyzetem. 83 éves aranyvitézségi érmes hadirokkant vagyok, ki nem önként, hanem kényszer folytán hagytam el hazámat. Útközben szívrohammal és ezt követő tüdőgyulladással kórházba kerülvén egész útipoggyászom elveszett. Családom minden személyének egy rendbeli ruhája maradt. A Vasmegyei Tanács végzése szerint nemcsak feleségem ottani 52 holdas apai öröke, hanem cca 2 holdas szerzeményem is igénybe vétetett teljes egészében, azzal az indoklással, hogy a faluban sok az igénylő. Vigasztaló tudunkra adták, hogy ennek fejében nem hús-, hanem hatvanszorosát kapjuk megváltásként a kataszteri tiszta jövedelemnek. Arra a kérdésemre, hogy a döntésnél közrehatott-e a Zalavármegyei Tanács, mely feleségemnek zalai, anyai öröke felett dönt, tehát egy ősi zalai család birtoka felett, semmiféle választ nem kaptam.

Kósza hírek szerint nem is Eölbey-Thyll Sándorné sz. Seper Kornélia, hanem teljesen idegen néven szerepel a tófeji birtok a tanács előtt. E kósza hír alapján nem terjeszthetünk be konkrét kérelmeket és nem kérhetünk felsőbb helyen jogorvoslatot.

A két birtok ügye között szoros a kapcsolat, mert a vasmegyei 100 hold, csak a zalaival kapcsolatban haladta meg a 300 holdat. Szerencsétlen véletlen, hogy a két nővér a szülői örökségen meg nem osztozott; hisszük és reméljük, hogy ezért a véletlenért bűnhődni nem fognak.

Sérelmes, hogy én mint hadirokkant, de családfő, a mostani szabályok magyarázata alapján szintén elveszítem kétholdas saját szerzeményemet, míg más hadirokkant minden kitüntetés nélkül ezen a címen birtokot kap.

A vasmegyei irat szerint a volt birtokos egyelőre a kiosztott birtokrész jövedelmének 10 %-át megkapja, de, hogy kiktől és mennyit, ezt mind a mai napig, sem a vasi sem a zalai hatóságtól meg nem tudtuk.

Április elején Budapesten jelentkeztem és kértem igazoltatásom iránti eljárást; ennek alapján IGAZOLT vagyok, de haza mégsem mehetek, mert a falu lakói otthon szerzett adataim szerint lakásomat teljesen kiürítették s hivatalos közlés szerint bírói úton kell jogaimat érvényesíteni. Egész életemben kötelességemnek tartottam azt, hogy honfitársaimon segítek. Miniszterek, főispánok és hivatalok bizonyíthatják, hogy áldozatos munkát végeztem. Leginkább Pöse község tudja ezt, ahol mégsem akadt elhagyott javaimnak védelmezője. Azok közé mehetek-e lakni, végnapjaimat leélni, akik ellen pert kell indítanom? Simon József tófeji lakos is tudja, hogy úgy én, mint boldogult feleségem emberséges felek voltunk és annál érthetlenebb, hogy a megnevezett, feleségem többrendbeli levelére sem válaszolt.

Utolsó értéktárgyaim eladásából tengetem életemet és tartom el rokontalan 76 éves szakácsnőmet, ki 50 év óta szolgál nálam, mert mindig emberséges bánásmódban részesült.

Mindezek alapján kérem a következő kérdésekre nagybecsű választát:

1. Mi történt feleségem tófeji birtokrészével?
2. Kiktől követelhetünk és mekkora részesedést?
3. Kérhetjük-e a magas Tanács közbenjárását, hogy Simon Józseftől tájékoztató választ kapjunk az időközben történekről?
4. Közös volt-e az eljárás a vasmegyei tanáccsal birtokaink elosztása ügyében és milyen határozata alapján kérhetjük az Országos Földbirtokrendező Tanács végső döntését?

Nagybecsű választát kérem fent ismertetett címemre elküldeni egy példányát pedig társtulajdonosunk, dr. Méhelyné-Seper Melániához eljuttatni, kinek címe Budapest I. Döbrentei utca 8. sz.

Mély tisztelettel:
Eölbey-Thyll Sándor
ny. vezérőrnagy

Forrás: MNL ZML Zala Vármegyei Földbirtokrendező Tanács iratai. Tófej 1945-1946.

**A hosszúperezestegi származású
mihályfai és pusztaszentlászlói
Nagy család leszármazási táblája
17 - 20. század***

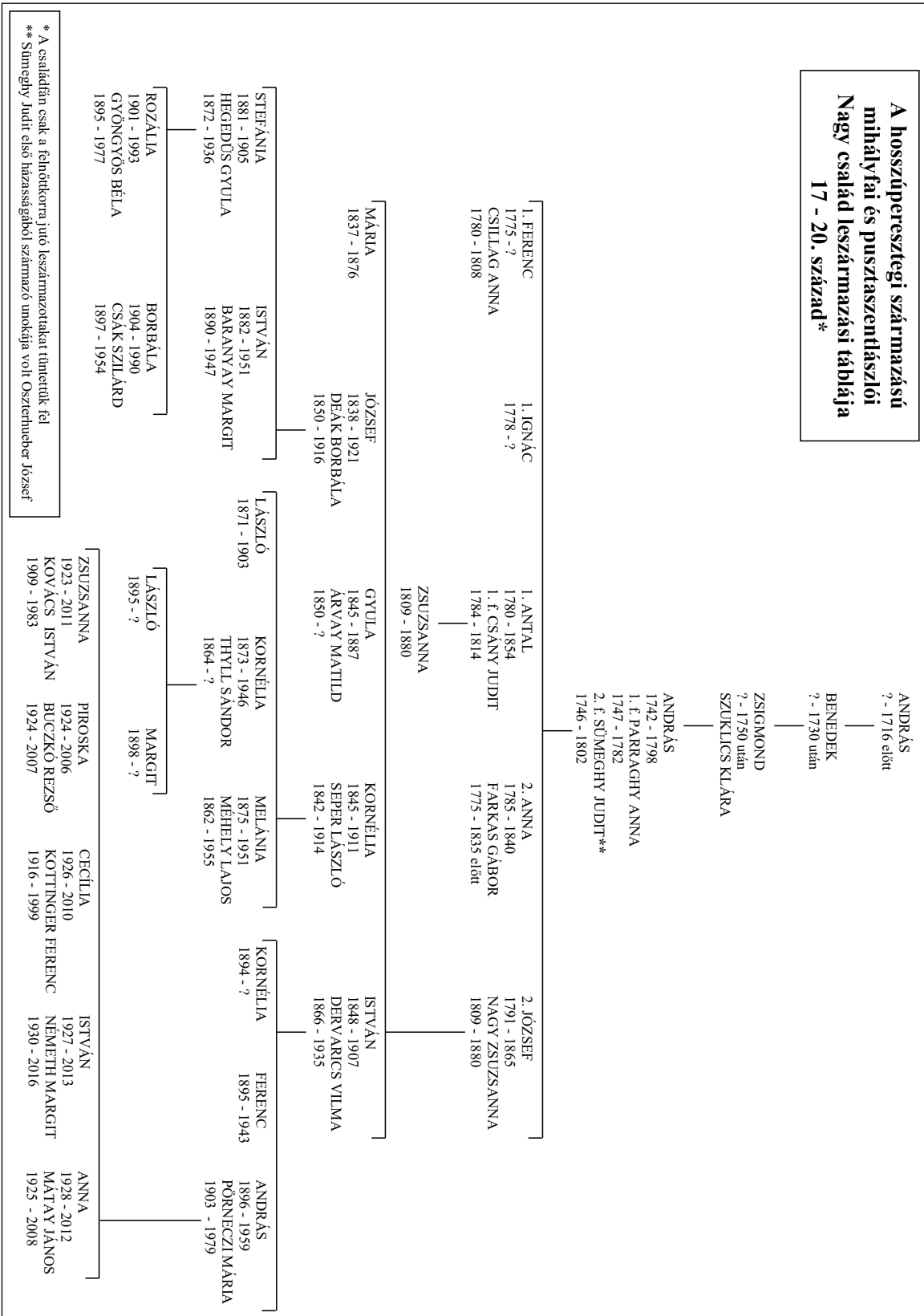



1. kép: Deák Ferenc 1861-ben. Grimm Vince könyomata
Fig. 1: Ferenc Deák in 1861. Litograph of Vince Grimm



2. kép: Deák Mariska, Nagy Mária tárnoki keresztlányja 1865 körül.
Fotó: Licskó János, Pest
Fig. 2: Mariska Deák, goddaughter of Mária Nagy from Tárnok.
Photo: János Licskó, Pest



3. kép: A Nagy família nemesi lakóháza a két világháború között
Fig. 3: The mansion of the Nagy family between the two world wars



4. kép: A Nagy-rezidencia a pusztaszentlászlói szőlőhegyről nézve. A háttérben Válicka-puszta látható.

Fotó: Özv. Salyné és Serényi Zalaegerszeg

Fig. 4: The Nagy residency from the vineyard in Pusztaszentlászló with the Válicka in the background.

Photo: Salyné and Serényi, Zalaegerszeg



5. kép: A kúria napjainkban. Balról a jelenlegi tulajdonos Ferencz Adél látható.

Fotó: Bekő Tamás, Zalaegerszeg

Fig. 5: The mansion in these days. Adél Ferencz, the owner in the left.

Photo: Tamás Bekő, Zalaegerszeg



6. kép: Özveggy Nagy Andrásné Nagy Zsuzsanna idős kori portréja. Fotó: Knebel Ferenc, Szombathely

Fig. 6: The portrait of Mrs András Nagy (née Zsuzsanna Nagy). Photo: Ferenc Knebel, Szombathely



7. kép: Nagy Mária portréja 1865 körül.
Fotó: C. Matzner

Fig. 7: The portrait of Mária Nagy around 1865.
Photo: Matzner C.

8. kép: Nagy Kornélia férjével, Seper László ügyvéddel az 1870-es évek elején. Fotó: Knebel Ferenc, Szombathely

Fig. 8: Kornélia Nagy with her husband, László Seper in the early 1870s. Photo: Ferenc Knebel, Szombathely



9. kép: Ifj. Seper László kőszegi főszolgabíró a századforduló tájékán. Fotó: Kis Antal, Kőszeg

Fig. 9: László Seper Jr. from Kőszeg, around 1900.
Photo: Antal Kis, Kőszeg





10. kép: A pusztaszentlászlói Nagy família közeli rokonai, Deák Lajos és családja az 1870-es évek elején. Balról: Deák Lajos, Deák Mária, Deák Lajosné farkaspatyi Farkas Judit, Deák Ferenc és Deák Borbála. Fotó: Knebel Ferenc, Szombathely
 Fig 10: The close relatives of the Nagy family from Pusztaszentlászló: Lajos Deák and his family in the early 1870s. From left: Lajos Deák, Mária Deák, Mrs Lajos Deák (née Judit Farkas), Ferenc Deák and Borbála Deák. Photo: Ferenc Knebel, Szombathely

11. kép: Nagy József pusztamagyaródi földbirtokos fiatalkori arcmása. Fotó: Knebel Ferenc, Szombathely
 Fig. 11: The young landowner, József Nagy from Pusztamagyaród. Photo: Ferenc Knebel, Szombathely



12. kép: Fehér ruhás műtermi kép Nagy Stefániáról. Fotó: Boronkay Benő, Budapest, Nagyszombat
 Fig. 12: Stefánia Nagy in white dress. Photo: Benő Boronkay, Budapest, Nagyszombat





13. kép: Az ifjú Hegedüs házaspár 1899-ben.
Fotó: Mathea Károly, Nagykanizsa
Fig 13: The young Hegedüs couple in 1899.
Photo: Károly Mathea, Nagykanizsa



15. kép: Hegedüs Gyuláné Szitár Berta a mostohalányaival, Borbálával (balról) és Rozáliával
Fig. 15: Mrs Gyula Hegedüs (née Berta Szitár) with her stepdaughters: Borbála and Rozália

14. kép: Nagy Józsefné Deák Borbála és unokái, Rózsika (balról) és Boriska.
Fotó: Brückner Ignác, Sopron
Fig 14: Mrs József Nagy (née Borbála Deák) with her granddaughters: Rózsika and Boriska. Photo: Ignác Brückner, Sopron



16. kép: Hegedüs Gyula csendőrezredes portréja
Fig. 16: Gyula Hegedüs gendarme





17. kép: Nagy István fiatal gazdászként 1909-ben. Fotó: Saly Viktor, Zalaegerszeg
Fig. 17: István Nagy in 1909. Photo: Viktor Saly, Zalaegerszeg



18. kép: Nagy István pusztamagyaródi földbirtokos és parlamenti képviselő
Fig. 18: István Nagy landowner and member of Parliament from Pusztamagyaród

19. kép: Nagy István az automobilja mellett. Fotó: Halász Sándor, Nagykanizsa
Fig. 19: István Nagy next to his automobile. Photo: Sándor Halász, Nagykanizsa





20. kép: Nagy Gyula tófeji földbirtokos.
Fotó: Ligethy János, Zalaegerszeg
Fig. 20: Gyula nagy landowner from
Tófej. Photo: János Ligethy,
Zalaegerszeg



21. kép: Nagy István pusztaszentlászlói
földbirtokos az 1870-es években
Fig. 21: István Nagy landowner from
Pusztaszentlászló in the 1870s



22. kép: A családi síremlék napjainkban.
Fotó: Bekó Tamás, Zalaegerszeg
Fig. 22: The family sepulcher in these days.
Photo: Tamás Bekó, Zalaegerszeg

23. kép: Nagy Andrásné Pörnczei Mária az 1920-as
évek elején. Fotó: Salyné, Zalaegerszeg
Fig. 23: Mária Pörnczei, the wife of András Nagy in the
early 1920s. Photo: Salyné, Zalaegerszeg



24. kép: Nagy András az 1920-as évek elején.
Fotó: Salyné, Zalaegerszeg
Fig. 24: András Nagy in the early 1920s.
Photo: Salyné, Zalaegerszeg





25. kép: Nagy András és családja az 1940-es években. A lányok balról: Piroska, Zsuzsanna, Cecília és Anna. Fotó: Timár P., Keszthely

Fig: 25: András Nagy with his family. His daughters from the left: Piroska, Zsuzsanna, Cecília and Anna. Photo: P. Timár, Keszthely

26. kép: Dr. Józsa János és Nagy Zsuzsanna esküvői csoportképe a pusztaszentlászlói kúria előtt 1947. szeptember 8-án. Az ifjú pár mellett jobbról a menyasszony szülei, Pörnczei Mária és Nagy András. Fotó: Bendly József, Zalaegerszeg

Fig: 26: The wedding photo of János Józsa and Zsuzsanna Nagy in front of the mansion on the 8th September 1947. The parents of the bride are standing next to the newlywed couple: Mária Pörnczei and András Nagy. Photo: József Bendly, Zalaegerszeg



Tomsics Emőke

Hogyan lett Bismarckból Deák?

A fényképek hatása a politikusi imázsra a Deák-ikonográfia tükrében

A címben szereplő kérdés Jankó Jánosnak, a korszak kitűnő, mondhatni a karikatúra területén egyeduralgoló rajzolójának egy 1874-ben készült művére utal, melyben hat lépésben változtatja rajzójával a német birodalom kancellárjának arcképét Deák Ferencévé.¹ (1. kép) A karikatúrát, ahogy arra alcíme is utal – „Jókai nyomán” – az író egy nem sokkal korábban megjelent tárcája inspirálta, mely szavakkal végezte el az átalakító „műtétet”: „Bismarck herceg egy teljes hat láb magas athletai alak, széles vállakkal, hatalmas kezekkel: mik a kézzszorításnál acélizmokat árulnak el; arcát semmi arcképéhez sem találtam hasonlónak, amikben mind morózusnak, epésnek van feltüntetve. Engem sokban emlékeztetett az Deák Ferenc arcára; „ugyanazon sűrű, szemtakaró szemöldök, az ajk elé boruló sűrű bajusz, életpiros arcszín, egy helyütt megszakítva egy régi sebhely nyomától, mely az államférfiúról, mint katonáról beszél; kopasz széles homlok; világos és nagy szemek, amiknek bizalmas tekintését semmi fénykép sem adja vissza. Általában az egész arc tökéletes eszménye – egy régi magyar alispánnak.”²

Ez a karikatúra nem készülhetett volna el a fotográfiának a politikusok ikonográfiájába való beszívargása előtt. Jankó első és utolsó rajzán ugyanis kitűnő, fénykép után rajzolt arcképet ad a két politikusról. A fényképek megszületését megelőző portrék nélkülözték a hiteles összehasonlítás lehetőségét, márpedig Bismarck és Deák vonásainak összevetése nélkül Jankó tréfájának lényege maradt volna rejtve: tényleg olyan-e Bismarck, mint egy régi magyar alispán – vagyis mint Deák. Tanulmányomban a Deák-fényképek megszületésének történetét, s a Deák-ábrázolásokra gyakorolt hatásukat kísérem végig.

Nem célomlom a mindenre kiterjedő ikonográfia, pusztán a Deák-fényképek és tágabb környezetben a fényképes politikusportrék megjelenése után jelentkező változások, jelenségek feltérképezése.³

A portré-fénykép valósága

A 19. század második felében az új államok, nemzetek létrejötte, a hatalmi struktúrák változása a szimbolikus politika felértékelődésével járt. A különböző eredetű politikai kultuszok jelentős részben személyekre épültek, így a tömegeknek szóló politikai kommunikációban az arc ismertsége és felismerhetősége elengedhetlenné vált. Az André Disdéri által 1854-ben bevezetett vizitkártya-fénykép korábban ismeretlen, viszonylag olcsó és könnyen mobilizálható muníciót jelentett e kultuszok megteremtésében és táplálásában. Az arcok felismerésének képessége ugyanis a 19. század közepén közel sem volt olyan nyilvánvaló, mint napjainkban. Ez az időszak, melyet Stephan Bann a reprodukció korának nevez,⁴ forradalmi volt ugyan a vizualitás történetében, ám hatása nem jelentkezett egyik napról a másikra. A század két nagy találmánya, a litográfia és a vele szinte egy időben született fotográfia forradalmasította mind a képi sokszorosítást, mind a képalkotást, ennek köszönhetően a 19. század embere nem csak a képi világ korábban elképzelhetetlen gazdagságával és mennyiségi léptékváltással, de a fényképek realizmusa, valamint a litográfia plaszticitása révén minőségi változással is szembesült. Ez az új vizuális tapasztalás azonban csak fokozatosan változott tapasztalattá. A kor embere – a templomi ábrázolásokon kívül – még igen ritkán találkozott arcképekkel, bizonyos társadalmi rétegek

¹ Jankó János: Arcképtanulmányok. I. Hogyan válik Bismarckból Deák Ferenc. (Jókai nyomán.), *BM*, 1874. márc. 22. 325. szám, 140. p.

² Jókai Mór: Úti képek. Bismarck. *Hon*, 1874. márc. 3. 51. sz., 1. p.

³ CENNERNÉ 1976; BASICS 2004.

⁴ BANN 2001, 15. p.

a saját tükörképükkel sem. A sokszorosított, ám még nem fénykép után, hanem részben élő modellről, más részben metszetekről, litográfiákról rajzolt, és a különböző, többé vagy kevésbé szerencsés képességű művészek keze nyomát viselő portrékon a „fiziognómiai állandó” – amit Ernst Gombrich az arc azonosíthatósága kulcsának tart⁵ – sem mindig volt tetten érhető. Barabás Miklós tette 1864-ben a következő megjegyzést egy általa emlékezetből készített arckép felismerésének örülve: „Úgy látszik, hogy ennek a parasztnak épebb formaérzéke volt sok, máskülönben művelt úriembernél, mert sok olyan honoráciort láttam, aki egyetlen képre sem ismert rá a maga jóvoltából, amíg meg nem mondták neki, hogy kicsodát ábrázol. Akkor legott rá is mondta: „Rittig biza!”⁶

A fényképi látás megtanulása, elfogadása nem egyik pillanatról a másikra történt, s a fotográfia bővölete sem egyszerre ragadta el a társadalom minden rétegét. Ezek egyik része nem is bírt ilyen irányú igényekkel vagy lehetőségekkel, a művészi portrékkal ismerős része pedig a művészség és a valóság reprezentációjának hagyományos értelmezése miatt nem vált azonnal a fénykép feltétlen hívévé. Az általános vélekedés szerint a fotográfiának, mivel egyetlen pillanatot, az arc egyetlen állapotát rögzítette, nem volt meg az a lélek- és jellemábrázoló képessége, amit a művészi portrétól elvártak, ezért nem tartották képesnek a lényeg, a jellemző és az állandó megragadására, s nem csak a fénykép-portrék művészi becse, de még az általa adott hasonlóság iránt is kétségek merültek fel. A fénykép-portré számára általában a legnagyobb dicséretnek számított, ha valamely képzőművészeti alkotáshoz, eljáráshoz hasonlították, ahogy azt tette 1862-ben saját fényképeinek reklámozásakor a fotográfusként is tevékenykedő festő, grafikus, Pesky Ede, aki a fénykép hűségében kételkedők megnyerésére fontosnak találta hangsúlyozni hirdetésében a modellel való hasonlatosságot is: „a lefényképezett arcképek a csalódásig híven találva, egész emberi nagyságban láthatók. E képeket ki nem tudja, hogy csakugyan fényképek, bizonyosan a legsikerültebb acélmetszettek közzé sorozza.”⁷ A Lavater-divat hívei – akik

úgy vélték, a lélek fölismerhető a test szokásairól, s az arcból kikövetkeztethető a lélek minősége – sem bíztak meg feltétel nélkül a fotográfiában. Szokolyi Viktor, aki 1864-ben az első rövid magyar összefoglalót írta a fiziognómiáról és frenológiáról, így vélekedett a fotográfiának az arctani vizsgálatokban való alkalmazhatóságáról: „A fényképészet divatba jötté óta könnyű módon juthatunk az arcképek egész gyűjteményéhez, s pedig olyakhoz, melyek eredetijekhez minden vonásban hívek. A fényképekre nézve meg kell jegyeznünk, hogy azokat minden hűségük dacára is sokszor nem igen találjuk az eredetiekhez hasonlóknak. Ennek oka, mert a minták a learcképezés pillanatában rendesen negélyeztet, a szokottól különböző arckifejezést erőszakolnak magukra. Kevés gyakorlattal, s ha egy mintáról többféle fényképet szerzünk magunknak, a negélyezett arcvonásokon át is könnyen ráismerhetünk az eredetiekre.”⁸

A képzőművészet minden ága, s közülük is legtöbbet az arcképfestészet profitált a fotográfia felfedezéséből, mert az hihetetlenül felgyorsította a portrékészítésnek a festő és a modell számára egyaránt fárasztó és hosszú folyamatát, lerövidítette a vázlatkészítés idejét, sőt, egy találmánynak köszönhetően, mely lehetővé tette a fénykép festővászonra vetítését, gyakorlatilag maga szolgálhatott vázlatul, s a modellnek csak a befejezéshez, finomításhoz kellett jelen lennie.⁹ Ami a fényképnek talán még az idővel való takarékoságnál is nagyobb előnye volt, hogy megkönnyítette a festményportréval szemben támasztott elsőrendű, a hasonlóság iránti igény kielégítését, sőt lehetővé tette már elhunyt vagy nehezen megközelíthető személyek arcmásának megfestését is. A magyar művészek közül Barabás Miklós, aki maga is gyakran vette igénybe munkáihoz a fotográfia segítségét¹⁰ – sőt kísérletet tett a fényképészmesterséggel is –, 1864-ben Székely Bertalannal vitatkozva a „fényképelés” védelmére kelt. A fénykép előnyei mellett érvelve kifejtette, hogy a napfény és az ecset miért nem vetélytársai egymásnak: „Sokkal inkább van hivatva a fényképészet a festészetnek segédkezet nyújtani, mint hogy attól halálos dőfést érdemelne” – vélte.¹¹ Egyebek mellett épp

⁵ GOMRICH 1972, 3. p.

⁶ BARABÁS 1985. 151-152. pp.

⁷ A sajtóban megjelent ilyen jellegű hírek valójában reklámok voltak. Budapesti hírharang. *Hölgyf.* 1862. aug. 2. 92. szám, 732

⁸ SZOKOLY 1864, 130. p.

⁹ SCHARF 1974, 58. p.

¹⁰ Az Andrássy-kormány tagjait ábrázoló műlap portréit Borsos képeit után rajzolta. Magyar Nemzeti Múzeum Történelmi Képcsarnok (MNM TKcs ltsz.: 1797)

¹¹ Barabás Miklós: Festészet és fényképelés. *Kosz.* 1863. jún. 28. 26. szám, 612. p.) Teleki Lászlóról a gróf halála után festett képének és Mayer György fényképének összehasonlítását lásd STEMLERNÉ 2009, 56. p.) Hasonlóan a modell halála után – tehát nyilvánvalóan fénykép után készült – az özeveg megrendelésére, az Akadémia számára gr. Desseffy Emil életnagyságú arcképe. (Fővárosi hírek. Az Akadémia...*FL*, 1866. okt. 3. 225. szám, 928. p.)

abban látta a fénykép hasznát a festő számára, hogy egyetlen pillanatban örökíti meg az arcot, így azon egyetlen érzelm jelenik meg, tehát a vonások harmonikusak lesznek: „Ha valódi jellemkifejezés nem is, de egység minden fényképet fejből van, ennek alig lehet hiányoznia: egy percben az egész arc csak egy jellemű lehet” – vélte.¹²

Előnyei miatt kortársai jelentős része támaszkodott a fotográfiára a portréfestészetben, jóllehet ezt, még ha nem tagadták is, nem verték nagydobra. A legtöbb művész nem volt büszke a fényképtől vett segítségre. Erre vonatkozóan, ahogy a jelenség nemzetközi gyakorlatát vizsgálva Aaron Scharf megállapította: „tapintatos csend uralkodott” (ford. T. E.).¹³ A fényképek, s az általuk közvetített vonásokat követő rajzok, festmények rögzítették, s tették állandóvá, mindig felismerhetővé az arcot, ahogy azt Deák politikai meggyőződésében való állhatatosságának illusztrálására is használva írta – „jól etalált” képeinek akkor már évek óta, nagy mennyiségben, különböző formában és orgánumokban való terjedése után – 1866-ban a *Bolond Miska*: „A Franz Deák portréját látták már önök német lapokban, én meg láttam a magyarokban is; egyforma az mindenütt, amiből azt következtethetni, hogy ennek a vonásai sohasem változnak, s ez Lavater szerint azt jelenti, hogy a Franz Deák a mostani országgyűlés után sem fog a reixrátba (Reichsrat – T.E.) menni, amihez önök oly nagyon kapaszkodnak.”¹⁴

Kőre rajzolva

A hírességek arcmása iránti kereslet és kínálat mindig összefüggött a hozzájuk kapcsolódó politikai vagy kulturális cselekedetekkel. Természetesen a Deák-képek iránt ébredt kíváncsiság is összefüggött politikai szerepének alakulásával. A forradalom és szabadságharc leverését követően először 1854-ben jelent meg róla ábrázolás. A *Vasárnapi Ujság* első évfolyama hozta karácsonyi számában arcképét, mert mint írták: „Mit küldhetnénk olvasóinknak karácsonyi ajándékkul kedvesebbet, mint hazánk legnagyobb bölcsének arcképét?”¹⁵ A Franz Eybl 1842-es képe után készült

fametszet közlésének aktualitását az adta, hogy Deák Pestre költözött.¹⁶ Legközelebb az 1861. évi országgyűlés megnyitása váltott ki keresletet a prominens honatyák, jelentősebb orátorok képei iránt, s jelentett jó üzleti lehetőséget a rajzolók, fényképészek és litográfusok számára. A szónokok között is természetesen elsősorban Deák arcmását kívánták bírni legtöbben, aki akkor az októberi diplomát egyöntetűen elutasító közös nemzeti akarat képviselője, szószólója volt.

„1861-ben híres felirata elterjedt az országban.” – emlékezett vissza a kolozsvári *Magyar Polgár* 1876-ban – „Egyszerre látni kívánta mindenikünk; ha szemtől-szemben, színről-színre nem, – képből legálább.”¹⁷ A díszműárosok kirakatai tele voltak az 1861. április 6-án összegyűlt országgyűlés neves politikusaival, köztük a „haza bölcsének” különböző képeivel, ám egy sem volt köztük, mely „nagy hazánkfíát csak távolról megközelítenék, mert mint biztosan tudjuk, 1842 óta nem hagyta magát arcképeztetni.”¹⁸

A hírek szerint festőművész számára 1873-ig nem ült modellt, ekkor rendelt meg róla portrét Kern Ármintól keresztfia, Szeniczey Ödön képviselő. „E képből különben egész története van” – jegyezte meg a *Magyarország és a Nagyvilág*, s azt a továbbiakban így meséli el: „Az öregúr régóta nem volt levéve, s barátai és rokonai gyakori unszolásának sem engedett, hogy arcképét lefesteni engedje. Minden újabb olajfestmény, mely áruba bocsátott, Deák Ferencet fényképek után másolta le. Nagy hazánkfia rokonsága azonban igen óhajtotta volna eredeti arcképét bírni, de alig merte őt beteges állapotában kérni, hogy a festőnek üljön. – Szeniczey Ödön tehát szintén csak fénykép után való másolatra gondolt, midőn először felkérte jeles arcképfestőnket, Kern Ármint, hogy Deák Ferenc mellképét elkészítse. Váratlan kedves meglepetés volt rá nézve, midőn az öregúr öccse félénk kérésére késznek nyilatkozott a festőt fogadni. 1873. december 30-án reggel ült Deák Ferenc először és pedig mindjárt két ízben, azaz egy rövid megszakítással, mely a pihenésre volt szánva. Látván ugyanis a művész nagy kedvét a munkához, Deák Ferenc maga is jó kedvet kapott, s mit már régen nem tőn, szívesen anekdotizált környezetével. 1874. január 5-én

¹² Barabás Miklós: Festészet és fényképezés. *Kosz*, 1863. jún. 28 / 26. szám, 613-614. pp.

¹³ „a discreet silence prevailed”. SCHARF 1974. 56. p.

¹⁴ Egy bécsi tárcairó fiziognómiai észrevételei a magyar képviselőkről. (Közlés előtt elfogta a Garabonciás Diák.) *BM*, 1866. jan. 21. 3. szám, 10. p.

¹⁵ Deák Ferenc. *VU*, 1854. dec. 24. 43. szám, 389. p.

¹⁶ Franz Eybl, olaj, vászon, MNM TKcs ltsz.: 76.19.

¹⁷ Deák Ferenc emlékéhez. *MP*, 1876. febr. 2. 22. szám, 1. p.

¹⁸ *Jpl*, 1861. 29. szám, 236. p.

másodszor fogadta a művészt, s ezen kétszeri felvétel alapján készült el e munka.”¹⁹ A történetnek némiképp ellentmondani látszik, hogy Székely Bertalan 1869-ben Makó város számára festett Deák-portréja vázlatának hátára azt írta: „Vázlat a természet után egy óra alatt”.²⁰ A „természet után” megjegyzés állandó minőségjelzője volt a fényképeknek, aminek a használata átment a fénykép nyomán készült művek leírására is.²¹ Székely már 1866-ban is festett Deákról egy arcképet, amit a Nemzeti Múzeumnak szánt, miután a párizsi világiállításon bemutatta, s akkor a *Politikai Ujdonságok* értesülése szerint „baráti közbenjárás folytán megígérte Deák, hogy közelebb ülni fog hozzá”.²² E jövő idejű közlésen túl azonban nincs információ arról, hogy ez valóban megtörtént-e. Az őt némiképp megfiatalító mellkép azonban, akárcsak a három évvel későbbi térkép, teljesen megegyező fejtartást mutat Canzi és Heller egyik népszerű, 1865-ben „természet után” készült fényképével, így elképzelhető, hogy ez a felvétel lehetett Székely Bertalan „modellje”.²³

Nincs okunk feltételezni, hogy Deák a rajzolókkal kivételt tett volna, sőt velük szembeni elzárkózását bizonyítja Frankel (Frankl, Frankell) Ingomár–Frankel Leónak, a Magyarországi Általános Munkáspárt későbbi megalapítójának, s a párizsi kommun munka- és kereskedelemügyi bizottsága vezetőjének, akkor a *Volkstimme* párizsi tudósítójának testvére – esete, aki 1861-ben megpróbálta „ellopni” a haza bölcsének arcát. A Párizsban tanuló, s a Salonban is kiállító festő képének története a számtalan Deák-anekdota egyikének forrása: „Igen sok festő és rajzoló kopogtatott az ajtón, azonban egynek se sikerült Deákot rávenni, hogy magát lefestesse. Ezen időtájt Ingomár, – Frankl budai orvosnak fia – jelenleg Párizsban élő festő azon gondolatra jött, hogy naponkint az

„Az angol királynő” első emeleti termébe ment ebédelni, s ott közel foglalt Deákhöz helyet, őt jegyzőkönyvébe lerajzolando. A csel kezdetben sikerülni látszott; Deák azonban pár nap múlva rájött a turpisságra, s arcát kezével mindig úgy eltakarta, hogy a festő abból mitse láthatott. Midőn a festő másnap ismét megjelent, Deák meglehetősen hangosan, hogy a festő is meghallhatta, így szólt: „Ez a piktor megint itt van”. „Ő nem hall téged” – szólt Deák egyik barátja – „mert a teremnek rossz akusztikája van.” Ha valaki valamit meg akar hallani – válaszolt Deák, – annak mindig jó az akusztika, s ennek bebizonyítására” elmesélt egy történetet, melyben a győri bazilika főmérnöke megtérfálta az épület akusztikáját kritizáló építészeket. „A vendégek jóízűen nevettek az adomára, s szemekkel a festőt keresték, ki azonban eközben rajzával zsebében eltűnt. Pár nap múlva megjelent Deák Ferencnek könyomatú arcképe, mely azonban nem a legjobban sikerült, mert azt a festőnek otthon kellett saját képzelete után kiegészíteni.”²⁴

Az 1861-ben Deákról megjelent litográfiák egy része az élő modell fájó hiányáról tanúskodik, s jobb híján Eybl reformkori képét öregítették meg. Ez az eljárás nem volt ismeretlen az eredeti arcot nélkülözni kénytelen művészek körében. Ezt a gyakorlatot követve 1876-ban Eybl képét öregítette meg Deák haláláról tudósítva – ám Canzi és Heller 1865-ös képénél frissebbel nem rendelkezve – a *Le Monde Illustré*.²⁵ Eybl műve volt az előzménye – egyiken fel is tüntette a forrást – Grimm Rezső Deákról 1861-ben kiadott portréinak, Szemlér Mihály litográfiájának, Gerhart Henrik a „Történelmünk korszakalkotói” című műlapjának és Rohn Alajos a *Nővilág* mellékleteként rajzolt „Országgyűlési arcképcsarnokának”.²⁶ Ez utóbbi, amúgy többségében Simonyi Antal fényképei után

¹⁹ Deák Ferenc arcképe. *MoNV*, 1876. febr. 20. 8. szám 125. p.; Hasonlóan meséli el a kép keletkezésének történetét hírvivatában a *Nef* is. (Mi újság? Deák Ferenc legújabb arcképe..., 1874. jan. 18. 3. szám, 34. p.)

²⁰ Székely Bertalan, olaj, vászon, MNM TKcs ltsz.: 155.

²¹ Heidenhaus Ede fényképeit így hirdette az Osterlamm könyvkereskedés: „Fényrajzi képek Magyarországból. Természet után készítette Heidenhaus E.” (Különfélék. *ProtEgyhIskL*, 1860. dec. 23. 51. szám, 1688. p.); Schrecker Ignác Deákról készült chromotípiájának hátára ráírta: „Nach der Natur fotografiert von I. Schrecker, Pest, 1867” (BAJI 2017, 127. p.) Az Andrássy-kormány tagjainak tablóját „jobbára természet után Barabás” rajzolta Borsos és Doctor fényképei alapján (Vegyések. *SZH*, 1867. febr. 28. 17. szám, 3. p.); A legjellemzőbb példa magának a Képzőművészeti Társulatnak a hirdetése, mellyel Marastoni József Simonyi Antal fényképei után rajzolt portréiból álló, saját alapja javára kiadott, önálló lapokként és az *OT*-ében is napvilágot látott „Országgyűlési arcképcsarnokát” kínálta: „A képzőművészeti társulat által kiadott arcképalbum első lapja, 24 országgyűlési képviselőnek természet után köre rajzolt arcképével megjelent.” (Irodalom és művészet. *VU*, 1861. okt. 27. 43. szám, 513. p.); Székely Bertalan dolgozott is fénykép után, lásd „Csokonai szobra Izsó Miklóstól – fénykép után Székely Bertalan” (*VU*, 1866. dec. 30. 52. szám, 633. p.; Gondy és Egey: Csokonai szobra, albumin vizitkártya, Magyar Nemzeti Múzeum Történeti Fényképtár (MNM TF) ltsz.: 1119-1933)

²² Vegyes hírek. Deák Ferenc arcképe. *PU*, 1866. ápr. 11. 15. szám, 175. p.; Képzőművészet, Deák Ferenc..., *Nef*, 1866. jún. 10. 23. szám, 279. p.; Ujdonságok. Több jeles festőnk..., *HazKülf.* 1865. júl. 2. 27. szám, 431. p.

²³ Canzi és Heller, albumin, vizitkártya, MNM TF ltsz.: 1252-1957; Székely Bertalan, olaj, vászon, Göcseji Múzeum ltsz.: K.1978.1.1.

²⁴ Mi újság? Deák Ferencről. *Nef*, 1875. márc. 7. 1. szám, 7. p.

²⁵ François Deák, fametszet, *Mill*, 1876. márc. 4. 160. p.

²⁶ Grimm, litográfia, MNM TKcs ltsz.: 214/1952; Szemlér Mihály, litográfia, MNM TKcs ltsz.: 219/1952; Gerhart Henrik, litográfia, MNM TKcs ltsz.: 1866; Rohn Alajos, litográfia, MNM TKcs ltsz.: 55.819.

készült portréból álló mű megjelenését a kiadó egy 1861. június 10-én kelt hirdetéssel jelentette be, s a *Vasárnapi Ujság* június 16-án még Deák szintén Eybl magyar ruhába öltöztetett portréjával örvendeztette meg az olvasókat.²⁷

Augusztusban azonban Deáknak „a megszólalásig hű litografált arcképe már minden könyv- kereskedésben látható” volt, különféle méretben, áron, könyomat és fénykép útján sokszorosítva, s ugyanaz a hír arról is értesített, hogy „az országgyűlési album készítője” – vagyis Simonyi Antal fotográfus (szerző) – „közelebb Deák Ferencet arcképezé le.”²⁸ E két információból Canzi Ágost Walzelnél nyomott, Engel és Mandello által kiadott „természet után” készült, a későbbiekben sokat dicsért portréja bontakozik ki. Mivel Deák nem ült modellt, a „természet után” megjegyzés fotográfiai előképre utal, s Canzi egyértelműen Simonyi egyik felvételét „nemesítette” litográfiává.²⁹

Az árvák javára

„Fölvívták, vétesse le magát, amit soha se tett azelőtt. Ami arcképei azelőtt megjelentek, azok mind úgy voltak – hogy úgy mondjuk – lelopva a lazaról. Soha se tudott megbarátkozni azzal a gondolattal, hogy ő valami rendkívüli ember legyen, akinek arcképét méltó legyen ott tartani a falon, a szentek képeivel egy sorban.”³⁰ Deák személyiségi jegyei között meghatározó volt a hiúság hiánya, mely tulajdonságát soha nem mulasztották el kiemelni a portréját szavakkal megrajzoló írók: „szerény, egyszerű honpolgár, dicsvágy és érdemrendek nélkül” és „külsője maga mintegy személyesített megtagadása minden hiúságnak.”³¹ Egész életében ellenállt annak, hogy személye körül kultusz épülhessen, megakadályozta azt is, hogy beszédeinek gyűjteményét még életében kiadják, aktív közreműködésével készült képei rokonai vagy baráti közbenjárásra születtek. Mi bírta rá mégis arra, hogy a fényképezőgép elé üljön? A Frankell Ingomár paparazzo-akciójáról szóló írás szerzője ezt egyenesen

e kép szerencsétlen voltának tulajdonítja.³² Az első fotográfia története azonban ennél bonyolultabb, s a források hiatusait feltételezésekkel vagyunk kénytelenek kitölteni.³³ Deák gyámfia, Vörösmarty Béla közel negyven évvel később, 1903-ban így emlékezett az első fénykép keletkezésére: „A hatvanas évek elején nagyon divatba jött a fotográfia s húgom, Széll Kálmánné folyton zaklatta Deákot: „Gyámtyám, adjon arcképet.” Az öregúr, ki egyáltalában szeretett örömet okozni, ebből a célból, hogy húgom kívánságát teljesítse, vétette le magát. Azonkívül tehát, hogy a kép legjobb férfikorából származik, azzal az előnnyel bír, hogy ez alkalommal teljes jó hangulatban és saját akaratából fotografálták le, míg többi fényképei legnagyobb részt elbetegesedett és agg korából valók, rábeszélés folytán keletkeztek s meglátszik rajtuk, hogy unta a dolgot s a pose is azt mutatja, hogy a dolog terhére volt. Simonyi fényképe kitűnő. (...) ennek a képnek előnye természetes, szokott helyzete is, mely így egy képén sem látható.”³⁴ Valóban e felvétel nem sok nyomát mutatja a fényképeszi beállításnak, Deák a biedermeier reprezentációt idéző, otthonos, kötetlen pózban dől hátra egy fotelben, ahhoz hasonlóan, ahogy saját, vagy a képviselőház háznagyi kanapéján szokott, s amit rendre megemlítenek a róla szóló jellemzések. (3. kép) Feltételezhető, hogy a Vörösmarty Béla leírásának megfelelő oldott, minden bizonnyal első képsorozat – a kéz és a fejtartás apró különbségei miatt ugyanis legalább négy változat ismert – eredetileg családi, baráti használatra készült.³⁵ A Deák-portrét pontos datálásának nehézségeit illusztrálja, hogy a cikk Simonyinak ezeket a fényképeit 1863-64-re teszi.³⁶

Ezek között a vizitkártya-portrét között azonban nem szerepel az, melyről Canzi rajzolta nagy sikert aratott litográfiáját. Míg azokon Deák egy világos, nyári öltözetben látható, ezen a közeli portrén és Simonyi egy másik egész alakos fényképén, melyen egy magas háttámlájú széken ül némiképp feszélyezett testtartással, egy sötétebb, bársony galléros

²⁷ Deák Ferenc, fametszet, *VU*, 1861. jún. 16. 24. szám, 277. p.

²⁸ Vegyes. Simonyi...*SZF*, 1861. aug. 15. 41. szám, 655. p; Budapesti hírharang. A műárusi kirakatok... *Hölgyf*, 1861. aug. 17. 99. szám, 790. p.

²⁹ Simonyi Antal, albumin, vizitkártya, MNM TF ltsz.: 5052-1957; Canzi, litográfia, MNM TKcs ltsz.: 55.578.

³⁰ Deák Ferenc emlékéhez. *MP*, 1876. febr. 2. 22. szám, 1. p.

³¹ Deák Ferenc. *VU*, 1854. dec. 24. 43. szám, 389. p; Lapszemle, *Sűr*, 1861. máj. 16. 112. szám, 2. p.

³² Mi újság? Deák Ferencről. *Nef*, 1875. márc. 7. 1. szám, 7. p.

³³ A Deák-képekkel kapcsolatos iratokat tartalmazó (XI 362/861) csomót 1891-ben kiemelték a BFL tanácsi iratai közül, s jelenleg lappang.

³⁴ Képeinkhez. *VU*, 1903. okt. 18. 42. szám, 702. p.

³⁵ Simonyi Antal, albumin, vizitkártya, MNM TF ltsz.: 325, 79.3074, 3392-1957, 1122-1933 (a *VU*-ban megjelent felvétel); A vizitkártya kamerák osztással egy lemezre általában nyolc 21/2 × 4 inch (6 × 10.2 cm) méretű képet készítettek, ezért ezekből a kb. fél évszázadig népszerű képméretből több, gyakran csak egész kicsi eltérést mutató felvétel létezik.

³⁶ Képeinkhez. *VU*, 1903. okt. 18. 42. szám, 702. p.

felöltöt visel.³⁷ Ez utóbbi fotográfiák keletkezésére a *Vasárnapi Ujság* 1861. július 21-i híre szolgál magyarázatul: „Deák Ferencnek nemsokára hiteles arcképét is bírandjuk. Nagy hazánkfia mindeddig szerényen visszavonult, valahányszor fölkerítették, hogy engedje magát learcképeztetni. Végre azonban Rottenbiller polgármester úr felhívására engedett, s hozzá intézett soraiban kijelenti, hogy arcképének kiadatását és sokszorozását nem ellenzi, s az ebbeli jogot kizárólag a pestvárosi árvaházra ruhazza át.”³⁸ A július 10-én kelt levelét teljes terjedelmében közölte *Iparlap* 1861. évi 34. száma.³⁹ Ebben Deák elég egyértelműen fogalmaz: „arcképemet lefestethesse, lerajzoltathassa, könyomat vagy fényképezés által ahány példányban akarja közzé tétethesse”, azaz – feltehetőleg a megszokástól vezérelve – az engedélyében a fényképezés a könyomat mellett csak mint sokszorosító mód szerepel.

Úgy tűnik, Rottenbiller polgármester s a Josephinum árvaház bizottsága is, valószínűleg a portré hagyományos felfogásából kiindulva, a művészi arcképet találta Deák nagyságához méltónak, ami az általános nézet szerint képzőművészet alkotás volt. Az ezzel megbízott választmány nem sokkal ezután meg is rendelte 300 forint tiszteletdíjért a korábban már számos magyar híresség portréját megrajzoló Canzi Ágosttól Deák arcképét – egy fejképet és egy térdképet –, amiért a kőrajzoló mesternek, amennyiben a képek „nagyobb elterjedésnek örvendeni fognak” 100 forint jutalmat is kilátásba helyezett.⁴⁰ Ugyanakkor a választmány jegyzőkönyve szerint az árvaház 1862-ben Deák arcképének „látogatójegy formában elkészítése” után járó munkadíjat utalványozott Simonyi fényképésznek.⁴¹ Az nem derül ki, hogy a szállított képek „természet után” készültek-e vagy Canzi kőrajzainak reprodukciói voltak-e. Talán mindkettő. Az utóbbi képekből számos, jelöletlen vizitkártya-másolat maradt meg,⁴² ugyanakkor gyanítható, hogy az árvaház fotográfiát készíttetett Canzi számára hosszadalmas ülésektől mentesítendő Deákot. (4.a, 4.b, 4.c kép) Ez utóbbi feltételezést valószínűsíti, hogy a fotografikus hatású,

litografált térdképen Deák egy olyan, puttókkal díszített asztal mellett ül, mely Simonyi műtermének berendezéséhez tartozott, ugyanakkor azonban ez a kép fotográfia formájában ismeretlen.⁴³ Simonyi valószínűleg az árvaházzal megegyezve használhatta saját fényképét – a megfelelő százalék befizetése mellett – az országgyűlési albumban. Az árvaház ugyanis azonnal megállapította a Deák-képek felhasználásának feltételeit: meghatározott összeg befizetése mellett a forgalmazott képek letéti hivatal által meghatározott árának 20 százalékára tartott igényt. A képeket „Pest városi árvaház tulajdona, minden utánzás tilos” szövegű bélyegzővel látták el.

A bizottság nagy határozottsággal érvényesítette Deák képeinek sokszorosítására és árusítására vonatkozó monopóliumát. Oscar Kramer bécsi „fényképi műáros” darabonként 60 krajcárért akart venni a Canzi-féle litográfia fényképeiből, mivel azonban a bizottság úgy ítélte meg, hogy ebből az ajánlatból az intézetre nézve nem lenne haszon, sőt „emellett még a versenyzés (concurrentia) Bécsből Pest felé megnyitnák”, nem fogadták el az ajánlatot.⁴⁴ Nem engedett a Képzőművészeti Társulat azon kérésének sem, hogy lemásolhassa Györgyi Alajos olajképéről Deák arcát a tervezett országgyűlési arcképcsarnokához, melyen laponként huszonnégy képviselő szerepelt.⁴⁵ Szeptember végére, 1500 példány kinyomtatása után Canzi rajzának kövei úgy tönkrementek, hogy a szakértőként meghívott Rohn Károly és Marastoni József könyomda tulajdonosok véleménye alapján le kellett köszörlülni őket, s újra rajzoltatni a képet.⁴⁶ Ekkorra a portrék 5300 frt-ot hoztak az árvaház kasszájába. 1861 karácsonyára hat ággal – melyek közül egyet Deák-ágnak neveztek – megnyílt a leányárvaház is, s a Deák arcképekből addig befolyt 7000 frt fele-fele arányban oszlott meg a két árvaház között.⁴⁷ Az 1865-ös árak szerint a nagyobb könyomatok 4, a kisebbek 3 frt-ba kerültek, így a kiadás évében – nem számítva az ismeretlen mennyiségben kiadott, s nem csak Canzi, hanem pl. Grimm litográfiájáról ugyanakkor készült

³⁷ Simonyi Antal, albumin, vizitkártya, MNM TF ltsz.: 6052-1957, 1029/1957

³⁸ Irodalom és művészet. Deák Ferencnek..., *VU*, 1861. júl. 21. 29. szám, 345. p.

³⁹ *Ipl* 1861. évi 34. (275. p.)

⁴⁰ A Josephinum árvaház alapítvány javára Deák arckép kiállításal megbízott választmány jegyzőkönyve, 1861. szept. 25, BFL, IV. 1205; Canzi, litográfia fejkép, MNM TKcs ltsz.: 55. 575. térdkép, MNM TKcs ltsz.: 1072.

⁴¹ BFL, IV.1303.f Pest város Tanácsának iratai, Mutatók 1850-1873, 1862.

⁴² Ismeretlen fényképész, albumin, vizitkártya, MNM TF ltsz.: 1992-1957, 528-1960, 525-1960, 526-1960

⁴³ A Canzi litográfiáján szereplő asztal látható pl. *A kép-és fényíró*, 1992. 52. p.

⁴⁴ A Josephinum árvaház alapítvány javára Deák arckép kiállításal megbízott választmány jegyzőkönyve, 1861. szept. 25. BFL IV. 1205

⁴⁵ A Josephinum árvaház alapítvány javára Deák arckép kiállításal megbízott választmány jegyzőkönyve, 1861. szept. 25. BFL IV. 1205

⁴⁶ A Josephinum árvaház alapítvány javára Deák arckép kiállításal megbízott választmány jegyzőkönyve, 1861. okt. 4. BFL IV. 1205

⁴⁷ Napi ujdonságok. A Weisz Bernát... *Sür*, 1861. dec. 25. 296. szám, 2. p.

vizitkártya-reprodukciót⁴⁸ – 2500-3000-ra becsülhető az elkelt példányok száma.⁴⁹ Az eladott képek mennyiségére jellemző, hogy mikor 1866-ban az árvaház a kereskedőknek nagyobb megrendelés esetére 20 százalék engedményt adott, annak mértékét legalább 50 vagy 100, a vidékiek esetében 10 példányban állapították meg. A kereskedőknek a képek árát előre ki kellett fizetniük.⁵⁰ 1874-re az árvaházak mintegy 200 ezer frt-os tőkéből 8311 frt-ot tett ki a Deák Ferenc-alap. Eszerint az első képek kiadását követő másfél-két hónapban négyszer annyi volt a képekből származó bevétel, mint a következő tizenhárom év alatt. Figyelembe kell azonban venni, hogy ennek a növekménynek túlnyomó része már a litográfiához képest lényegesen olcsóbb fényképekből származott. Deák halála után, 1876 február első hetére a két árvaház Deák-képekből származó bevétele kevés híján megduplázódott, 14 ezer frt-ra rúgott, mely összeg a litográfiáknál akkor már népszerűbb, 60 krajcárba kerülő vizitkártya-fényképekből, az 1 frt 20 krajcárba kerülő kabinetképekből, az 5-8 frt között áron árusított nagyobb fényképekből, olajnyomatokból valamint olajkép-engedélyekből gyűlt össze.⁵¹ A *Vasárnapi Ujság* értesülése szerint 1885-re a Deák-alapba húsz-ezer frt jövedelem folyt be az arcképekből, amihez az akkor szép számmal keletkezett festményekre vonatkozó engedélyek a korábbiaknál jelentősebben járulhattak hozzá.

A Deák-fényképek értékesítése kapcsán 1866 őszén, a tervezett országgyűlési albumok készítésekor keletkezett viták idején a *Pesti Napló* úgy tudta, hogy a róla felvett képeket csak Schrecker Ignác és Heller József forgalmazhatta.⁵² Simonyi eleinte feltehetőleg csak az országgyűlési albumban árusíthatta felvételeit, azon kívül nem, annál is inkább, mert azok szabad kézen forgása nem fért össze az árvaház monopóliumával, amennyiben annak birtokában, az árvaházi engedélyek megkerülésével, bárki festhetett volna portrét Deákról. Ezt támasztja alá a festő, Jakobey Károlynak egy levele is. Jakobey a szabadkai városháza számára kapott megrendelést egy Deák-olajképre, amit Simonyi fényképe után készült megfesteni: „Az

Akadémia titkára megengedte nekem ott a színhelyen Széchenyi arcképét lemásolni. Simonyi Antal photographus bírja Deák Ferenc arcképét, az arc majdnem másfél collnyi (kb 4 cm) nagyságban van (ez a méret valóban megegyezik Simonyi közeli portréjának méretével – szerző), tökéletes photographia, de le van tiltva, de kollégám volt szíves megígérni, ügyem multhatatlansága tekintetéből, azon arcképek titokbani használatát...” Majd művének késedelmes elkészültét azzal magyarázta, hogy Simonyi nem tartotta be ígéretét, s csak nagy nehézségek árán sikerült neki az élő modell helyett legalább egy fotográfiához jutni. „Annak, hogy Deák Ferenc arcképe festésével ennyire elkéstem, nem csupán magam, de Simonyi a fényképész is oka, ki mindég hitegett egy nagy formátumú fotograf arcképpel, s mind hiába, míg nem a múlt hó közepén titokban jutottam egyhez, mely szerint valahára Isten segítségével megcsináltam az arcképet...” – írta Czurda Ede tanácsnoknak 1861. szeptember 2-án kelt levelében.⁵³ A feltételezést, hogy az árvaház csak Canzi litográfiáinak és az azokról készült fényképmásolatoknak az árusításához járult hozzá, és Simonyi fényképeihez nem, megerősíteni látszik az is, hogy 1862-ben az egyik legnépszerűbb pesti könyvkereskedésnek, Ráth Mór Vastuskóhoz címzett boltjának több száz portréból álló fényképkínálatában nem szerepelt törzsvendégének, Deáknak a vizitkártyaképe.⁵⁴

Simonyi fotográfiái annak ellenére, hogy ekkor még közvetlenül nem kerültek forgalomba, a hitelességet illetően nagy változást hoztak Deák ábrázolásában. Attól kezdve – és sok esetben még a későbbi fényképek elkészülte után is – fényképeit, melyeket így-úgy sikerült megszerezni, s Canzi azokból formált kórajzait használták a rajzoló forrásul. Valószínűleg az első, fénykép után készült, Deákot ábrázoló sajtókép, amely így már szélesebb körben tette ismertté élethű vonásait, 1862. február elsején jelent meg az akkor indult *Ország Tükrében*, az országgyűlési arcképcsarnok részeként. Az egyik – gyámleánya kérésére készült – derűs, ülő alakos fényképet Marastoni József rajzolta a lap számára.⁵⁵ Ruzs Károly minden részletében szinte fotográfiái pontossággal vitte fára

⁴⁸ Ismeretlen fényképész, albumin, vizitkártya, MNM TF ltsz.: 2088-1957

⁴⁹ Hirdetmény. *Sír*, 1866. ápr. 5. 77. szám, melléklet 2.

⁵⁰ Uo.

⁵¹ Rövid hírek. Sárkány F. S. ...*FL*, 1876. febr. 8. 30. szám, 142. p.; Fővárosi hírek. Deák Ferenc arcképei. *FL*, 1876. febr. 17. 38. szám, 178. p.

⁵² Különfélék. Deák arcképével..., *PN*, 1866. nov. 28. 4983. szám, 2. p.

⁵³ KORHEEN, 2004, 25-27. pp.

⁵⁴ Ráth Mór hirdetése. *PU*, 1862. febr. 19. 8. szám, 128. p.

⁵⁵ Országgyűlési arcképcsarnok, Marastoni rajza, fametszet, *Ország Tükrében*, 1862. febr. 1. 3. szám, 40. p.; Simonyi Antal, albumin, vizitkártya, MNM TF ltsz.: 79.3074.

az egész képet, mely 1861-ben a *Die Gartenlaub*-ben jelent meg.⁵⁶ Kevésbé sikerült ugyanakkor a bécsi Carl Lanzedelli litográfiája, mely – a kéztartást figyelembe véve – ugyanazt az előképet használta, mint Ruzs ám a fotel faragványa élénkebben emlékeztet Simonyi fényképére, mint maga az arc.⁵⁷ Simonyi fényképe Canzi általa inspirált, a „jupiteri szemöldököt” hangsúlyozó rajza köszön vissza Györgyi-Giergl Alajos olajképeiben, melyek közül az elsővel, melyet az árvaház számára festett, nem sokkal a Canzi-féle litográfia megszületése után, szeptemberre már el is készült, s 600 frt tiszteltdíjazt is a körrajzokból befolyt összegből állta az árvaház.⁵⁸ (6. kép) A bécsi Joseph Stoufs litográfiájában,⁵⁹ vagy „az igyekvő ifjú Marasztóninak (sic)” az *Alföldi segélyalbum* számára 1863-ban rajzolt, nagy elismerést kiváltott arcképében⁶⁰ a többszörös áttétel azonban amellet, hogy kitörölte a képből a fényképi realizmust, az arc jellegének megváltozásához is vezethetett. A párizsi *L'Illustration* egyik 1866-os címlapjának fametszete a képaláírás szerint fénykép után készült,⁶¹ a felvételt az a Rigondaud⁶² bocsátotta a lap rendelkezésére, aki Közép-Európa iránti érdeklődéstől hajtva rendszeresen járva a térségben, többször megfordult, s előadásokat is tartott Pesten, s egy ilyen alkalommal – Pompéry János tréfáját szó szerint véve – azt írta, Deák lement az utcára az öt fáklyás zenével köszöntők közé, s ott csárdást táncolt.⁶³ A közölt fametszet sem áll sokkal közelebb a valósághoz. Előképe valószínűleg nem valódi fotográfia, sokkal inkább Canzi litográfiájának fényképi másolata lehetett. Deák fénykép-portréinak megjelenése az ismert vonások eltorzításával operáló, s ezért hiteles portrét igénylő karikatúrában is átalakulást hozott. A *Bolond Miska* 1861. június 16-án, Canzi képének ismerté válása előtt megjelent rajzán Deákként szereplő figura még csak távolról hasonlít a nagy politikusra. Az Eybl képről ismert frizura, a nagy bajusz és a Mikszáth által később Deák legfőbb fegyvereként megénekel

bozontos szemöldök segít csak az azonosításban.⁶⁴ A lap egy 1862-es rajzán azonban már jól felismerhetően a Simonyi képeiről ismert alak könyököl az asztalra.⁶⁵

Deák 1865-ben ismét a fényképezőgép elé ült, ezúttal Schrecker Ignác Bálvány utcai, valamint Canzi és Heller Kristóf téri műtermében. Az előbbi felvétel oka a fényképész által tervezett, ám a tudós társaság vezetése által is pártolt Akadémiai album volt. A – mellesleg Deák-párti elit vezetése alatt álló – tudós társaság arcképgyűjteményéből nem hiányozhatott Deák, ám képeinek árusítása akadályba ütközött: „Tudva van – írta a *Politikai Ujdonságok* –, hogy Deák Ferenc arcképe kiadási jogát a pesti árva-intézetnek engedte át. Minthogy azonban Deák arcképe Schrecker helybeli fényképész által kiadandó akadémiai albumban nélkülözhetetlen: Schrecker fényképész kérelmére megegyeztek, hogy az arckép az albumban is helyet foglaljon, de Schreckernek írásban kellett magát köteleznie, hogy Deák arcképét egyenkint nem, hanem egyedül az akadémiai albumban fogja árulni.”⁶⁶ (9. kép) A fényképért tehát Schrecker eleinte hiába ígért „illő százalékot” az akadémiai album bevételéből az árvaháznak. 1866 novemberében azonban a *Pesti Napló* már azon méltatlankodott, hogy „Deák arcképével ismét baj van”, s csak neki (Schreckernek) és Hellernek engedték meg a Deák-fényképek árusítását. Ugyanekkor Borsos József és Simonyi Antal is albumot kívánt kiadni az 1865-69-es országgyűlés emlékének megörökítésre – természetesen részben jótékony célra, az írói segélyegylet és a Nemzeti Színház nyugdíjalapja javára –, ám Borsos folyamodványát, jóllehet felajánlotta a bevétel egy részét az árvaház számára, mind az árvaház-bizottmány, mind a tanács elutasította. Az előbbi arra hivatkozott, hogy Canzi és Heller a Deák-képek készítésénél „különös buzgalmat tanúsítottak”, s Heller társa halála után is – Canzi 1866 áprilisában hunyt el – a legnagyobb meglepedésre szolgáltatta a megrendelt képeket, s azokból újabbakra

⁵⁶ Ruzs Károly, fametszet, ÖNB ltsz.: PORT_00069281_02 és PORT_00069281_02; Franz Deák, fametszet, *Gart*, 1861. 51. szám, 805. p.

⁵⁷ Carl Lanzedelli, litográfia, MNM TKcs ltsz.: 217/952; Ugyanez a portré tűnik fel a szerző „A magyar nemzetnek kitűnő emberei a jelen századból című lapján. Litográfia, MNM TKcs ltsz 10686

⁵⁸ Györgyi-Giergl Alajos, olaj, vászon, MNG ltsz.: F H 1194; MNM TKcs, olaj, vászon, ltsz: 68.1; olaj, vászon Göcseji Múzeum, ltsz K.54.14; A Josephinum árvaház alapítvány javára Deák arckép kiállítással megbízott választmány jegyzőkönyve, 1861. szept. 25. BFL IV. 1205

⁵⁹ Joseph Stoufs, litográfia, MNM TKcs ltsz: 1126

⁶⁰ Marastoni József, litográfia, Göcseji Múzeum ltsz.: K.1975.1.152.

L. Y. Z. :Tárca. Műtárlat és egy kis visszpillantás a múltra, a műegylet. működését és a képzőművészetet illetőleg. *Sür*, 1863. jan. 14. 14. szám, 1. p.

⁶¹ François Deák, fametszet, *L'Illustration*, 1866. febr. 3. 1197. szám, címlap

⁶² Rigondaud, Louis-Félix (Louis Peyramont), (1839-1900), francia újságíró

⁶³ Cs. b.: A PH tárcája. Mr. Rigondaud-Peyramont Budapesten. *PH*, 1887. márc. 2. 60. szám, 1. p.

⁶⁴ Mikszáth Kálmán: Deák Ferencről. *Vasárnapi Ujság*, 1903. okt. 18. 42. szám, 690. p; Deák fölrirati javaslata fölött, Jankó János rajza, Ruzs Károly fametszete, *BM*, 1861. jún. 16. 24. szám, 96. p.

⁶⁵ A brochürekhez, Jankó János, *BM*, 1862. júl. 6. 27. szám, 108. p.

⁶⁶ Vegyes hírek. Deák Ferenc arcképe... *PU*, 1865. ápr. 19. 16. szám, 187. p.

nincs is szükség.⁶⁷ „Az a kérdés most, a tárgy lényegét tekintve,” – tette fel a kérdést a *Pesti Napló* – „kikötötte-e Deák, hogy csupán Schrecker és Heller árulhassa arcképeit, s nem kívánatosabb-e az, hogy az árvaház javára minél több képért minél több jövedelem folyjon be.”⁶⁸ Borsos végül képviselői albumában kénytelen volt beérni a Canzi és Heller által felvett portréval. Schrecker 1865. május végén néhány napra tette közszemlére akadémiai albumának fotográfiáit a Tigris szállodában.⁶⁹ A *Bolond Miskának* a fényképekről nem sokkal később megjelent „phisiognomia tanulmánya” szerint: „A komolyságot és kedélyt ritka arcon lehet oly harmóniában látni, mint Deák Ferencében. Pompás kép; a jupiteri szemöldöktől az arc legkisebb vonásáig jól találva.”⁷⁰ A legsikerültebb portrétól Schrecker több chromotípiát is készített, egyet kivitt az 1867-es párizsi világiállításra is.⁷¹ Egyet József főherceg vásárolt meg, mikor a koronázás idején saját portréjának felvétele céljából meglátogatta műtermét, s a fényképeszi tevékenységét élénk kereskedőszellemmel végző mester küldött egyet a királynak is.⁷²

Az árvaházi bizottság ülésein 1862 és 1865 tavasza között nem esett szó a Deák-képekről. A portrék addigra elfogytak, újbóli megjelenésüknek örülve 1865 júliusában a *Népbarát* fel is tette a kérdést: „Majd egykor elmondjuk, hogy három év óta miért nem lehetett kapni?”⁷³ Talán a képek hiánya s a vizitkártya-fényképek növekvő népszerűsége biztatta fel Canzit és Hellert, hogy megkérje „a városhatóságot, eszközölje ki azt, hogy Deák magát náluk lefényképeztesse.”⁷⁴ A befolyó jövedelmet természetesen a városi árvaháznak ajánlották fel, ám a haza bölcsének fotográfiái, melyek iránt a kiegyezést előkészítő országgyűlés miatt megnövekedett érdeklődésre számítottak az arcképkészítők, jó reklámnak ígérkeztek, amire az egyre növekvő konkurencia miatt nagy szükségük volt a fotográfusoknak. Az 1860-as évek elején a terjedő „cartomániának”, vizitkártya-láznak köszönhetően gombamód szaporodtak a fényírdák

a fővárosban. „Hangverseny vasárnap, hangverseny kedden, hangverseny csütörtökön, hangverseny majd mindennap, néha kettő is. Csak a photographok száma tesz túl a hangversenyzőkön, csak a photographiai kiállítások (kirakatok – szerző) haladják meg a hangversenyek hirdetéseit. A fővárosban eddig legtöbb volt az ügyvéd, orvos és író, most már túl akarják haladni ezek számát a photographok” – festette le 1871-ben az akkor már évek óta észlelt jelenséget a számtalan hírlapi, vicclapi beszámoló között a *Szegedi Híradó* fővárosi tudósítója.⁷⁵ A konkurenciaharc része volt a rengeteg, gyűjtőszendvényre alapozó albumterv is. A *Bolond Miska* élclap, mint „A leges-legdivatosb életkép”-et ír le egy jelenetet, melyben a kényelmes könyvtárszobájában, könyvek, mellszobrok, képek, pipák és szivarok társaságában a kanapén heverő híres embert sorra keresik fel jótékony célú fényképalbumaik ötleteivel Schrecker, Borsos és Doctor, Strelisky, valamint Gévay Béla fényképész, s ő a végén beletörődően a szennyesért érkező mosónőnek is felajánlja arcképét.⁷⁶ Ebben az üzleti környezetben a fényképész Heller és a festő, litográfus Canzi társulása jó stratégiának ígérkezhetett, de az 1865-ös év végén a cég jelentős, 30-40 százalékos árleszállításra kényszerült a versenyképesség érdekében.⁷⁷

Deák fényképeinek keletkezéstörténetét némileg összekuszálja az a több helyről származó információ, mely szerint először Heller Józsefnek volt szerencséje őt fényképen megörökíteni. Ezek a hírek azonban tíz évvel későbbiek, mint Deák első fényképei, akkor íródtak, mikor már valóban forgalomban voltak Canzi és Heller 1865-ben felvett, nagy sikerű arcképei.⁷⁸ (10. kép) Az általuk jegyzett portrék mindegyike egy kicsit testesebb, láthatóan idősebb férfit mutat, mint aki a Simonyi-féle képekről néz ránk. A verzőkon csak Canzi és Heller neve szerepel, márpedig a két mester csak 1862 nyarán indított közös üzletet.⁷⁹ Ha egyáltalán készültek Deák-képek 1861-ben Heller műtermében, azok Canzi litográfiáinak reprodukciói lehettek,

⁶⁷ Az 1866. október 15-én tartott Josefinum árvaházi bizottmányi ülés jegyzőkönyve. BFL IV. 1205

⁶⁸ Különfélek. Deák arcképével..., *PN*, 1866. nov. 28. 4983. szám

⁶⁹ Napi újdonságok. A Schrecker fényképész..., *Sür*, 1865. máj. 28. 122. szám, 3. p.

⁷⁰ Az akadémiai tagok albuma. *BM*, 1865. jún. 25. 26. szám, 102. p.; Schrecker, albumin vizitkártya, MNM TF ltsz.: 1137-1952

⁷¹ Mi ujság? Schrecker..., *Nef*, 1867. 7. szám, 84. p.

⁷² OL, Eln. Ir., K 148 1867. I. B tétel 3. cs; Schrecker Ignác, chromotípiá, ÖNB ltsz.: Pk 968

⁷³ Mi a hír Budán? Deák Ferenc..., *Népb*, 1865. júl. 9. 28. szám, 335. p.

⁷⁴ Pl. Deák Ferenc arcképe..., *BPK*, 1871. márc. 9. 56. szám, 1230. p.

⁷⁵ r. l.: Hazai tudósítások. Pestről, március 8-ikáról Írják nekünk..., *SZH*, 1863. márc. 11. 20. szám, 3. p.

⁷⁶ A leges-legdivatosb életkép. *BM*, 1866. ápr. 22. 16. szám, 62. p.

⁷⁷ 1865-ben 12 vizitkártya képet 5 frt-ért, a nagyobb képeket 5 és 15 frt közötti áron kínálták, 1864-ben az előbbiért 3 frt-ot, az utóbbiért 3-10 frt-ot kértek. (Hirdetés, *Hölgyf.* 1864. aug. 14. 14. szám, 152. p.; Hirdetés, *PN*, 1865. dec. 24. 2706. szám, 4. p.)

⁷⁸ Deák Ferenc arcképe..., *BPK*, 1871. márc. 9. 56. szám, 1230. p.

⁷⁹ Csupán egy Heller nevét Canzié nélkül feltüntető verző ismert, s a fényképpel azonos összes többi példányon Canzi és Heller cégjelzés van. Elképzelhető, hogy társa 1866-ban bekövetkezett halála után Heller egy időre elővette korábbi kartonjait.

melyeket később talán már üzlettársával együtt állított elő. Ezek a reprodukciók azonban jelzetlenek, s ugyanennyi okkal feltételezhető, hogy a nyersanyagot biztosító Simonyi keze alól kerültek ki. 1865 késő tavaszán azonban Canzi és Heller az árvaház megbízásából valóban lencséjük elé ültették Deákot, mégpedig a hír szerint nem csak az ismert „negyedré” és látogatójegy alakban, hanem sztereóképfő formában is lefényképezték. Ez utóbbiból azonban sajnos jelenleg egyetlen példányt sem ismerünk.⁸⁰ Kis útjelző kő a fotográfia elfogadtatásának, társadalmi használatának történetében, hogy az árvaház ekkor már fényképeket is kívánt árulni. Az egyik vizitkártya-sorozaton Deák egy magas támlájú neogót széken ül, s felvettek egy másik, szintén látogatójegy formátumú, közeli portrészorozatot is. Ismert egy csak a „negyedré” méretben létező, dekorációnak alkalmas kép, melyen Deák egy barokk fotelben foglal helyet.⁸¹ A *Vasárnapi Ujság* információja szerint a fényképezőpáros 1866 márciusában ismét lefényképezte Deákot,⁸² bár a hír más sajtóorgániumokban nem jelent meg.

Csak a fenti feltételezés, az évszámok és események összemosódása magyarázza, miért csak 1865 után jelentek meg a Canzi és Heller fotográfia-ábráról készített metszetek, litográfiák, festmények. Fényképek ugyanis számtalan Deák-ábrázolás forrásává váltak, nekik köszönhetjük talán a legismeretebbeket, ezek azonban mind 1865-ben vagy utána keletkeztek. Képek közül egy már 1865-ben megjelent a *Családi Kör* egyik novemberi első számának címlapján.⁸³ Ugyanez a portré lényegült litográfiává a bécsi Gerhart Henriknek köszönhetően is.⁸⁴ „Dicső hazánk fia jól eltalált arcképével” köszöntötte az újszótendőt 1866-ban a *Vasárnapi Ujság*.⁸⁵ A kép a „nemzet prókatorát” asztal mellett ülve, karjával feltehetően a törvénytár három kötete mellett támaszkodva mutatja. Rusz Károly fametszetén az öltözet, az arc és a szinte

kamerába néző tekintet megegyezik Canzi és Heller egyik fényképével.⁸⁶ Ezt a xilográfiát tehette maga elé Barabás Miklós, mikor Vereby Soma *Honpolgárok könyve* című kiadványa számára rajzolta Deákot.⁸⁷ Karl Fromme is Ruszhoz fordulhatott ihletért 1867 őszén kiadott kőrajzához,⁸⁸ az arc fényképszereúségének errodálódása legalábbis arra utal, hogy nem egy valódi fotográfia volt a minta. Petz Henrik is Canzi és Heller egy ugyanekor készült vizitkártyáját használta angolos bőrfotelben ülő Deák-portréjához.⁸⁹ Marastoni József a fényképezőpáros egy másik fotográfiája után megrajzolt képe valószínűleg a legtöbbet reprodukált Deák-portré. „Derék arcképrajzolónk, kinek művei a legelső külföldi vállalatokéival vetekednek, Deák Ferencről egy minden eddiginél hübb és művészi kivitelű arcképet készített. (11. kép) A fára rajzolt szép képet Rusz metszette, s a „Magyarország Képekben” című új honismertető folyóirat januári füzetében fog megjelenni” – tudósított a *Vasárnapi Ujság* 1867 januárjában, s nem sokkal később le is hozta az említett képről készült fametszetet.⁹⁰ Marastoni akaratán kívül valóban versenybe szállt a külföldi rajzolókkal. Ugyanezt a fényképet metszette ugyanis fára Anton „Tony” Mutterhalter, az *Illustrierte Zeitung* 1866. januári száma címlapjára, fel is tüntetve, hogy a xilográfia fénykép után készült.⁹¹ A Marastoni által fotografikus hűséggel megrajzolt portré, mely litográfia formájában Sarkadi *Hajnal naptárjában* 1866 augusztusában már megjelent – ahogy Czennerné Wilhelmb Gizella fogalmazott –, „azután hosszú évtizedeken keresztül meghatározta a köztudatba rögződött Deák típust.”⁹² Sokkal inkább Canzi és Heller mintául szolgáló portréja nyomta rá azonban a bélyegét a Deák-ábrázolásokra, közvetlenül vagy az általa inspirált litográfiákon, metszeteken keresztül. A tény, hogy e vizitkártyakép megjelent később kalózkidrásban is, arra utal, hogy ez lehetett az egyik legnépszerűbb Deák-portré.

⁸⁰ Különfélék. Újabb időben..., *PN*, 1865. júl. 5. 4563. szám, 2. p.

⁸¹ Canzi és Heller, albumin, vizitkártya MNM TF ltsz: (közeli portré) 1252-1957, 74.485, 84-1608 (szerző nélkül, fordított); (neogót széken) 1748-1958, 1990-1957; (barokk fotelben) 3055-1958

⁸² Mi újság? Deák Ferenc új arcképe... *VU*, 1866. márc. 18. 11. szám, 129. p.

⁸³ Deák Ferenc, fametszet, *CsK*, 1865. nov. 5. 45. szám, címlap; Canzi és Heller, vizitkártya, albumin, MNM TF ltsz: 74.485.

⁸⁴ Gerhart Henrik, litográfia, TKcs ltsz: 1866

⁸⁵ (-rt.) Pákh Albert: Deák Ferenc. *VU*, 1866. jan. 7. 1. szám, 1. p.; Deák Ferenc, Rusz Károly fametszete

⁸⁶ Canzi és Heller, albumin, vizitkártya, MNM TF ltsz: 84-1608; Rusz Károlynak ugyanazon fametszete állt a *KU* 1876. évi 6. számának címlapján is.

⁸⁷ Barabás Miklós, litográfia, MNM TKcs ltsz: 5833

⁸⁸ Karl Fromme, litográfia, MNM TKcs ltsz: 6443

⁸⁹ Petz Henrik, olaj, vászon, MNM TF ltsz: 132.; Canzi és Heller, albumin, vizitkártya, MNM TF ltsz: 1990-1957

⁹⁰ Irodalom és művészet. Deák Ferenc legújabb arcképe. *VU*, 1867. jan. 6. 1. szám, 9. p.; Deák Ferenc. Rusz Károly fametszete Marastoni kőrajza után. *VU*, 1867. febr. 24. 8. szám, 85. p.; Canzi és Heller, albumin, vizitkártya, MNM TF ltsz: 1748/1958; Rusz Marastoni művészileg értékesebbnek tartott litográfiája után dolgozhatott, mert fametszete a fénykép fordítottja.

⁹¹ Anton Mutterhalter, fametszet, *III*, 1866. jan. 13. 2. szám, címlap; Mivel a kép a fénykép fordítottja, elképzelhető, hogy a metsző egy fénykép után készült litográfia, pl. a *Nef* képét használta.

⁹² CENNERNÉ 95; Marastoni József, litográfia, MNM MTcs ltsz: 1125; Canzi és Heller, albumin, vizitkártya, MNM TF ltsz: 1252-1957

Két jeles festőművész is ezt választotta „modellnek”: Székely Bertalan 1866-os mellképéhez és Than Mórnak a szombathelyi vármegyeháza részére festett egészalakos portréjához.⁹³ Ugyanerről a fényképről rajzoltatta a *Magyarország és a Nagyvilág* „Országgyűlési arcképcsarnokának” kissé kedélyesebbre formált Deák portréját,⁹⁴ s ezt a portrét öregítették meg jobb híján a *Le Monde Illustré* illusztrátorai is Deák halálakor.⁹⁵ Ugyanerre a fényképportréra ismerhettek az olvasók számos sajtóillusztrációban, mint Franz Kollarz „Kiegyezési conferentia az Angol Királynő szállóban” alcimet viselő, 1866-ban készült fametszetén, Jankó János „A magyar képviselőház 1869-ben” című sorozatának pártvezéreket bemutató egyik képében, a *Bolond Miska* 1866. évi, *Emlékezések az 1861. évi fölirati vitákra* c. műlapján, majd a korszak legtöbb Deák-karikatúrájában még az 1870-es években is.⁹⁶ Ez a fénykép alakul lassan Deák Ferencé a címadó karikatúrában is.

Az ekkorra már széles körben elterjedt vizitkártya kitűnő eszköz volt a kalózsokszorosításokra, melytől a korszakban nem védte szerzői jog a képzőművészeti alkotásokat és a fotográfiákat. Több, az eredetivel egykorú fényképreprodukció tanúskodik arról, hogy a hamisítások a fényképeket sem kerülték el. Feltehető, hogy egy részüket a fényképek forgalmazásával is foglalkozó képárusok, díszműárusok, optikusok, vándorkereskedők rendelték meg, s a másolatokat valószínűleg az azokat készítő fotográfusoknál is meg lehetett venni. Nem volt ez másként a Deák-fényképek esetében sem. Ismert pl. olyan Schrecker által készített arckép, mely a prágai Friedrich Ehlich nevére szerepel.⁹⁷ 1866 februárjában pedig a pesti vendéglőkben, kocsmákban, de Sárkány József jó nevű Váci utcai díszműáru-kereskedésében is olyan Deák-képeket árultak, melyeken nem volt rajta az árvaház bélyegzője.⁹⁸

A városi tanács felszólítására a főkapitányi hivatal az Ó utcai Eckel fényképész számos ilyen fényképet foglalta le.⁹⁹ Ugyanakkor az árvaházi bizottság szerint 1866 szeptemberében a fővárosban a könyomatú arcképek már alig fogytak. A maradék kétszáz példányt a Lauffer testvérek könyvkereskedésének engedték át vidéki terjesztésre.¹⁰⁰ Talán e kalózkodásnak, s a litográfiák iránti érdeklődés csökkenésének tudható be, hogy a képek eredetileg a jótékony cél miatt a szokottnál magasabban megállapított árát áprilisban 30-50 százalékkal leszállították,¹⁰¹ jóllehet Deák képei – minden bizonnyal Canzi és Heller fényképei – még Bécsben is kelendők voltak, a *Nefelets* értesülése szerint egy pesti kereskedő alig volt képes eleget tenni az ottani megrendelésnek.¹⁰²

A visszaélések elkerülésére Deák megkérte a városi árvabizottságot, hogy a könyvárusoknak is adjanak valami százalékot a forgalom után, „különbön nem a jól talált, s az árvák jövedelmét szaporító arcképeket árusítják, s ezzel kárt okoznának az árváknak.”¹⁰³ 1866 áprilisában Pest város tanácsa hirdetményt is tett közzé, melyben tudatja, hogy a másolókkal a sajtórendszabályok értelmében járnak el.¹⁰⁴ A kiegyezés körüli turbulens időszakot követően Deák halála növelte meg újra az arcmása iránti keresletet, s így a hamisítások számát is. Már alig néhány nappal a haza bölcsének halála után az árvaház bizottmánya, „mivel a fővárosban és vidéken, sőt a külföldön is nagy mérvben sokszorozzák Deák arcképeit”, felszólította a közönséget, hogy a képek vásárlásakor legyenek figyelemmel a bélyegzőre, a „kül-és belföldi fényképész urak” pedig tartózkodjanak a másolástól, s a képeket csak az arra jogosított helyekről rendeljék meg.¹⁰⁵

Deák utolsó fényképei ismét egy album számára készültek. A Deák-párt elhatározta, hogy Andrassy Gyula grófnak a monarchia külügyminiszeri székére

⁹³ Székely Bertalan, olaj, vászon, Göcseji Múzeum ltsz: K.1978.1.1.; Than Mór, olaj, vászon, MNM TKcs ltsz: 53.119.

⁹⁴ Országgyűlési arcképcsarnok. Deák Ferenc, Eötvös József báró, Scitovszky János hercegprímás, Apponyi György gróf és Tisza Kálmán. *MoNV*, 1866. jan. 21. 3. szám, 41. p.

⁹⁵ François Deák. Étienne-Gabriel Boncourt rajza, Léon Tourfaut fametszete, *MIII* 1876. márc. 4. 160. p.

⁹⁶ Majláth és Beust b. Deák Ferencnél. Franz Kollarz rajza, Ruzs Károly fametszete, *MoNV*, 1866. dec. 30. 52. szám, 809. p.; „A magyar képviselőház 1869-ben. Pártvezérek I. Deák Ferenc.” Jankó János rajz, fametszet, *VU*, 1869. nov. 7. 45. szám, 616. p.; *BM* 1866. évi, *Emlékezések az 1861. évi fölirati vitákra* a *BM* műlapja, 1866. Jankó János rajza, Ruzs Károly fametszete, MNM TKcs ltsz:58.3472; pl. Az öregür adomázik. Jankó János rajza, fametszet, *BJ*, 1873. jún. 29.287. szám, 8. p.

⁹⁷ <https://www.gettyimages.com/detail/news-photo/ferenc-deak-hungarian-politician-who-in-1867-directed-the-news-photo/167060493> letöltés, 2020. jan. 13.

⁹⁸ MNM TF ltsz: 79.3074; BTM KM ltsz: 27. 481/6

⁹⁹ Az 1866. február 13-án tartott József fiárvaházi bizottsági ülés jegyzőkönyve. BFL IV. 1205

¹⁰⁰ Az 1866 okt. 15-én tartott József fiárvaházi bizottsági ülés jegyzőkönyve. BFL IV. 1205

¹⁰¹ Hirdetmény. *Sür*, 1866. ápr. 5. 77. szám, 8. p.

¹⁰² Mi ujság? Deák Ferenc..., *Nef*, 1865. dec. 31. 53. szám, 543. p.

¹⁰³ Fővárosi hírek. Deák Ferenc arcképei. *FL*, 1876. febr. 17. 38. szám, 177. p.

¹⁰⁴ Hirdetmény. *Sür*, 1866. ápr. 5. 77. szám, 8. p.

¹⁰⁵ Különfélék. Deák Ferenc arcképei érdekében... *Hon*, 1876. febr. 1. 25. szám, 2. p.; Deák Ferenc arcképei tárgyában, *BPK*, 1876. febr. 14. 35. ? 11. szám, 86. p.

távozásának alkalmából albumot ajándékoz a párt összes tagjának arcképével. Mivel azonban Deák lemondott az arcképei fölötti rendelkezési jogáról a pesti városi árva házak javára, pártja kérésére azt válaszolta, hogy Pest város tanácsának beleegyezése nélkül nem adhatja oda fényképét. A portrék azonban már éppen fogyóban voltak, így a tanács örömmel engedett 1872 januárjában Kovách László háznagy kérésének, s Ellinger Edénél azonnal megrendelték a fényképeket az album és az árva ház számára.¹⁰⁶ A hamisítások elkerülésére a képeket ekkor már domborbélyegzővel látták el. Ellinger vizitkártya és kabinetformátumú, valamint nagyobb, dekorációnak alkalmas képeket is készített. Mellképeken, fotelban ülve és az addigi fényképeken megszokott pózokhoz képest újdonságként állva is lefényképezte modelljét.¹⁰⁷ (12.a, 12.b kép) Az egyik mellképet chromofotográfiként a kormány tagjai portréinak társaságában a bécsi világiállításon is bemutatta. Ennek a felvételnek egy nagyméretű változatát József főherceg vásárolta meg, s alcúti kastélya egyik szalonjának falán tartotta.¹⁰⁸ Ezek a portrék szolgáltak előképül a legtöbb öregkori Deák-ábrázolásnak. Felismerhetjük Than Mór 1874-ben festett egész alakos festményén,¹⁰⁹ (14. kép) Benczúr Gyulának az Első Magyar Általános Biztosító Társaság 1857-es alapító közgyűlését megörökítő, 1883-ban festett képén, Birkholz 1876-os „Budapest naptárán”, vagy Elischer Lajos „Deák Ferenc a Budapesti Városligeten 1875-ben” c. litográfiában.¹¹⁰ Ellinger fényképe lehetett Jankó János előtt 1873-ban, mikor „Az öregúr adomázik” című rajzán, Deák egyik legismertebb karikatúráján dolgozott, melyen Deák egy padon ülve kedvenc szivarját szívja szipkából.¹¹¹ Egy másik Ellinger-portré volt az előképe Marastoni Deák haláláról tudósító fametszetének a *Magyarország és a Nagyvilágban* s ez a fametszet jutott el a *Neue Illustrierte Zeitung*hoz is.¹¹²

A látás vágya

Antoine Lilti kimutatta, hogy a hírnév nem a modern kultúra terméke, a hírességgé válás működési elvének gyökerei a felvilágosodásban erednek.¹¹³ Deák fényképeinek története a celebritás születésének 19. századi mechanizmusába enged betekintést, amelyben a hírnévnek csak egyik összetevője a dicső tett, a hírességgé válás és e státusz megtartásának képessége egyre inkább a „láthatóság” függvénye is. A fotográfia megjelenésével, majd a Disdéri-féle vizitkártyák robbanásszerű térhódításával az arc és a név közösségi térben való terjedésének, ismertté válásának, Natalie Heinrich szavaival a „láthatósági tőke” megteremtésének, megtartásának és gyarapításának lehetőségei¹¹⁴ – és tegyük hozzá, következményei is – alapvetően megváltoztak. A nemzeti politika formálóinak arcmása iránti igény Magyarországon a reformkor idején már formálódott. Almási Balogh Pál 1841-ben, a frissen indult *Pesti Hírlap* második számában hosszú cikket tett közzé, melyben az 1826-ban alapított angol köznevelési egyesület, a Society for the Diffusion of Useful Knowledge (Társaság a Hasznos Ismeretek Terjesztésére) tevékenységéről számolt be, s egy hasonló társaság létrehozásának szükségességét vallotta. A társadalmi reformerek a társadalom jobbításának lehetőségét a nevelésben, az ízlés formálásában, az alsóbb néprétegek felemelésében látták, ennek szellemében az SDUK acélmetszetű mellképeket is adott ki, híres emberek arcának megismertetése, s egyben a művészi ízlés fejlesztése céljából. Almási Balogh javaslatához Kossuth ezen a ponton szerkesztői megjegyzést fűzött: „Íme tehát a népnevelés nagy ügyében fáradozó, oly igen-igen gyakorlati angol egyesület, nevezetes férfiak arcképeit, a szívképzés sikeres eszközei közé számítja. És helyesen. Az ember még az istenség eszméjét is személyesítette a művészetben; szüksége van, hogy a polgári erény is, s azt, mit az emberben nagynek nevezünk, személyesítve lássa maga előtt. Birniuk kell nagy férfiaink

¹⁰⁶ Dísz-album Andrássy Gyula grófnak. *BPK*, 1872. jan. 16. 11. szám, 86. p.

¹⁰⁷ Ellinger Ede, albumin kabinet, MNM TF ltsz: 68-1948; albumin, vizitkártya, MNM TF ltsz: 69-688; albumin, vizitkártya, MNM TF ltsz: 73-322; albumin kabinet, MNM TF ltsz: 364-1955; chromotípiá, MNM TF ltsz: 2004/1962 ; albumin, kabinet, BTM KM ltsz: 29675

¹⁰⁸ Ismeretlen fényképész, 1930 körül, zselatinos ezüst, MNM TF ltsz: 87.1098.

¹⁰⁹ Than Mór, olaj, vászon, MNM TKcs ltsz: 1486.

¹¹⁰ Az Első Magyar Biztosító Társaság alapító közgyűlése, fénymásolat Benczúr Gyula 1885-ben készült festménye után, MNM TKcs ltsz: 76.52; Birkholz G, litográfia, MNM TKcs ltsz: 10038; Elischer, litográfia, MNM TKcs ltsz: 8049

¹¹¹ Az öreg ur adomázik. Jankó János rajza, fametszet, *BJ*, 1873. jún. 29. 287. szám, 7. p.

¹¹² Marastoni József rajza, Fametszet, *MoNV*, 1873. máj. 11. 19. szám, 223. p; Fametszet, *NIZ*, 1873. júl. 13. 28. szám, osz.n; albumin, kabinet, MNM TF ltsz: 2458-19454

¹¹³ Lásd LILTI, 2014.

¹¹⁴ HEINRICH, 2012.

képmásait, szoborban és rajzokban, hogy jelül szolgáljanak, melyhez naponkint elvezessék az apák fiaikat, honszerelemre buzdítani. – Van polgártársaink között egy nagy férfiú, ki a mi büszkeségünk – Nem kell megneveznünk őt, kiben a magyar értelmiség képviselőjét tiszteljük. A hon bírni akarja arcképét, de ő éppen oly szerény, mint nagy, megtagadja. – Engedje megkérnünk itt, hogy aki minden érverését a honnak áldozza, áldozza fel szerénységét is. Szerk.”¹¹⁵ Az utóbbi megjegyzés alighanem a „nemzet prókátorára” vonatkozott, aki egy másik epitheton ornansát – a haza bölcse – Kossuthnak köszönheti, mi pedig talán Kossuth e megjegyzésének tartozunk hálával Eybl portréjáért (A Barabás által festettért pedig Deák Wesselényi iránti barátságának.¹¹⁶) Eybl képe szinte pontosan egy évre rá Wagner műárus kiadásában meg is jelent.¹¹⁷ Az angol minta és a Kossuth megjegyzésében megnyilvánuló felfogás köszön vissza a kiegyezés előtti lapok népszerűsítésén alapuló és a nemzeti öntudat építményének erősítését célzó ikonográfiai programjában, melynek része volt a nemzet nagyjainak portréiból álló panteon megteremtésének nemes célja is. A nemzeti ébredés és a nemzet elnyomatásának idején a dicső férfiú képmása – kivételképp egy-két hölgy, főképp a nemzeti kultúrát ápoló színésznő arcma is feltűnt – az erkölcsi irányítást szerezte, hogy ezekhez „naponként elvezessék az apák fiaikat honszerelemre buzdítani.”¹¹⁸ A kereskedőknél megvásárolható képek mellett a lapok műmellékletei, sőt illusztrációi is az otthonok falaira kerültek, a kultúra és a politika nagyjai a családok intim tereinek állandó vendégei lettek. A *Képes Ujság* második műlapként 1866-ban Deák Ferenc arcképét adta, s hozzáfűzte: „ily nagy férfiúnak arcképe minden szobának díszére válik.”¹¹⁹

A kis látogatójegy-fényképekkel az arc a gyűjthető tárgyak körébe került. A vizitkártya-portrék új lehetőséget teremtettek a hazai és külföldi celebritások „domesztikálására”, s az ezeket tartalmazó albumokkal – melyek közös nézegetése az otthoni társasélet részét képezte – a polgári identitás minőségének

demonstrálására. A politika és a kulturális élet szereplői hamar ráeszméltek az arc ismertségének „reklámértékére” és politikai tőkévé váltásának jelentőségére. Rózsáági Antal 1860-ban a különféle „szellemi bundákba bújtatott előfizetési felhívásokat” gúnyolva megemlíti, hogy némely szerző még saját arcképével is hízeleg (? !) a közönségnek, csak hogy fizessen elő.¹²⁰ A „reclame” új jelenségeiről írva a *Fővárosi Lapok* munkatársa megjegyezte, hogy az „nem kiválság a jelen magzatja, s nemcsak a kereskedelem és üzlet terére vonatkozik”, hogy „a hűhó gyakrabban, mint az ember vélné, a nem anyagi érdek kedvéért, a művészetben és tudományban, a politikában, sőt a szószéken is érvényre jut.” „Majd mindenütt” – írja – „igen gyakori a képes reclame, melyhez többek közt a kirakatok ama fényképeinek, kő-, acél- és fanyomatainak legnagyobb része is számítható, melyek által újonnan megérkezett, elismerésre vágyó művészek és művésznők a nagytiszteletű közönség kezébe ajánlják magukat, nem különben az arcképek és nagyobb üzletek rajzainak egy része is, mely a képes újságok hasábjait díszesíti.”¹²¹

A képek részvétele a politikában nem volt újkeletű jelenség. 1848-ban a nők medáljaikon, a férfiak melltüikén viselték Kossuth képét.¹²² Az arc más politikai lehetőségének kiaknázásában azonban a fénykép új dimenziót nyitott. Lincoln 1860-as választási sikerét nagyrészt a Matthew Brady által készített fotográfiájának tulajdonította, azt mondta: „Brady és a Cooper Intézet csinált belőlem elnököt. (ford. – T. E.)”¹²³ A fényképnek politikai hasznosításáról már egy 1865-ből való, bár a vizualitás magyarországi történetében ritka korai példának nevezhető hír tanúskodik. E szerint: „A hírhedt Dobrzanszky is föllépett követnek Szepesben, s a nép között fotográfiáját osztogatja, hogy ismeretes legyen. Pedig mi azt hisszük, hogy az érdemes kandidátusnak inkább az a baja, hogy már nagyon is jól ismerik!”¹²⁴ 1867-ben a Szentkirályi párt szavazó ívein Deák arcképe szerepelt,¹²⁵ s az 1870-es években a fénykép már rendszeres szereplője volt a

¹¹⁵ Almási Balogh Pál: Felszólítás egy hasznos ismereteket terjesztő társaság ügyében. (szerkesztői megjegyzés Kossuth-tól), *PH*, 1841. jan. 6. 2. szám, 15. p.

¹¹⁶ Deák Ferenc... *RPD*, 1842. jan. 15. 5. szám, 34. p.

¹¹⁷ Fővárosi újdonságok. *PH*, 1842. feb. 6. 115. szám, 87. p.

¹¹⁸ Uo.

¹¹⁹ Mindenféle. *KU*, 1866. 15. szám, 493. p.

¹²⁰ Rózsáági Antal: Társaséleti szemle. *Div*, 1860. okt. 16. 42. szám, 335. p.

¹²¹ D. I: A reclame. *FL*, 1866. dec. 20. 290. szám, 1187. p.

¹²² Melltű és medál fényképe Kossuth portréjával, *VU*, 1894. ápr. 15. 15. szám, 253. p.

¹²³ „Brady and the Cooper Institute made me President.” Goldberg, 76; Mathew B. Brady (1822-1896), az első amerikai fényképészek egyike

¹²⁴ Bolond Miskaságok. *BM* 1865. okt. 29. 44. szám, 175. p.; A nagyszláv politikát képviselő Dobrzanszky Adolf lovagot az 1865-ös választáson Sáros vármegye felső-tárcái járásában választották meg képviselőnek.

¹²⁵ Helyhatóságok. A pestvárosi választóknak. *BPK*, 1867. máj. 12. 52. szám, 551. p.

politikai akcióknak, különösen a választásoknak: „A Terézváros főbb utcái folyvást telve voltak sürgő-forgó néppel; hordárok pártjelvényeket, zöld (Jókai) és fehér (Radocza) tollakat árultak, valamint Jókai és Radocza fényképeit, minőket sok választó mellén vagy kalapján körülködözve viselt.”¹²⁶

A népszerűség kívánalma átalakította a politika világát: nem volt többé elég hitelesnek, ismertnek is kellett lenni, ki kellett elégiteni a tisztelők kíváncsiságát. A vizitkártya-kepekkel keletkezett az a világ-méretű szomjúság az emberi arc iránt, amiről Ernest Legouvé¹²⁷ írt 1881-ben a *Fővárosi Lapok*ban magyarul is megjelent esszéjében. „Azért szomjúhozzuk az emberi arcot” – írta –, „mert ismerni akarjuk az emberi lelket.”¹²⁸ A fényképek lehetőséget teremtettek az arc képzőművészet vagy irodalom tolmácsolása nélküli közvetlen tapasztalására. Ennek a – mégoly egyoldalú, de – közvetlen kapcsolatnak a lehetősége a világra hatással levő hírességgel nyomot hagyott az aktuális politika, a történelem, és azok alakítóinak megítélésén: „azt kívánjuk, hogy a történész nagy embereinkről annyit tudjon és mondjon, mint komornyikjuk.” „E kettős vágy magyarázza meg szenvedélyes vonzalmunkat, mellyel a nagy emberek fényképe iránt viseltetünk; nem elég tudnunk, hogy mit tettek, azt is tudni akarjuk, milyenek. (...) Tudni akarjuk, hogy a nagy emberek tetteiben, mi tulajdonképpen az övék, minő arány van aközött, amit tettek, és aminők a valóságban; ezért nézzük, kérdezzük meg arcukat, azért idézzük magunk elébe döntő tanúnak az emberi arcot (...) általában az arc az, amit ki-ki legjobban megérdemel.”¹²⁹ A hírességek arcához való hozzáférés módot adott a vonások elemzésére, a kontroll lehetőségét hozta és az elérhetetlenség piederesztáljának lassú erodálásához vezetett. Legouvé kifejti, milyen más lenne a történelmi tudásunk, ha mondjuk hiteles, hízélgés nélküli képet bírnánk a császárokról, s „ha szemünk előtt volna minden történelmi nagy esemény mellett annak az arca is, aki azt eszközölte vagy véghez vitte!” „Ez az, amiben más lesz a jövőben a történelem: ezt

fogja eszközölni a jövőre nézve a fényképészet.”

Az 1860-as évektől a tudósítások a fénykép-portré növekvő presztízst, jelentésének, felhasználásának új lehetőségeit, az arcképek cseréjéről, ajándékozásáról beszámoló hírek pedig időnként szinte politikai üzenettel felérő jellegét mutatják. 1867-ben a lapok arról számoltak be, hogy a király áprilisi látogatásakor három arcképet óhajtott magával vinni: Deák Ferencét, Andrássy Gyuláét és a hercegprímásét.¹³⁰ Egy másik, később tévesnek bizonyult, ám a kiegyezés és a koronázás körüli időszak hangulatát hamis voltával is jól jellemző hír szerint, Deák Ferencet a király a maga kis arcképével ajándékozta meg, saját kezűleg alája írván: „Ferenc József Deák Ferencnek emlékül”¹³¹ Bár Deák saját arcképének osztogatása miatt bizonyára soha nem ült volna fényképezőgép elé, miután a fotográfia megvoltak, nem zárkozott el az elől, hogy a számára kedves és fontos embereknek dedikált példányokat ajándékozzon.¹³² A legérdekesebb minden bizonnyal a francia miniszterelnöknek, Émile Ollivier-nek küldött kép története, mely újabb adalékkal szolgál Deák ismert szerénységéhez. III. Napóleon liberális miniszterelnöke – fiatalon meghalt felesége, Blandine révén Liszt veje –, nagy tisztelője volt a kiegyezés atyjának, „magyar mintaképének” tartotta. A közöttük lévő politikai rokonságot jelszava is mutatta: „szabadságot forradalom nélkül”. Miután 1869-ben egy alkalommal Deák államférfiúi nagyságát beszédében Washingtonéhoz hasonlította, találkozott Bertha Sándorral, akit még 1866-ban mutatott be neki Liszt Ferenc, s aki felajánlotta, hogy miután ismeri, sőt távolról rokona is Deáknak, szerez tőle számára fényképet.¹³³ Deák kisvártatva válaszolt Berthának, s leveléhez, melyet a *Le Figaro* is lehozott, csatolva volt ismert fényképe – feltehetőleg Canzi és Heller oly sokat használt felvétele – saját kezű aláírásával.¹³⁴ A két politikus közötti szellemi rokonságot jelképező, virtuális ismeretséget teremtő fotográfia Ollivier dolgozószobájának falára került.¹³⁵ Nem sokkal később a francia miniszterelnök is megküldte

¹²⁶ Tárház. Választások Buda-pestén. *VU*, 1872. jún. 23. 25. szám, 309. p.

¹²⁷ Legouvé, Gabriel Jean Baptiste Ernest Wilfrid (1807-1903) francia drámaíró.

¹²⁸ Feleki József: A fényképekről. Legouvé Ernőtől. *FL*, 1881. dec. 30. 297. szám, 1785-1786. pp.

¹²⁹ Uo.

¹³⁰ Fővárosi hírek (Őfelsége...). *FL*, 1867. ápr. 9. 82. szám, 328. p.

¹³¹ Tárogató (Deák Ferencet...). *IT*, 1867. jún. 14. 546. p.; A hírt a *PN* megcáfolta.

¹³² Canzi és Heller 1865-ös felvétele, vizitkártya, albumin. Egy zárda főnöknőjének dedikálva, Göcseji Múzeum ltsz: 1989.1.2; Canzi és Heller 1865-ös felvétele, Hampelné Pulszky Polyxénának dedikálva, *VU*, 1903. okt. 18. 42. szám, 696. p.

¹³³ Bertha Sándor: Deák Ferenc s a francia szabadelvűek. *VU*, 1903. nov. 1. 44. szám 730. p.

¹³⁴ Échange de cartes... *Fig*, 1870. jan. 31. 31. szám, 1. p.

¹³⁵ Hegedűs Sándor: Olivier és - ? *Hon*, 1870. ápr. 10. 82. szám, 1. p.

arckép-fotográfiáját Deáknak egy – Gorove István által fordított, s *A Honban* közzétett – levél kíséretében.”¹³⁶ Nem sokkal később Ollivier egyik barátja, Maurice Richard, a szépművészetek későbbi minisztere szeretett volna Bertha közbenjárásával egy arcképhez jutni, aki legközelebbi pesti látogatásán, 1870 januárjában el is látogatott az Angol királynőbe, és személyesen kérte a fényképet Deáktól. „Az ’öregúr’ nem sokat kérette magát,” – emlékszik vissza – „hanem ott tartott magánál, míg látogatói el nem mentek, s azután a fényképet saját kezűleg aláírván, nekem adta látható megelégedéssel.”¹³⁷

A láthatóság következménye

A fényképeknek köszönhetően az ismert nevekhez az 1860-as évektől jól azonosítható, állandó arcok kötődtek. A *Bolond Miska* egyik 1867-es, a koronázás másnapján megjelent karikatúrája – egy Deák hiúságáról szóló hírt kigúnyolva – megfosztja Deákot közismert egyszerű ruházatától, s pusztán az addigra már számtalan helyen látott arccal teszi azonosíthatóvá alakját.¹³⁸ (15. kép) Ennek ellenkezőjét teszi a *Borsszem Jankó* egyik 1876-os rajza, mely épp azt figurázza ki, hogy hiába a Grimm Vince kedvelt Deák-ábrázolásáról jól ismert attribútumok, a keskeny karimájú kalap és a karra vetett felöltő, ha az arc nem Deáké – s a rajz lényege szerint így a szellem sem – a figura nem téveszthető össze a haza bölcsével.¹³⁹ (16. kép) Az arcok közismertsége lehetőséget adott azoknak úgy politikai, mint kereskedelmi célú hasznosítására. Ebben a kommercializálódási folyamatban az arc válhatott politikai eszmék, elvek jelképévé, viselőjének személyi hitelével kereskedelmi minőségbiztosítássá, vagy egyszerűen a népszerűsége építő, gyűjtőszennvedélyt kiszolgáló memorabilia-ipar tárgyává. Egy 1861-es karikatúra még csak a hírességipart figurázza ki „Milyen baj az, ha valaki nevezetes ember” című, számos apró, Deák arcmásával díszített tárgyat – a levélnyomótól kezdve a hajkefén és

fogpiszkálótartón át a gyertyatartóig – felsorakoztató rajzán.¹⁴⁰ Jankó János politikai eszméket megszemélyesítő „Politikai arcisme” című, 1865-ben megjelent karikatúráján már, a radikalizmus képében feltűnő Kossuth mellett, a kezét a törvénytár vastag kötetén – a festményeken is visszatérő attribútumán – nyugtató Deák a liberalizmust testesíti meg.¹⁴¹ (17. kép)

A dualizmus alapító atyjának személye körül a halála után lendületet vett intézményes kultuszépítési folyamat, mely a kiegyezési rendszer szimbolikus reprezentációját is szolgálta, spontánul formálódva, csíráiban már Deák életében felfedezhető volt.¹⁴² Az 1867-ben tapasztalható Deák-jelenség már a nevéhez kötődő kiegyezési kodifikációs folyamat, és az azt szimbolikusan is lezáró koronázás főszereplőjét ünnepli. Az Andrássy-kormány megalakulásakor a „látszékényekben” (kirakatokban) szinte a sajtóban szokásos módon szerkesztett formában tárták a járóelők elé az aktuális portrékat: „mindenütt a magyar minisztérium mellképei vonják magukra a figyelmet” – írta a *Nefejejs* – „s e mellképek többnyire mindenütt a felség és Deák Ferenc arcképei közt állnak, mint a gyermek szülői karja közt.”¹⁴³ A koronázási ábrázolásokon a nemzeti trikolor mellett Deák tűnt fel, mint valójában jelen nem volt, de szimbolikus tartalma miatt kihagyhatatlan „kellék”: Pataki József „A testvérvárosok ajándékának átadása” című montázsán Canzi és Heller népszerű fényképét ragasztotta a rajzolt háttérbe.¹⁴⁴ Az 1867-es év emlékeinek jelentős része vizitkártya-fotográfia volt, de a szereplők képei a legváltozatosabb tárgyakon tűntek fel, melyek engedélyezési díja mind a pesti árvaház Deák-alapítványát gyarapította. Lehetett vásárolni zsebkendőket és Deák-pipákat „Deák Ferenc híven talált arcképével finom zománccsiben festve, mely akkor sem enyészik el, ha a pipát a füst átaljárja”.¹⁴⁵ A Menyasszony és a Pannónia vászonkereskedések kirakatai a koronázásra Deák és a miniszterek arcképével nyomott, férfingnek való vásznakot kínáltak, melyek Franz Leitenberger régi, jó hírű gyárában készültek a

¹³⁶ Különfélék. Ollivier Emil levele Deákhöz. *Hon*, 1881. júl. 4. 182. szám, 2. p.; A francia politikus Deáknak dedikált fényképét a Kiscelli Múzeum őrzi: Charles(Carl) Reutlinger, albumin vizitkártya, BTM KM ltsz.: 2020.2.1.

¹³⁷ Bertha Sándor: A miniszter csemegéje. *Élményeimből. VU*, 1906. máj. 27. 21. szám, 330. p.

¹³⁸ Illusztráció, Jankó János rajza, Rusz Károly Károly fametszete, *BM*, 1867. jún. 9. 23. szám, 92. p.

¹³⁹ P.K. L. Jankó János rajza, fametszet, *BJ*, 1876. febr. 13. 423. szám, 4. p.

¹⁴⁰ Milyen baj az: Jankó János rajza, Rusz Károly fametszete, *BM*, 1861. júl. 7. 27. szám, 108. p.

¹⁴¹ Politikai arcisme, Jankó János rajza, fametszet, *HazKülf*, 1865. ápr. 2. 14. szám, 224. p.

¹⁴² Lásd CIEGER 2017, 1247-1268. pp.

¹⁴³ Bulyovszky Gyula: Társalgás az olvasóval. *Nef*, 1867. márc. 17. 11. szám, 131. p.

¹⁴⁴ A testvérvárosok ajándékának átadása. Pataki József montázs, MNM TF ltsz.: 978/1950.

¹⁴⁵ Kober Károly hirdetése. *MoNV*, 1867. nov. 2. 44. szám, 52. p.

csehországi Cosmanosban.¹⁴⁶ Posner Károly, az ismert pesti papírkereskedő „Deák Ferenc tolla” nevű termékének skatulyáját díszítette Deák arcképével, akárcsak a híres birminghami Leonardt és Catwinkel¹⁴⁷ írószergyártó cég, melynek acél tollhegye Deák arcmásával a dobozán a párizsi világkiállításon is szerepelt. Landauer Ignác és fia pesti gyufagyáros is folyamodott engedélyért, hogy termékeikre „megkülönböztető jelül” Deák képét nyomhassák.¹⁴⁸ A dohányzási kellékek és tollak után, az arc kereskedelmi márkává válásának következő lépéseként egy Deákhhoz a legnagyobb jóindulattal sem köthető termék népszerűsítésére tűnt fel arcmása: 1870-ben egy Váci utcai, amerikai varrógépeket árusító kereskedés kirakatában – áruja kitűnőségét bizonyítandó – „egy jól eltalált arcképe volt látható, mely fehér szövetre fekete selyemszalakkal, egészen varrógép által van varrva”.¹⁴⁹

Nemcsak a név és a viselőjének társadalmi szerepét összekötő szál lazulhatott meg a pusztán kereskedelmi célok érdekében, de a növekvő képforgalom következtében az arc teljesen el is válhatott hordozójától, aki elveszíthette ellenőrzését arcmásának felhasználása felett. A leleményes képárusok ugyanis semmilyen „iparfogástól” nem rettentek vissza portékájuk eladásának érdekében: a *Hölgyfutár* egy 1861-es tudósítása szerint egy vándor képárus ráfogta Mária Karolina nápoly-szicíliai hercegnő igen kevésbé kelendő képére, hogy az Türr István mátkáját ábrázolja.¹⁵⁰ A korszak celebritásai, legyenek azok politikusok, színésznők, szenzációszámbe menő események szereplői, gyilkosságok, merényletek végrehajtói, állandó lakói voltak a könyvárusok, nürnbergi árusok kirakatainak, majd a személyükhöz fűződő aktualitás elmúltával egy ládába kerültek, s kétséges volt, onnan milyen identitással kerülnek ki ismét. Hevesi Lajos 1868-ban szerette volna megszerezni Ilma de Murska, a híres horvát szoprán képét a Váci utcában, „hol minden kis és nagy embert, minden híres és nem híres uralkodót, énekesnőt, hadvezért, szépséget, csúnyságot, rablót

és méregkeverőt megkapni”. „A sokadik boltban a segéd elővett egy rakás fényképet, majd elé tett egy arcképet ’hát uram bocsa’, nem Murska kisasszony – hanem szegény Mihály, szerb fejedelem. (...) Majd odaadott egy nagy csomag képet, ami „az egész világ mindenféle színésznőit tartalmazza”, hogy keresse ki belőle a vevő. „Keresem, keresem – írja Hevesi -; az első kép ugyan kicsoda? ... Juarez!¹⁵¹ No, ezután derék művésznő, az igaz. A második kép Miramon¹⁵² volt, a harmadik Miksa.¹⁵³ (...) Az utcán aztán valaki azt mondja hozzám: „Mit mérgelődik már olyan nagyon?” Fölnézek és látom, hogy a kérdezősködő Kloess (Klössz György – szerző) fényképész ismerősöm. Elpanaszolom neki városunk világvárosiasságát s ő kinevet, de aztán karon fog és fölvisz magához az Úri utca és Korona utca sarokházába, hol valami irtózatosságot nagy albumból szépen kikeresi Murska kisasszonyt Lucia szerepében és kezeimbe leteszi, így tettem szert Murska k. a. (kisasszony – szerző) arcképére azon roppant világvárosban, amelynek neve: Pest.”¹⁵⁴ Nem volt azonban ez máshogy más, nagyobb világvárosban sem, így aztán, ahogy 1875-ban írta a *Vasárnapi Ujság*: „kiváló férfiak képei külföldön furcsa sorban részesülnek.” 1869-ben Deák Ferenc egyik fényképét Párizsban egy nyolctagú családot kiirtó borzalmas gyilkosság elkövetőjének portréja helyett árusították.¹⁵⁵ A francia lapokat a *Pester Lloyd* értesítette a fatális tévedésről. Az igazsághoz hozzátartozik, hogy a bulvárokon és a város környékén szelvényben-hosszában a gyilkos Tropmann arcmásaként árusított fotográfiák között csak az egyik volt Deáké. A beszámoló szerint a fényképek még csak nem is hasonlítottak egymásra, legkevésbé az – egyébként a húszas éveik elején járó – gazemberre, akiről életében először Jules Verrier, a bűnügyi fotográfus készített felvételt. Deák neve egy másik, Párizsban és Bécsben egyaránt negatív hősként számon tartott hírességgel kapcsolatban is előkerült. Az ő igen rossz minőségű – feltehetőleg reprodukált – fénykép-portróját kínálták az utcai árusok a Miksa

¹⁴⁶ Fővárosi hírek. A Menyasszony... *FL*, 1867. máj. 10. 108. szám, 431. p.; Az 1867. április 18-án Pesten tartott Josefinum fiárvaházi bizottmányi ülésének jegyzőkönyve. BFL IV. 1205

¹⁴⁷ Az 1867. évi július 13-án Pesten tartott Josefinum árva fi intézet bizottmányi ülésének jegyzőkönyve. BFL IV. 1205; Az 1867. évi március 11-én tartott Josefinum árva fi intézet bizottmányi ülésének jegyzőkönyve. BFL IV. 1205

¹⁴⁸ Az 1867. évi július 13-án Pesten tartott Josefinum árva fi intézet bizottmányi ülésének jegyzőkönyve. BFL IV. 1205

¹⁴⁹ Fővárosi hírek. Veisz kereskedésében... *FL*, 1870. máj. 4. 94. szám, 401. p.

¹⁵⁰ Budapesti hírharang. Divat lett..., *Hölgyf.*, 1861. szept. 10. 109. szám, 870. p.

¹⁵¹ Benito Juárez (1806-1872), Mexikónak Miksa császár hatalomra kerülése előtti, majd bukása után visszatért elnöke

¹⁵² Miguel Miramón (1832-1867), Miksa császárhoz hű mexikói tábornok

¹⁵³ Ferdinánd Miksa József Mária Habsburg főherceg (1832-1867), Ferenc József testvére, 1863-tól kivégzéséig Mexikó császára

¹⁵⁴ Hevesi Lajos: A hét története. *MoNI*, 1868. júl. 5. 27. szám, 325. p.

¹⁵⁵ Mi újság? (Gróf Adrássy Gyula) *VU*, 1875. szept. 19. 38. szám, 604. p.

Ugyanebben a cikkben a *VU*, arról is tudósított, hogy Adrássy Gyula a vonásait – öntudatlanul – egy angol huszárezredesnek kölcsönözte, aki erkölcselen merényletet kísérelt meg egy hölgy ellen. Mivel az illető úrról nem rendelkeztek fényképpel, az osztrák-magyar külügyminiszter zsinóros, honvédtábornoki egyenruhás arcmását árulták a képárusok London-szerte a merénylőé helyett.

mexikói császárt eláruló Miguel Lopez kapitányként. „Deák, a nagy magyar honpolgár – Deák, a becsület és a hazafiság megtestesítője, – Deák, akit honfitársai az „Igazságosnak” neveznek, mint Ariszteidészt. Szegény ember, ha ezt tudná! (ford. T. E.)”¹⁵⁶

Ha 1861 augusztusától, Simonyi fényképétől s még inkább Canzi arról készített kőrajzától kezdve rohamosan terjedtek is a hiteles Deák-portrék, azok nem azonnal és nem mindenhová jutottak el. Pest egyik legkedveltebb 1857-ben nyílt könyvesboltjában, Ráth Mór A Vastuskóhoz címzett Váci utcai könyvkereskedésében szívesen üldögélt Deák, a vidéki vevők pedig szívesen kértek tanácsot „a nyájas arcú öregúrtól, nem csak a vásárlandó könyvekre, hanem mindazon cikkekre nézve, melyeket egyáltalán a fővárosban megszerezni szándékoztak.” Deák pedig szívesen segített. S mivel, „tapasztalás lévén, hogy éppen a híres emberek azok, kikről a legkevésbé megbízható arcképek vannak elterjedve”, a vidéki látogatók „kérdeztek mindent, amit lehetett, nem ritkán azt is, vajon hol lehetne látni – Deák Ferencet” – mesélte 1870-ben a *Fővárosi Lapok*.¹⁵⁷ Egymás mellett éltek ugyanakkor a reformkori, a fénykép előtti és a fénykép utáni arcképek. A Deák Ferenc ásvány keserűvíz még 1867-ben is címkéjén az Eybl-kép után készült portréval kínálta portékáját,¹⁵⁸ és a külföldi képes lapok is sokáig használták még az Eybl-féle arcképet.¹⁵⁹

Deák Ferenc politikai pályafutása, kiváltképp annak legemlékezetesebb szakasza, amikor alakja a kiegyezéshez vezető út és maga a kiegyezés jelképévé vált, egybeesett azzal a pillanattal, amelyben egy nemzetközileg is nagy horderejű folyamat Magyarországot

is elérte. Ennek során, többek között a hiteles képi ábrázolás lehetőségeinek kibővülése következtében, ismert személyiségek arcmása – szoros és átvitt értelemben egyaránt – terméké lett, az ezekhez való hozzáférés illetve birtoklásuk érzelmeket kiváltó, identitásképző, adott esetben akár mozgósító erővé vált. Ezt az érintettek minden oldalról felismerték, s – akarva-akaratlanul – maga Deák is alkalmazkodott hozzá, Halála után Deák reprezentatív festményeken, szobrokon, iskolai tantermek olajnyomatain megörökítve hirdette a kiegyezési rendszer sikerét, személyében testesítve meg annak az egész nemzetre kiható áldásos voltát. A széles körben elterjedt fotográfiáknak köszönhető, hogy e reprezentatív ábrázolások szemlélői ismerősként tekinthettek rá. Ugyancsak e forrásból már ismert testi tulajdonságai és a velük társított mentalitása a kormánypárti megnyilvánulásokban – ahogy Jókainál – némi nosztalgikus romantikával fűszerezve nem ritkán mint magyar népi sajátosságok tűntek fel, a magyarság megszemélyesítőjeként ábrázolták. Születésének századik évfordulóján Mikszáth Kálmán egy fényképészeti kísérletből kiindulva ezt így fogalmazta meg: „A fotográfusok nem rég találták fel, hogy egy egész családot, sőt népfajt egyetlen alakban le lehet venni; minden arc benne van egy arcban. A természet ezt is hamarabb tudta a fotográfusoknál. Deákban benne van a magyar faj bölcsessége, józansága. Aki közelről ügyelte őt, az megismerte az egész magyar fajt a zászlós uraktól kezdve le az enyingi bíróig, Köntös Mihály uramig és még azon alul is. Deák csak egy volt és ő hozzá senki se hasonlítható, de ő maga úgyszólván mindenkire hasonlít.”¹⁶⁰

¹⁵⁶ „Deak, le grand citoyen hongrois. Deak, l'honneur et le patriotisme incarnés. Deak que ses concitoyens ont nom mé le Juste, comme Aristide. Pauvre homme, s'il savait cela!” Georges Maillard: Hier- aujourd'hui – demain. *Fig*, 1867. aug. 9. 18. szám, 1. p.

¹⁵⁷ A „Vastuskóhoz”. *FL*, 1870. máj. 10. 99. szám, 423. p.

¹⁵⁸ Deák Ferenc ásvány keserűvíz. A *MoNV* 1867. márc. 23. 12. számának hirdetési lapja, 3. p.

¹⁵⁹ Franz Deák, fametszet, *KVZeit*, 1865. dec. 24. 113. szám, címlap; Les hommes célèbres de l'Hongrie, Pompéry János cikkének illusztrációja, fametszet, *Mill*, 1861. aug. 31.

¹⁶⁰ Mikszáth Kálmán: Deák Ferencről. *Vasárnapi Ujság*, 1903. okt. 18. 42. szám, 690. p.; A fotográfiai kísérlet (1880.) lényege az volt, hogy a szülők arcmásainak egymásra másolásából próbálták megjósolni a születendő gyermek vonásait.

Irodalom

- A KÉP-ÉS FÉNYÍRÓ – A kép-és fényíró Simonyi Antal. Magyar Fotográfiai Múzeum, Kecskemét, 1992.
- BAJI 2017 – Baji Etelka: Magyar vonatkozású történeti emlékek külföldön. Bécsi kóstoló. In: Fotóművészet, 2010. 1. szám, 126-128. pp.
- BANN 2001 – Bann, Stephen: Parallel Lines. Printmakers, Painters and Photographers in Nineteenth-Century France. Yale University Press, New Haven & London, 2001.15.
- BASICS 2004 – Basics Beatrix: Deák Ferenc ábrázolásai. A szabadságharc leverésétől a kiegyezésig. In: Deák Ferenc emlékezete. A Göcseji Múzeum konferenciái a Deák-évben. Zala Megyei Múzeumok Igazgatósága Zalaegerszeg, 2004. 99-111. pp.
- BARABÁS 1985 – Barabás Miklós önéletrajza. Szerk.: Banner Zoltán. Dacia Könyvkiadó, Kolozsvár-Napoca, 1985. 151-152. pp.
- CIEGER 2017 – Cieger András: Deák Ferenc írásban és képben. Miként ábrázolható a kiegyezés? In: Századok, 2017. 6. szám, 1247-1268. pp.
- CENNERNÉ 1976 – Cennerné Wilhelmb Gizella: Deák Ferenc ábrázolások. In: Folia Historica A Nemzeti Múzeum évkönyve, 4. szám, 1976. 91-99. pp.
- GOLDBERG 1991 – Goldberg, Vicky: The Power of Photography. Abbeville Publishing Group, New York, 1991.
- GOMBRICH 1972 – Gombrich, Ernst: Art, Perception and Reality. E. H. Gombrich, Julian Hochberg, Max Black. The Johns Hopkins University Press, Baltimore, London, 1972.
- HEINRICH 2012 – Heinrich, Nathalie: De la Visibilité. Excellence et singularité en régime médiatique, Paris, Gallimard, 2012.
- KORHEEN 2004 – Korheen Papp Zsuzsanna: A szabadkai Városi Múzeum Deák portréja, In: Magyar Múzeumok, 2004. 2. szám, 25-27. pp.
- LILTI 2014 – Lilti, Antoine: Figures publiques. L'Invention de la célébrité. (1750-0850), Paris, Fayard, 2014.
- LÓNYAY 2004 – Lónyay Menyhért naplója 1860–1861. Szerk. Deák Ágnes. Bp. 2004.
- SCHARF 1974 – Scharf, Aaron: Art and Photography, Harmondsworth, Penguin Books, 1974. 6-58. pp.
- STEMLERNÉ 2009 – Stemplerné Balog Ilona: Történelem és fotográfia, Osiris Kiadó-Magyar Nemzeti Múzeum, Bp. 2009.
- SZOKOLY 1864 – Szokoly Viktor: Arcisme és phrenológia. Hartleben, Pest, 1864. 130. p.

Levéltári források

- BFL, IV. 1205 – Budapest Főváros Levéltára, BFL, IV. 1205 József árvaház bizottságának jegyzőkönyvei 10-12. kötet (1861-1865.)
- BFL, IV.1303.f – Budapest Főváros Levéltára, IV.1303.f Pest város Tanácsának iratai, Mutatók 1850-1873
- OL, ELN. IR. – Országos Levéltár, Elnöki iratok, K 148 1867. I. B tétel 3. cs.

Sajtó

- | | |
|------|-------------------|
| BM | Bolond Miska |
| BJ | Borsszem Jankó |
| BpK | Budapesti Közlöny |
| BpSz | Budapesti Szemle |
| CsK | Családi Kör |
| Div | Divatcsarnok |
| Fig | Le Figaro |
| FL | Fővárosi Lapok |

<i>Gart</i>	<i>Die Gartenlaube</i>	<i>Műcs</i>	<i>Műcsarnok</i>
<i>Hon</i>	<i>A Hon</i>	<i>NIZ</i>	<i>Neue Illustrierte Zeitung</i>
<i>HazKülf</i>	<i>Hazánk s a Külföld</i>	<i>Népb</i>	<i>A Népbárát</i>
<i>Hölgyf</i>	<i>Hölgyfutár</i>	<i>Nef</i>	<i>Nefelejts</i>
<i>IT</i>	<i>Idők Tanuja</i>	<i>PH</i>	<i>Pesti Hírlap</i>
<i>Ill</i>	<i>L'Illustration</i>	<i>PN</i>	<i>Pesti Napló</i>
<i>IllZ</i>	<i>Illustrierte Zeitung</i>	<i>PU</i>	<i>Politikai Ujdonságok</i>
<i>Ipl</i>	<i>Iparlap</i>	<i>ProtEgyhIskL</i>	<i>Protestáns Egyházi és Iskolai Lap</i>
<i>KU</i>	<i>Képes Ujság</i>	<i>RPD</i>	<i>Regélő Pesti Divatlap</i>
<i>KVZeit</i>	<i>Konstitutionelle Volks-Zeitung</i>	<i>Sür</i>	<i>Sürgöny</i>
<i>Kosz</i>	<i>Koszorú</i>	<i>SzH</i>	<i>Szegedi Híradó</i>
<i>MoNv</i>	<i>Magyarország és a Nagyvilág</i>	<i>SzF</i>	<i>Szépirodalmi Figyelő</i>
<i>MP</i>	<i>Magyar Polgár</i>	<i>VU</i>	<i>Vasárnapi Ujság</i>
<i>Mill</i>	<i>Le Monde Illustré</i>		

Rövidítések

Budapesti Történeti Múzeum Kiscelli Múzeum (BTM KM)

Magyar Nemzeti Galéria (MNG)

Magyar Nemzeti Múzeum Történelmi Képcsarnok (MNM TKcs)

Magyar Nemzeti Múzeum Történeti Fényképtár (MNM TF)

Österreichische Nationalbibliothek (ÖNB)

How did Bismarck become Deák?
The effect of photographs on the image of politicians
in the light of Deák iconography

In the second half of the nineteenth century, the rise of new states and nations, and the transformation of power structures enhanced the value of symbolic politics. Various political cults arose primarily around personalities, so in political communication towards the masses it became indispensable for their faces to be widely known and recognizable. Photographs, drawings and paintings reproducing the features represented on photographs, stabilized faces and made them always identifiable. From the early 1860s, thanks to the appearance of visit cards, faces became collectible objects, and cheap and easily mobilized ammunition for the creation and maintenance of cults. Small visit card portraits also offered new opportunities for the domestication of foreign celebrities, and figures in political and cultural life soon realized the value of the familiarity of their faces for publicity and forging political capital.

This paper pursues the history of the photographs of Ferenc Deák and their impact on Deák's representations. It explores the transformations that occurred after the first appearance of the Deák pictures and, more widely, politicians' photographic portraits, giving an insight into the nineteenth-century mechanisms of the birth of celebrity, when glorious deeds were only one element in attaining fame: becoming and remaining famous increasingly depended on "visibility".

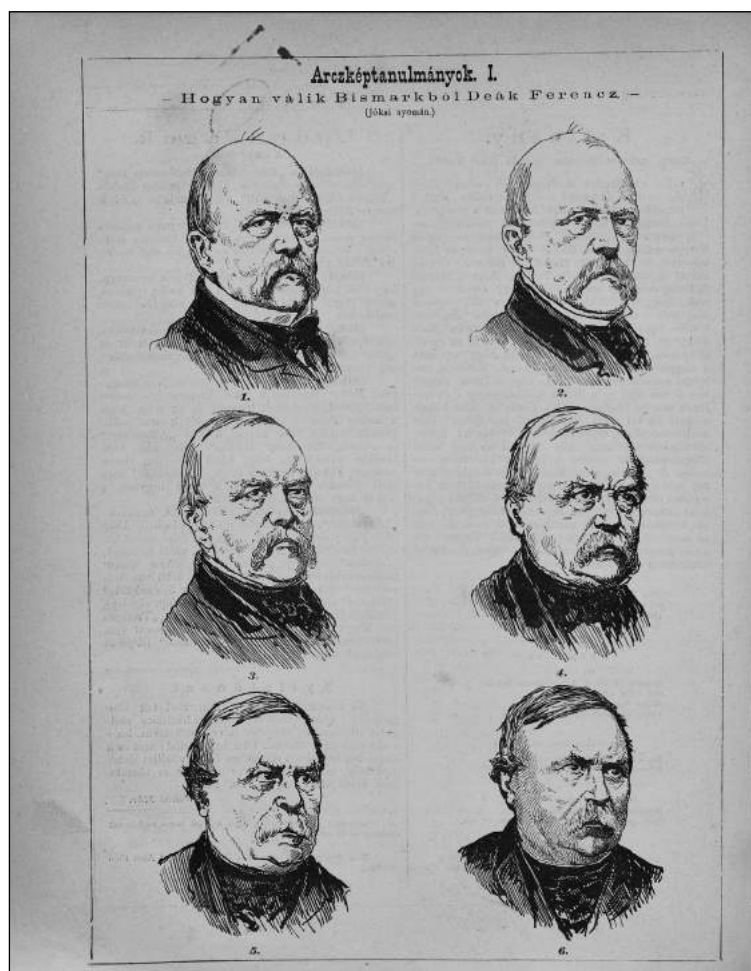

1. kép. Jankó János: Arcképtanulmányok. I. Hogyan válik Bismarckból Deák Ferenc. (Jókai nyomán.), fametszet, Borsszem Jankó, 1874. márc. 22.

2. kép. Frankell Ingomár: Deák Ferenc, 1861. litográfia (MNM TKcs 219/1952)



3. kép. Simonyi Antal : Deák Ferenc, 1861. vizitkártya, albumin (MNM TF 79-3074m)





4.a kép. Canzi Ágost: Deák Ferenc, 1861.
litográfia, (MNM TKcs 55.575)



4.b kép. Canzi Ágost: Deák Ferenc, 1861.
litográfia, (MNM TKcs 1072)



4.c kép. Simonyi Antal : Deák Ferenc, 1861.
vizitkártya, albumin (MNM TF 6052-1957)

5. kép. Országgyűlési arcképcsarnok,
Marastoni József rajza, fametszet,
Ország Tükre, 1862. febr. 1.

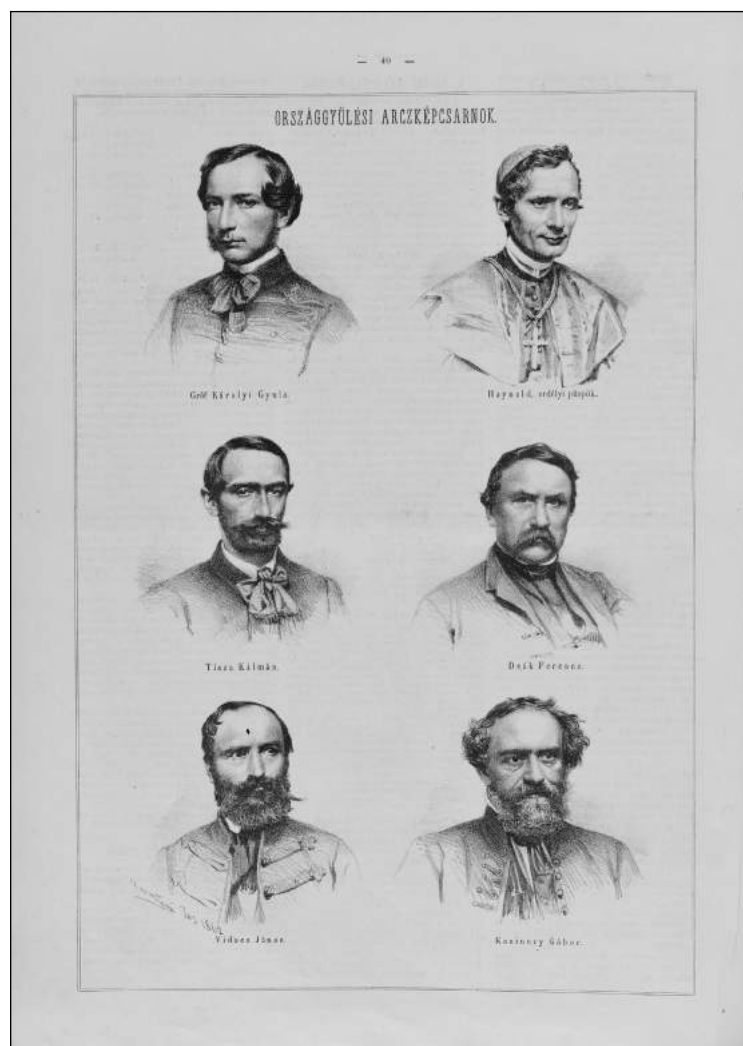



6. kép. Györgyi-Giergl Alajos: Deák Ferenc, 1861. olaj, vászon (MNM TKCs 68.1)



9. kép. Schrecker Ignác: Deák Ferenc, 1865. vizitkártya, albumin (MNM TF 524-1960)

7. kép. Deák fölrati javaslata fölött, Jankó János rajza, Rusz Károly fametszete, Bolond Miska, 1861. jún. 16.

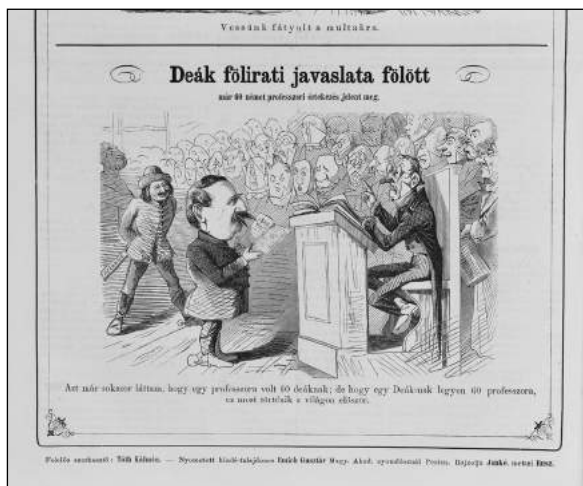

8. kép. A brochürekhez, Jankó János rajza, fametszet, Bolond Miska, 1862. júl. 6.

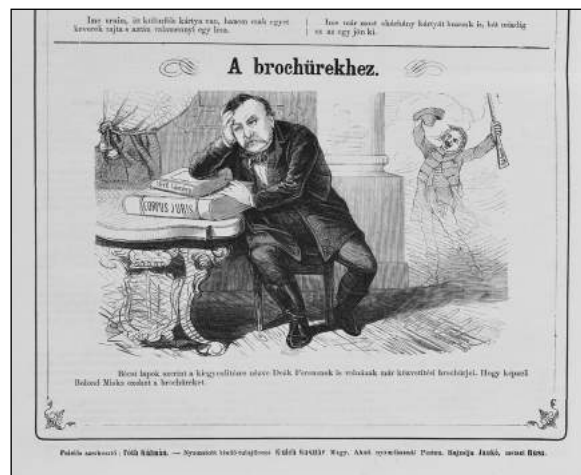



10. kép. Canzi és Heller: Deák Ferenc, 1865. vizitkártya, albumin (MNM TF 1252-1957)

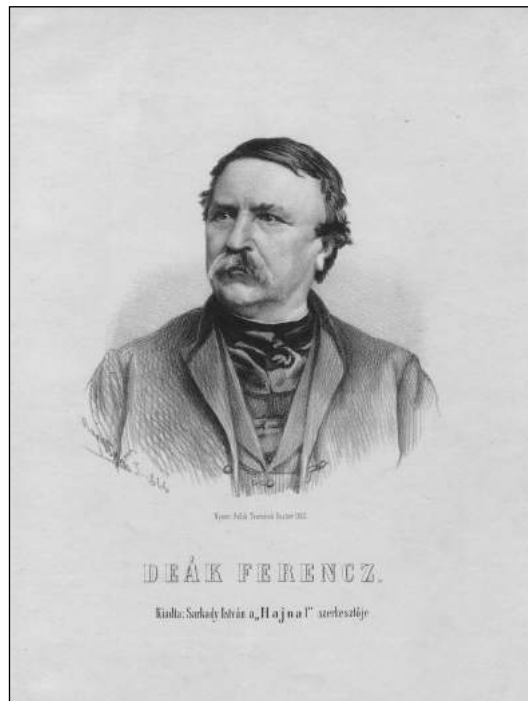

11. kép. Marastoni József: Deák Ferenc, 1866. litográfia, (MNM TF 1125)

12.a kép. Ellinger Ede: Deák Ferenc, 1872. cabinet, celloidin, (MNM TF 364-1955)

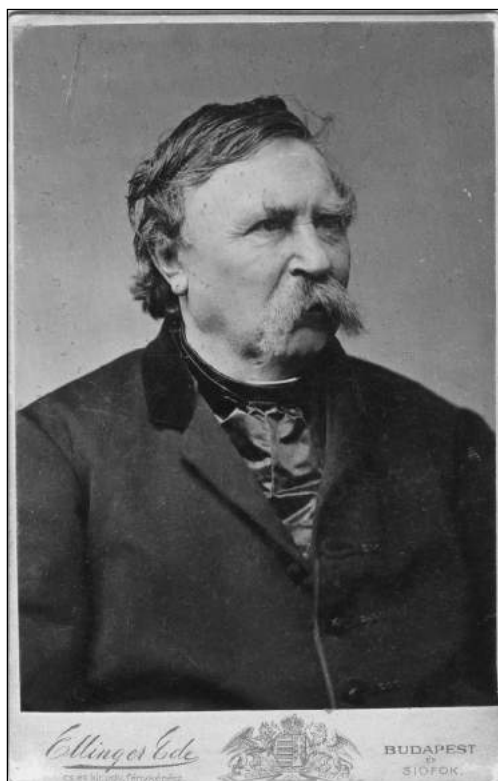

12.b kép. Ellinger Ede: Deák Ferenc, 1872. cabinet, celloidin (BTM KM 29.675)





13. kép. Az öregúr adomázik. Jankó János rajza, fametszet, Borsszem Jankó, 1873. jún. 29.



16. kép. K. L. Jankó János rajza, fametszet, Borsszem Jankó, 1876. febr. 13.

14. kép. Than Mór: Deák Ferenc, 1874. olaj, vászon, (MNM TKcs 1486)



15. kép. Illusztráció, Jankó János rajza, Rusz Károly Károly fametszete, Bolond Miska, 1867. jún. 9.

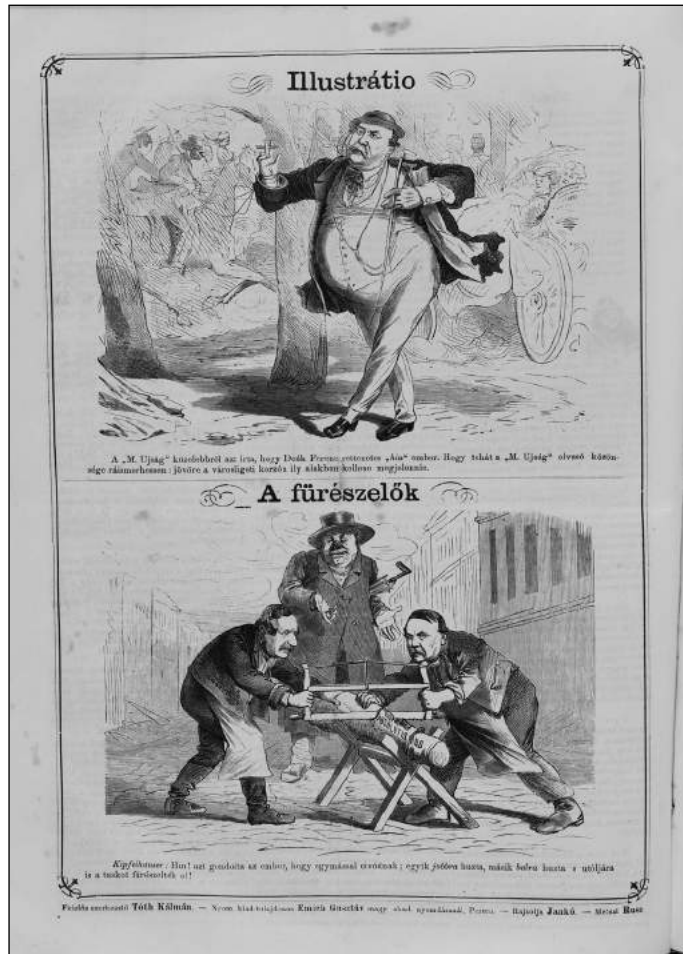

17. kép. Politikai arcisme, Jankó János rajza, fametszet, Hazánk s a Külföld, 1865. ápr. 2.

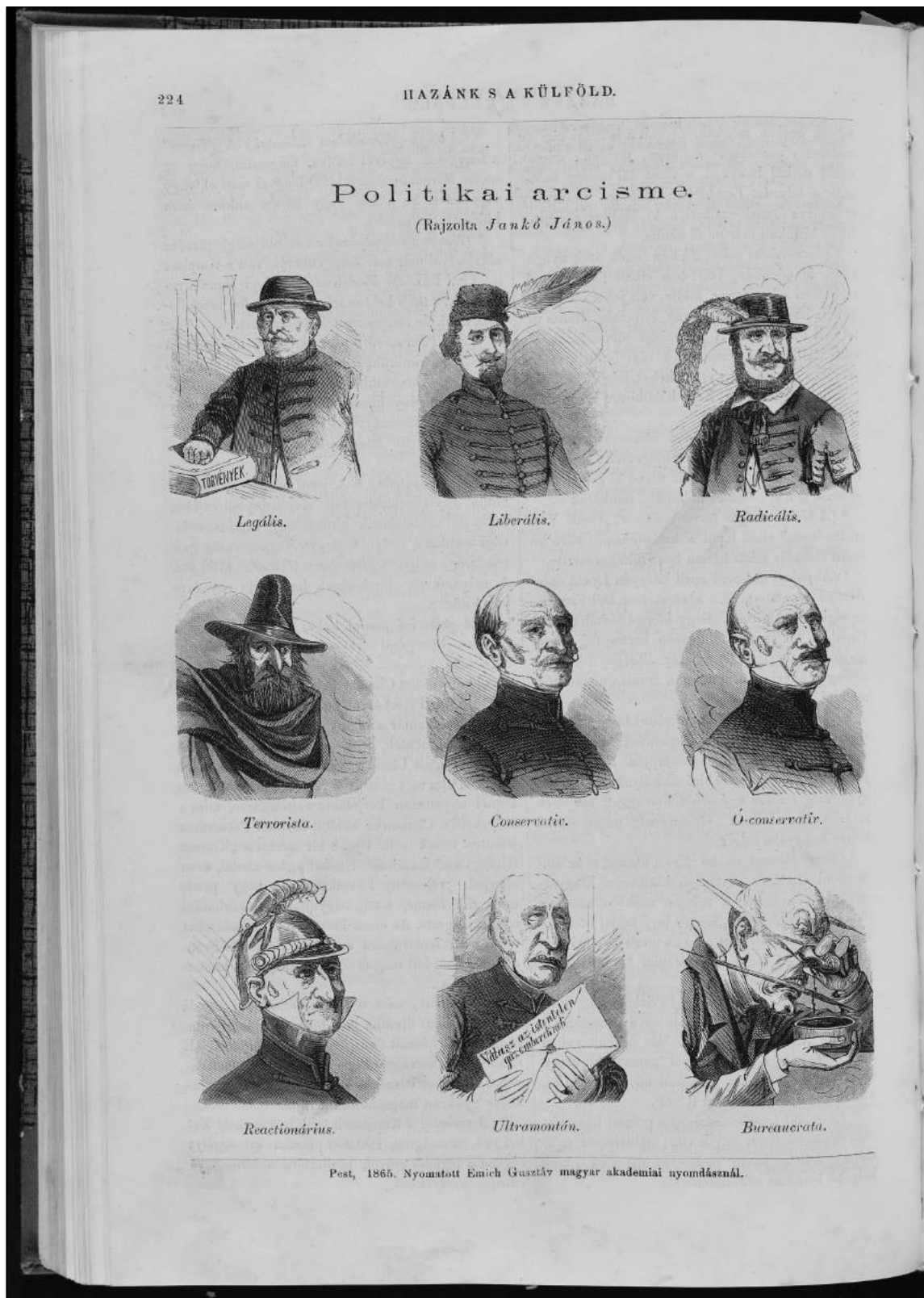

Frisnyák Zsuzsa

A vasúthasználat területi jellemzői: Zala megye a 19. század második felében

A 19. századi Magyarország modernizációs fejlődésének a középpontjában a vasút állt. A század legfontosabb infrastrukturális hálózatának gazdasági, társadalmi, kulturális mintaközvetítő stb. hatásait mindannyian jól ismerjük. Az azonban már kevésbé közzismert, hogy a vasutak hatásai a vonalak által átszelt földrajzi térben nem egyenletesen mutathatóak ki. Azaz, voltak olyan területek, amelyeket a vasutak bár átszeltek, de pozitív hatásait a maguk adatszerezésében nem lehet kimutatni. Sőt, voltak olyan települések, melyeket a vasúti közlekedés potenciális lehetőségei meg sem érintettek. A vasút, mint innováció térbeli terjedése és tényleges használata között különbség létezett. Ez a tanulmány egyetlen megye, Zala példáján mutatja be a településszerkezet és vasúthálózat kapcsolatát és térbeli jellemzőit. A dolgozatban arra törekedtem, hogy párhuzamba állítsam az országos tendenciákat a zalai jellemzőkkel. A szöveg befogadását megkönnyítő rövid animáció az

északnyugat dunántúli vasúthálózat tér- és időbeli terjedéséről a Göcseji Múzeum honlapján megtekinthető.

A magyarországi vasúthálózat térbeli terjedését néhány szabállyal, és még kevesebb kivétellel le lehet írni. A videón látható terület a kivételek közé tartozik. A

vasúthálózat hazai terjedése tíz pókhálószerű: egy főközponttal (Budapest), a pókháló hosszirányban átszelő tengelyekkel, és a keresztirányú kapcsolatokkal. A pókhálószerű terjedés alól az északnyugat dunántúli megyék azonban kivételek. Itt ugyanis a vasút nem a magyar főváros, hanem Ausztria irányából érkezik és terjeszkedik Budapest felé. Mindez a nyugat határszéli megyék és az ausztriai tartományok közötti kapcsolatok erősségét bizonyítja.



<https://youtu.be/aByFmjhyj4A>

Periódus	A vasút terjedésének legfőbb irányai (országos tendencia)	Zala megyére jellemzők
1846–1866	Magyarország és Ausztria közötti kapcsolat, a magyar gabonatermő vidékek, a szénbányászati, illetve regionális központok elérése.	Ausztria felől két lépcsőben (1860, 1865) megérkezik a Déli Vasút. 1861-től a megyének kapcsolata van Pest-Budával.
1867–1889	Nemzetközi kapcsolatok, horvátországi hálózat, Budapest-megyeközpontok elérése.	A korszakban a megyeközpontot nem lehet vasúttal elérni.
1890–1914	Kistérségi kapcsolatok megerősítése.	Megyén belüli érdekeltégű, helyi érdekű vasútvonalak épülnek.

1. táblázat. A vasúthálózat terjedési irányai

Ahogy az 1. ábrából is kitűnik, a vasút modernizációs eszközként csak meglehetősen későn és ebből kifolyólag korlátozott hatókörűen jelent meg a megyében. Zala vasúttelátottsága a 19. század végén az országos átlagnál gyengébbnek tűnik. A 100 km²-re eső vasútvonalak hosszában a megye az országos rangsor

25-dik helyén áll, ami első pillantásra nem tűnik rossz pozíciónak. Zala a dunántúli megyék közül körülbelül Baranyával és Komárommal van – látszólag – hasonló helyzetben. Ez utóbbi megyékben viszont működnek a MÁV fő- és mellékvonalai, melyek térbeli hatását a helyi érdekű zalai pályákkal nem lehet egybevetni.

A százezer lakosra eső vasútvonalak hosszában Zala lecsúszik az országos rangsor utolsó harmadába, ami egyúttal azt is jelenti, hogy leggyengébb helyzetű dunántúli megyévé válik.¹

A vasútvonalak hatásai nem egyformák. A vasút-statisztikai adatok szerkezeti sajátosságai miatt a környezeti és modernizációs hatások közötti különbséget az állami tulajdonban álló fő- és mellékvonalak, valamint a helyi érdekűek között lehet egzakt módon kimutatni, ill. 1908-as adatok alapján számszerűsíteni.² Ezekbe a számításokba azonban Zala legfontosabb, magántulajdonban álló Déli Vasúti vonalait – adathiány miatt – nem lehetett bevenni. Mindezek ellenére a korrelációs számításokból a vasutak községre gyakorolt hatásmechanizmusa, illetve ezek lényege kibontakozik. Mi a különbség a nagytávolságú vasútvonalak és a helyi érdekűek között a községszféra szempontjából? Az előbbi vasútvonalak ösztönzik a községi beruházásokat, nemcsak a beruházások volumenét, hanem céljait is. A nagytávolságú vonalakhoz hozzáférő települések útburkolásra, utcarendezésre, községi házak, iskolák és kocsmák építésére költenek. Ugyanakkor a helyi érdekű vonalak községszférafejlesztő hatását még nem lehet számszerűsíteni, azaz a helyi érdekűek melletti települések beruházásait nem ösztönzik az alacsonyabb színvonalú vasútvonalak.

A nagytávolságú kapcsolatok zalai jellemzői

Az elsőrangú fontosságú Déli Vasút a nagytávolságú kereskedelem (Bécs, Trieszt) szempontjából kelet–nyugati és északi irányból szelte át a megyét. A rendelkezésre álló statisztikai adatok nem eléggé részletezőek arra vonatkozóan, hogy a zalai árutermelők és kereskedők milyen mértékben és módon kapcsolódnak be a nagytávolságú áruforgalomba: hová és milyen árucikkeket szállítanak. Szerencsés módon azonban a Déli Vasút üzletjelentései 1866 előtt még közlik néhány jelentősebb forgalmú állomás adatait.³ A statisztikákban Csáktornya, Murakirály, Kotor, Nagykanizsa, Zalakomár és Balatonszentgyörgy⁴

adatai mellett 1865-1866-ban megjelenik Gelse, Zalaszentmihály és Zalaszentiván is. Az 1861–1866 közötti forgalmi adatok rávilágítanak néhány sajátosságra. Számomra a nagy meglepetést az okozta, hogy a forgalmi adatokban nincs lényegi különbség a Déli Vasút és a Tiszavidéki Vasút között, mindeközben a két vasúttársaság által feltárt táj, és gazdálkodási környezet meglehetősen különbözőnek tűnik.⁵ Az alföldi búzatermő körzeteket és a regionális központokat (Debrecen, Arad, Miskolc, Kassa) a fővárossal összekötő Tiszavidéki Vasút legfontosabb szállítandó árucikke a búza, és hasonlóképpen van ez a Déli Vasúton is. Mindkét vasúttársaság forgalmi területéről jóval nagyobb volumenben áramlik ki az áru, mint amilyen volumenben érkezik. Mindkettőre jellemző, hogy az adott időszakban az áruszállítás nem két környékbeli vasútállomás között bonyolódik, azaz a termelők és kereskedők üzleti kapcsolataikat egy nagyobb földrajzi térre terjesztik ki. Ez a nagyobb földrajzi tér a Déli Vasúton átlagosan 190 kilométer, ez volt az a távolság, amelyet a feladott árucikkek átlagosan utaztak. Természetesen mindez nem egy spontán üzleti folyamat volt. Nem úgy kell elképzelni, hogy az érintettek egy szép napon felismerték: távolabbi új piacokat kell keresniük, hanem a Déli Vasút olyan tarifapolitikát alkalmazott, amely a nagytávolságú áruszállítást ösztönözte. Nem véletlen, hogy 1865-re a vasúttársaság magyarországi vonalain feladott áruk 88%-át kedvezményes díjszabás mellett fuvarozták. Értelemszerűen a kereskedelmi, értékesítési kapcsolatoknak ezt a térbeli kiterjedését csak azok élvezhették, akiknek az üzlete a modernebb működésre felkészült. Mindezek mellett a szomszédos kapcsolatok a legkevésbé sem veszítették el a jelentőségüket. A vasúti települések egymás közötti kereskedelmében a szekérfuvarozás és az állatok lábán hajtásának gyakorlata változatlanul megmaradt.⁶ A vasút tehát a tradicionális szállítási útvonalak egy részét rendezte át és stabilabb infrastrukturális alapon álló nagytávolságú kereskedelmi kapcsolatokat teremtett.

Az elmondottak ellenére a Déli Vasút és a zalai iparosodás közötti kapcsolatot ebben a korszakban

¹ Az országos rangsorban Zalához Zemplén és Hunyad megye volumene áll a legközelebb.

² KÖZSÉGI HÁZTARTÁS 1908

³ A későbbiekben az állomási forgalmi adatokat a vasúttársaság üzleti titokként kezelte. 1886 után a magyar kormány kérésére néhány fontosabb déli vasúti állomás (pl. Nagykanizsa) utasforgalmi adatait átadja. Ld. KKM ÉVES JELENTÉSE

⁴ A Déli Vasút Keszthely állomása ténylegesen nem a Zala megyéhez tartozó Keszthelyen, hanem a Somogy megyei Balatonszentgyörgy területén feküdt. Az állomás neve és vonzáskörzete illetve a tényleges földrajzi pozíciója közötti különbség egy megyei elemzés esetében különösen kellemetlen. A zavar elkerülése érdekében a tanulmányban Keszthely állomást Balatonszentgyörgy néven szerepeltettem.

⁵ Érdekes módon 1860-1875 között a Déli Vasút magyarországi vonalai és a Tiszavidéki Vasút mérföldenkénti bevételei is hozzávetőlegesen azonosak voltak: hol az egyik, hol pedig a másik vasúttársaság bevétele volt némileg magasabb.

⁶ Az 1860-1870-es évtizedben élő állatok feladására három zalai vasútállomás volt alkalmas: Nagykanizsa, Csáktornya és Balatonszentgyörgy.

még nem lehet kimutatni. Ez utóbbira a vasútforgalmi adatokból a bizonyítékot csak a 1890-es évtizedtől kezdődően lehet megtalálni. Abból a korból, amikor megkésett hazai ipari forradalom nagyobb lendületet vett. Az volt az országos tendencia, hogy a nem kizárólag helyi, szomszédsági fogyasztásra termelő, vagyis szállításigényes iparvállalatok és más termelő egységek iparvágányokkal, vagy iparvasutakkal kapcsolódtak a közforgalmú vasúthálózatához. Az iparvágányokat és iparvasutakat az érintett vállalkozások létesítették, és természetesen kizárólagosan használták. Ezek tették

lehetővé, hogy a beérkező alapanyagok, feladott termékek berakodását és elszállítását olcsóbban és célszerűbben meg tudják szervezni. Zala megyében a Déli Vasúthoz kevés helyen, és meglehetősen sokára építettek iparvágányt vagy iparvasutat. Nyilvánvalóan azért, mert az árutermelők helyi és környékbéli fogyasztásra alapozták üzletüket és szállításaikat. Még az olyan szállításigényes üzletágak is, mint a zalai téglagyárak és kőbányák is inkább a helybéli igényeket elégítették ki. A tulajdonosok nem ruháztak be a szállítás modernizációjába.

Rakodóvágányok helye	Iparvágány/ iparvasút megnyitása	Hossza, km	Nyomtáv, méter	Vontatás módja
Gelse állomás közelében Franz Lajos és fiai rt. gőzmalma	1896	0,5	1,435	Gőzüzemű
Gelse állomás közelében szeszfinomító-gyár	1903	0,3	1,435	Gőzüzemű
Gelse állomás közelében Elek Ernő és Géza földbirtokosok újnépusztai birtoka	1905	0,2	1,435	Gőzüzemű
Balatszentgyörgy állomás és Szabó Lajos Bari majorsága között	1895	11	0,76	Lóvontatású
Zalaszentjakab állomás és Szájbéli Gyula Miháld községbeli birtoka között	1912	5,5	0,76	Lóvontatású
Komárváros állomás és gr. Zichy Béla vrászlói birtoka között	1913	10,8	0,76	Lóvontatású
Nagykanizsa állomás és a Patria pótkávégyár között	1910	0,3	1,435	Gőzüzemű
Nagykanizsa állomás Serfözde rt. malátagyára között	1894	0,5	1,435	Gőzüzemű
Nagykanizsa állomás és nagykanizsai tárház rt. tárházai között	1899	0,5	1,435	Gőzüzemű
Kotor-Alsódomború állomás mellett az Újalky, Hirschler és fiai cég	1891	0,4	1,435	Gőzüzemű
Csáktornya állomás mellett a helyi tárház rt. tárházai	1891	0,1	1,435	lóvontatású

2. táblázat. Nem közforgalmú iparvágányok, ill. iparvasutak Zalában 1914 előtt⁷

A Déli Vasút forgalmi adatai lehetővé teszik, hogy a vasút fogyasztási szokásokra, illetve a polgárosodó lakosság fogyasztására gyakorolt hatását és volumenét érzékeljük. Mindehhez a vasúti gyorsáru-szállítás nyújt támpontot. A vasútiáru-szállítás a szállítási időt tekintve kétféle (gyorsáru vagy tömegáru) lehetett. A

vasúti gyorsáru-szállítás kizárólag nagy értékű, az átlagos hétköznapi igényeken túllépő árucikkekhez kapcsolódott. A gyorsáru-szállításba a korszakban romlandó termékek (húsáru, élő hal, tejtermék stb.) még nem kerültek, mert ezeknek az árucikkeknek az ára nem bírta volna el a gyorsáru magas viteldíjait.

⁷ Adatok forrása: DÉLI VASÚT ÜZLETJELENTÉSEI, 1913.

A rendelkezésre álló adatokból az tűnik ki, hogy a Triesztben feladott déli gyümölcs sem gyorsárúként utazott. A gyorsáru-forgalomban szállították a kisebb tömegű, de nagyobb értékű berendezési tárgyakat, divatcikkeket, törekeny és kényes portékákat. A Déli Vasút forgalmi területére – hasonlóan a Tiszavidéki Vasúthoz – a gyorsáru nagyobb tömegben áramlott be kívülről, mint amennyi feladtak, vagyis a vasútállomással rendelkező polgárság szélesebb körből, gyorsabban, és nagyobb áruválasztékból bővíthette a fogyasztását. Értelemszerűen a gyorsáru-szállítás előnyeit csak azok élvezték, akiknek a magasabb szállítási költség nem számított. 1861-ben Csáktornyára és Balatonszentgyörgy állomásokra mintegy 28 illetve 16 tonna⁸ gyorsáru érkezett, de innét feladásra alig 9-9

tonna került. Érdekes módon Nagykanizsa gyorsáru forgalma 1861-ban volt a legmagasabb, a városba 833 tonna gyorsáru áramlott. 1866 előtt a zalai vasútállomások közül egyértelműen Nagykanizsa gyorsáru-forgalma a legjelentősebb, körülbelül Székesfehérváréval volt azonos volumenű, de meg sem közelítette Buda értékeit. (1. kép)

A polgárosodó életmód, a térbeli mobilizáció lassú erősödésére az 1860-as évtizedben két adat – a felszálló és az érkező utasok száma – nyújt bizonyítékot. Az 1890 előtti évtizedekben az volt az országos jellemző, hogy az emberek ritkán utaztak vonattal, a személyforgalom látványosnak tűnő bővülését nem az utazások gyakoriságának emelkedése, hanem a hálózat gyorsan növekvő kiterjedése okozta.

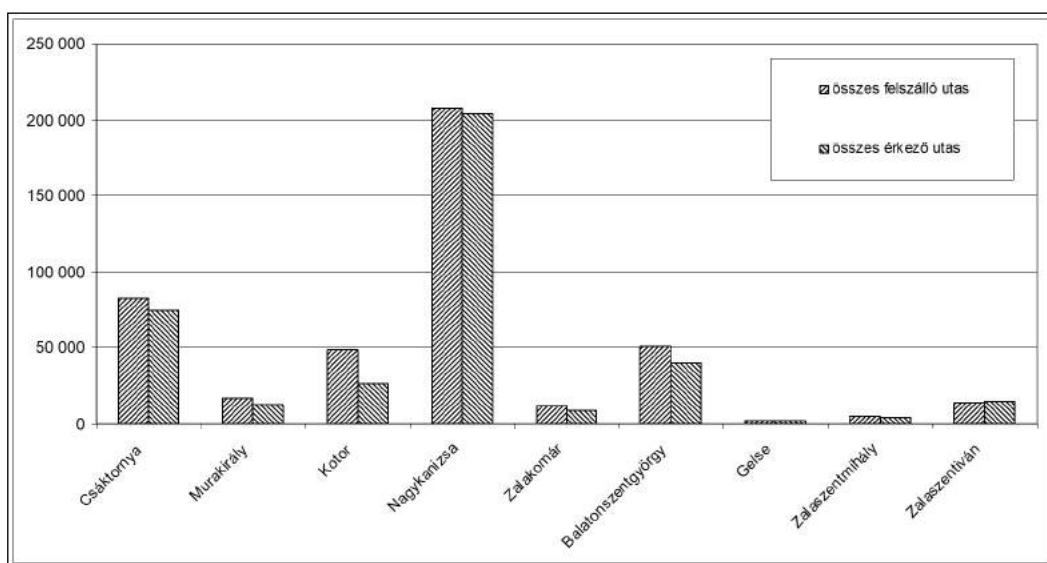

1. ábra. Fel- és leszálló utasok száma, 1861–1866⁹

Az 1. ábra a felszálló és a leszálló utasok számát 1861-1866 között összesítve mutatja. Három község (Gelse, Zalaszentmihály és Zalaszentiván) utasforgalma csak 1865-1866-ból származik, mert a Sopron–Nagykanizsa közötti pálya csak 1865-ben nyílt meg. A fel- és leszálló utasok aránya meglehetősen kiegyensúlyozott, és ez határozottan különbözik a Tiszavidéki Vasúttól. Az átlagos utazási távolság a Déli Vasút magyarországi vonalain 41 km, azaz a vonattal utazók kiléptek az egy nap alatt oda-vissza szekérrel megjárható körzetből. Ezzel szemben a

Tiszavidéki Vasút utasforgalmára az volt a jellemző, hogy az emberek odafelé vasúttal, a lakóhelyükre visszafelé pedig fuvarszekérrel utaztak, vagy gyalog mentek. Nagykanizsa kimagasló utasforgalmi adatait nem lehet a város polgárságának térbeli aktivitásához kötni. A magas értékeket két tényezővel lehet magyarázni. Egyrészt a vasútállomás csomópont, így az egyik irányból érkező, és egy másik irányba továbbutazóknak át kellett szállni. A statisztikai kimutatásokban az átszálló utasok száma a felszálló utasokéhoz került, emiatt nem lehet kettéválasztani a

⁸ Az tanulmányban az eredetileg fontban, vámmázsában és osztrák mérőföldben megadott adatokat – az egyszerűbb befogadás érdekében – átszámoltam tonnára, illetve kilométerre.

⁹ Saját szerkesztés. Az adatok forrása: DÉLI VASÚT ÜZLETJELENTÉSEI, 1861-66.

kanizsai polgárság térbeli mobilitását az átszállókéval. Másrészt ezt a kiemelkedő utasforgalmi volument az 1866-os osztrák-porosch háború kb. negyedével megnövelte.¹⁰ Csak ebben az évben 48 ezer katonát szállított vonatra Kanizsán.¹¹ (2. kép)

Az eddig elmondottak egy fővonalis, nagytávolságú vasút Zalára gyakorolt hatásait foglalták össze. A vasúthálózat országos tér- és időbeli terjedése (és mindennek zalai következményei) azonban rejtettebb összefüggéseket is hordoznak. A következőkben erről lesz szó.

A kistérségi, szomszédsági kapcsolatok

Bármely vasúthálózat fejlesztésének alapvető követelménye, hogy a vonalak arra menjenek, amerre a népesség él. A vasúthoz való hozzáférés legfontosabb mutatója a vasúthálózat és a településszerkezet közötti térkapcsolat minősége, hiszen a vasút használatát döntően befolyásolja a településhez legközelebb fekvő vasútállomás elérhetősége. Ebből következik, hogy a vasutak népesség-mobilizációs ereje és gazdasági befolyása a települések és vasútvonalak térbeli kapcsolataitól is függ.

A magyar vasúti szakemberek megfigyelték, ha egy település és a vasútállomás közötti közúti távolság több mint 12 kilométer, akkor onnét már nem érkeznek utasok, és nem adnak fel terményeket elszállításra. Tehát alapvető követelmény, hogy a vasútvonalak vonalvezetése minél több települést ebben a vasúti pályától számított 12 kilométeres láthatatlan övezetben tartson.¹² Szerencsés módon ezt a megfigyelést két 20. század eleji adatforrás összekapcsolásával és térinformatikai elemzésével igazolni lehet.¹³

De hogyan néz ki mindez Zala esetében? 1901-ben a zalai lakosoknak *lakóhelyük központja* (piactér, vagy templom) és a legközelebbi vasútállomás között átlagosan 9,9 km-t kellett gyalogolni vagy szekerezni. Ez az érték jobb, mint Vas megyében (itt az átlagos távolság 11,8 km), de az országos rangsorban csak a 45-46. helyen áll.

A vonalvezetés racionalitása szempontjából nincs különbség Magyarország legfontosabb nagyvasúti vonalai és az alacsony színvonalú helyi érdekű vasutak között.¹⁴ A település–vasútállomás közötti térkapcsolatot a települések népességszám szerinti mérete és topográfiai fekvése befolyásolta.¹⁵ Minél kisebb egy lakott hely, annál távolabb fekszik a legközelebbi vasútállomástól. A népességszám növekedése a település és vasútállomás közötti távolság csökkenését eredményezi. Mindent egybevetve Magyarországon a 20. század elején a népesség 80%-a (13,3 millió fő) a vasútvonalak mindkét oldalára kiterjedő 12–12 kilométeres vonzáskörzetben élt. Hogyan nézett ki ez Zala megye esetében? A megye népességének (1900: 435 ezer fő) 78%-a élt ebben a láthatatlan 12 km-es övezetben. Ez az a földrajzi tér, amelyben az üzleti aktivitás leginkább zajlik, ebben a földrajzi térben rendezik meg az ún. országos vásárokat.¹⁶

Körülbelül 91 ezer fő (mintegy 168 település össz népessége) nehezen fért hozzá a vasutakhoz. Zala megye vasúthiányos – azaz a 12 km-es távolságtól messzebb eső – területei lényegében három, összefüggő körzetet érintenek. A leginkább problémás, és legnagyobb kiterjedésű terület az Őrség volt, amelynek az 6. ábrán csak a zalai kiterjedését látjuk. A valóságban a Zala és Vas megyéhez is tartozó Őrség ez idő tájt a legnagyobb vasúthiányos körzet a Dunántúlon. Mindez azt jelenti, hogy az őrségi aprófalvak népességének tradicionális életmódját a vasút jelentette szolgáltatások nem érintették, a hagyományos árubeszerzési, értékesítési szokásaikat őrizték. Az Őrség csak a világháború előestéjén (1913) jut helyi érdekű vonalhoz.

A másik vasúthiányos, bár az Őrségnél jóval kisebb kiterjedésű körzet a Balaton északi partjának településeit foglalja magában. Ez a területet 1908-ban szeli át egy helyi érdekű, melynek megépítését számos szokatlan körülmény kísérte.¹⁷ Az ábrán látható, harmadik vasúthiányos körzet (a letenyei járás erdősült, dombos északi része) sohasem kapott vasútvonalat. (3. kép)

¹⁰ 1866-ban a Déli Vasút magyarországi vonalain a katonai személyszállítás eléri a teljes utasforgalom 58%-át.

¹¹ Mindeközben 47 ezer katonát érkezett a városba. Azaz a katonai utasforgalom túlnyomó része az átszállásból adódott.

¹² HIERONYMI 1902, 22. p.

¹³ Az egyik forrás a LÁNYI–SZATMÁRI 1902 féle kézikönyv, amely a települések középpontja és a vasútállomás közötti távolságot mutatja. A másik forrás az 1900-as népszámlálás. Az elemzés 12490 település, 2246 vasútállomás adataiból készült. Bővebben: FRISNYÁK 2016

¹⁴ Az 1940-es évek végén a kommunista propaganda azt állította, hogy a helyi érdekű vasutak vonalvezetése kizárólag a földesuraknak kedvezett és ellentétes volt a parasztság érdekeivel. Erre a konfliktusra épül a korszak híres filmje, a Mágnes Miska.

¹⁵ Ausztria és Magyarország közötti államhatárnak a vasút elérése és használata szempontjából nincs jelentősége. Például nyolc Vas megyei falu a radkersburgi vasútállomást használja.

¹⁶ Ez idő tájt az országos vásárok többsége – nevével ellentétben – inkább szomszédsági, környékbeli vásárnak számított.

¹⁷ Az észak-balatoni helyi érdekű vasutat – a finanszírozási gyakorlatnak ellentmondva – az állam közpénzből építette meg. Ezért a beruházást a korrupció gyanúja kísérte. Ld. SZTERÉNYI 1913.

A Zala megye kistérségeit bekötő helyi érdekű vonalak forgalmi adatait a vasúti üzletjelentések szerkesztési logikája miatt nem lehet maradéktalanul feltárni.¹⁸ A megyét észak-dél irányban Ukk-tól Csáktornyáig átszelő, 1890-ben megnyílt helyi érdekű vasút az első üzletévében alig 9 ezer tonna feladott rakományt szállított el. A feladott teherárúk fele a vonal menti népesség fogyasztási igényeit elégítette ki, másik fele pedig átment a Déli Vasútra. Legnagyobb tömegben búza (2100 tonna) és tűzifa (1044 tonna) mozgott a helyi érdekű vonal állomásai között. A polgári életmódhoz tartozó termékek forgalma elenyésző.

A Zala megyei helyi érdekű vasutak térhatásait, kereskedelmi és üzleti vonzóerejét nem lehet kizárólag a kistérségi, szomszédsági kapcsolatok logikája mentén leírni. A megyének nemcsak a vasúthálózata gyengébb az országos átlagnál, hanem a városi hálózata is. A kereskedelmi kapcsolatok szempontjából a kevés város azt jelentette, hogy az árutermelők eladásait, a fogyasztók üzleti beszerzéseiket a megyehatáron túllépve intézik. Létezik egy MÁV monográfia¹⁹ 1895-ből, amely adatsorai feltárják az üzleti kapcsolatok néhány térbeli sajátosságát. Az adatforrásból három zalai illetőségű helyi érdekű vonal (Boba-Csáktornya, Túrje-Zalaszentgrót-Balatonszentgyörgy és Ukk-Keszthely-Balatonszentgyörgy) árutermelőinek és kereskedőinek az üzleti kapcsolatait lehet megismerni.

Mi jellemzi Zalaegerszeg vasútforgalmát? 1890–1910 között a megyeszékhely kisvárosias áruforgalommal rendelkezik, az országos rangsor 234-ik helyén áll. Az összesített adatok szerint a város feladott és érkező áruforgalma Szepesbéla, Aszód, Pinkafő, illetve Budapest-Ferencváros állomás volumeneihez hasonlít. A város teljes áruforgalma 22 év alatt 278 ezer tonna. A megyeszékhely belső fogyasztására érkező termékek és az innen feladott áruk tömege között nincs lényes differencia. Hasonlóképpen Zalaegerszeg utasforgalma is kiegyensúlyozottnak tekinthető: 1890–1910 között 1,8 millióan szállnak vonatra és 1,77 millióan érkeznek vonattal. Ezek az értékek nem tűnnek jelentősnek, de a város népességéhez hasonlítva (1890: 8, 1900: 10, 1910: 11 ezer fő) mégis dinamikus erőt jelentenek. (4. kép)

A 19. századi Magyarországon a *vasutak utasforgalmában* két periódust (1889 előtt és után) különböztetünk meg. Az 1846–1889 közötti évtizedekben – a magas jegyárak miatt – a személyforgalom lassabb ütemben növekedett, mint amilyen ütemben terjedt a

vasúthálózat. A világ hiába tágult ki, a magyarok ott-hon maradtak. Az egy pálya-kilométerre eső szállított utasok száma ti. az 1860-1880 közötti évtizedekben – a gazdasági válságokra reagáló időszakos kilengésekkel együtt – szinte állandósul. A teljes hazai vasúthálózat pályakilométerein 1860-ban átlagosan 1247, két évtized múlva, 1880-ban pedig 1371 utast szállítottak. De mi ennek a jelentősége Zala megye szempontjából? Az utasforgalom intenzitásának növekedését, az utazásnak az életmódra való beépülését a polgárosodás mutatójának értelmezhetjük. A 7. ábrán látható helyi érdekű állomások között Balatonszentgyörgy és Kiszalud-Szentiván felszálló utasforgalma tíz év leforgása alatt négyszeresére növekedett. Balatonszentgyörgy forgalmának ezt az intenzív növekedését a forgalmi csomóponti szerepkörének kiteljesedése okozta. Hasonló okból emelkedett Ukk utasforgalma (10 év alatt háromszorosára). Ezzel szemben Muraszahely felszálló utasainak száma egyértelműen azt jelzi: a község népessége immár a polgárosodó életmód mintáit követi. Muraszahelyen 1900-ban 8 ezer, 1910-ben már 27 ezer utas szállt vonatra.

Az 1890-es évek vasúti forgalom-növekedésének alapját egy polgárosodó társadalom növekvő szükségletei képezték. Ezek az újszerű, életmódbeli, gazdálkodási szükségletek a vasúthasználatban viszont csak akkor tudtak tömegessé válni, amikor az állam beavatkozott a vasutak díjszabásába. Ez a mesterséges, térformáló tarifapolitika stimulálóan hatott a tradicionális paraszti térhasználat keretei között élőkre, és kiszélesítette a vasúthasználók bázisát. Az ún. zónatarifa pozitív hatást az egy főre eső beutazott távolságok növekedésére nem fejtett ki, hanem éppen-séggel lerövidítette azt. A tömeges vasúthasználat azt jelentette, hogy az egy napos járóföldön belüli (30 km) közúti forgalom áttelődött a vasútra. Az ügyeit intéző parasztság ettől kezdve vonaton utazott a legközelebbi városba. A zónatarifa tehát nem az ember térérdeklését (az aktivitás térbeliségét) változtatta meg, hanem a kapcsolattartás módját. A térbeli mobilizáció e szűk kereteit átlépő modernebb térhasználatot csak a 20. század első évtizedétől lehet kimutatni, de kizárólag a városok esetében.

Összefoglalva az elmondottakat, úgy gondolom, hogy a zalai településszerkezet és a vasúthálózat közötti térkapcsolatok megfeleltek az országos szokásoknak, de a vasúthálózat megyebéli szerkezete nem segítette a városiasodást, illetve a városok fejlődését.

¹⁸ Az üzletjelentések nem vonalanként, hanem tulajdonosi körönként közlik az adatokat.

¹⁹ EDVI-ILLÉS 1896

Nagykanizsa csomóponti pozíciója különösen az átszállásokban teljesebben ki, és kevésbé a város áruvonzó szerepkörének erősödésében. A 19. században azok a kereskedővárosok (pl. Nagyvárad, Kaposvár, Szombathely) fejlődtek dinamikusan, amelyek nemcsak egy fővonalon feküdtek, hanem amelyben több

irányból helyi érdekű vonalak futottak össze, azaz a környékbeli termelőket és fogyasztókat a városba terelték. Nagykanizsának nem voltak ilyen vonalai. Az alacsony népességű megyeszékhely sokáig nem tudta érvényesíteni alapvető érdekét, és meg kellett elégednie a helyi érdekű vonal minden hátrányával.

Felhasznált adatforrások

EDVI-ILLÉS 1896 – Edvi Illés Sándor: A Magyar Királyi Államvasutak és üzemükben lévő helyi érdekű vasutak áruforgalmi viszonyai. Budapest, I–II. kötet, 1896. 413. és 601 p. https://adtplus.arcanum.hu/hu/view/Books_18_Gazdasagtortenet_1081_Magyar_kiralyi_allamvasutak_aruforgalmi viszonyai_1_1063/?query=edvi%20ill%C3%A9s%20s%C3%A1ndor&pg=0&layout=s

https://adtplus.arcanum.hu/hu/view/Books_18_Gazdasagtortenet_1081_Magyar_kiralyi_allamvasutak_aruforgalmi viszonyai_1_1063/?query=edvi%20ill%C3%A9s%20s%C3%A1ndor&pg=0&layout=s

DÉLI VASÚT ÜZLETJELENTÉSEI – Südliche staats (...) Eisenbahn Gesellschaft General-Versammlung. Geschäftsberich und Beschlüsse. 1860–1868, Cs. kir. Szab. Déli Vaspálya Társaság (...) üzletév. Üzletjelentés és határozatok.

LÁNYI-SZATMÁRI 1902 – Lányi Róbert–Szatmári J. Jenő: Forgalmi és távolsági mutató. Bp. 1902.

MÁV ÜZLERJELENTÉSEI – A Magyar Királyi Államvasutak (...) évi állapota valamint üzleti eredményei. 1900-1910 közötti évfolyamok

NÉPSZÁMLÁLÁS, 1900 – A magyar korona országainak 1900. évi népszámlálása. Első rész. A népesség általános leírása községenként. KSH. Vargha, Gyula edit. Bp. 1902.

KÖZSÉGI HÁZTARTÁS, 1908 – Magyarország községeinek háztartása az 1908. évben. KSH, 1913. http://konyvtar.ksh.hu/inc/kb_statistika/Manda/MSK/MSK_039.pdf

KMM ÉVES JELENTÉSE – a Közmunka- és Közlekedésügyi m. kir. Miniszternek a törvényhozás elé terjesztett jelentése 1886–1890, Kereskedelemügyi Ministernek az (...) évi működéséről a törvényhozás elé terjesztett jelentése

Hivatkozott irodalom

HIERONYMI 1902 – Hieronymi Károly: Közlekedési eszközeink fejlesztésének irányelvei. Bp. 1902.

FRISNYÁK 2016 – Frisnyák Zsuzsa: Magyarország települései és a vasúthálózat közötti térkapcsolatok. In: Vidéki élet és vidéki társadalom Magyarországon. Rendi Társadalom – Polgári Társadalom. Bp. 2016, 254-265. pp.

SZRERÉNYI 1913 – Sztérényi József: Talpfa-tüzi-fa-szén. Vádak a koalíciós kormány ellen. Pesti Könyvnyomda Rt., Budapest, 1913.

Characteristics of rail usage: Zala County in the second half of the 19th century

In the 19th century Hungary, there was an apparent discrepancy between the spatial expansion of the railway as an innovation, and its actual use. Through the example of a single county, Zala, the present study delineates the relationship between settlement patterns and the railway network, as well as their spatial characteristics. In terms of the development of the rail infrastructure, Zala County – located in peripheral area of the country – was lagging far behind the national average. The county's first railway line was constructed in 1861. An analysis of railway traffic data obtained before 1867 revealed that railway usage patterns of the population in Zala County showed no difference compared to those passengers' behaviour who travelled with Tiszavidéki Vasút (Tisza Railways), which operated in the wheat-producing areas of the Great Hungarian Plain. Evidence for the Southern Railway's industrialisation seem to emerge only from the 1890s. At the beginning of the 20th century, citizens of Zala County had to travel an average of 9,9 kilometres – either on foot or by cart – from the centre of their homes to the nearest railway station. Business activities took place in an invisible force field – a zone stretching 12 kilometres on both sides of railway lines. 78% of the county's population lived in this zone. There were approximately 168 municipalities (with a total population of 91 thousand) located in areas characterised by poor railway connectivity.

The spatial relationship between settlement patterns and the railway network in Zala County was coherent with the national traditions, though, the structure of the railway network within the county failed to facilitate urbanisation, or the development of cities. Nagykanizsa's status as a railway hub was most apparently manifested in the number of transfers that took place and only to a lesser degree in the strengthening of the city's ability to attract goods. In the 19th century, those trading cities (e.g. Nagyvárad, Kaposvár, Szombathely) experienced a more dynamic development which did not only happen to lie on major railroads but also served as a connection point for a number of railway lines of local interest, that is, they attracted producers and consumers alike from the surrounding region. Nagykanizsa did not have such railroads. For a long time, the lightly populated county seat was unable to assert its fundamental interest, and had to content itself with all the disadvantages of merely having a railroad of local interest.

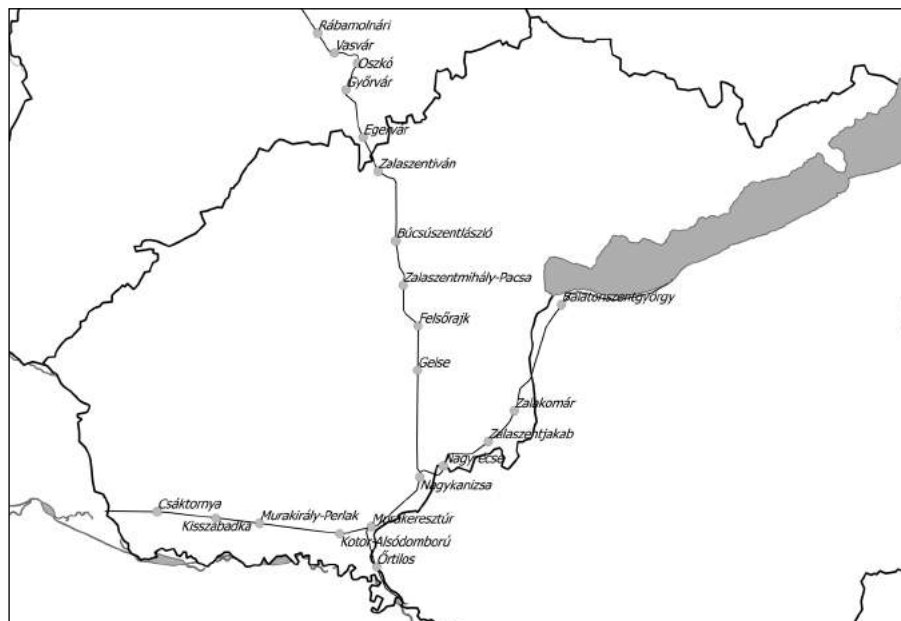

1. kép. Zala megye területét 1886 előtt csak a Déli vasút érintette²⁰

2. kép. Érkező utasokra várakozó bércocskik a 20. század elején Nagykanizsán. A város teljes utasforgalmát 1888–1910 között 5,5 millió utazó alkotta. Ez az érték kb. akkora, mint Nagykárolyé vagy Nagykikindáé. 1888–1910 között a város teljes áruforgalma (érkező és feladott) meghaladta a 3 millió tonnát. Nagykanizsa áruforgalma kb. Hatvanéhoz, illetve Szolnokéhoz hasonlított. Ez a volumen a 35-dik helyre volt elég a legforgalmasabb vidéki állomások rangsorában.²¹ Nagykanizsa kereskedelmi szerepkörének kiteljesedését akadályozta a városba befutó helyiérdekű vonalak hiánya.



²⁰ 1886-ban Varasd irányából megérkezett Csáktornyára egy helyiérdekű vasútvonal, amelynek Zalára gyakorolt hatását (Csáktornya kivételével) az adatok korlátozott volta miatt nem lehet kimutatni.

²¹ Ugyanezen időszakban Csáktornya teljes áruforgalma 3,4 millió tonna. Szombathelyé 6,4, Soproné 4,2 millió tonna.

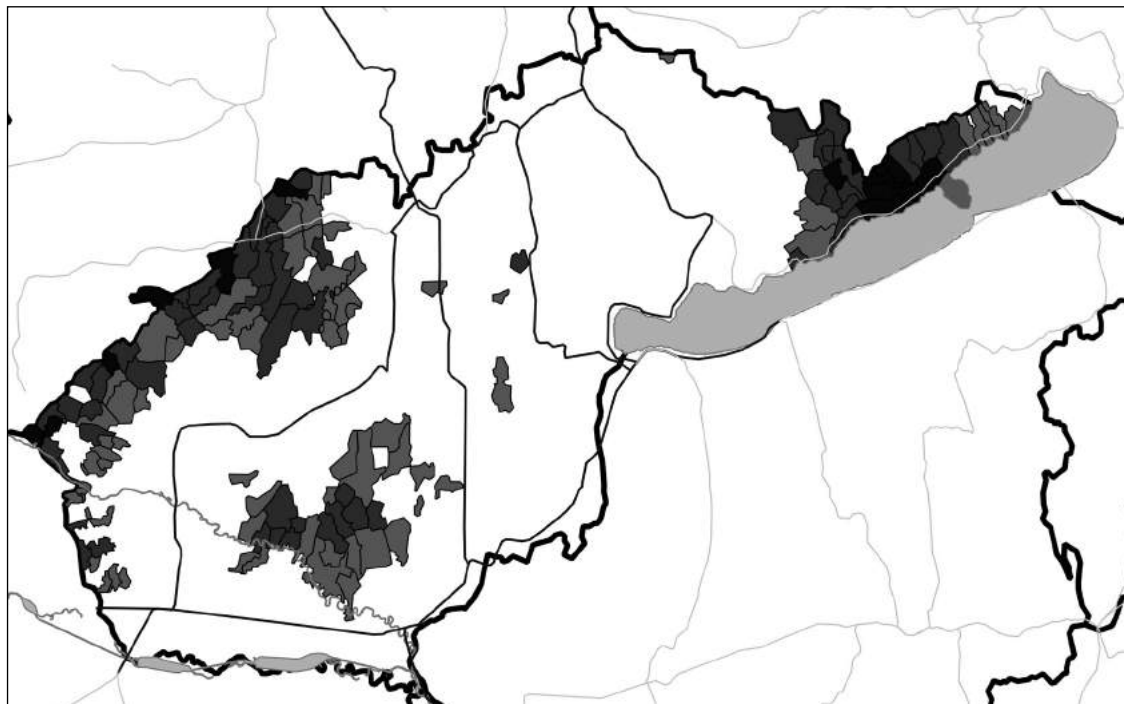

3. kép. Zala megye vasúthiányos körzetei. Az egyre jobban sötétedő foltok a vasúttól egyre távolabb fekvő községek határait jelzik, 1901²²

4. kép. A zalai helyiérdekű vasútállomások felszálló utasainak számbeli növekedése 1900–1910 között²³

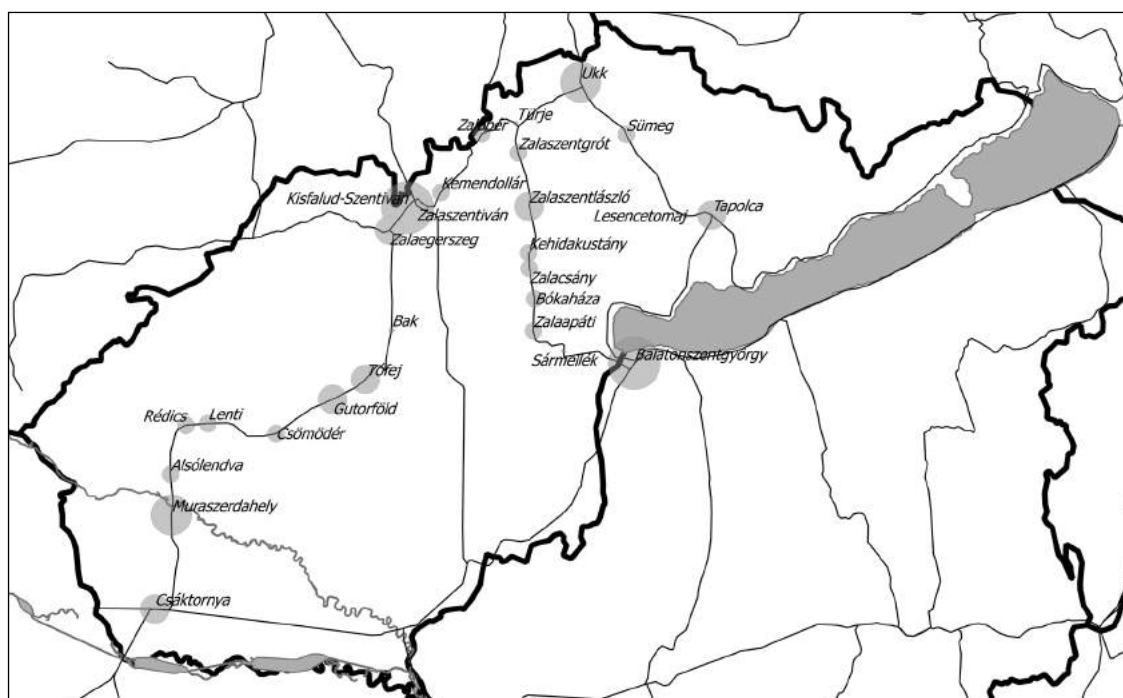

²² Saját szerkesztés

²³ Saját szerkesztés. Az adatok forrása: MÁV ÜZLETJELENTÉSEI, 1900 és 1910

Gyimesi Endre

Vázlat Bosnyák Géza főispán politikai pályájáról

A 20. század első harmadában Zala megye társadalomszerkezete és gazdasága meglehetősen egyoldalú volt. A megye legnagyobb részén mezőgazdasági termelés folyt, így természetes, hogy a vármegye vezetésében szinte kizárólagos befolyással rendelkeztek a régi nemesi családokból származó földbirtokosok. A csekély számú gyártulajdonosi réteg – mint virilis – képviselői révén ott ült a vármegye közgyűlésében, de a döntéshozó szerekbe nem nagyon kerültek be.¹

Nem véletlen, hogy a megye vezetőinek nézeteit az ezeréves magyar alkotmányhoz való ragaszkodás jellemezte. Meggyőződésük szerint a nemzet fennmaradásának záloga a virilizmus és a vármegyrendszer változatlan fenntartása, a megyei autonómia, valamint a kialakult földbirtokrendszer sérthetlensége.

Ezek az alapok jellemezték a korszak egyik meghatározó vármegyei politikusának, Bosnyák Gézának (1863-1935) gondolkodását is. Ugyanakkor széleskörű műveltsége, kiváló szónoki képességei, fogékonysága a mezőgazdaság nemzetközi újításainak bevezetésére, s leginkább forró hazaszeretete, függetlenség iránti vágya, kiemelte kortársai közül.

A Felsőpataki Bosnyák család régi Somogy vármegyei katolikus család. Nemes levelét Jónás nevű ősük kapta 1631. május 18-án „Hont vármegyében”, II. Ferdinánd magyar királytól.² (Cimerük: kék pajzs – zöld mező, jobb lábával tollat, baljával három nyíló liliomot tartó, jobbra fordult párdúc.

Sisakdísz: a koronából kinövő, jobbjával egyenes tört, baljában három liliomot tartó jobbra fordult párdúc. Takaró: kék-arany, vörös ezüst.) (1.kép)

Száz évvel később, 1737 körül Bosnyák Márton és testvére, János Somogy megyében tűntek fel. Márton 10 gyermeke közül három fiúban folytatódott a férfi ág. Bosnyák Márton felesége, Niczky Judit jelentős birtokokat örökölt Somogy megyében, főleg Balatoncsehi és Somogytúr környékén.³ Ez alapozta meg a család vagyonát, amelyet ifj. Bosnyák Márton és fia, Bosnyák Lajos, ügyvéd, táblabíró, jószágigazgató tovább gyarapított. Ez utóbbi gyermeke, Bosnyák Gusztáv (1837-1886) lett a tanulmány tárgyát képező Bosnyák Géza édesapja. A családot a 19. század második felében, már Somogy megyében a legnagyobb adózók között tartották számon⁴,

Bosnyák Gusztáv és felesége Szalay Jozefa (1839-1919) két gyermeke, Zoltán (1861-1948) és Géza (1863-1935) Somogytúron született, a XVIII. század közepén épült családi kúriában.⁵ (2. kép)

Középiskolai tanulmányait mindketten a nagykanizsai gimnáziumban végezték.⁶ A másfél évvel idősebb Zoltán végig kitűnő tanuló volt. Útja a jogi egyetemre, majd a belügyminisztériumba vezetett. Végigjárta a minisztériumi számlárlétrát, végül 1919-ben államtitkár volt.⁷ Kezdetben birtokpolitikával foglalkozott, majd szociálpolitikai és főleg gyermekvédelmi kérdésekkel. Ő dolgozta ki a gyámügyi közigazgatási reformot,

¹ A megye társadalomszerkezeti összetételét részletesen elemzi: PAKSY 2006, 89-94. pp.

² MNL OL Y.1. Általános iratok 1332/1896. OL szám, valamint BOROVSZKY 1906 Bosnyák család (<http://mek.oszk.hu/09536/html/0018/15.html>) (Letöltés 2019. október 19.)

³ Bv 14. évf. 36. sz. 1910. szeptember 4, 1-2. pp.

⁴ MH 1882. 1. évf. 34. szám Somogy megye legnagyobb adófizetői 1883-ra.

⁵ Bosnyák Géza keresztelési anyakönyvi bejegyzése:

<https://www.familysearch.org/ark:/61903/3:1:S3HT-62Q4-J?i=916&wc=M6W2-ZWL%3A101520801%2C106396201&cc=1542666> (Országos Széchényi Könyvtár gyászjelentés-gyűjteménye); Látrányi római katolikus plébánia keresztelési anyakönyvei, 73/1863.: <https://www.familysearch.org/ark:/61903/3:1:939X-S1F7-Z?cc=1743180&personUrl=%2Fark%3A%2F61903%2F1%3A1%3AXK-RQ-852> (Letöltés 2019. október 19.) A kúriára vonatkozóan pedig HORVÁTH 2005, 56. p.

⁶ A kegyes tanítórendiek vezetése alatt álló nagykanizsai főgimnázium értesítői 1875/76; 1876/77; 1877/78; 1878/79. és 1879/1880. tanévekre.

⁷ Hivatali előmenetelével kapcsolatban ld: SZÉKELY 1980. 32-36; 40-48; 50-55; 60-65. pp. Államtitkár 1919. február 11-től volt.

valamint az elhagyott gyermekek állami védelméről szóló törvényt. Ez utóbbival nemzetközi hírnévre tett szert. Más területen is ismertté vált. Sikeres színműíró volt, s öt színművét mutatta be a Nemzeti Színház 1896 és 1906 között.⁸ Első felesége színésznő (Lenkey Hedvig), a második Lokodi Sándor Erzsébet (1885-1962), országosan ismert, népszerű operaénekes. Bosnyák Zoltán családjával gyakran látogatta Zalában élő testvérét, bevezette, s ismertté tette a főleg gazdasági és politikai körökben mozgó öccsét a művészvilágban. Kötődése megmaradt Zalához, gyermekkorától támogatta a nagykanizsai alma máter szegény tanulókat segítő egyesületét, s a Degré Miklós által vezetett megyei Patronage Egyesületnek is tiszteletbeli tagja lett.⁹ Tagja volt a Csány-szobor bizottságnak. Helyismerete miatt ő vezette vármegyei árvaszéknél a hivatali vizsgálatokat is.

Bosnyák Géza 1863. augusztus 11-én született. Bátyját követve a nagykanizsai gimnáziumban tanult, kezdetben jó, majd a felsőbb évfolyamokon már kitűnő eredménnyel. Kitűnt nyelvérzéke és ének-zenei tudása is. Mindvégig tagja, majd az utolsó években elnöke volt a szegény tanulókat segítő egyesületnek. Nagy empatikus készsége egész pályafutása alatt jellemző maradt rá.

Útja Mosonmagyaróvárra, a Gazdasági Akadémiára vezetett. Végzés után lehetősége nyílt hosszabb tanulmányutakat tenni. Bejárta Németországot és Olaszországot, megismerte a modern földművelés és szőlőtermelés legújabb módszereit, amelyeket igyekezett alkalmazni a család Somogy megyei birtokain. Apja halála után, a Pestre költözött bátyja helyett ő vette át a gazdaság irányítását. Mint a legnagyobb adófizetők egyike, bekapcsolódott a megye gazdasági és társadalmi életébe. A Gazdasági Egyesület tagjaként részt vett a nagy millenniumi mezőgazdasági kiállításon, ahol az egyik legjobb somogyi gazdaként állami ezüstérmét nyert.¹⁰ Az állattartásban is jeleskedett, s kiváló vadászként tartották számon.¹¹ A földművelési és ipari miniszter a Lengyeltóti járásra vonatkozóan gazdasági tudósítónak kérte fel.

1893. november 11-én megházasodott, elvette a saárdi Somssich család lányát, Jolánt (1874-1949). Két gyermekük született, Andor (1896) és Iván (1897). Mindketten még Somogyban születtek, de már Zalában (Keszthelyen és Nagykanizsán) jártak középiskolába.¹² Andor apját követve gazdálkodott és közéleti pályára lépett, Iván tengerész lett.

Bosnyák Géza egy ideig sikerrel igazgatta a családi birtokokat, de mivel sok volt az örökös, a családi ügy határozott, hogy eladják a somogytúri uradalmat. Ekkor költözött át Zala megyébe. 1897-ben több mint 900 holdat vásárolt a Zala megyei Misefán és környékén – s életét végleg Zalához kötötte. (3-4. kép) Otthona a misefai kastély – ma is áll. Fabiánics Ignác királyi főtanácsos és főjegyző építtette, s Bosnyák Géza alakította át a napjainkban is látható klasszicista stílusban.

Bosnyák, bár eleinte csupán gazdasága megszervezésével foglalkozott, mint virilis hamarosan bekapcsolódott a vármegyei törvényhatósági bizottság munkájába. S amikor a törvényhatósági bizottság albizottságokat hozott létre, a pacsai úti bizottság tagjává választották.¹³ 1901. májusában a központi választmány állandó tagja, valamint a gazdasági bizottság tagja lett.¹⁴ A törvényszék esküdtnek is megválasztotta. A Zalavármegyei Gazdasági Egyesület keszthelyi kihelyezett ülésén a mezőgazdaság lótenyésztési bizottságába szintén beválasztotta.¹⁵ S az a megtiszteltetés is érte, hogy a megyei közgyűlés kijelölte abba a küldöttségbe, amely a Kossuth Lajos 100. születésnapja alkalmából tartott megemlékezésre utazott koszorúzni.

A pacsai gazdakör elnökeként, javaslatára 1903-ban elhatározták, hogy hitelszövetkezetet hoznak létre, s egyúttal tejszövetkezetet is alakítanak. A vállalkozás sikeresnek bizonyult. Ez időben Bosnyák Géza a Zalamegyei legnagyobb adófizetők között a 3000-5000 koronás kategóriába tartozott. Népszerűségét növelte, hogy művészetpártoló feleségével rendszeresen részt vettek jótékonyági kulturális és zenei rendezvényeken.

⁸ Bővebben ld: MSZL 1929-1931, I. köt. 229. p.; MÉL 1967, I. köt. 253-254. pp; GULYÁS 1941, 1063-1067. pp.

⁹ Zm 29. évf. 26. szám 1910. június 26, 2-3. pp. A Patronage Egyesület a fiatalkori bűnözés társadalmi megelőzése céljából létesült.

¹⁰ BŐSZE 1996. 151-153. p., BpH 16. évf. 271. sz. 1896. okt. 2, 8. p.

¹¹ BpH 7. évf. 375. szám 1887. december 17, 6. p.

¹² 1906-10 között a keszthelyi Premontrei Katolikus Gimnáziumba, majd ezt követően a Kegyes tanítórendiek vezetése alatt álló nagykanizsai főgimnázium tanulói voltak, ld. az érintett intézmények iskolai értesítőit.

¹³ Zm 20. évf. 2. sz. 1901. január 13, 2. p.

¹⁴ MNL ZML IV. 402. a. Zala vármegye törvényhatósági bizottságának jegyzőkönyvei 245. kötet 9079. 1901. május 13. jk. 126, valamint Zm 20. évf. 20. szám 1901. május 19, 2. p.

¹⁵ Bv 6. évf. 34. sz. 1902. aug. 24, 1-3. pp.

1904. február 27-én megalakult a Függetlenségi és 48-as Párt Zala megyei szervezete. (5. kép) Pártelnökké egyhangúan Bosnyák Gézát választották „ki az ifjabb nemzedékhez tartozik, tanult fővel, igaz szónoki tehetséggel és erős magyarsággal” – írta róla a Magyar Paizs.¹⁶ S valóban: a következő évek általa szervezett nagygyűlésein, mindig nagy tömeg figyelte a „tüzes hangú” szónokot. Ő pedig egyre ismertebbé vált nemcsak a megyében, hanem az országos politikai közéletben is. Újabb három évre beválasztották a vármegye központi választmányába, s tagja lett az állandó választmányának is.

Az 1905 elején megtartott országgyűlési választáson a Szabadelvű Párt vereséget szenvedett. Az uralkodó mégis Fejérváry Géza bárót nevezte ki miniszterelnökknek. (Ez volt az un. darabont kormány.) Az ellenzék országos ellenállást hirdetett, többek között az adófizetés és az újoncállítás megtagadásával. Zala a nemzeti ellenállás első vonalában állt.¹⁷ Azon hét megye egyike volt, amely királyi biztost kapott; s egyetlen olyan megye, amely azért kapott királyi biztost, mert a kiküldött kormánybiztos ténykedését lehetetlenné tette. Válaszul a kormány megszüntette a megye autonómiáját. Az ellenállás jól szervezett volt, s ebben a 60, majd a 80 tagú alkotmányvédő bizottság alelnöke, a kiváló szervező Bosnyák Géza kulcsszerepet játszott. (6. kép) Ő hívta össze az alakuló ülést, szervezte a megye összes járási székhelyén a népgyűléseket. Az alkotmányvédelem érdekében a korabeli sajtót is szolgálatba állította.¹⁸ Felhívása nyomán a megye színe-java részt vett július 11-én, Zalaegerszegen azon a népgyűlésen, ahol megválasztották az ellenállás fő vezetőit. Másnap a rendkívüli megyegyűlésen megerősítették a 60 tagú bizottság tagjainak megbízatását. (Elnök: Batthyány Pál gróf, alelnökök: Bosnyák Géza és Dr. Gyömörey Vince lettek.)

Bosnyák érzelmekre is ható beszédeit gyakran címlapon közölte a sajtó.¹⁹ Súlyt helyezett a megye közvéleményének befolyásolására, ugyanakkor a tisztviselőket személyesen győzte meg az ügy képviseletére.

1906. január 29-re rendkívüli megyegyűlést hívtak össze. Bosnyák Géza javaslatára egyhangúan fogadták

el, hogy a kinevezendő főispánt vagy kormánybiztost nem ismerik el törvényesnek, vele nem érintkeznek, s az általa összehívott gyűléseken nem vesznek részt.²⁰

A döntés szellemében a vármegye tisztikara és a törvényhatósági bizottság tagjai a kinevezett kormánybiztos utasításait megtagadták, így ő a közgyűlést sem tudta összehívni. Végül az ellenállás elérte célját. 1906. áprilisában az uralkodó és az ellenzék közötti megegyezés az alkotmányvédők diadalát hozta. A király fölmentette a Fejérváry kormányt, s hozzájárult a választójogi reform megvalósításához, cserébe az ellenzék engedett a katonai követelésekből és megszavazta a költségvetést, valamint a külkereskedelmi szerződést. Az uralkodó Zalaiban április 23-án a 60-as bizottság elnökét, Batthyány Pált nevezte ki főispánnak. (7. kép) A beiktatási ceremónián Bosnyák Géza díszmagyarban jelent meg, és – a korabeli lapok tudósítása szerint – könnyekig ható ünnepi beszédet tartott.²¹ Beszédét – melyben elemezte a vármegyei ellenállást, s benne Batthyány szerepét – kinyomtatták és megküldték a törvényhatósági tagoknak.

Bosnyákra új feladatok vártak. Átvette Batthyány helyét a megyei közigazgatási bizottságban, s egyben három albizottságnak is tagja lett (gyámi fellebbviteli; pótdadó ellen felszólamló és erdészeti). Ehhez később még a börtön és fogházvizsgáló albizottsági tagság is társult, a megyei Gazdasági Egyesület pedig második alelnökké választotta.

A Függetlenségi és 48-as párt képviselőjében elindult az 1906-os képviselőválasztáson a letenyei körzetben. Az első fordulót sikerrel vette, de a második forduló előtt visszalépett a szintén függetlenségi jelölt Dobrovics Milán javára. Pártja nagy fölényrel nyerte a választásokat. A zalaegerszegi esküdtszéknek továbbra is tagja maradt és gazdasági tudósítója a földművelési miniszternek.

Több megbecsülést jelentő delegáció tagjaként képviseltette a megyét. A már említett Kossuth-évforduló mellett ott volt az aradi vértanúk napján Aradon, s II. Rákóczi Ferenc hamvainak hazahozatala ünnepén Budapesten. A kassai temetésen október 29-én Batthyány Pál főispánnal és Hertelendy Ferenc nyugalmazott főispánnal hármásban képviselheték Zalát.

¹⁶ MP 5. évf. 9. sz. 1904. március 3, 1. p.

¹⁷ Mindezekről ld. részletesen: MNL ZML IV. 433. Egyedi iratok gyűjteménye 6. d. 512. a. 1908. 77. db Az 1906-ban működött alkotmányvédő bizottság iratai; VAJDA 1994, 245-276. pp; ZALA 2000, 163-167. pp, valamint a vármegye 1905-06-os közgyűlési jegyzőkönyvei.

¹⁸ MP 6. évf. 26. sz. 1905. jún. 29, 1. p. és 27. sz. július 6, 3. p.

¹⁹ MP 6. évf. 42. sz. 1905. okt. 19, 1. p.; 7. évf. 1906. febr. 15, 1. p.: „Békét hirdetünk, de olyan békét mely jogot és alkotmányt ad a magyar nemzetnek... szervezkedni kell községenkint, hogyha talán az írás- és szólásszabadság megszűnik, a szervezetség segítése a közlekedést, az érintkezést, a községekkel, a lakossággal, hogy a magyar a magyartól ne legyen elszigetelve, hanem forrjon egybe.”

²⁰ MNL ZML Törvényhatósági bizottsági jegyzőkönyv IV. 402/282.1906. január 29. 3494/1906/12. és VAJDA 1994, 265-266. pp.

²¹ MP 7. évf. 20. sz. 1906. május 17, 2. p.

Korábbi funkciói megtartása mellett újabb feladatok is vártak rá: A „Zala Hírlapkiadó és Nyomda Rt.” Igazgatótanácsi tagja lett. 1907. március 3-án megalakult a Csány László mártír miniszter emlékének méltó megörökítése érdekében szerveződött „Csány szoborbizottság”. Elnökévé egyhangú szavazással Bosnyák Gézáat választották. (8-9. kép)

A szoborállítás története, s az azzal kapcsolatos bonyodalmak az 1904. december 22-i első felhívástól az 1931. október 11-i avatásig már ismertek.²² Borbély György középiskolai tanár emlékét méltán tiszteljük, úgy is, mint a „Csány kultusz apostolát”. De azt kevesen tudják, hogy Bosnyák Géza negyedszázadon át állt elnökként a bizottság élén, küzdött meg minden gátló tényezővel, s társa halála után egy évvel ő avatta fel végül az emlékművet. Akikhez nem érhetett el Borbély György keze – püspökökhöz, hercegekhez, országgyűlési képviselőkhöz, de még a kormányzóhoz is –, azokkal Bosnyák tárgyalt és levelezett a szoborállítás érdekében. A legtöbb pénzt is ő adományozta az évek folyamán feleségével – aki maga is föllépett jótékonsági rendezvényeken – különböző támogatók címén. Neki köszönhető, hogy az „alkotmányos eljárásra és jobb igazságra” hivatkozva pályázat útján választották ki 18 induló közül a győztes alkotót, Istók Jánost. A pályázati kritériumok között csupán az szerepelt, hogy csak magyarok pályázhatnak, a munka felállítása körül csak magyar munkások dolgozhatnak, s az emlékszoborhoz felhasználandó anyagok is lehetőleg magyarok legyenek.²³

1908-ban belépett az újonnan alakult Zalavármegyei Közművelődési Egyesületbe, és az újjáalakult létezési bizottságba. Gyakran érvelt felszólalásában a hitelszövetkezetek fontosságá mellett.

Az ő agitációja is hozzájárult ahhoz, hogy Zalavármegye 2 millió koronát kitevő árvapénzei az Országos Központi Hitelszövetkezethél maradtak. A szövetkezet nemcsak közgazdasági, hanem kulturális és társadalmi érdekeket is szolgált, s a kisiparosok és kiscsászák önszegélyezését is segítette. Saját gazdaságát nem hanyagolta el, az 1909-es virilisek között a 3923 k. 16 fillér – 3087 k. 36 fillérig terjedő csoportba tartozott.

A század első évtizedének végén szakadás állt be a Függetlenségi és 48-as Párt országos vezetésében. Justh Gyula – az általános választójog élharcosa, lemondott házelnöki tisztségéről, miután az önálló nemzeti bank kérdésében ellentétbe került a párt Kossuth Ferenc által vezetett szárnyával. (10.kép) A zalai függetlenségek Bosnyák Géza vezetésével – aki maga is lelkes híve volt az önálló bank megteremtésének – a Justh-párt mögött sorakoztak fel. „Hasonló pártvezér nincs az országban, ki a vármegyében végig járta a népgyűléseket és lángra gyújtotta sok ezer honfitársunkban a hazaszeretetet, s a gyűlöletet az ellenség sarcolása ellen” – jellemezte Bosnyák Gézá ifj. Thassy Imre²⁴ – „akik hallgatják úgy szívják lelkükbe, mint szomjas ugar az esőt”. Becsülték rendkívüli agilitását, kitartását, lelkiismeretességét, így teljes bizalmat élvezett. Bosnyák javaslatára a főispáni székből szintén távozó Batthyány Pált díszelnökké választották.²⁵

Fontos megmérettetés volt a Justh-párt számára az 1910-es országgyűlési választás. Bosnyákot Zalaegerszegen tervezték indítani. Mivel azonban a kanizsai jelölt az utolsó pillanatban visszalépett, meggyőzték a pártelnököt, hogy egyedül neki van esélye Nagykanizsán, a négy ciklus óta verhetetlennek tartott néppárti elnök gróf Zichy Aladárral szemben, aki a város díszpolgára volt, s többször töltött be miniszteri pozíciót. 1910 tavaszán hatalmas választási küzdelem bontakozott ki a két jelölt között.²⁶ A körzetet lelkiismeretesen végig kampányoló Bosnyák – pénz, terror, befolyás ellenére – szoros küzdelemben 128 szavazatkülönbséggel nyert (2077-1949).²⁷ Az ország „legszebb mandátumaként” jellemezték a korabeli források. Az 1910-es választás megerősítette azt a tényt, hogy a megyében a századforduló körül kialakult konzervatív áramlat stabilizálta állásait. (Vezetőik földbirtokosok és tisztviselők, társadalmi bázisuk pedig a velük együttműködő parasztság volt.)

Bosnyák Géza a parlamentben a Justh párti függetlenségi programot képviselte, melynek főbb elemei: az önrendelkezés, a gazdasági önállóság, az önálló nemzeti bank és önálló külön vámterület, a titkos, általános és egyenlő választójog. Hangsúlyosan foglalkozott a földművelés kérdéseivel. Egyik beszédét kinyomtatták

²² A legalaposabb feldolgozás: BÉRES-KISS 1990, 289-308. pp; BORBÁS 2000, 194 p.

²³ MP 9. évf. 51. sz. 1908. december 17, 1-2. pp. és u.o. 53. sz. 1908. december 31, 1. p.

²⁴ MP 10. évf. 48. sz. 1909. december 2, 1. p.

²⁵ Zm 28. évf. 48. sz. 1909. november 28, 6. p. Bosnyák főispánt búcsúztató levelét a november 21. szám közölte.

²⁶ Az atrocitásoktól sem mentes kampány eseményeit végig kísérte a zalai és az országos sajtó: (Zm 1910. május 1; május 8. május 15; május 22; június 5; MP 1910. június 2; MTI Politikai Kiadás 1910. május 18, 11 p. stb.)

²⁷ MNL ZML IV. 403. Zala Vármegye Törvényhatósági Bizottsága Központi választmányának iratait 78. d. 1910. szavazási jgykv. Nagykanizsa és MP 11. évf. 22. sz. 1910. június 2, 2. p; Zm 29. évf. 23. sz. 2. p.

és az egész országban terjesztették (1911. november).

Külön figyelt arra, hogy képviselje a kanizsai választókerület lakóinak (földművesek, iparosok, kereskedők) érdekeit.²⁸ Politikai ellenfelei is az „igazi harcosok” közé sorolták. Becsülték.²⁹ Az 1911. április 27-i ülésén több mint két órát beszélt a gazdák hitelügyeiről, az állattenyésztés fejlesztéséről, a lótenyésztés hanyatlásának gondjairól. Határozati javaslatot fogalmazott meg a tűz-, a jég- és az állatbiztosítás érdekében.³⁰ Azok közé az ellenzéki képviselők közé tartozott, akiket a nagy nemzetközi figyelmet keltő, Tisza István elleni parlamenti obstrukciók kivettek a teremből.³¹

Választókerületében szerették, mert minden településen beszámolt képviselőházi munkájáról. Ugyanakkor megyegyűlési feladatait sem hanyagolta el. Kezdeményezte a magatehetetlen gyerekek állami gondozásba vételét, az állatbetegségek elleni hatékony védelmet, az állatorvosok állam általi fizetését, a hitelszövetkezetek támogatását, s a háború időszakában hadikórházak létesítését. Ennek ellenére politikai ellenfelei egy időre kiszavazták a közigazgatási bizottságból. Figyelme kiterjedt a megyehatárokon túlra is. Beválasztották a Dunántúli Helyiérdekű Vasút Rt. igazgatótanácsába, s azon képviselők egyike volt, akik kezdeményezték a debreceni egyetem létrehozását. S egy pillanatra sem feledkezett meg a Csány szobor létesítése érdekében a gyűjtőmunkáról.

A parlamentben Kossuthot, Deákot és Szemere Bertalant idézve tiltakozott az új sajtótörvény-javaslat ellen.³² A háború elhúzódása miatt figyelme egyre inkább a mezőgazdaság gondjai, az élelmezés biztosításának nehézségei felé fordultak.³³ Érvelt, interpellált, küzdött az ország kenyerét biztosító parasztság sorsának javításáért.

Képviselői mandátumáról akkor mondott le, amikor Esterházy Móric (11. kép) miniszterelnök, annak ellenére, hogy ellenzéki képviselő volt, a nyugdíjba vonuló Balás Béla helyére 1917. július 7-én őt nevezte ki Zala megye főispánjának. (12. kép) Beiktatására

1917. július 30-án került sor – az általa már 20 éve oly jól ismert megyeházi nagyteremben. Költői hevületű nagy beszéddel foglalta el hivatalát.³⁴ Deák Ferenc szellemében kívánta igazgatni a vármegyét. „A nagy világháború következménye nem lehet más, mint az, hogy megadja tömegek igényét az emberi javak, jogok és azok élvezetének méltányos és igazságos elosztására.” Választójog kiterjesztését és a választások tisztaságának garantálását ígérte. Emelni kívánta a közigazgatás színvonalát, csökkentve a bürokráciát. Gazdasági reformokat tervezett, s nagyobb odafigyelést a mezőgazdaságra. Üldözni kívánta az árdrágítást. Fontos szerepet játszott programjában a népnevelés, az anya- és csecsemővédelem, a közegészségügy, a szegénység és a tudatlanság elleni küzdelem.

A legnehezebb időszakban volt főispán, a háború utolsó másfél évében. Új hangot jelentett a hazáért vért adó tömegek tisztelete, s közvetlen, barátságos, embert becsülő egyénisége. „Gőg és leereszkedés nélküli kedvességgel tud mozogni, segíteni, demokratizmus nem alkalmi tünet” – írta róla a sajtó.³⁵

Nagy lendülettel látott munkához. Áttekintve a pénzügyeket, felhívta a lakosság figyelmét, hogy támogatásaikat ne alapítványon át adják a hadigondozó Hivatalhoz, hanem egyszerű adományként. Így gyorsabban célt érnek. Új tisztviselőket is kinevezett, jelezve: nem a nép van a tisztviselőért, hanem a tisztviselő van a népért. A mezőgazdasági termelést a hadifoglyok mozgó osztagaival igyekezett fokozni és óriási erőfeszítéseket tett a nyomor és a csüggedés ellensúlyozására. Így a novemberben meghirdetett 7. hadikölcsön a nehézségek ellenére szinte hihetetlen eredményt hozott. A megye lakossága utolsó fillérjeit is felajánlotta, s a zalai végeredmény 28 milliója minden addigi eredményt felülmúlt.³⁶ Nagy terveket készített a háború utáni időkre. Részletes felterjesztést alkotott a kormány számára a hadviselésből visszamaradt hadianyagok felosztására és a hadiüzemek felszámolására. Memorandumot dolgoztatott ki a megye területén lévő mezei vasutak fejlesztésére is.

²⁸ Pl. KN 1910. III. köt. 1910. december 12. – 1911. január 6. 75. ülés 1911. január 13; 142. országos ülés 1911. április 27. 49-59. pp. beszédei; BpH 31. évf. 257. sz. 1911. október 29. 45. sz. stb.

²⁹ NÁRAY 1988, 207. p; Világ 2. évf. 257. sz. 1911. október 29; Magyarország 1911. október 29. stb.

³⁰ Id. KN 1910. VII. köt. 1911. április 25. – május 22-i ülésnapok 42. ülés 1911. április 27. 43-68. pp. Beszámol róla: BpH 31. évf. 100. sz. 1911. április 28. 2. p.

³¹ 59 képviselőt tiltott ki a mentelmi bizottság: 49-et (köztük Bosnyák Gézát) harminc napra, tízet pedig 15 napra. (BpH 32. évf. 221. sz. 1912. szeptember 19. 6. p.)

³² KN 1910. XXI. köt. 1914. január 12-24. 497. ülésnap 1914. január 20, 297-301. p.p

³³ KN 1910-18. 35. köt. 1917. február 5-március 2. 699. ülésnap 1917. február 19, 233-245. pp.

³⁴ Bosnyák Géza székfoglaló beszéde 1917. július 30. a Zala megyei Törvényhatósági bizottság közgyűlésén MNL ZML Zalavári Apátság házi levéltára XII. 2. d. No. 131. (A beszédet kinyomtatva terjesztették.) Nagy terjedelemben emlékezett meg e székfoglalóról: MP 18. évf. 19. sz. 1917. augusztus 5, 1. p.

³⁵ Ld. MP u.o.

³⁶ ZALAVÁRMEGYEI 1935, 76. p.

Ugyanakkor az sem hallgatható el, hogy 1918. végén a megye délnyugati határterületén, a Muravidéken kritikus helyzet alakult ki. A leszerelő horvát katonákból álló bandák, az ún. „zöld káderek” veszélyeztették a lakosság nyugalalmát. A főispán kénytelen volt november 6-án statáriumot hirdetni. A magyar osztagok rendcsinálása során kivégzések is történtek. Ezért Hamburger Jenő népbiztos később a statáriumot elrendelő Bosnyák Gézát okolta.³⁷

Már képviselőként több vitája volt korábbi párttársával, Károlyi Mihállyal. Erkölcsei kifogásai voltak annak háború alatti fellazító, antantbarát politikájával szemben, s szakszerűtlen földreform elképzeléseivel kapcsolatban is.

Károlyi hatalomra kerülése után nem tudta összeegyeztetni saját politikai meggyőződésével az őszirózsás forradalom vezéreinek szolgálatát. 1918. december 13-án lemondott. Nézete szerint a kormányban egyre nagyobb befolyásra tett szert a polgári eszmék rovására a radikális és szocialista irányzat. Felmentését csak többszöri sürgetésre 1919. február 9-én szentesítették. (Ezt követően 1922 tavaszáig nem volt főispánja a megyének.)

Bosnyák Gézát a Tanácsköztársaság kikiáltása Misefán érte. A 904 holdas birtokából a házi kezelésűket nem volt hajlandó átadni az új hatalomnak, a bérbé adottak tsz-esítés címszóval az államnak fizették a bérleti díjakat.³⁸

A Tanácsköztársaság leverése után a megyei törvényhatósági bizottság ülésén, szeptember 9-én ő elemzte a kialakult helyzetet.³⁹ Beszédét a „tiszánlátás érdekében” kinyomtatatták és megküldték valamennyi bizottsági tagnak.

Az 1920-ban megtartott választásokon Bosnyák Géza megszűnt pártja helyett a Keresztény Nemzeti Egyesülés Pártja felkérésére indult. Az első fordulón túljutva, a pótválasztáson vereséget szenvedett a Kiszegdapárt jelöltjétől, Nagyatádi Szabó István bizalmi emberétől, Drozdy Győzötől. Bár Drozdy mandátumát egy feljelentés nyomán megsemmisítették, az egy év múlva megismételt választáson Bosnyák már nem indult el.⁴⁰

A megalakult új kormány közigazgatási reformtervezetet dolgozott ki. Ez a vármegyei szervezet átalakítását is célul tűzte ki. Szándékában állt a törvényhatósági választójog kiterjesztése és a titkosság bevezetése is. Mindez a vármegyék heves ellenállásába ütközött. Küldötteik 1921. február 9-én tiltakozó nagygyűlést tartottak a pesti vármegyeházán. Zala megye is rendkívüli ülésen döntött csatlakozásról, s az érdekek képviselőjére küldött négytagú bizottság tagjának választotta Bosnyák Gézát.⁴¹ Végül a megyék ellenállása miatt a javaslat lekerült a napirendről. A volt főispán részt vett az alkotmányjogi reformokkal foglalkozó bizottság munkájában is, s a *Törvényhatósági bizottságok újjászervezésével* kapcsolatos napirendi pont előadója volt. Véleménye szerint a kormány javaslata nagyfokú jogkiterjesztést jelent, amit károsnak ítélt. A virilizmusról szóló részt gyengének találta, s kijelentette: csakis a jogfolytonosság szerint helyreállított ősi magyar alkotmány alapján összeülő törvényhozást támogatja.⁴² A pénzügyminiszternek azt a rendeletét, amellyel a betegápolási és gyermekvédelmi díjakat az államról pótdó formájában a városokra és községekre hárította át, javaslatára Zala megye törvénytelennek minősítette és megtagadta.⁴³ Felszólalt a bortermelés fejlesztése érdekében is.

A megyében megbecsülték munkáját. Lejáró állandó választmányi tagságát újabb három évre meghosszabbították. Megfestették portréját is a vármegye megrendelésére. Tekintélyes gazdának számított. Gazdaságáról az alábbi adatokat hozták nyilvánosságra: szántó 527, kert 4, szőlő 1, rét 114, legelő 93, erdő 151, földadó alá nem eső 14 kat. hold. Összesen: 904 kat. hold, ebből Misefán 636, Kisbucsan 225, Nagykapornakon 23 és Nemessándorházán 20 kat. hold. Nagy része a birtoknak (409 kat. hold) kisbérletbe van adva.⁴⁴

1926-tól egyhangú szavazással a megalakult Agrárpárt megyei elnöke lett.⁴⁵ A vármegyei közgyűlés egyik legbefolyásosabb képviselőjének számított. Nem véletlen, hogy 1927. január 10-én tartott rendkívüli gyűlésen a legtöbb szavazattal felsőházi tagnak

³⁷ Mindenről lásd bővebben: PAKSY 2006, 22-27. pp.

³⁸ SIMONFFY 1969, 228. P.

³⁹ MNL ZML IV. 402. a. Zalavármegyei törvényhatósági Bizottság 1919. szeptember 9-én tartott ülésének jegyzőkönyve 363. sz.; Kinyomtatott beszéde u. o. 22782. u. ni 1919. jkv. melléklet

⁴⁰ Az 1920-as pótválasztáson Drozdy 56,2 % - 43,8 % arányban nyert. A választási küzdelemről ld. PAKSY 2006, 44-47. pp.

⁴¹ MNL ZML IV. 402. a. 369. sz. Zala Vármegye Törvényhatósági Bizottságának iratai, 1921. március 8-i rendkívüli ülés jegyzőkönyve 1-17. pp. 5486. sz. ni. 1921. jkv. 286.

⁴² BpH 45. évf. 67. sz. 1925. március 22, 5. p.

⁴³ PH 22. évf. 7.sz. 1926. február 13, 3. p.

⁴⁴ MAGYARORSZÁG 1925. 385. és 490. p.

⁴⁵ PAKSY 2006, 74. p.

választották.⁴⁶ (13. kép)

Két cikluson át képviselte Zalát a Felsőházban. Első ciklusában a közigazgatási, a népjóléti és munkaügyi, valamint a naplóhitelesítő bizottságban⁴⁷, később a közgazdasági és közlekedési bizottságban is dolgozott.⁴⁸ Főleg földművelési, közigazgatási és az autonómiát érintő kérdésekben hallatta hangját.

1927. március 22-én hosszú beszédet mondott az „Egyes adók és illetékek mérsékléséről és a pengőértékben való számításokkal kapcsolatos rendelkezésekről, továbbá az önkormányzati testületek háztartásának hatályosabb ellenőrzéséről” című előterjesztés általános és részletes vitáján. Beszédében szinte összefoglalta a politikai pályafutása során vallott politikai elveit. Hazafias buzgalommal védte a mezőgazdaságban dolgozók érdekeit, ugyanakkor mereven képviselte az „ősi megyei rendszer” sértetlenségének ügyét. Ellenállásra buzdított minden állami beavatkozási kísérlettel, „gyámkodással” szemben. Véleménye: „nem azok a nemzetek a legboldogabbak, amelyekben igen sokan kormányoznak, hanem azok, amelyeknél a mindennapi életben alig lehet meglátni azt, hogy kormány van, mert a közérdekű ügyeket maguk a polgárok intézik el, a kormányzat törekvése csak az országos fontosságú érdekekre szorítkozik”.⁴⁹ A költségvetés vitája során is visszatért a válságos helyzetbe került mezőgazdaság helyzetére. Sürgette az adócsökkentést. „Hiszem, hogy ebben az országban jólét csak akkor lehet, az ipar és kereskedelem csak akkor virágozhatik, ha a gazda sorsa jóra fordul.” Felvetette az árterületek védelmének, a lecsapolás, a vizek szabályozásának ügyét. Sürgette – külföldi példákat felemlítve – a szakoktatás, a képzés fejlesztését, növényvédelmi állomások felállítását. (Hangoztatta, hogy szakemberek kelljenek. Nem mindegy milyen talajhoz, milyen műtrágyát használnak.) Kezdeményezte önálló földművelési bizottság felállítását is.⁵⁰ A válságban lévő mezőgazdaság

fejlesztésére és a talajvizsgálatok szükségességére vonatkozó javaslatát minden év költségvetésének tárgyalásakor megismételte. Felszólalásai e tárgyban nagy tetszést arattak, de csak mérsékelt sikert ért el.⁵¹

A nagy szociális érzékkel rendelkező képviselő részt vett a Magyar Vöröskereszt újjászervezésében is.⁵² Bosnyák Géza felsőházi tagsága alatt sem feledkezett meg zalai feladatairól. Ő volt az, aki a megye nevében ünnepélyesen fogadta díszpolgári oklevelét átvevő Bethlen István miniszterelnököt Zalaegerszegen.⁵³ Ekkor már a tömegpárttá „alakult” Egységes Párt tagja volt. Részt vett az 1931-ben alakult Zala-Vas-Soproni gazdakartell létrehozásában.⁵⁴ A tagok közösen szereztek be a mezőgazdasági műveléshez szükséges anyagokat. Újabb feladatokat vállalt a megyei közgyűlés munkájában is. A közigazgatási bizottságban betöltött feladatai mellett tagja volt a fegyelmi választmánynak, a gyámügyi fellebbviteli küldöttségnek, az ügyi és a telepítési albizottságnak.⁵⁵ Tagja volt annak a küldöttségnek is, amely a megye rendkívül nehéz helyzete miatt a miniszterhez fordult 1931. júliusában. Egy alaposan végiggondolt programot nyújtottak át a kormányfőnek az agrárszektor megmentése érdekében (kedvezményes kölcsön takarmánybeszerzéshez, gabonasegélyezés a rászorultaknak, vízszabályozó munkák sürgős elvégzése, közbiztonság, vízellátás, közoktatás, középiskolák felújítása stb.).⁵⁶ Kéréseiket a miniszterelnök az illetékes szakminisztériumokhoz továbbította.

1929. július elején jelentő eseményre került sor. Az 1929. évi 30. törvény értelmében nemcsak új vármegyei törvényhatóságot választottak, hanem örökös tagokat is. A július 19-én megtartott választáson Bosnyák Géza Zala vármegye örökös tagja lett. Rajta kívül Batthyány Pál, Balás Béla, Kolbenschlag Béla volt főispánokat, Malatinszky Ferenc és Plihál Viktor felsőházi tagot, s a megye országosan ismert szülöttei közül Tabajdy Kálmánt, Wlassics Gyulát, herceg

⁴⁶ MNL ZML IV. 402. a Zala vármegyei törvényhatóságának iratai. Az 1927. január 10-i rendkívüli közgyűlés jegyzőkönyve. Bosnyák Géza 305, Malatinszky Ferenc 229, Plihál Viktor 228 szavazattal lett a felsőház tagja. 29336/1926. jkv. 1.

⁴⁷ FN 1927. január 28-1927. július 5. 4. ülésnap február 10. 14-15. p. és u.o. 1927. IV. köt. 1928. december 20-1929. január 28. 53. ülésnap, 1928. december 20. stb.

⁴⁸ FN 1927. V. kötet 1929. december 10-1930. július 10. 73. ülés 1930. február 12. 92. p. és Országgyűlési Almanach 1884-1944. 1931-35. évi országgyűlés Haefler István szerk.: Országgyűlési Almanach 1931-36 (Sturm-féle országgyűlési almanach Bp. 1931.) A felsőház választott tisztikara és bizottságai 301-302. p.

⁴⁹ FN 1927. I. köt. 1927. január 28-1927. július 5. 6. ülésnap 1927. március 22. 35.; 42-45. p.

⁵⁰ U. o. 15. ülésnap 1927. június 24. 288-292. p.

⁵¹ Pl. FN 1927. december 10-1930. július 10. 64. ülésnap 1929. június 24. 207. p. és u.o. június 27. 331. p.

⁵² NH 1928. szeptember 25. Az MTI felsorolja, hogy a felsőház tagjai közül kik vettek részt. Bosnyák Géza így a Vöröskereszt örökös tagja lett. ld. még: BpH 48. évf. 218. sz. 8. p.

⁵³ ZK 67. évf. 120. sz. 1927. május 28. 1-5. sz. 1927. május 28. 1-5. (Ő volt az első miniszterelnök, aki Zalaegerszegen járt.)

⁵⁴ ZmU 14. évf. 17. sz. 1931. január 22. 1. p.

⁵⁵ ZmU 14. évf. 9. sz. 1931. január 13. 1. p.

⁵⁶ Ld. bővebben PAKSY 2006. 82-83. pp. és SSz 1931. július 26.

Festetics Taszilót választották meg. A helyi közéletből pedig Kroller Miksa apátot, és Farkas Tibor földbirtokost érte ez a megtiszteltetés.⁵⁷

Bosnyák Géza 1931. októberében 24 év kemény szervező munka után végre felavathatta Csány László szobrát Zalaegerszegen. (14. kép) Még az utolsó pillanatokban is voltak gátló tényezők, amelyen úrrá kellett lenni (a katolikus egyház aggodalma az egyik mellékalak meztelensége miatt; a másik mellékalak zászlórúdjának megcsönkítése; a szoborbizottság titkárnak, Borbély Györgynek a halála stb.). A mártír kivégzésének 82. évfordulóján hatalmas tömeg előtt zajlott a megemlékezés, pedig a súlyos gazdasági viszonyok miatt nem hirdethettek országos ünnepet. Bosnyák nagyívű, a megelőző száz év történetét felvázoló beszédét hangszórók közvetítették a hallgatóságnak. Kiemelte Csány László lángoló hazaszeretét, vasakarátát és mély vallásosságát. Felidézte a dicsőséges szabadságharcot leverők kegyetlenségét: „A legszebb erény: a lángoló hazaszeretetet vérpadra, akasztófára került. Irtózatoss emlékek ezek, melyeket az idő balzsamos ujjai sem törölhetnek el, emlékek, melyeket megbocsátani nem lehet. A legyilkoltak csontjai elporladnak, a gyászruhák elrongyolódnak, de az emlékezet él és megmarad. Csány László is vértanúja volt a kornak. Élete ragyogó példa, miként kell élni, s ha kell meghalni a hazáért... E szobor legyen hirdetője örökké a megalkuvást nem ismerő önzetlen hazaszeretettel.”⁵⁸

Felsőházi tagsága 1932. december 31-én szűnt meg.⁵⁹ Utódja a korábbi főispán, Tarányi Ferenc lett. Bosnyák így ismét főleg a vármegyei közéletre koncentrált, hiszen 1932. októberében újabb három évre beválasztották a vármegye új központi választmányába.⁶⁰ Amíg ereje engedte – túl a 70. életévén –, ellátta a közigazgatási bizottságban és a négy albizottságban vállalt kötelezettségeit, sőt még egy ötödikbe, a kisajátítási albizottságba is beválasztották.⁶¹ Egyre gyakrabban betegeskedett, így arra kényszerült, hogy bejelentse: kénytelen többször távol maradni az ülésektől.⁶² Továbbra is betöltött számos közéleti

tisztséget. Tagja volt az Alsódunántúli Mezőgazdasági Kamarának, választmányi tagja a Gazdák Biztosító Szövetkezetének, elnöke a Pacsai Gazdakörnek, s tagja az Országos Mezőgazdasági Kamarának és az Országos Kaszinónak.

Az év vége felé már ágyának döntötte a betegség. 1935. március 25-én hunyt el Misefán, végbélrákban.⁶³ Ott is temették el nagy részvét mellett március 27-én, a családi sírkertben.⁶⁴ Felesége 75 éves korában, 1949-ben halt meg Zalaegerszegen. A Kálvária temetőben nyugszik a családi sírboltban. Fiai közül Andor vezette tovább a gazdaságot. (1935-ben a földbirtok tiszta jövedelme meghaladta a 5240 aranykoronát.)⁶⁵ Andor a képviselői pályával is megpróbálkozott, de az 1935-ös választásokon a második fordulóban vereséget szenvedett a Nemzeti Egység Párt jelöltjétől.⁶⁶ Mivel sem neki, sem testvérének nem születtek fiúgyermekei, így halálukkal kihalt a Bosnyák család ezen ága.

Az Országgyűlés Felsőháza jegyzőkönyvben örökítette meg Bosnyák Géza emlékét, aki 6 éven át képviselte ott megyéjét, Zalát.⁶⁷ Ugyancsak jegyzőkönyvben örökítette meg emlékét a megyei közgyűlés, a Megyei Gazdasági Egyesület és Zalaegerszeg város is.

A somogytúri szülőházat öröklő Kunffy Lajos festőművész így jellemezte visszaemlékezésében: szerettem, gyűlölte a külsőségeket, józan gondolkodású, becsületes magyar ember volt, s kitűnő, szorgalmas gazda.⁶⁸

Bosnyák Géza közel negyven éven át döntő befolyást gyakorolt a vármegye közéletére. Önzetlen ember volt, befolyását kizárólag hazafias és nemzeti célokra használta fel. Nagy műveltségével, kitűnő szónoki képességével nagy hatással bírt szűkebb és tágabb környezetére. Ugyanakkor a bevezetőben is jelzett korlátokat – a vármegyerendszer sérthetlensége; az ősi autonómiához való ragaszkodás; a földbirtokrendszer sérthetlensége stb. – ő sem volt képes átlépni. Emlékét az 1996-ban felújított misefai kastély és a megyei önkormányzat nagytermében elhelyezett portréja őrzi.

⁵⁷ MNL ZML IV. 402. a. 438. sz. Zala vármegye törvényhatóságának iratai 1929. július 19-i rendkívüli ülés jegyzőkönyve 18135. sz. ni 1929. jkv. 843.

⁵⁸ ZmU 14. évf. 238. sz. 1931. október 13, 1. p. és ZALAEGERSZEG 311-315. pp.

⁵⁹ Felsőházi irományok 1935. I. köt. Irományok 1935-2, 12. p; Mindkét ciklus elején életrajza megjelent az országgyűlés almanachjában: ORSZÁGGYŰLÉSI 1927, 108. p; ORSZÁGGYŰLÉSI 1931, 425-26. pp.

⁶⁰ ZmU 15. évf. 248. sz. 1932. október 30, 4. p.

⁶¹ Az erről szóló tudósítást ld: ZmU 17. évf. 6. sz. 1934. január 10, 4. p.

⁶² ZmU 17. évf. 5. sz. 1934. január 9. 3. p.

⁶³ Nagykapornak, Halotti anyakönyvi kivonat 1935. március 26, 8. sz.

⁶⁴ Országos Széchényi Könyvtár Gyászjelentések gyűjteménye, Bosnyák Géza; ZmU 18. évf. 73. sz. 1935. márc. 29.

⁶⁵ Ld. MNL ZML Zala megye Helytörténeti lexikon Kézirat 12. doboz Nagykapornak, Misefa

⁶⁶ Ld. erről bővebben: PAKSY 2015, 10-29. és 117. pp.

⁶⁷ FN 1935. I. kötet 1935. április 29 - 1936. jún. 26. 3. ülés 1935. május 1, 9. p.

⁶⁸ KUNFFY 1981, 80. p.

Levéltári források, kéziratok

- MNL OL Magyar Nemzeti Levéltár Országos Levéltára
 Y.1. Általános iratok
 MNL ZML Magyar Nemzeti Levéltár Zala Megyei Levéltára
 IV. 402. a Zala vármegye törvényhatósági Bizottságának iratai Közgyűlési jegyzőkönyvek
 IV. 403. Zala vármegye törvényhatósági Bizottsága Központi választmányának iratai
- IV. 433. Egyedi iratok gyűjteménye
 Helytörténeti lexikon kézirat Nagykapornak, Misefa
 Zalavári Apátság Házi levéltára (XII. 2.)
 Országgyűlési Könyvtár. Országgyűlési dokumentumok 1861-1990. (Naplók, Irományok)
 Képviselőházi Naplók 1910-1918
 Felsőházi naplók 1927. január 28-tól 1935. május 1-ig.

Irodalom

Önálló művek

- BORBÁS 2000 Borbás György: Erdély bajnoka – A Csány kultusz apostola Borbély György (1860-1930) Zalaegerszeg 2000.
- BOROVSZKY 1906 Borovszky Samu: Hont vármegye és Selmecbánya sz. kir. város (Magyarország vármegyei és városai) 1906.
- GULYÁS 1941 Gulyás Pál: Magyar írók élete és munkái (új sorozat) III. kötet, Budapest 1941.
- HORVÁTH 2005 Horváth János: Kunffy Lajos – A somogytúri Kunffy emlékmúzeum katalógusa Kaposvár 2005.
- KUNFFY 1981 Kunffy Lajos: Visszaemlékezéseim. In. Somogyi almanach 31-33. sz. Kaposvár 1981.
- MAGYARORSZÁG 1925 Magyarország földbirtokosai, Budapest 1925.
- MÉL 1967 Magyar Életrajzi Lexikon I-III. Főszerk. Kenyeres Ágnes. Budapest 1967.
- MSZL 1929-1931 Magyar Színművészeti Lexikon I-IV. Szerk. Schöpflin Aladár. Budapest 1929-1931.
- NÁRAY 1988 Náray Lajos politikai jegyzetei. Békéscsaba – Szeged 1988.
- ORSZÁGGYŰLÉSI 1927 Országgyűlési Almanach 1884-1944. 1927-1931. évi országgyűlés Szemerjai dr. Deák Imre szerk. Magyar Országgyűlési Almanach 1927-1932. Budapest 1927. Felsőház tagjai
- ORSZÁGGYŰLÉSI 1931 Országgyűlési Almanach 1884-1944. 1931-1935. évi országgyűlés Lengyel László – Vidor Gyula szerk. Magyar Országgyűlési Almanach 1931-1936. Budapest 1931. Felsőház tagjai
- PAKSY 2006 Paksy Zoltán: Politikai küzdelmek Zala megyében a két világháború között I. 1918-1931. (Zalai Gyűjtemény 62.) Zalaegerszeg 2006.
- PAKSY 2015 Paksy Zoltán: Politikai küzdelmek Zala megyében a két világháború között II. 1932-1945. (Zalai Gyűjtemény 78.) Zalaegerszeg 2015.
- SZÉKELY 1980 Székely Vera: A központi államigazgatás tisztségviselői a dualizmus korában 2. rész (Forrástudományi segédletek 1.) Budapest 1980.
- ZALA 2000 Zala megye archontológiája 1138-2000. (Zalai Gyűjtemény 50.) Zalaegerszeg 2000.

ZALAEGRSZEG 1985 Zalaegerszeg Dokumentumok a város történetéből. Szerk. Gyimesi Endre. Zalaegerszeg 1985.

ZALAVÁRMEGYEI 1935 Zalavármegyei ismertető. Szerk. Bodry László – Madarász Gyula – Zsadányi Oszkár. Sopron 1935.

Tanulmányok

BÉRES-KISS 1990 Béres Katalin – Kiss Gábor: Csány László kultusza Zala megyében In: Kossuth kormánybiztosa Csány László 1790-1848. (Zalai Gyűjtemény 30.) Zalaegerszeg 1990. 289-308. pp.

SIMONFFY 1969 Simonffy Emil: Az 1919-es nagykapornaki termelészövetkezet iratai In: Levéltári Szemle 19. (1969) 225-232. pp.

BŐSZE 1996 Bősze Sándor: Somogy a millennium fényében és árnyaiban. In: Somogy megye múltjából 27. Kaposvár 1996. 145-171. pp.

VAJDA 1994 Vajda László: Az 1905-6. évi vármegyei ellenállás Zalában In: Zalai történeti tanulmányok 1994. (Zalai Gyűjtemény 35.) Szerk. Bilkei Irén. Zalaegerszeg 1994. 245-276. pp.

Rövidítések

Bv Balatonvidék

MP Magyar Paizs

BpH Budapesti Hírlap

NH Napi Hírek

FN Felsőházi napló

PH Pápai Hírlap

KN Képviselőházi napló

SSz Sümeg és Szentgrót

MH Megyei Híradó

ZK Zalai Közlöny

MNL OL Magyar Nemzeti Levéltár Országos Levéltára

Zm Zalamegye

MNL ZML Magyar Nemzeti Levéltár Zala Megyei Levéltára

ZmU Zalamegyei Újság

Outline of the political career of Lord Lieutenant Géza Bosnyák

The study outlines the career of Géza Bosnyák, a leading politician of the first third of the 20th century in Zala. For nearly 40 years he had a decisive influence on shaping the political image of the county. The article is about his family roots, and it recalls the main stages of his career from 1897, when he moved to Zala. Bosnyák was a typical figure of landowners from the old noble family. It determined his way of thinking. The adherence to the millennial Hungarian constitution, the unchanging maintenance of virilism and the county system, and the adherence to county autonomy influenced his political intentions as well. He also insisted on the inviolability of the established land tenure system. At the same time, his wide-ranging education, excellent oratory skills, receptivity to the introduction of international innovations in agriculture, and mostly his hot patriotism and desire for independence made him stand out from his contemporaries. The main stages of his political career: he was the county leader of the Independence and 48th Party in Zala from 1904, the county leader of the national constitutional protection action of 1905-06. He became a Member of Parliament in the Nagykanizsa constituency with a pro-Justh program in 1910. He represented his constituents for seven years. He emphasized the problems of agriculture, and the main elements of his program were self-determination, economic autonomy, an independent national bank and a separate

customs territory, and the issue of secret, universal and equal suffrage. Meanwhile, he held several important positions in his constituency and his county. He was a honourable politician, even his opponents appreciated him. On 7 July 1917 he was appointed Chief Lieutenant of Zala County. During the last period of the war he held this position for 1.5 years. The study is about his efforts as well as his longer-term plans. Disagreeing with the leadership that came to power as a result of the Aster Revolution, he resigned and returned to his estates. After the overthrow of the Hungarian Soviet Republic, he continued to politicize in county public life. On 10 January 1927 he was elected a member of the Upper House. He represented Zala in the Upper House for six years. He voiced his opinion mainly on issues of agriculture, administration and autonomy. On 19 July 1929 he was elected a life member of Zala County. His membership in the Upper House ceased on 31 December 1932. He returned to county public life. After leading the work of the sculpture committee established in memory of the martyr minister László Csány for a quarter of a century, he was finally able to inaugurate the completed work of art in October 1931. He served the community for the rest of his life. He died in Misefa on 25 March 1935. His memory was recorded in the minutes by the Upper House, the county assembly, the Economic Association and the city of Zalaegerszeg.



1. kép. A felsőpataki Bosnyák család címere



2. kép. A somogytúri szülőház, ma Kunffy Lajos emlékház



3. kép. A misefai kastély 1939-ben

4. kép. A misefai kastély napjainkban



6. kép. Az 1905-06-os alkotmányvédő mozgalom iratai

Jegyzőkönyv

Kalotaszegye alkotmányvédő bizottsága által számadás megvizsgálására kiküldött alkottaágyonai Kalotaszegben 1906. évi szeptember hó 2. án tartott üléséről.

Jelen voltak.

Bosnyák Géza alk. elnöke, Malatinszky Ferenc, Csik István, Hajk István és Nagy László.

Elnök a gyűlést megnyitja.

Nagy László az itteni alkotmányvédő bizottság a referenset teljesítésével megbíró, a vonatkozó iratokkal a bizottságnak átadja, melyekből megállapították hogy:

az alkotmányvédő bizottság tagjaitól - éppen mint 10-10 szavattal - a dologi kiadványokhoz a részletek - - - - - 770 sz. - 341 - 184

maradvány Nagy László részén 228 sz. 24.

Az alkotmányvédő bizottság tagjai részéről eddig a fejezetektől 10-10 sz. át nem érkezett be. Szabonyi Cse, Barcsa László, Velecsics Lajos, Kossuth István, Bartalándy Béla.

Megállapították az iratokból az is, miszerint Nagy László fölött a vármegyei népszerűséget a közönségben 126386 K. 76 f. t. sz. elfizetett ugyanannak, ebből tehát részben mindezen semmi, amely bevételek és kiadásokról, nem különben az alk. bizottság által történt megteremtésétől a területére alkotmányos szabványon csoportosított számadási kimutatásokról mindezen szöveg sem közönséges, sem az alk. bizottságot nem is népszerűsíti, az alk. bizottság javasolja, hogy az alk. bizottság számadási elbeszélésével szöveg.



5. kép. Kossuth Ferenc (1844-1914)

Jegyzőkönyv

Felbontották a 90 - évről 1906. évi augusztus hó 20-án a törvényhatóság által választott 90 - es bizottság üléséről.

Jelen levők :

Az elnökök : Bosnyák Géza .

Az ügyészek : Ziegler Kálmán és Nagy László .

Bizottsági tagok : Dr. Szekeres József , id. Thassy János , ifj. Thassy János , Eötvös Sándor , Gábor Sándor , Hajk István , Malatinszky Ferenc , Dr. Thassy Gábor , Vastag Lajos , Elek Ernő , Sebestyén Lajos , Oltyai Guidó , Parkas József , Parkas Gábor , Bakó Gyula , Salus Dezso , Hayden Sándor , Szentmihályi Dezso , Tancsics József , Vinheffer Dezso , Zakál Henrik , Nagy Dezso , Weinar István , Gál István , Patrik Gyula , Tóth Sándor .

Az elnök az ülést megnyitja és a tagekat először bejelenti, hogy az elnök Gróf Batthyány Pál és az elnök Gyömböry Vincez előzetesről lemondtak és felhívja a bizottságot, hogy elnököt és alelnököt választasson.

A bizottság a lemondott elnöknek és alelnöknek az alkotmány védelmében kifejtett tevékenységükért köszönetet szavaz és egyhangúlag elnöknek Gróf Batthyány Józsefet , alelnöknek : Parkas Józsefet választja meg . -

Nagy László jegyző előterjeszti a 90 - es bizottság számadást .

A bizottság a számadást megvizsgálás és jelentésértelmegette az alk. bizottságnak adja ki, annak tagjaiul, Bosnyák Géza elnöklete alatt : Malatinszky Ferenc , Elek Ernő , Hajk István , és Nagy László bizottsági tagekat választja meg . -

Nagysejtes

Bosnyák Géza alk. elnöknek
alkotmányvédő bizottság
alelnökének
Köszönet.

Élye hó 28-án hoztam intézett felhívásom válaszába, mindenképpel megjegyzem, hogy a mielőtt tudomásomra jött, hogy az alkotmányvédő bizottság kétem nekem nem volt, hogy az alk. bizottság fel nem volt, - azonnal a legilletékesebb fórumról Főispán Úr Öneltőségénél személyesen jelentettem, mert nem tudtam, hogy bárki is csak egy szóval is harufiatlansággal viselkedett, Öneltőségénél az ügyet elcsúsztam s az igazságot elfogadta.

Személyes a Bizottság: az alk. bizottság védő bizottság mártus 28-án írt levelét tartott s ezt határozta, hogy mivel a tisztviselői Radványi Károly bizottságban jelentkezett a további járulékos feltevést követően.

Mártus 29-án a tisztviselői Radványi Károly bizottságban jelentkezett, hogy a tisztviselői Radványi Károly bizottságban jelentkezett.



7. kép. Gróf Batthyány Pál a mozgalom elnöke, későbbi főispán

8. kép. A Csány szoborbizottság elnöke



A ZALAEGRSZEGI CSÁNY-SZOBOR BIZOTTSÁG

A TÖRTÉNELMI NAGY NAP EMLÉKÉRE S A MAGYAR VÉRTANUKRA VALÓ TEKINTETTEL 1911 MÁRCZIUS 15-ÉN AZ „ARANY BARÁNY” VENDÉGLŐ TERMEIBEN

ÖZV. PALLINI INKEY KÁLMÁNNÉ VÉDNÖKSÉGÉVEL KETTŐS ÜNNEPÉLYT RENDEZ, D. U. FÉL 4 ÓRAKOR MÁRCZIUS 15-I EMLÉKÜNNEPÉLYT ÉS ESTE 8 ÓRAKOR HANGVERSENNYEL ÉS SZAVALÁSSAL EGYBEKÖTÖTT

SZABADSÁG-BÁLT.

E KETTŐS ÜNNEPÉLYRE CZAMZETTET TISZTELETTLEL MEGHÍVJUK:

BOSNYÁK GÉZA
orsz. képviselő, a Csány-szobor bizottság elnöke

SIMITSKA JÁNOS Dr. **THASSY GÁBOR** **BORBÉLY GYÖRGY**
pénztárnok. a Csány-szobor bizottság alelnöke. titkár.

HELYÁRAK: PÁHOLY 10 KORONA, OLÓHELY 2 KORONA, ÁLLÓHELY 1 KORONA.

I. A délután fél 4 órai emlékünnepelel műsora:

A zalaegerszegi Daloskör: Hymnus.
Szalay Sámuel: Talpra Magyar!
Dr. Hajóu Gyula: Ünnepe beszéd.
Fángler János: Szavalel.
A zalaegerszegi Daloskör: Ablakéből ...

II. Az este 8 órai szabadságbál hangverseny-műsora:

Daloskör: Hymnus.
Pankovlel-Hajóu Stefi: czimbalomjátéka
Dr. Károly Jenő: hegedűkísérelével.
Büchler József: Kuruczjátéka.
Szőllő Kálmán: czimbalomkísérelével.
Czakeller Lajos: Szavalel Hanleke Emiltől.
Daloskör: Száz szál gyertyát ...
Kármagy: Sándor Zsigmond.

A tiszla jövedelem a Csány-szobor javára megy.

Mélyen tiszlell Alispán (Polgármester) Ur!

CSÁNY László 49-es nagy vértanunknak Zalaegerszegeen föllállítandó szobrára kéruök bármily kis összegelel a törvényhatóság közönségétől. Kérjüök mélyen tiszlell Alispán (Polgármester) uralel, hogy a most küldöfl ezirányu felhívásunkalel sziveskedjék hazafias és jóindulalel pártoláslával a legközelebb tartandó törvényhatósági közgyűlel elé lerjeszteni.

Zalaegerszeg, 1907 márczius 21.

A CSÁNY-SZOBOR-BIZOTTSÁG nevében:

Borbély György **Bosnyák Géza**
titkár. elnök.

Kiadja a MAGYAR PAIZS szerkesztősége. — Utánnymás tilos.

Csány László 1848—49-es vértanu.



9. kép.
A vármegyeháza 1908-ban

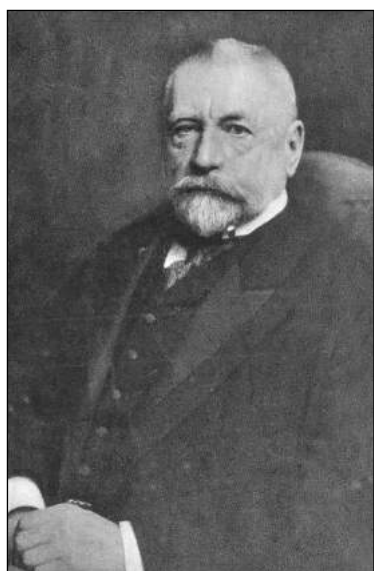

10. kép.
Justh Gyula
(1850-1917)

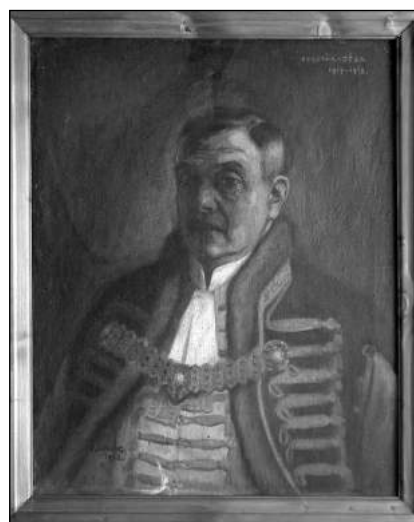

12. kép.
Bosnyák Géza, a főispán 1917-1919
(A portré 1923-ban készült.)



11. kép.
Esterházy Móric
(1881-1960)



13. kép.
Bosnyák Géza, a
felsőház tagja

14.a. kép. A Csány szobor avatása, 1931.



14.b.c. kép. Csány László szobra az 1930-as években.

Kunics Zsuzsa

Az ismert – ismeretlen kanizsai fényképész, Mathea Károly

A századforduló – századelő legismertebb, legtöbbet foglalkoztatott s leghosszabb ideig működő fényképésmestere Nagykanizsán Mathea Károly volt. Tőle maradt fenn a legtöbb családi kép, portré, nem csak a Thúry György Múzeum gyűjteményében; családi albumokban őrzött, magántulajdonban lévő fotók között, s az internetes aukciókon is az ő nevével, az ő munkáival találkozhatunk a legnagyobb számban. Róla mégis évtizedeken keresztül alig tudunk valamit.

A fényképészek, műtermek adatait tartalmazó fotótörténeti összefoglalók¹ korábban 1890 és 1916 közé tették működési éveit, s Bata Tímea a vidéki gyűjteményekben őrzött fotográfiákról – a Fotóművészetben – megjelent összefoglaló cikkéhez² is csak alig néhány adattal tudtuk kiegészíteni a Mathea működéséről szóló részt. Ennél most már sokkal árnyaltabb a kép.

A „Fényírók Nagykanizsán 1860-1930 (A város és lakói a fotográfusok szemével)” címmel 2019. május 30-án, a Thúry György Múzeumban megnyílt időszaki kiállításban már kiemelten mutattuk be Bazárudvari műtermét, ismertettük életútját, tevékenységét, fotográfusi teljesítményét.

Mathea Károly (Mihály) eredeti neve Mathia volt, a szinte egész élete során használt, a városban ismertté

vált név, a Mathea hivatalos anyakönyvi elírás eredménye. A születési anyakönyvben eredetileg (és voltaképpen tévesen) „Matea”ként szerepelt, csak az 1924 októberében bejegyzett névkorrekciókor javították át „Mathia”-ra.³

Eperjesen született 1861. szeptember 12-én, elsőszülött volt a családban. Édesapja, a nagysárosi születésű Mattia/ Matia András tímármester 30 évesen, 1860. október 23-án vette nőül Eperjesen a 20 éves, szintén nagysárosi születésű Malinovszky Máriát. (Az apa neve is kétféleképp szerepel a hivatalos iratokban: a házassági anyakönyvben a Mattia, a nagysárosi plébános által 1924-ben kiállított keresztelési kivonatában a Matia változat olvasható.)⁴

„Számos testvére közül” egyedül a nála három évvel fiatalabb Albert Ferdinánd érte meg a felnőttkort, aki azonban 23 évesen áthajózott Amerikába és ott alapított családot. Brooklynban élt (ez akkor még nem volt New York része) 1950-ben bekövetkezett haláláig, ott van eltemetve feleségével, Júliával és 6 gyermekével együtt. Albert és gyermekei is Matheaként használták a nevüket az Egyesült Államokban, sírfeliratukon is ez olvasható.⁵

1900-ban a szülők már elhunytként szerepeltek Mathea Károly házassági anyakönyvében, édesanyja

¹ Magyar Nemzeti Múzeum: Fényképészek és műtermek adatai kutatóknak. <https://mnm.hu/hu/muzeum/fenykepesek-es-mutermek-adatbaza> (Letöltve: 2017. október 22.)

² BATA 2012

³ Mathea Károly születési anyakönyve: <https://www.familysearch.org/ark:/61903/3:1:S3HY-DY6S-8ZL?i=16&wc=9PQZ-829%3A107654301%2C112073701%2C112205301%2C150775701&cc=1554443> (Letöltve: 2017. február 7.)

⁴ Házassági anyakönyve: <https://www.familysearch.org/ark:/61903/3:1:S3HT-XCMH-96V?i=247&wc=9PQC4WL%3A107654301%2C112073701%2C112567201%2C152586101%3Fcc%3D1554443&cc=1554443> (Letöltve: 2017. február 7.) Nagysároson 1924. július 24-én kiállított Keresztelési kivonat: Mathea Károly dédunokája, Barcza Tibor tulajdonában. Ezúton szeretnék köszönetet mondani Barcza Tibor segítségéért, aki számos, a család által megőrzött irattal, adattal, fényképpel segítette munkámat.

⁵ Albert Ferdinánd (1864. szeptember 18.) születési anyakönyvi kivonata <https://www.familysearch.org/ark:/61903/3:1:S3HY-DY6S-DSC?i=127&wc=9PQZ829%3A107654301%2C112073701%2C112205301%2C150775701%3Fcc%3D1554443&cc=1554443>. (Letöltve: 2017. február 7.)

A Mathea Albert családjával kapcsolatos adatok Barcza Tibor szíves közlései.

Eperjesen halt meg, édesapja Amerikában, „ismeretlen helyen”.⁶

Mathea Károly életének első 34 éve még szinte ismeretlen előttünk, nem tudjuk, hol tanult, ki volt a mestere. Leszármazottai megőriztek két fotográfiát: az egyiket 1880 körül édesanyjáról, Malinovszky Máriáról (1. kép), a másikat – a hátoldalára írt felirat szerint 24 éves korában – 1885-ben az ifjú Mathea Károlyról (2. kép) készítette Divald Károly Eperjesen.⁷ A „magyar fényképészet úttörőjének” tartott gyógyszerész-fényképész, Divald Károly 1863-ban nyitotta meg műtermet Eperjesen, majd 1878-ban itt állította fel az első magyar fényképnymati (fototípiái) műintézetet is. Az eperjesi műtermen kívül Bártfafürdön, Tátrafüreden és Iglón is működtetett „fényirdát”. 1890-ben, mikor átadta fiainak az üzlethálózatát, Lajos vitte tovább az eperjesi műtermet.⁸ Felmerül a lehetőség, hogy Mathea Károly tőle látta hivatására a példát, vagy épp az ő egyik műtermében tanult. Nagykanizsára mindenesetre már „kitűnő szakképzettségű fényképészként” érkezett.

Nem tudjuk biztosan, hogy az ifjú fotográfus (3. kép) mikor telepedett le a városban, közvetlenül a műterem átvétele előtt vagy esetleg már néhány hónapot vagy évet együtt dolgozott Uher Ödönnel.⁹

A legkorábbi említés a nagykanizsai tevékenységről, illetve személyéről 1895 áprilisából származik: a Zalai Közlöny címlapján számolt be az Irodalmi és Művészeti Kör taggyűjtéséről, s „a közművelődés és a társadalmi harmónia őszinte barátai” között, rendes tagként megtalálhatjuk Mathea Károlyt is.¹⁰

Egy hónappal később, a Zala híradása arról értesítette a városlakókat, hogy Uher Ödön fényképész a családjával együtt Budapestre költözött, ahol a Kossuth Lajos utcában nyit fényirdát. A kis írás szerint „a jó hírnévnek örvendő műtermet Uher neve alatt Matheo (!) kitűnő szakképzettségű fényképész fogja tovább vezetni.”¹¹

Mathea tehát 1895 májusától vette át a Bazárudvarban, a Fő út 8. szám alatti napfényműterem vezetését.

A Dél-Zalai Takarékpénztár – Geiszl Mór által tervezett – háromszintes, díszes székháza (4. kép) 1881-ben épült fel, ma is a Fő út egyik ékessége. Először a Fő utcára néző fő-, és a két udvari oldal- és keresztépület készült el, majd 1883-ra a Zrínyi utcára néző hátsó tömb. Az épület a banki, üzleti élet egyik központja volt, emellett otthont adott a városi társasági élet helyszíneinek is. A két udvart körülölelő számos üzletről kapta a Bazárudvar, Bazárépület elnevezést.¹²

A keresztépület padlásterét különlegesen alakították ki, egy napfény-műterem kapott itt helyet. (5. kép) A természetes fény fontos szerepet játszott a 19. század második felének fényképezési munkájában, mivel a felvételek és a negatívval megegyező másolatok szinte kizárólag természetes fény mellett készültek. Az 1870-es évektől azonban, az ún. száraz eljárás elterjedése után a fényképezésnek már nem kellett nagy és költséges, üvegfedelű műtermet építtetniük, mert két, egymás mellett lévő 2,5 méter magas ablakon át már bőséges világosság áradt a „felvételi szobába”. A műterem felépítése jelentősen módosult. Az új típusú műterem északra néző oldalfalát és a tető egy részét fedte üveg. A két üvegfelület a magasban ferdén találkozott, az oldalvilágítás egyben felső világításul is szolgált. A világosságot az árnyaló ernyő segítségével mérsékeltek, s a fény erejétől függően a vasból készült árnyaló keretére halvány színű egy-, két vagy háromrétegű muszlint, barest vagy tarlatán anyagot feszítettek, melyet – az időjárástól függően – a tetőzettel párhuzamosan mozgattak.¹³

Ilyen modern műtermet alakítottak ki – az udvari részt ábrázoló korabeli fénykép és képeslapok tanúsága szerint – a Bazárépületben is.¹⁴

⁶ Mathea Károly és Nagy Mária házassági anyakönyvi kivonata: <https://www.familysearch.org/ark:/61903/3:1:33SQGTMLFMZ?i=367&wc=923292S%3A40679501%2C50104401%2C42737101&cc=1452460> (Letöltve: 2017. február 7.)

⁷ A fényképek Barcza Tibor tulajdonai.

⁸ <https://tudosnapta.kfki.hu/historia/egyem.php?nanev=divald> (Letöltve: 2020. február 20.)
Divald Károlyról lásd: PLANK-KOLTAI-VANNAI 1993

⁹ Az Ipartestületi „Betűsoros Iparos lajstromban” (Thúry György Múzeum Történeti dokumentációs tár (a továbbiakban: TGYM Tört.dok.tár) (87.162.1.)) Mathea nevével a „Nyilvántartó könyv száma” rovatban a 26/1903. szám szerepel, de tudjuk, hogy ekkor, 1903-ban már évek óta itt élt. A család által megőrzött, az ifjú fényképészről – a hátoldalára írt felirat szerint – 1892-ben készült portré sem nyújt eligazítást, valószínűleg egy későbbi nagyítás az eredeti negatívról. Verzőján a „Mathea Károly, Nagykanizsa- Uher Ödön utóda” felirat olvasható, de tudjuk, hogy a műtermet csak 1895-ben vette át.

¹⁰ Zalai Közlöny, 1895. április 13., 1. p.

¹¹ Zala, 1895. május, 3. p.

¹² Az épület emeletén bérelt helyiségeket a Nagykanizsai Társaskör, s 1890-ben itt nyílt meg a neves Központ (Centrál) Kávéház, mely a Centrál Szálló megépüléséig, 1913-ig működött itt. KUNICS 2014, 344-345. pp.

¹³ SZILÁGYI 1996, 227-228. pp.

¹⁴ A Bazárudvart ábrázoló felvétel Barcza Tibor tulajdona. Képeslap, Fischel Nagy-Kanizsa kiadása, 1899. évi postabélyegzővel. (TGYM Tört. dok. tár 2006. 23.5.)

Első gazdái valószínűleg a Varga testvérek, „Varga G. & J.” voltak. Korábban a Főtéren a Vízrendvay-házban (Erzsébet tér 19.) lévő – az 1864 körül a neves Auerbach Miksa és Kozmata Ferenc által használt – „fényképezési üvegtérben” készítették felvételeiket, s ezzel párhuzamosan Zágrábban is működtek. Ezeken, az 1879-1880-tól – a verzón olvasható felirat szerint – a „Szarvas Szálloda melletti” műteremben készült fényképeken mindig „Varga Testvérek”-ként szerepeltek a készítők.¹⁵

Az 1881-től kibérelt új Bazárudvari műterem valószínűleg Varga János kezdett dolgozni, György maradt a régi helyen. Az ebből az időszakból származó fotókon jelenik meg először külön a nevük fényképeik verzóján: „Varga J.” és „Varga György”.

A Thúry György Múzeum gyűjteményében található néhány 1881 őszi, eljegyzésük alkalmából, Dr. Bentzik Ferencről és menyasszonyáról, Eperjesy Gizelláról készült vizitkártya, és két közös felvétel 1881-82-ből, melyek láthatóan az új műterembelsőben (új festett háttér, mellvéd) örökítették meg a párt. Ezek hátoldalán „Varga J.” szerepel fényképészként, és valószínűleg a műteremben készült első fényképek közé tartoznak.¹⁶ Az 1880-as évek közepétől a Varga testvérek valószínűleg már csak Zágrábban tevékenykedtek. Több, az 1890-es években és a század elején készült zágrábi felvételük ismert, munkájuk elismeréseként 1900 körül megkapták a császári és királyi udvari fényképész címet.¹⁷

A műtermet 1882 októberétől a korábban több erdélyi városban, az 1870-es évek végén Balatonfüreden, majd Budapesten működő Décsey Ede vezette tovább. Varga úrtól – ahogy hirdette magát – átvette az „egész matric-gyűjteményt is”, így akik korábban lefényképeztették magukat, utómegrendeléseket tehettek nála. Nagykanizsa mellett ugyanebben az időszakban Budapesten és Nagyváradon (1870-85), ill. Szentesen

(1874-95) működő műtermeit is említik.¹⁸ 1885 decemberében itteni működését befejezte, majd Budapestre visszatérve 1890-ben elnyerte a császári és királyi udvari fényképész címet.¹⁹

1885 decemberében már Istvánffy Ilona ajánlotta karácsonyi ajándékként a műteremben készült, legfinomabb kivitelű „fényarczképet” és olajfestményű arcképeket. Ő volt az első női fényképész a városban. Néhány vizitkártya verzóján – magyarul és németül – elődjével együtt szerepel a neve: „Décsey és Istvánffy fényképezési műintézete a Bazárban.”

Nem tudni, hogy a megrendelők bizalmának elnyerése volt-e a cél, vagy valóban együtt dolgoztak egy ideig²⁰

Az 1890-es évek elején több „Istvánffy” fényképész nevével találkozhatunk, akik a Városház (ma Ady) u. 6. szám alatti műteremben, illetve Keszthelyen dolgoztak. Nem tudni, hogy Ilona 2 év működés után melyik műteremben folytatta tovább „fényírói” tevékenységét.²¹

A Bazárudvari „fényírdát” a „jelenkor igényeinek megfelelőleg berendezve” 1887. május 1-jén – a Székesfehérvárról ide érkező – Fodor József vette át. A műtermi kirakatában kiállított „igen csinos, sikerült” arcképeivel – a helyi lap megfogalmazása szerint: „a corsón sétálók öröme” – „látványos versengést” indított el a fényképészek között a kirakatban rendezett kiállítások érdekében.²²

Több portré, családi kép mellett az egyik legismertebb felvétele a Vasemberház üzleteiről készült az 1880-as évek végén. A fotót valószínűleg Keller Mátyás cipész rendelte meg, s később, az 1896-ban kiadott „A magyar ipar és kereskedelem országos Albuma” című kötetben is ezt közölték a Nagykanizsáról szóló oldalakon.²³

Alig négy évvel később, 1891 októberében ismét a műterem eladásáról ill. átvételéről tudósítanak a

¹⁵ 1880-tól több, évszámmal ellátott felvétel maradt fenn munkáik közül és egy helytörténeti szempontból értékes forrás, a Dél-Zalai Takarékpénztár Igazgatósága portréit tartalmazó fotóalbum 1880-ból. (TGYM Tört. dok. tár 87. 36.)

¹⁶ Dr. Bentzik Ferencről és Eperjesy Gizelláról készült portrék (TGYM Tört. dok. tár 87.7.-12, 87.32.18.-32, 87.7.-13, 87.7.-14.)

¹⁷ A www.delcampe.net aukciós oldalon számos felvételük található, melyek verzóján reklámként feltüntették horvátul és németül a cs. és kir. udvari fényképész címet.

¹⁸ Décsey hirdetése: Zalai Közlöny, 1882. október 21. A Thúry György Múzeum őrzi az Eperjesy Sándorról és feleségéről, Stöhr Rózáról a Varga Testvérek által fényképezett (jelzett) képeket, és az ezek negatívja alapján Décsey Ede által készített kabinetképeket is. (TGYM87.7.-3., 87.7.-2., 87.36.) Décsey műtermeiről: Magyar Nemzeti Múzeum: Fényképészek és műtermek adatai kutatóknak <https://mnm.hu/hu/muzeum/fenykepesek-es-mutermek-adatbazisa> (Letöltve: 2017. október 22.)

¹⁹ TARNÓCZKY 2020, 1240. p.

²⁰ Hirdetése: Zalai Közlöny, 1885. december 5, 4. p; Kocsis Apollónia és húga, vizitkártya (TGYM Tört. dok. tár 90.1.36.) A két fényképész név összefonódott, „Décsey és Istvánffy fényképezési műterme” 1900 és 1906 között Keszthelyen működött.

²¹ A fényképészek keresztnévét nem írták ki a fényképek verzóján és a hirdetésekben sem: Istvánffy I, J. és D. egyaránt szerepelt. Nem tudjuk, kit takarnak a monogramok, milyen családi kapcsolat van közöttük. Zala, 1890. december 28, 7. p; 1891. október 25, 7. p; november 22, 7 p.

²² Zalai Közlöny, 1887. május 7, 4. p; május 21, 3. p.

²³ A Vasemberház üzletei, kabinetkép (TGYM Tört. dok. tár 81.601.1.); GÖMÖRY 1896, 342. p.

helyi lapok: Fodor József Pécssett folytatta tovább mesterségét.²⁴

A műtermet a nagyszombati születésű Uher Ödön (1859-1931) rendezte be „új dekorációkkal és díszbútorral valódi fővárosi eleganciával és kényelemmel”. Bécsből helyezte át ide működését, a híradások a „Koller tanár budapesti császári és királyi udvari fényképésznél tett tanulmányait”, továbbá a Bécsben és Bártfa fürdőhelyen szerzett tapasztalatait emelték ki. Egyetlen felvételét ismerjük, melyen a kanizsai és a Bártfa fürdői műtermét együtt reklámozza.²⁵

Megrendelői jobb tájékoztatása céljából 1894 augusztusában – a városi tanács engedélyével – egy újabb díszes fényképészeti kirakati szekrényt állított fel a Fő úton, a szomszédos Dobrovics-ház homlokzatán,²⁶ majd a Bazár-udvari műterem mellé 1894 májusában átvette a Városház utcában (Ady u.) lévő ún. Szénássy-féle fényírdát is, melyet rövid ideig fióküzletként használt.²⁷

Uhernek köszönhetőek Halis István városi tanácsos, író, helytörténész és Bátorfi Lajos újságíró, író, lapszerkesztő nevezetes portréi, melyek az 1896-ban kiadott „Zalavármegyei évkönyv a Millenniumra” című kötetből váltak ismertté.²⁸

Több fontos városképet készített, melyeket eredetiben őriz a Thúry György Múzeum, mint pl. a Csengery úti hársfasort ábrázoló felvételét. A Fő utat a Városházával megörökítő fotója képeslapként maradt fenn, ill. mindkettő megtalálható a millenniumi kötetben is, a „Nagy-Kanizsa város története” címmel Halis István által írt rész illusztrációjaként.

Ugyancsak a Halis István és Hoffmann Mór által szerkesztett millenniumi évkönyvben maradt fenn a nagykanizsai Petőfi utcát, az Alsó-Lendva látképét és Zala György alsó-lendvai szülőházát ábrázoló felvétele, de a kanizsai várról készült olasz metszetek reprodukcióit is ő készítette el a kötethez.²⁹

Uher Ödön 1895 májusában – ahogy már említettük – a családjával együtt Budapestre költözött, ahol az arcfényképészet 1890-es években fellépő

új nemzedékének jeles képviselője lett. 1900-ban megkapta a császári és királyi udvari fényképész címet, s őt választották az 1906-ban alakult Magyar Fényképészek Országos Szövetsége első elnökének. 1911-ben filmkészítő üzemé alakította át műtermét és saját filmlaboratóriumot nyitott. Az Uher filmgyár 1912 és 1918 között 24 játékfilmet készített, főrendezője – a találmányiról is ismert – Ödön fia volt.³⁰

A kanizsai műtermet 1895 májusától – kezdetben „Uher neve alatt” – a „kitűnő szakképzettségű” Mathea Károly vezette tovább, s dolgozott itt majd négy évtizeden keresztül. Korai, az 1895 és 1897 között készült felvételei verzőján még „Uher Ödön utóda”-ként hirdette magát. (6. kép)

A neves elődtől átvette a Városház utcai műtermet is, de nem tudjuk, hogy fiók-műteremként ő használta-e, vagy esetleg egy alkalmazottja fogadta az üzletbe betérőket. Az itt folyó munkáról nincs adatunk, a műtermet nem említik egy hirdetésben sem, nem ismerünk egyetlen, ebben az időszakban itt készült felvételt sem. Az üzlet fenntartására egy később kelt irat utal csupán, mely szerint dr. Szabó Zsigmond a Kazinczy (korábban Városház) utca 6. szám alatti házában a „Mathea Károly fényképész által birt műtermet” – melyért évi 300 korona bért fizetett – 1904 májusában lebontotta.³¹

A „jeles fiatal fényképész” hamarosan a város ismert iparosává, tevékeny polgárává vált. Nagykanizsa előkelő, köztisztelőben álló lakóit, neves családjait fényképezte évtizedeken keresztül.

Az ő kabinetképei őrizték meg az utókor számára Belus József polgármester és felesége, Vidra Terézia arcvonásait: a Belus család fényképalbumában a lezármazottaik két, Mathea által készített felvételt őriznek, melyek az 1870-es évek végén készült portrék reprodukciói.³²

Neki köszönhető Vécsey Zsigmond – 1896 és 1913 között a város polgármestere – 1910 körül készült díszmagyaros portréja (7. kép) és Dr. Sabján Gyula – ügyvéd, a város főjegyzője, majd 1913 és 1930 között

²⁴ Zalai Közlöny, 1891. október 31, 3. p; Zala, 1891. november 1, 5. p

²⁵ Zalai Közlöny, 1891. október 31, 3. p; Kabinetkép: Hauser Jánosné Eperjesy Jolán újszülött kisfiával (TGYM Tört. dok. tár 90.32.19.-3.)

²⁶ Uher Ödön kérvénye a Városi Tanácshoz. MNL ZML Nagykanizsa Város Tanácsa Iktatott iratok 1894:8593.

²⁷ Zala, 1894. május 20. Egyetlen Boudoir képét ismerjük, melyen az „Uher Ödön fényképészeti fiók-műterme Nagy-Kanizsán, Városház utca 6. szám” felirat szerepel: Eperjesy Gábor portréja (TGYM Tört. dok. tár 90.32.19.)

²⁸ Halis István portréja (TGYM Helyt. tárgyi gyűjtemény H.74.6.1.), Bátorfi Lajos portréja (TGYM Történeti fotótár T.2006.6.1.), ZALAVÁRMEGYEI ÉVKÖNYV 1896, 24. és 259. p.

²⁹ A Csengery úti hársfasor: Kabinetkép (TGYM Tört. dok. tár 2002.1.1.), Képeslap (TGYM Szombath-gyűjtemény), ZALAVÁRMEGYEI ÉVKÖNYV 1896, 27, 29, 33, 34, 35, 209, 229. p.

³⁰ Zala, 1895. május 9, 3. p; SZILÁGYI 1996, 229, 308. p.

³¹ MNM ZML V.1512. Városi Tanács Iktatott iratok II.1904:4105

³² Kabinetképek (TGYM Helytörténeti Adattári fotótár Belus-album 33-34.) Az eredeti fényképek készítője nem ismert.

polgármestere – 1920 körül készült egészalakos felvétele is (8. kép).³³

Számos ismert városi tisztviselőt, orvost, tanárt, hivatalnokot örökített meg: többek között Dr. Bentzik Ferenc ügyvédet, városi tisztí ügyészt, a Polgári Egylet elnökét (9. kép), Dr. Novai Imre városi tanácsnokot, majd aljegyzőt, Bogenrieder József szállodást és vendéglőst (a Korona Szálló bérlőjét) 1897-ben (10. kép); több alkalommal Eperjesy Gábort, a Délzalai Takarékpénztár főpénztárnokát, a Katolikus Legényegylet elnökét, de a perlaki jegyzői kar és a Perlaki Takarékpénztár igazgatósági tagjait is. (11. kép) Halis István városi tanácsnok, a városi könyvtár és múzeum vezetője is nála vetette le magát idős korában az 1920-as években (12. kép); ezt a jellegzetes „kucsmás portrét” közölte 1929-ben Barbarits Lajos is az általa szerkesztett Nagykanizsa-monográfiában.³⁴

Sokan családtagjaikat is a bazárudvari Mathea-műteremben örökítették meg: számos portrét, családi- és csoportképet őrzünk pl. Király Sándor városi mérnök feleségéről és Sára lányáról (13. kép), Vegele Károly gimnáziumi tanár, majd igazgató családjáról (14. kép), dr. Szabó István kiskanizsai orvos és óvónő feleségéről és családjáról, a Mohl (Merényi) és a velük rokonságban álló Rohs család tagjairól és egyéb tisztviselők családjairól (15-16. kép). A kiterjedt Bentzik és a velük rokonságban álló Eperjesy család albuma több száz képet tartalmaz, a családtagokat sokszor születésüktől a felnőtt korukig Mathea Károly fényképezte. (17-20. kép)³⁵

Felvételek ezrei kerültek ki a kezei közül. Számtalan vizitkártyán, kabinetképen megörökített portré, s több, a 19. század végén és a 20. század elején divatos, a műterme kínálatában is megtalálható Boudoir, Kis Makart kép, apró Mignon és a sarkára állított négyzet alakú Muschel formájú felvétel is található a Thúry György Múzeum gyűjteményeiben, és őrzik őket gondosan a kanizsai családok is albumaikban.

Nem csak a város elitje látogatta műtermét, számos felvételt készített a Kiskanizsáról és a környező falvakból érkező módosabb vagy egyszerű

parasztcsaládok tagjairól is, akik jeles alkalmakkor keresték fel a műtermet. Több kiskanizsai (21. kép), somogy-szentmiklósi (22. kép), galamboki, fűzvölgyi, hosszúvölgyi, szepetneki, zalaszentbalázi, komárvárosi, pátrói esküvői és családi képet, vagy – ami ritkaságszámba megy – a vendéghívó vőfélyeket ábrázoló (23. kép) Mathea-felvételt őriz a múzeum a néprajzi és a helytörténeti gyűjteményében.³⁶

Az 1910-es években készült, a Kanizsa környéki falvak népviseletét ábrázoló fényképeinek üvegnegatívjai közül több mint 300 darab a Magyar Néprajzi Múzeum gyűjteményét gyarapítja. A Néprajzi Múzeum munkatársai 1921-ben és 1922-ben minisztériumi támogatással a pusztuló néprajzi értékek megmentése érdekében a vidéki fotóműtermeket járták, hogy az ott felhalmozott üvegnegatívokból vásároljanak, gyűjtse-nek (a fényképészek üvegkereskedőknek, kertészeknek adták el vagy megsemmisítették felhalmozódott negatívjaikat). A „vidéki fotográfusoknál hosszú idők óta összegyűlt és tudomásunk szerint elkallódó, népviseleteket, nép ünnepeket, népi foglalkozásokat, arctípusokat ábrázoló...s néprajzi szempontból felette értékes fényképlemezek összegyűjtése” volt a céljuk. A gyűjtés keretében közel 25.000 üvegnegatív került a múzeum állományába. Dr. Madarassy László egyik 1922. évi útján Nagykanizsán, Zalaegerszegen, Sümegen és Devecserben válogatott fotográfusok anyagából, így került be a múzeumba Mathea Károly műterméből 302 üvegnegatív.³⁷

Ezek közül először láthatott egy válogatást – egy negatív átvilágító keret segítségével – a kanizsai közönség a „Fényírók Nagykanizsán” című tárlaton.

Az I. világháború megváltoztatta a fényképezkedés szokásait is. A parasztság széles rétegéről ekkor készültek először fényképek. A Bazárudvari műteremben is számos olyan felvétel készült, mely egyenruhában egyedül vagy fiatal kedvesével, családjával körbevéve ábrázolja a Kanizsáról vagy a környező falvakból bevonulókat. (24. kép) Esetleg a szabadságra hazaengedett katona látszik rajta feleségével, újszülött gyermekével (14. kép). A felvételt magával vitte

³³ Vécsey Zsigmond portréja (MNL ZML), Dr. Sabján Gyula portréja (TGYM Történeti fotótár T.2006.3.1.)

³⁴ TGYM Tört. dok. tár 87.7.-7, 91.65.3, 90.32.19.-18, 82.1310.1, 82.1311.1.), TGYM Történeti fotótár T.2006.1.1, Bogenrieder József portréja (Rózsa György [Budapest] tulajdona).

³⁵ TGYM Tört. dok. tár és Történeti fotótár 89.128.26, 91.4.11, 90.32.18, 90.32.19, 83.8.1, Fotóalbum 87.7. T.2006. 16.1.-9, T.2019.1.4, T.2019.1.6, T.2019.1.8-9.

³⁶ TGYM N.77.57.9, N.77.28.7, N.78.28.10, N.78.28.13, N.78.46.11, N.78.46.13, N.78.31.8, N.76.6.3, N.72.7.1, N.88.13.7, N.2017.7.1, N.2017.8.1. és T.2020.1.2

³⁷ Dr. Bata Tímea: Vidéki fényképészműtermek gyűjteménye a Néprajzi Múzeumban címmel a „Fényírók Nagykanizsán” című kiállításhoz írt összefoglalója. A kiállítás előkészítése idején keresett meg Bata Tímea, a Néprajzi Múzeum Fényképtárának munkatársa, hogy az 1910-es években készült üvegnegatívok alapján segítsen beazonosítani a nagykanizsai fényképészt. A háttér és a műtermi bútorok alapján megállapítható volt, hogy mindegyik felvétel Mathea Károly műtermében készült. Így szereztünk tudomást Mathea Károly néprajzi témájú üvegnegatívjairól, melyek közül néhányat Nagykanizsán is bemutathattunk. Lásd még BATA 2019,56. és 62. p.

a frontra induló katona is, a családnál maradt képet „berámáztatták”, a reprezentációs funkciót betöltő szobába vagy a feleség ágya fölé került. Több fénykép készült az itthon maradt családtagokról is, melyet a fronton harcoló katonának küldtek ki a hozzátartozók. Így pl. a kiskanizsai Szokol Sándorné (Polai Rozália) anyósával, Szokol Jánosnéval és kezében az újszülött kis Sándorral vetette le magát 1915-ben Mathea Károly műtermében, s küldte ki a fényképet a fronton harcoló fiatal édesapának. (25. kép)³⁸

Ő fényképezte a 48. közös gyalogezred tisztikarát is az eskütételkor, a frontra indulás előtt, 1914. augusztus 9-én a katonai nagy gyakorlótéren (26. kép), és a 20. honvéd gyalogezred pótzászlóaljának tisztikarát is 1914 karácsonyán, a laktanya udvarán.³⁹

Jelentős városi, egyesületi ünnepeken, rendezvényeken készült, helytörténeti szempontból különösen érdekes eseményképeket, csoportképeket köszönhetük neki. A Bazárudvar emeleti erkélyéről örökítette meg a felvonulást a fellobogózott Főúton az Ipartestületi zászlószentelési ünnepség alkalmával 1901. augusztus 15-én (27. kép), majd az ünnepség közel 200 résztvevőjéről, a testületi tagokról és az ünnep fényét emelő „90 fehér ruhás lány regimentjéről” az Egyletkertben készített csoportképet. (28. kép)⁴⁰

Ő örökítette meg az utókor számára a Nagykanizsai Függetlenségi és 48-as párt VI-VII. kerülete végrehajtó-bizottságának tagjait a párt országgyűlési képviselőjelöltjével, Dr. Hajdú Gyulával 1910-ben. A paszpartura nyomtatott nevek alapján a tagok név szerint beazonosíthatók. (29. kép)⁴¹

Őt kérték fel a Katolikus Legényegylet 10 éves jubileuma alkalmából 1912. június 16-án tartott díszközgyűlés csoportképének elkészítésére is, de a Fűtőházi Kézművesek Önszegélyező és Önképző Egyletének színjátszóit is ő örökítette meg a „Sárdi ház” című színmű előadását követően, 1918-ban. (30. kép)⁴²

Működése hosszú évtizedei alatt számos osztálykép, tablókép került ki műterméből, melyhez portrék százait készítette a kanizsai középiskolák végzős diákjairól. Főgimnáziumi és felsőkereskedelmi iskolai

tablók mellett a polgári leány- és fiúiskolai osztály- és tanári csoportképek közül is sokat köszönhetünk neki. (31-32. kép)⁴³

Városképei közül a piarista gimnázium Eötvös téri régi épületéről 1895 telén készült felvételei ismertek. Az eredeti, azonos méretű, karton nélküli fotókat a Thúry György Múzeum és a Piarista Általános Iskola és Gimnázium őrzi. A múzeumi fénykép paszpartuja – melyre hajdan ragasztva volt – a közelmúltban került elő, alsó részén a „A róm. kath. főgymnasium déli oldala” tussal, kézzel írott felirat olvasható, és ugyancsak kézzel írva közvetlenül a fotó alatt: „Mathea Károly” és „Nagy Kanizsa”. (33. kép) Korábban nem ismertük a fotográfus nevét.

A gimnázium 1895-96. évi értesítőjében közölték mindkét, az északi és a déli oldalt ábrázoló fotót is, de a fényképezőt nem nevezték meg. Mellettük egy harmadik is helyet kapott „A kegyesrendi társház” aláírással, ezen a társház, a gimnáziumépület és az előtte álló Szentháromság emlék és az Eötvös tér egy része is látható. Ennek eredeti fotója is a múzeum gyűjteményében található (a másik két épületfotónál kisebb méretű, fehér kartonra ragasztott), de a fotós neve itt sincs feltüntetve. Nagy valószínűséggel ezt is Mathea Károly készítette az évkönyv számára. Ezt támasztja alá, hogy mindhárom oldalon a nyomtatott fotókon az „MP” (Mathea Photo) betűjel látható.⁴⁴

A fényképész hagyatékában maradt fenn két, szürke kartonra ragasztott fénykép (4. kép), mely az eleven, kereskedőkkel, inasokkal, vásárlókkal teli Bazárudvart ábrázolja, s jól látszik rajta a keresztépület padlásterében kialakított műterem és a földszinti átjáró mellett Mathea Károly cégtáblája is. A családja által megőrzött felvételen nem szerepel sem jelzés, sem dátum. A felvételt eddig csak a Fiscel Lajos által a századforduló idején – több alkalommal – kiadott képeslapokról ismertük, a legkorábbi postabélyegzőn az 1899. szeptember 22-i dátum olvasható. A felvételt nagy valószínűséggel Mathea Károly készítette, a képeslapok műtermének is jó reklámként szolgáltak.⁴⁵

A gimnáziumi értesítő és a korábban már említett Millenniumi kötet szerkesztése épp az Uher-Mathea

³⁸ TGYM Helytörténeti tárgyi gyűjtemény és tört. dok. tár H.89.13.2, 90.32.17, 91.4.11, T.2019.18.1, T.2019.20.1, Néprajzi gyűjtemény N.66.42.80, 76.6.8, 76.34.6.-7, 78.69.12, 81.38.2, 82.3.3, 2017.8.1.

³⁹ TGYM Tört. dok. tár 90.32.12, 78.527.1.

⁴⁰ TGYM Tört. dok. tár 90.32.7. és T.2020.2.1.

⁴¹ TGYM Tört. dok. tár 82.1015.1.

⁴² TGYM Tört. dok. tár 87.42. és T.2020.3.1.

⁴³ TGYM Történeti tárgyi gyűjt. és Tört. dok. tár H. 94.32.1, H.94.37.1, 83.8.7, 91.4.2, 89.111.2, T.2020.4.1.

⁴⁴ TGYM Történeti fotótár T.2014.2.1. és Tört. dok. tár 82.1267.4; Értesítő a kegyes tanítórendiek vezetése alatt álló nagykanizsai Katolikus Főgymnasiumról az 1895-96. tanévben. Ifj. Wajdits József Könyvnyomdája, 1896, 68-69. és 71. pp.

⁴⁵ Bazárudvari felvételek (Barcza Tibor tulajdona), „Üdvözlét Nagy-Kanizsáról. Bazár-udvar” feliratú képeslap, TGYM Tört. dok. tár 2006. 23.5. és Képeslap, TGYM Szombath-gyűjtemény

műteremváltás időszakára esett, így mindkét fényképész munkáit tartalmazzák. Az értesítőben is megtalálható Uher Ödön Fő úti felvétele és Mathea gimnáziumi fotói, illetve a „Zalavármegyei évkönyv a Millenniumra” című kötetben is közlik – a korábban már említett Uher felvételek mellett – Mathea Károly Kotor községről készült felvételét Gönczi Ferenc Muraközt bemutató tanulmánya illusztrációjaként, és egy „Domborui tájrészletet” ábrázoló fényképét is.⁴⁶

Különlegesebb, érdekesebb felvételeiről a helyi sajtó is beszámolt. 1895 szeptemberében Huchstedt Irén hangversenye után az ifjú fényképész „elragadtatásában” a művésznőről egy „sikerült, életnagyságú mellképét” készítetett, mely a Bazárépületben a fényképészeti kirakatban volt „közzszemlére kitéve”.⁴⁷

A fényképészek kirakata – ahogy a korábban már említett Fodor József és Fiedler Gyula versengéséből is látható volt – valóban városi „látványosság”, társalgási téma volt, a vasárnapi korzó elengedhetetlen, kötelező állomása. Amely fotográfusnak nem esett üzlete, kirakata a Fő út Kazinczy (ma Ady) és Csengery utcák közötti szakaszára, a korzó vonalába egy újabb kirakatot állított fel, például a Városháza épülete előtt (mint korábban Fiedler Gyula), vagy a Városháza épületében működő üzletekben rendezett fényképeiből „karácsonyi kiállítást”, mint Vértes Antal. A századforduló idején a fényképésmesterek hirdetésekben hívták fel a figyelmet „az új fénykép-kirakatok szíves megtekintésére.”⁴⁸

1896 tavaszán a Zalai Közlöny egy kis írása az európai hírű, Nagykanizsán élő cigányzenész, Horváth Laci leendő fellépéséről számolt be a Millenniumi kiállításon. Megtudhatjuk azt is, hogy Markó Miklós budapesti hírlapíró egy „Czigányzenészek albuma” című díszmunkát készült kiadni, amelyben Lacit és bandáját is megörökítik „írásban és képben”. A fényképeket Mathea Károly készítette április elején, a szöveg megírására Halis István városi tanácsost kérte meg Laci. Az album 1896-ban valóban elkészült „45 elhalt és 65 fővárosi és vidéki primás arcképével, életrajzával”, zenekari és segédzenészek portréival kiegészítve, s életútja mellett szerepel benne Mathea két felvétele is a neves primásról és zenekaráról.⁴⁹

A Zalamegye című lap 1897. októberi beszámolója szerint az előző évi ezredéves ünnepek kimagasló eseményén, a június 8-i díszfelvonuláson részt vett zalavármegyei díszbandérium tagjait fényképezte „fényes díszben, gazdagon nyergelt paripákra kapva” az egyik résztvevő, Somogyi Gyula palini birtokán „a díszfelvonulást megörökítő emlékmű céljaira”. A felvételek – a hírlapíró szerint – kitűnően sikerültek.⁵⁰

A századfordulótól több mint egy évtizeden keresztül egyedül Mathea Károly és Vértes Antal (a Nagykanizsai Takarékpénztár Deák tér és Csengery utca sarkán álló székházának udvarában) működött fényképészként Nagykanizsán, egyetlen vetélytársuk sem akadt a városban.

Mathea Károly – a helyi lapokban és a városi címtárban megjelent hirdetések tanúsága szerint – a legkisebb alaktól „egész életnagyságig” terjedő méretben készített felvételeket „fényképészeti és fényképnagyító műintézetében,” egy 1906. évi hirdetésben emellett „festészeti műteremként” írta le üzletét. Fényképek és platinotípiák mellett „különlegességeket”: aquarell-, pastell- és olajképeket ajánlott. Nem szokványos alapanyagra, „selyemre és különböző műtárgyakra” is készített művészi fényképeket, ezek többsége emléktárgyként funkcionált.⁵¹

Az 1907. évi városi lak-és címjegyzékben megjelent hirdetésében „legújabb irányú (modern) valódi művészi fényképek” készítését ajánlotta. Az ebben az időszakban készült portréi – így többek között a feleségét, Nagy Máriát (34. kép) megörökítő felvétele – alapján úgy tűnik, birtokolta és használta is a műtermi fotózás rutinját, ugyanakkor igyekezett követni a 20. század elején az arcfényképezésben bekövetkezett jelentős stílusváltozást is. A mesterek nagy gondot fordítottak a felvételre és a kidolgozásra, de egyre többen hiányolták az eredetiséget. A megújulást kereső neves fényképész, Székely Aladár 1907-ben, a Modern fényképezés című cikkében a „cifra hátterek, színpadi bútorfelszerelés, a hamis, egyénietlen, keresett pózok” száműzését hirdette meg. Az új elv szerint a környezetben kell megörökíteni a modellt: vagy a műteremben a lakás hangulatát sejtető tapéta-hátterek előtt, vagy a szabadban lefényképezni. A századelő modern stílusának jeles képviselői határozottabban a fotó kifejezőmódját, a „portréfotózás lelki gazdagságát keresték”.⁵²

⁴⁶ ZALAVÁRMEGYEI ÉVKÖNYV 1896, 126. és 291. p.

⁴⁷ Zalai Közlöny, 1895. szeptember 14, 2. p.

⁴⁸ Zala, 1899. január 15, 4. p, 1906. szeptember 22, 3. p, 1906. december 1, 2. p.

⁴⁹ Zalai Közlöny, 1896. április 18, 2. p, MARKÓ 1896, 108-109. pp.

⁵⁰ Zalamegye, 1897. október 24. Melléklet.

⁵¹ Zalai Közlöny, 1897. november 20, 4. p, Zala, 1906. szeptember 22, 4. p, 1909. december 5, 5. p, december 7, 4. p, CÍMTÁR 1907, 382. p.

⁵² Modern fényképezés. A Fény. Művészfényképezési folyóirat, 1907.9. Közli: SZILÁGYI 1996,230. p; BÀN 1996-2000, 63. p.

Stemlerné Balog Ilona fotótörténész megfogalmazása szerint: „A modern vagy reális portré...a fényképezett személy egyéniségére helyezi a hangsúlyt, a másodperc tört része alatti expozíciós idő pedig lehetővé teszi, hogy a legjellemzőbb arckifejezés, gesztus örökíttessék meg az érzékeny lemezen.”⁵³

Legnagyobb szakmai elismerését Mathea Károly 1907-ben a Pécsi Országos Ipar- és Mezőgazdasági Kiállításon érte el, ahol ezüst éremmel tüntették ki. A vásárváros 35 hektáros területén 4 ezer kiállító több mint 1 millió látogatót fogadott. A kiállítás Bíráló Bizottsága többféle rangos díjat: állami és kiállítási arany, ezüst, bronz fokozatú érmet és Országos Iparegyesületi érmetek itélt oda a kiállítóknak. A rangos elismerést („Ezüst éremmel kitüntetve. Pécsi Orsz. Kiállításon 1907” feliratot) reklámként fényképei verzőján is feltüntette. (35-36. kép)⁵⁴

A „Fényírók Nagykanizsán 1860-1930” c. tárlaton életútjának, tevékenységének bemutatása mellett rekonstruáltak műtermét is, megépítették az ún. „felvételi szobát”, melynek északra néző oldalfala nagy üvegtáblákból állt.

A korabeli bútorokkal berendezett enteriőrben mutattuk be a mester eredeti, Rapid típusú műtermi fényképezőgépét is, „Doppel Anastigmat Polixentar” 1:6 fényerejű, 18 cm fókusz távolságú lencsével. A fotoapparátot 1968-ban vásárolta meg a múzeum igazgatója, Kerecsényi Edit egy helyi magánszemélytől, aki évtizedekkel korábban a fényképésztől vette, mikor az elköltözött a városból. (37. kép)⁵⁵

A műterem külső falára – az MNL Zala Megyei Levéltára által őrzött 1894. évi tervrajz felhasználásával – elkészítettük kirakati szekrényét is, melyben számos vizitkártyáját, kabinet portréját, Mignon- és Muschel- képét helyeztük el.

A kanizsai közönség itt láthatta először a fiatal fényképészlányról, feleségéről, Nagy Máriáról és gyermekeikről: Máriáról, Károlyról és Elemérről készített portréit, s a mestert családja körében ábrázoló felvételeket, melyeket leszármazottai kölcsönöztek a kiállítás céljára. (34-35., 38-41., 44. kép)⁵⁶

Mathea Károly minden „szép ügy lelkes pártfogója” volt, így alapító tagja lett 1895-ben az Irodalmi és Művészeti Körnek is, nevét 30 évvel később, 1925 júniusában is megtalálhatjuk a tagnévsorban, amikor a kör már Zrínyi Miklós nevét viselte.⁵⁷

Felügyelő bizottsági tagja volt a 871 tagot számláló Délzalai Takarékpénztárral Egyesült Önszegélyző Szövetkezetnek, nevét megtalálhatjuk az 1901. évre megválasztott törvényszéki esküdtek között is.⁵⁸

Számos jótékony célú városi rendezvényen, jelmez-estélyen, táncvigalmon vett részt, különösen fiatalkorában. Nem csak a résztvevők, a „Felülfizettek” névsorában is többször találkozhatunk a nevével a Keresztény Jótékony Nőegylet és az Izraelita Jótékony Nőegylet filantróp célú vigalmain.

A Keresztény Jótékony Nőegylet 1898. január 5-i emlékeztető estélyének „fényes sikeréhez” a „Hét Gyurkovics leány” és az „Apollo és a kilenc múzsa” című élőképek rendezésével járult hozzá, „csudálatos buzgóságát” a helyi lap újságírója is kiemelte.⁵⁹

Több alkalommal támogatta a nagykanizsai Általános Munkásképző Egyesület rendezvényeit, báljait, szüreti mulatságait is felülfizetéssel, ill. amikor 1898 novemberében az egyesület a Felsőtemplom újjáépítése érdekében gyűjtött, egy hangverseny-estet rendezett. Ennek zárásaként „Az Ipar allegorikus képét” mutatták be, a „kifejezésteljes, remek szép kép” Mathea kompozíciója volt. A hírlapi tudósító nem csak dicsérte munkáját, hanem kifejezte reményét, hogy a képet a „fényíró gépen is meg fogja örökíteni és a közönség kezébe juttatni”.⁶⁰

A század elején támogatta a Felsőtemplom Építő Bizottságát. A Magyar Pajzsban Borbély György, a Csány szoborbizottság titkára számolt be az 1912. szeptember 1-jén, a Polgári Egylet kertjében, és este a nagyteremben rendezett kanizsai Csány-ünnepélyről, annak támogatóiról, s a szoboralapra adakozókról, köztük Mathea Károlyról is.

Megtalálhatjuk nevét az adományozók között később is, amikor a Szent Ferenc rendi templom orgona- és harang alapjára gyűjtöttek 1923 tavaszán,

⁵³ STEMLERNÉ BALOG 2009, 106. p.

⁵⁴ Zalai Közlöny, 1907. május 18, 2-3. pp; Zala, 1907. szeptember 27, 2.p, október 16, 3.p, október 18, 2. p.

⁵⁵ Mathea Károly fényképezőgépe: TGYM Helytört. tárgyi gyűjt. H.68.9.1.1.-4

⁵⁶ Az eredeti felvételek Dr. Horváth Károlyné (Pillér Ágnes) és Pillér Éva (Nagykanizsa), valamint Barcza Tibor (Budapest) tulajdonai.

⁵⁷ 1925. június 21-i tagnévsor. A Nagykanizsai Irodalmi és Művészeti Kör tagnévsorai, aprónyomtatványai, iratai. TGYM Tört. dok. tár. 72.374.3.

⁵⁸ Zalai Közlöny, 1916. febr. 10, 5. p; NAGY M. COMPASS 46-47/2. 1918, 129. p; 48/2. 1920-21, 119. p; Zala, 1900. december 6, 4. p.

⁵⁹ Zalai Közlöny, 1896. február 15, 3. p, 1899. január 14, 2. p, január 21, 3. p, 1905. február 11, 3. p.

⁶⁰ Zalai Közlöny, 1896. október 17, 2. p, 1898. november 19, 2. p.

a Kórházi kápolna építését 100 téglá megvásárlásával segítette 1931-ben.⁶¹

A városban megtalálta családi boldogságát is. Legényemberként érkezett Nagykanizsára, s 1899 decemberében a Zala című lap arról értesítette a városlakókat, hogy 39 évesen eljegyezte „Nagy Mariska kisasszonyt”. (38. kép) Az esküvőt 1900. február 24-én tartották, melyről az – anyakönyvi rovatban – a Zalai Közlöny is hírt adott. A házassági anyakönyv tanúsága szerint az ekkor 19 éves menyasszony, Nagy Mária Gizella a néhai Nagy József csizmadia mester és Topolics Mária gyermeke volt.

A tanú Mathea Károly részéről Wajdits József könyvkereskedő volt, aki az apjától, id. Wajdits Józseftől átvett nyomdát, könyvkereskedést és lapkiadót, a Zalai Közlöny kiadóját vezette. A menyasszony tanúja a 39 éves „Topolics György posta- és táviráda titkár”, édesanyja Pécssett élő öccse volt.⁶²

Az ifjú feleség, Nagy Mária Gizella szülei is csizmadia iparos családból származtak: Nagy József apja, Antal és Topolics Mária édesapja, György is csizmadiamester (az anyakönyvi bejegyzés szerint cothurnarius) volt Nagykanizsán. Mindkét család a Pesti utcában (Petőfi u.), annak a Csordás utcától (Honvéd u.) délre eső részén lakott: a Topolics család a 89. sorszámú városi házban, az utca nyugati oldalán (ez a későbbi Petőfi u. 28. számú háznak felel meg), a Nagy család a 234. sorszámúban a szemközti, keleti oldalon, egy kissé délebbre (később Petőfi u.11.). A két fiatal biztosan ismerte egymást (egyidősek is voltak). 1879 januárjában házasodtak össze, első két gyermekük, Mária Gizella 1881. szeptember 8-án és Tivadar

Imre 1883. szeptember 22-én szintén a 234. sorszámú házban, az apai nagyszülőknél született. A következő évben azonban elköltöztek a közeli Teleki utcába, Ida Matild 1885 januárjában, majd István 1886-ban már a 335. sorszámú házban (Teleki u. 31.) született.⁶³

Az édesanya, Topolics Mária azonban 35 évesen, 1891-ben megözvegyült, egyedül maradt négy kiskorú gyermekével, a legkisebb István ekkor 5 éves, a legidősebb Mária is csak 10 éves volt. A családot minden bizonnyal az édesanya Pécssett élő György öccse segítette, majd néhány évvel később veje, Mathea Károly lett a gyámolítójuk.⁶⁴

Özvegy Nagy Józsefné a Teleki utcai kétszobás házban élt élete végéig, 1924 decemberéig – a címtárak tanúsága szerint – Tivadar fiával és annak családjával. Nagy Tivadar a nagykanizsai Posta- és Táviró Hivatal ellenőre, majd főellenőreként dolgozott, a kisebbik fiú, István szintén posta- és távirádai főtiszt, később postavezető lett. Az édesanya halála után Tivadar fia és családja lakott tovább az épületben, melyet az 1970-es évek végén bontottak le a keleti városrész „modern lakótelepének” építésekor.⁶⁵

A fényképész Budapesten élő dédunokája szerint Mathea Károly 1900 februárjában „az asszisztensét vette feleségül, aki megelőzően már több éve dolgozott vele.”⁶⁶ Nagy Mária a fényképész műtermi munka előtt – mint sok iparos gyermeke – 1891-től az abban az évben megnyílt Nagykanizsai államilag segélyezett községi polgári leányiskola növendéke lett. A családja által megöröszött második osztályos bizonyítványa szerint jeles és jó előmenetelű volt minden tantárgyból, egyedül énekből elégséges. Osztályfőnöke a tanári

⁶¹ Zalai Közlöny, 1907. november 30, 3. p, december 1, 4. p, 1923. március 6, 3. p, 1931. október 4, 3. p, Magyar Pajzs, 1912. szeptember 5, 3. p, szeptember 26, 4. p.

⁶² Lásd a 6. jegyzetet és Zala 1899. december 31, 5. p, Zalai Közlöny, 1900. március 3, 3. p, Zalai Életrajzi Kislexikon 2005, 282. p.

⁶³ Nagy József anyakönyve (1856. július 14.). Róm. kath. plébánia hivatal V. kötet.171.lap: <https://www.familysearch.org/ark:/61903/3:1:9Q97-YSJ8-HPB?cat=372277>; Topolics Mária anyakönyve (1856. január 19.) Róm.kath. plébánia hivatal V. kötet 161. lap: <https://www.familysearch.org/ark:/61903/3:1:9Q97-YSJ8-HK5?i=84&cat=372277> (Letöltve: 2020. február 20.) Házassági anyakönyv (1879. január 30.) <https://www.familysearch.org/ark:/61903/3:1:3Q9M-CS54-GCF2?i=350&cat=372277> (Letöltve: 2020. február 20.)

A gyermekek születési anyakönyvei: Mária: <https://www.familysearch.org/ark:/61903/3:1:9Q97-YSJ8-NN3?i=64&cat=372277>, Tivadar: <https://www.familysearch.org/ark:/61903/3:1:9Q97-YSJ8-NVR?i=134&cat=372277>, Ida Matild: <https://www.familysearch.org/ark:/61903/3:1:9Q97-YSJ8-NLQ?i=187&cat=372277>, István: <https://www.familysearch.org/ark:/61903/3:1:9Q97-YSJ8-NPV?i=241&cat=372277> (Letöltve: 2020. március 28.) Nagy- Kiskanizsa kataszteri térképe, 1864. TGYM Tört. dok. tár 83.79.3. W.C. XXI. 47. Sect. 18., 24., Nagy-Kanizsa város I-V. kerületének térképe 1901. január. Szerkesztette: Király Sándor városi mérnök, TGYM Tört. dok. tár 98.8.

⁶⁴ Nagy József halálával, a Teleki utcai ház öröklésével kapcsolatban lásd: Dr. Mathia Károly „Pötjelentése” a Budapesti Állami Közjegyzők Irodájának. Budapest, 1956. augusztus 23. (Barcza Tibor tulajdona) Topolics György születési anyakönyve: <https://www.familysearch.org/ark:/61903/3:1:9Q97-YSJ8-HRY?cc=1743180>

⁶⁵ Nagy Józsefné halotti anyakönyve: <https://www.familysearch.org/ark:/61903/3:1:33SQ-GTMX-J1K?i=498&wc=923J-T38%3A40679501%2C50104401%2C50750601&cc=1452460> (Letöltve: 2020. március 28.) A címtárak „magánzóként” említik az özvegyet. CÍMTÁR 1907, 140. p, CÍMTÁR 1911, 143. p.

Nagy Tivadar 1962-ben bekövetkezett halálakor is itt lakott, halotti anyakönyve: <https://www.familysearch.org/ark:/61903/3:1:33SQ-GT9M-4RG?i=317&wc=923L-2NY%3A40679501%2C50104401%2C42317801&cc=1452460>., CÍMTÁR 1926, 14. p, CÍMTÁR 1937, 62. p.

⁶⁶ Barcza Tibor szíves közlése.

munka mellett többféle műfajban publikáló író, lapszerkesztő, Hajgató Sándor volt.⁶⁷

Három gyermekük született: Mária 1900 novemberében (39. kép), majd Károly Tivadar 1902. január 13-án, s végül Elemér 1906. augusztus 30-án a Fő út 8. szám alatti bazárudvari lakásukban. (40-41. kép)⁶⁸

Gondos nevelést biztosítottak gyermekeiknek, idegen nyelveket tanultak, s korán kezdtek muzsikálni is. Itt jártak elemi, majd középiskolába. Az I. Igazgatósági kerületbe tartozó Zrínyi utcai Központi elemi iskolában tanultak – az iskolai értesítők tanúsága szerint – mindhárman kitűnően, jelesen.⁶⁹

Mária a 4. osztály elvégzése után az 1910-11. tanévtől a Polgári Leányiskola tanulója lett. A kötelező német mellett a rendkívüli tárgyként külön órákon tanított francia nyelv tanfolyamon is részt vett, s a II. év végén „szabályszerűen vizsgálatot is tett.” A Polgári leányiskola befejezése (1914. június) után az 1915-16. tanévtől Pozsonyban a Kereskedelmi és Iparkamara 3 évfolyamú Női Felső Kereskedelmi Iskola növendéke lett, ahol 1918-ban jelesen tette le az érettségi vizsgát.⁷⁰ A Felső Kereskedelmi Iskola igazgatóságának ajánlásával szeretett volna állást vállalni, hasznosítani francia és német tudását, s az elsajátított magyar és német gyors- és gépírást, s 1921 augusztusában – egy, a családja által megörözt, a Magyar Közgazdasági Egyetem dékánjának címzett kérvényvázlat szerint – felsőfokú tanulmányokra jelentkezett, felvételét kérte az egyetem kereskedelmi iskolai tanárképző fakultására, angol-német szakra.⁷¹ Végül másként alakult az élete, – ahogy később unokája fogalmazott – „családanya lett, háztartásbeli, élethosszig hű társa férjének.”⁷² 1922 szeptemberében – több budapesti országos lap is hírt adott róla, hogy – „Mathea Micikét” Nagykanizsán

eljegyezte dr. Neubauer Gyula pü. titkár (Budapest). A fiatalok – az 1922. október 26-i polgári esküvő után – 1923. május 30-án kötöttek házasságot Nagykanizsán a ferences templomban.⁷³ Abay (Neubauer) Gyula jogász, közgazdász, akadémikus, a pécsi Erzsébet Tudományegyetem közgazdaságtan professzora, 1946-47-ben a jogi kar dékánja lett, a tudományos élet meghatározó alakja volt. Két lányuk született, 1924-ben Ingebor Mária, majd 1932-ben Gerda Muriel.⁷⁴

A Mathea család középső gyermeke, Károly 1911-től a Kegyes Tanítórendiek vezetése alatt álló nagykanizsai Kath. Főgimnáziumban tanult, s aktívan részt vett az intézmény életében. Részt vállalt a Segélyező- Egyesület munkájában, a „belsőleges vallásos szellem erősítése” céljából létrehozott Mária- Kongregáció tagjaként, s egyik vezetőjeként (már V. osztályos korában „consultor”-rá választották) a vallási áhitatosságon kívül a világháború éveiben társaival a kórházakat látogatták, a sebesülteknek felolvastak, folyóiratokat vittek, részt vettek a Hadsegélyező és Jóléti Iroda munkájában. A háromévi szünet után 1917-ben újra alakult Ifjúsági Önképző Körnek nem csak tagja lett, társai a kör tisztikarába, könyvtárosnak is megválasztották. (42. kép)⁷⁵

Korán kitűnt zenei tehetségével, több alkalommal szerepelt az iskolai ünnepélyeken, hangversenyeken. Első hangszere a hegedű volt – melyet édesapja is jól kezelte – majd zongorázni tanult. Diáktársaiból 14-15 évesen zenekart szervezett és a házi hangversenyeken maga vezényelte az együttest.⁷⁶ 7. osztályos korában, 1917 decemberében a költő születésének 100. évfordulójára rendezett Tompa-ünnepélyre a Télen-nyáron című költeményt „vonósnégyesre és férfikarra” zenésítette meg.⁷⁷ 1919-ben jelesen érettségizett, majd a budapesti tudományegyetemen folytatta

⁶⁷ „Nagy Mari” 2. osztályos Polgári Leányiskolai bizonyítványa az 1892/3 iskolai évről, 1893. június 29. (Barcza Tibor tulajdona). Zalai Életrajzi Kislexikon 2005, 122. p.

⁶⁸ Mária születési anyakönyve <https://www.familysearch.org/ark:/61903/3:1:33SQ-GT9W-PCF?i=305&wc=923P-MNL%3A40679501%2C50104401%2C41276301&cc=1452460>. Károly születési anyakönyve <https://www.familysearch.org/ark:/61903/3:1:33SQ-GTMG-16T?i=305&wc=9232-FMS%3A40679501%2C50104401%2C40848201&cc=1452460>. Elemér születési anyakönyve <https://www.familysearch.org/ark:/61903/3:1:33SQ-GTMJ-933V?i=688&wc=923K-SPD%3A40679501%2C50104401%2C40976501&cc=1452460>. (Letöltve 2017. február 20.)

⁶⁹ A nagykanizsai magy. kir. állami elemi népiskola három igazgatósági kerületének értesítője az 1906-7. évről, 26. p, 1907-8, 18. és 23. p, 1908-9, 21. és 27. p, 1909-10, 18. és 25. p, 1910-11. 22. p.

⁷⁰ A nagykanizsai M. kir. Állami Polgári Fiú- és Leányiskola értesítője az 1910-11. tanévről. 22. p, 1911-12, 36. és 39-40. pp. A Pozsonyi Kereskedelmi és Iparkamara 3 évfolyamú Női Felső Kereskedelmi Iskolája értesítője az 1915/16. tanévről, 27. p, 1916/17. 26. p, 1917/18. 20. p. (Barcza Tibor tulajdona.)

⁷¹ 1918. június 15-én kelt, „Nagytekintetű Igazgatóság!” kezdetű levele és a Közgazdasági Egyetem dékánjának címzett kérvényvázlat. (Barcza Tibor tulajdona.)

⁷² Barcza Tibor közlése.

⁷³ Pesti Hírlap, 1922. szeptember 17, 5. p, Nemzeti Újság, 1922. szeptember 17, 5. p, Magyarság, 1922. szeptember 13, 5. p, Magyarság, 1923. május 31, 7. p, Származási táblázat – Dr. Abay (Neubauer) Gyuláné Mathia Mária, 1944. május 17. (Barcza Tibor tulajdona)

⁷⁴ Pécszett az egykori lakóházán 1998-ban emléktáblán örökítették meg munkásságát. Lásd: BARCZA 1998

⁷⁵ Értesítő a kegyes tanítórendiek vezetése alatt álló nagykanizsai Katholikus Főgimnáziumról az 1911-12. tanévről, 168. p, 1912-13, 79. p, 1914-15, 78. p, 1915-16, 54. és 78. p, 1916-17, 50. p, 1917-18, 17, 31. és 34. p, 1917-18, 17-18, 20. és 23. pp.

⁷⁶ MAKLÁRI 2016, 12. p.

⁷⁷ Értesítő a kegyes tanítórendiek vezetése alatt álló nagykanizsai Katholikus Főgimnáziumról az 1917-18. tanévről, 17. p.

tanulmányait, magyar-történelem-latin szakos tanár lett, egyidejűleg a Zeneakadémián zeneszerzői oklevelet szerzett. (Nevét 1925-től Mathiaként használta.) A kőszegi Hunyadi Mátyás Magyar Királyi Reáliskola, majd a Ludovika Akadémia, később a pesti piarista gimnázium tanára lett. Bölcsészdoktor, zenetudós, zeneszerző, népzene kutató, igazi polihisztor volt. Emlékét az egykori budapesti lakóházán emléktábla őrzi.⁷⁸ A nagykanizsai Piarista Gimnázium is számon tartja a „hírnevet szerzett kanizsai piarista diákok” között, vegyeskaruk 1998-tól viseli a nevét (Mathia Károly Vegyeskar).⁷⁹

A Mathea családot nagy tragédia is érte, legkisebb gyermekük, Elemér – ahogy a család becézte: Elike – 1915. február 15-én, 8 évesen, hosszas betegség után agyhártyagyulladásban elhunyt. A család a következő évben – egy fénykép alapján – Olaszországban egy márvány síremléket készíttetett az emlékére, ez ma is a köztemetőben áll. A helyi lap a temető első művészi síremlékének nevezte a kompozíciót.⁸⁰

Mathea Károly köztiszteletnek örvendett a városban, sokan szerették a „jó kedélyű, társaságkedvelő” fényképész mestert. Károly fia emlékei szerint – melyeket tanártársa, Maklári Lajos piarista paptanár örökölt meg – édesapjának „több piarista barátja volt, akik szívesen keresték fel a Mathea család otthonát, és sokszor voltak vendégek a város közelében lévő kis szőlőjünkben is.”⁸¹ Leszármazottai megőriztek néhány fotót, melyek a bagolai szőlőhegyen 1911-12 körül készültek, s egy 1915 októberében, a szüretkor – már Elemér halála után – készült képet, melyen a szűk család mellett Mathea Károlyné édesanyja és testvérei is láthatók. A fényképeket nagy valószínűséggel a gimnazista Károly készítette. (43. kép)⁸²

A család mindvégig a – műteremnek is helyet adó – Fő út 8. szám alatti Bazárépületben lakott. A városban népszerű, sokak által látogatott műterem biztos megélhetést nyújtott Mathea Károly családjának. 1915 novemberében, valószínűleg befektetési céllal, megvásárolták Keömives Izidor hosszúvölgyi körjegyzőtől és két testvérétől, Ferenctől és Vilmától a Rozgonyi utcában álló földszintes házukat. Az 1895-ben épült (két, három és félszobás lakásból álló) eklektikus stílusú épület tervezője és kivitelezője Geiszl Viktor helyi építész volt.⁸³ Úgy tűnik, Mathea Károly és hitvese az egész ingatlant megvásárolta, de a külön házszámokkal (Rozgonyi utca 17. és 19.) ellátott házrészek közül az 1920-as évek végén-1930-as évek elején már csak a 19. számú volt a birtokukban.⁸⁴ Egy Dr. Mathia Károly által 1956 decemberében a bérlőknek írt – a családi irattárban fennmaradt – levélből kiderül, hogy a Rozgonyi utca 19. számú házat 1948. május 31-től a Hetednap Adventisták Felekezete bérelte imaház céljára. A ház fenntartása egyre nagyobb terhet rótt a családra, ezért özv. Mathea Károlyné 1956 januárjában felajánlotta megvételre a bérlőknek, az adásvételre azonban már csak a halála után, 1960 júniusában került sor (az eladók dr. Mathia Károly és dr. Abay Gyuláné Mathia Mária voltak).⁸⁵ (A házat a szomszédos épületekkel együtt a gimnázium új szárnyának 1979-ben kezdődő építéskor bontották le.)

1918 májusában Mathea Károly és felesége Balatonkeresztúron egy 3 holdas területet vásárolt meg a Zalamegyei Gazdasági Takarékpénztár Részvénytársaságtól. A telket később egyenlő arányban szétoztotta, lánya és fia is egyharmadot kapott, s egyharmadot megtartott felesége és saját maga számára. 1928-ban Mária lányuk és férje, Dr. Neubauer Gyula építtette a ma is álló, kislányukról elnevezett

⁷⁸ Zalai Hírlap, 1919. szeptember 5, 2. p, KECSKEMÉTHY–B. KALAVSZKY 2013, 98-107. pp; MAKLÁRI 2016, M. KATOLIKUS LEXIKON, KOLTAI 2015.

⁷⁹ Hírnevet szerzett kanizsai piarista diákok az iskola honlapján: <http://iskola.nk-piar.hu/?q=content/iskolatortenet/h%C3%ADrnevet-szerzett-di%C3%A1kjaink> (Letöltve: 2019. 03.10.); PILLÉR 2008, 5. p.

⁸⁰ Elemér halotti anyakönyve: <https://www.familysearch.org/ark:/61903/3:1:33S7-9TMG-9S7B?i=782&wc=9232-FM3%3A40679501%2C50104401%2C50658501&cc=1452460>. (Letöltve 2017. február 20.) Zalai Közlöny, 1915. február 15, 3. p, Zalai Közlöny, 1916. május 23, 3. p.

⁸¹ MAKLÁRI 2016, 12. p.

⁸² A fényképek Dr. Horváth Károlyné (Pillér Ágnes), Pillér Éva és Barcza Tibor tulajdonai.

⁸³ Keömives Izidor kérvénye építési, majd lakhatási engedélyért. MNL ZML V.1512. Nagykanizsa Város Tanácsa Ikt. iratok 1895: 8239; Adásvételi szerződés, Nagykanizsán és Nakon 1915. november 25-én és 28-án aláírva. (Barcza Tibor tulajdonában)

⁸⁴ A Mathea Károly halála után felvett hagyatéki tárgyalási jegyzőkönyvben a 6909. sz. tkvi. betétben 271/a. 2b. 2. hrsz. ingatlan szerepel, míg a korábbi adásvételi szerződésben az osztatlan 271/a. 2b. Nagykanizsa Város Vízművénél a Rozgonyi u.19. sz. ház Törzslapján Mathea Károly, ill. özvegye neve (1934-től) szerepel háztulajdonosként, a 17. számú háznál dr. Ney Aladár (1927-től). (Tarnóczky Attila szíves közlése.) A háztulajdonosok nevét feltüntető betűsoros névjegyzékében 1939-ben özv. Mathea Károlyné nevén csak a Rozgonyi u.19. számú ingatlan szerepel. NK. BETŰSOROS NÉVJEGYZÉKE 1939, 155. p.

⁸⁵ Dr. Mathia Károly Greiner Saroltának, a Hetednap Adventisták Felekezete pénzügyi vezetőjének írott levele, 1956. december 16; Adásvételi szerződés, Budapest, 1960. június 1. (Barcza Tibor tulajdoná)

(Ingeborg Mária beceneve) Őzike villát. (45. kép) A telek nagy részét azóta a család kisebb parcellánként eladta, de a Balatonmárfürdőhöz tartozó családi nyaralót ma is használják Mathea Károly Gerda unokája és dédunokái.⁸⁶

Mathea Károly szinte élete végéig a műteremben dolgozott. (44. kép) 1926 után a helyi és országos címtárakban Mathea neve mellett a Bazárudvarban egy Fényes Berthold nevű fényképész is szerepelt. Lehet, hogy az idős mester mellett már ő végezte a napi feladatokat, „nevesített, jelzett” kanizsai felvétele nem ismert. (Később Csurgón, a Petőfi téren nyitott műtermet.)⁸⁷

Fényes Berthold biztosan nem vette át a műterem működtetését. Lehet, hogy már korábban elköltözött Csurgóra, vagy úgy látta, nem tudja felvenni a versenyt a tapasztalt, ekkor már hosszú évek óta Nagykanizsán működő fényképészekkel. Az 1910-es években újabb műtermek nyíltak a városban, némelyik ugyan csak rövid ideig maradt fenn, de évtizedeken keresztül sikeresen működő fényképész vállalkozások is indultak ekkor. Fitos Gyula 1912-ben a Kazinczy (ma Ady) utcában, ugyanebben az évben Fahn Adolf – Blau Henrikkel társulva – a Király utcában nyitotta meg műtermét, ezek még Mathea Károly visszavonulásának idején is működtek. Az évtizedeken keresztül maradandót alkotó fényképészek sorába tartozó Halász Sándor üzlete 1918-ban nyílt meg a Kazinczy utcában, a két világháború közötti időszakban ez volt a város egyik leglátogatottabb műterme.⁸⁸

A Ipartestületi Betűsoros Iparos lajstromban az 1932. év szerepel Mathea Károly tevékenysége megszűnési éveként.⁸⁹ 1932 júniusában a Pesti Hírlapban

meghirdette fényképészeti műtermének „olcsó átadását” a berendezéssel együtt. Ez valószínűleg nem sikerült, a következő hónapban a Zalai Közlöny Apróhirdetések rovatában ajánlotta megvételre a „kiköltözés miatt eladó fényképészeti műterem egész berendezését”: gépeket, háttereket, bútorokat, kirakatokot, képeket, ráamákat, szabóknak is alkalmas nagy álló tükröt és más berendezési tárgyakat. (Ekkor vásárolta meg egy Csengery utcai polgár a mester Rapid típusú műtermi fényképezőgépét, mely tőle 1968-ban a Thúry György Múzeum gyűjteményébe került.)⁹⁰

Mathea Károly a feleségével Budapestre költözött. Itt a IX. kerületben a Ferenc körút 38. szám alatt hunyt el, gyermekei körében, 1933. január 20-án, 71 évesen. (45. kép)

Haláláról hírt adott a keresztény politikai napilap, a Nemzeti Ujság, s kanizsai tevékenységét, személyét méltatta a Zalai Közlöny is.

„Veled a régi kanizsaiak egy tisztos képviselője, a szorgalom, család szeretet és polgári kötelességteljesítés egyik legderekabb képviselője költözött el az élők sorából. Negyven esztendőn át volt ennek a városnak lakója és köztisztviselőként álló polgára. Mindenki megbecsülése övezte életében, mindenki szeretete fájlatja elmúlását.” – emlékezett meg róla a számára majd negyven évig otthonául szolgáló város, Nagykanizsa lapja.⁹¹

Emlékét a mai napig őrzik – nem csak a családtagjai és a város történetét kutatók, hanem – a fennmaradt, a múzeumi gyűjteményben, családi albumokban, fiókokban, keretezett képként gondosan megőrzött, általa készített, a kanizsai polgárokat és a városkörnyéki falvak lakóit ábrázoló portrék ezrei.

⁸⁶ Adásvételi-szerződés. Balatonkeresztúr, 1918. május 30. (Barcza Tibor tulajdona). A telekre, nyaralóra vonatkozó adatok Barcza Tibor szíves közlései. A Mathea Károlyról családja körében, a nyaraló kertjében készült utolsó felvételek Barcza Tibor tulajdonai.

⁸⁷ CÍMTÁR 1926, 35. p.; DUNÁNTÚLI CÍMJEGYZÉK 1929-30, 506. p.; MAGYARORSZÁG CÍMTÁRA 1931, 629. p. A Thúry György Múzeum Barbarits Lajos lapszerkesztő hagyatékában őriz egy idősebb hölgyről az 1930-as években készült felvételt, a hátoldalán olvasható bélyegzés: Fényes Berthold fényképész, Csurgó, Petőfi Sándor tér 10. TGYM Tört. dok. tár 2002.14.75.

⁸⁸ Lásd: Kunics Zsuzsa: Az 1910-es években alakult műtermek, kiállítási tabló (A Fényírók Nagykanizsán 1860-1930 [A város és lakói a fotográfusok szemével] című kiállítás forgatókönyve. TGYM Adattár)

⁸⁹ „Megszűnt: L.1273/1932” Ipartestületi Betűsoros Iparos lajstrom. TGYM Tört. dok. tár 87.162.1.

⁹⁰ Pesti Hírlap, 1932. június 26, 29. p. (A hirdetésre Barcza Tibor hívta fel a figyelmemet.) ; Zalai Közlöny, 1932. július 24, 7. p. Műtermi fényképezőgép: TGYM Helytört. tárgyi gyűjtemény H. 68.9.1.1.-4.

⁹¹ Nemzeti Ujság, 1933. január 24, 7. p. Mathea Károly nyomtatott gyászjelentése (Barcza Tibor tulajdona) és Zalai Közlöny, 1933. január 21, 5. p.

Az új köztemetőben temették el, de később átkerült a Farkasréti temetőbe (35. parcella. 35-1-1-71/72). Mathea Károly és az 1956-ban elhunyt felesége síremlékét Kunvári Lilla szobrászművész tervezte és készítette a gipszmintát, megmintázását Títonelli Zoltán kőfaragó, szobrász végezte fia, dr. Mathia Károly megrendelésére 1959-ben. Fiuk és lányuk is itt nyugszik. (A síremlék állításával kapcsolatos iratok: Barcza Tibor tulajdonában.)

Irodalom

- BÁN 1996-2000 – Bán András: Fotóművészet. In: Magyarország a XX. században. Főszerkesztő: Kollega Tarsoly István. Babits Kiadó, Szekszárd, 1996-2000. III. kötet
- BARCZA 1998 – Barcza Tibor: Ki volt Abay (Neubauer) Gyula? In: Pécsi Szemle 1998 3-4. szám, 116-120. pp.
- BATA 2012 – Bata Tímea: Fotográfia vidéki gyűjteményekben: 2. rész – Zala megye. In: Fotóművészet 2012. LV. évf. 4. szám, 98-105. pp.
- BATA 2019 – Bata Tímea: Vágtatlanul. A Néprajzi Múzeum fényképészműterméinek gyűjteményéről. In: Fotóművészet 2019. LXII. évfolyam, 2. szám, 54-63. pp.
- CÍMTÁR 1907 – Füredi János: Nagykanizsa r. t. város lak- és címjegyzéke. Szerk.: Füredi János. Nagykanizsa é.n. (1907.)
- CÍMTÁR 1911 – Nagykanizsa r.t. város cím- és névtára (Összeállította: Füredi János), Nagykanizsa, 1911.
- CÍMTÁR 1926 – Nagykanizsa rendezett tanácsú város címtára (Összeállította: Kempelen Béla), Nagykanizsa, 1926.
- CÍMTÁR 1937 – Nagykanizsa m. város címtára (Összeállította: Benedek Rezső), Nagykanizsa, 1937.
- DUNÁNTÚLI CÍMJEGYZÉK 1929-30 – Dunántúli Cím- és Lakjegyzék 1929-30. Dunántúli Könyvkiadó és Könyvterjesztő Vállalat, Győr
- GÖMÖRY 1896 – A magyar ipar és kereskedelem országos Albuma, Szerkesztette: Gömör Lajos, Bp. 1896.
- KECSKEMÉTHY-B. KALAVSZKY 2013 – Siposné dr. Kecskeméthy Klára-B. Kalavszky Györgyi: Dr. Mathia Károly, a katonai nevelőtanár, a zenetudós, a „reneszansz ember”, a polihisztor. In: Honvédségi Szemle 141. évf. 2013/6, 98-107. pp. https://honvedelem.hu/files/files/41086/hsz_2013_06.pdf (Letöltve: 2019. március 10.)
- KOLTAI 2015 – Koltai András: Emléktáblát avattak Mathia Károly tanár, bölcsészdoktor, alezredes, zenetudós tiszteletére. 2015. január 19. <https://www.piarista.hu/hirek/eml%C3%A9kt%C3%A1bl%C3%A1t-avattak-mathia-k%C3%A1roly-tan%C3%A1r-b%C3%B6lcs%C3%A9szdoktor-alezredes-zenetud%C3%B3s-tisztelet%C3%A9re> (Letöltve: 2019. március 12.)
- KUNICS 2014 – Kunics Zsuzsa: Nagykanizsa településszerkezetének és városképének változásai (1850-1945). In: Nagykanizsa Városi Monográfia III. (1850-1945). Szerkesztette: Kaposi Zoltán. Nagykanizsa 2014, 291-413. pp.
- MAGYARORSZÁG CÍMTÁRA 1931 – Magyarország kereskedelmi, ipari és mezőgazdasági címtára, Bp. 1931.
- M. KATOLIKUS LEXIKON – Magyar Katolikus Lexikon. Főszerkesztő: Diós István. Online változat: Bp. 2006. <http://lexikon.katolikus.hu/M/Mathia.html> (Letöltve: 2017. március 1.)
- MAKLÁRI 2016 – Maklári Lajos: Emlékezés Dr. Mathia Károlyra (1902. február 13. – 1961. július 19.) In: Mathia Károly: „Nézz fel a kékbe” Kórusművek. Összeállította: Borián Tibor. Bp. 2016, 12. p.
- MARKÓ 1896 – Markó Miklós: Czigányzenészek albuma, Bp. 1896.

NK. BETŰSOROS NÉVJEGYZÉKE 1939 – M. Kir. Állami Földmérés Nagykanizsa megyei város betűsoros névjegyzéke, 1939. Gyarmati György Könyvnyomdája, Nagykanizsa

NAGY M. COMPASS – Nagy Magyar Compass (Azelőtt Mihók-féle) Pénzügyi és Kereskedelmi Évkönyv, 1918/9 – 1919/20. évfolyam II. rész, 1920/21. évfolyam II. rész, Bp.

PILLÉR 2008 – Pillér Éva: Ki volt Mathia Károly? Ki volt Kari bácsi? Piarista Deáklap 2008. november. http://iskola.nk-piar.hu/sites/default/files/deaklap/deaklap_1_evf_1_szam_0.pdf (Letöltve: 2019. március 10.)

PLANK–KOLTAI–VANNAI 1993 – Plank Ibolya–Koltai Magdolna–Vannai Nándor: Divald Károly fényképész és vegyész, Bp. 1993.

SZILÁGYI 1996 – Szilágyi Gábor: Magyar fotográfia története, Magyar Filmintézet, Bp. 1996.

STEMLERNÉ BALOGH 2009 – Stemplerné Balog Ilona: Történelem és fotográfia, Bp. 2009.

TARNÓCZKY 2020 – Tarnóczy Attila: Hol, mi? Kanizsai házak és lakói. <http://www.holmi.nagykar.hu/irasok/4585/1.html>

ZALAI ÉLETRAJZI KISLEXIKON 2005 – Zalai Életrajzi Kislexikon, Zalaegerszeg, 2005.

ZALAVÁRMEGYEI ÉVKÖNYV 1896 – Halis István–Hoffmann Mór: Zalavármegyei évkönyv a Millenniumra, Nagykanizsa 1896.

Károly Mathea, the well-known unknown photographer from Kanizsa

Károly Mathea (1861-1933) in Nagykanizsa was the best - known, most employed and longest - working photographer of the turn of the century. Yet we knew little about him for decades.

At the temporary exhibition entitled “Lightwriters in Nagykanizsa 1860-1930” opened at the György Thúry Museum in May 2019, we have already presented his studio in Bazárudvar, and described his life and photographic performance. In his reconstructed “shooting room,” the audience could also view the master’s Rapid-type studio camera.

The original name of Károly Mathea (Mihály) was Mathia, the name used throughout his life, Mathea was a result of misspell at the official registration. He was born in Prešov in 1861, his father was András Mattia/Mathia, a tanner and his mother was Mária Malinovszky. The first 34 years of his life are still almost unknown to us, we do not know who his master was. The possibility arises that Károly Divald, who was working in Prešov at that time, may have been his instructor or saw him as an example of his profession. In any case, he had already arrived in Nagykanizsa as a “highly qualified photographer”.

In the ornate headquarters of the South-Zala Savings Bank, built in 1881, in the Bazaar Yard, a sunlight studio was given a place as well. Károly Mathea, after several famous masters - the Varga Brothers, Ede Décesey, the city’s first female photographer, Ilona Istvánffy, then József Fodor - he later took over the leadership of the studio in May 1895 from Ödön Uher, a nationally outstanding photographer, who had gained experience in Vienna and Bártfa Bath, working here. On the back of his early recordings, he even proclaimed himself the successor of Ödön Uher.

He soon became a well-known craftsman and active citizen of the city. He photographed the well-respected residents and famous families of Nagykanizsa for decades, thousands of shots came out of his hands.

Not only did the city’s elite visit his studio, he also made numerous recordings of members of simple peasant families from the surrounding villages and Kiskanizsa, who visited him on notable occasions. As a result of a 1922 collection, 302 of the glass negatives of the photographs depicting the folk costumes of the villages around Kanizsa enrich the collection of the Hungarian Ethnographic Museum.

During World War I, he took a large number of photographs that was taken by the conscripts or was sent by relatives to the front lines. He also photographed the officers of the 48th Infantry Regiment at the swearing-in, before leaving for the front, on 12 August 1914. We can thank him for capturing significant city and association celebrations and events (the consecration of the flag of the Industrial Association, the members of the Independence and 48th Party of Nagykanizsa, the anniversary of the Catholic Bachelors’ Association, etc.), many class pictures and graduation photos came out of his studio. Among his cityscapes, the original photographs of the old building of the Piarist grammar school in Eötvös square, taken in 1895, are known, some of which have survived in the school bulletin and in the volume entitled “Zala County Yearbook for the Millennium”.

The local press also reported on his more interesting and special recordings, such as a portrait of the artist, Irén Huchstedt after her concert, a photograph of the leader of a gypsy band, Laci Horváth for the album „Album of Gypsy Musicians” or members of the county band who took part in the millennium parade. He achieved his greatest professional recognition at the National Exhibition and Fair in Pécs in 1907, where he was awarded a silver medal. Then he published this as an advertisement on the back of his photographs. Károly Mathea was an “enthusiastic patron of all beautiful affairs”, supported many associations and urban movements, and was a member of the Literary and Art Circle for decades from its formation in 1895.

He also found family happiness in the city. In February 1900, he married Mária Gizella Nagy, who worked as his assistant, a 19-year-old daughter of József Nagy, a shoemaker and Mária Topolics. They had three children: Mária, Károly Tivadar, and finally Elemér in 1906. They provided a careful upbringing for their children.

After graduating from the local Civil Girls’ School, Mária graduated from the Women’s School of Commerce in Pozsony. In 1922 dr Gyula Abay (Neubauer), a lawyer, an economist (later a professor at the Erzsébet University of Pécs, dean of the Faculty of Law) married her.

Already at the grammar school in Kanizsa Károly excelled in music, became a teacher, a master of arts, a

renowned musicologist, a composer and an ethnomusicologist. (The mixed choir of the Piarist grammar school in Nagykanizsa has been named Mathia Károly since 1998.) The family was also hit by a tragedy, their little son, Elemér died on 15 February 1915, after a long illness, at the age of 8.

Károly Mathea was well respected in the city, many loved the “good-natured, sociable” photographer-master. He worked in the studio almost for the rest of his life. After 1926 probably the photographer Fényes Berthold, who was mentioned in the directories, did everyday tasks beside him. As the year of his cessation of his activity, he was listed in the Alphabetical Craftsman Register in 1932, he sold his studio equipment and moved to Budapest with his wife.

Here he died at 38 Ferenc Boulevard, among his children on 20 January 1933, at the age of 71. He left a lasting legacy. His memory has been preserved to this day not only by his family members and the researchers of the city’s history, but also by the thousands of surviving portraits taken by him of the citizens of Kanizsa and the surrounding villages.



1. kép:
Matia Andrásné Malinovszky Mária, 1880 körül
Divald Károly felvétele, Eperjes, Tatra-füred, Bártfai
fürdő (Magántulajdon)

3. kép: Az ifjú fotográfus, Mathea Károly 1892-ben
(Magántulajdon)



2. kép: Mathea Károly 24 éves korában, 1885-ben
Divald Károly felvétele, Eperjes, Bártfa fürdő
(Magántulajdon)

4. kép: A Dél-Zalai Takarékpénztár Fő úti székháza,
a Bazárépület 1907 körül
Képeslap, Weisz Lipót (Budapest) kiadása
(TGYM Szombath-gyűjtemény)





5. kép: Az üzletekkel körülvevett Bazárudvar: a keresztépület padlásán a műteremmel, a földszinti átjáró mellett Mathea Károly cégtáblájával. Valószínűleg Mathea Károly felvétele, 1898-99 körül (Magántulajdon)



6. kép: Mathea Károly 1895-97 körül készített fényképeinek verzője (TGYM 87.7.-35.)



7. kép: Vécsey Zsigmond (1865- 1913) polgármester 1910 körül készült portréja (Magyar Nemzeti Levéltár Zala Megyei Levéltára)



8. kép: Dr. Sabján Gyula (1875- 1939) polgármester 1920 körül készült portréja (TGYM T.2006.3.1.)



9. kép: Dr. Bentzik Ferenc (1854-1926) ügyvéd, városi tiszti ügyész az 1890-es években (TGYM 87.7.-7. album)



10. kép: Bogenrieder József (1847- 1922) vendéglős és szállodás, a Korona Szálló bérelője 1897 januárjában (Magántulajdon)



12. kép: Halis István (1855-1927) városi tanácsnok, helytörténész, a városi könyvtár és múzeum vezetője az 1920-as években (TGYM T.2006.1.1.)

11. kép: A Perlaki Takarékpénztár igazgatósági tagjai az 1900-as évek elején (TGYM 82.1310.1.)

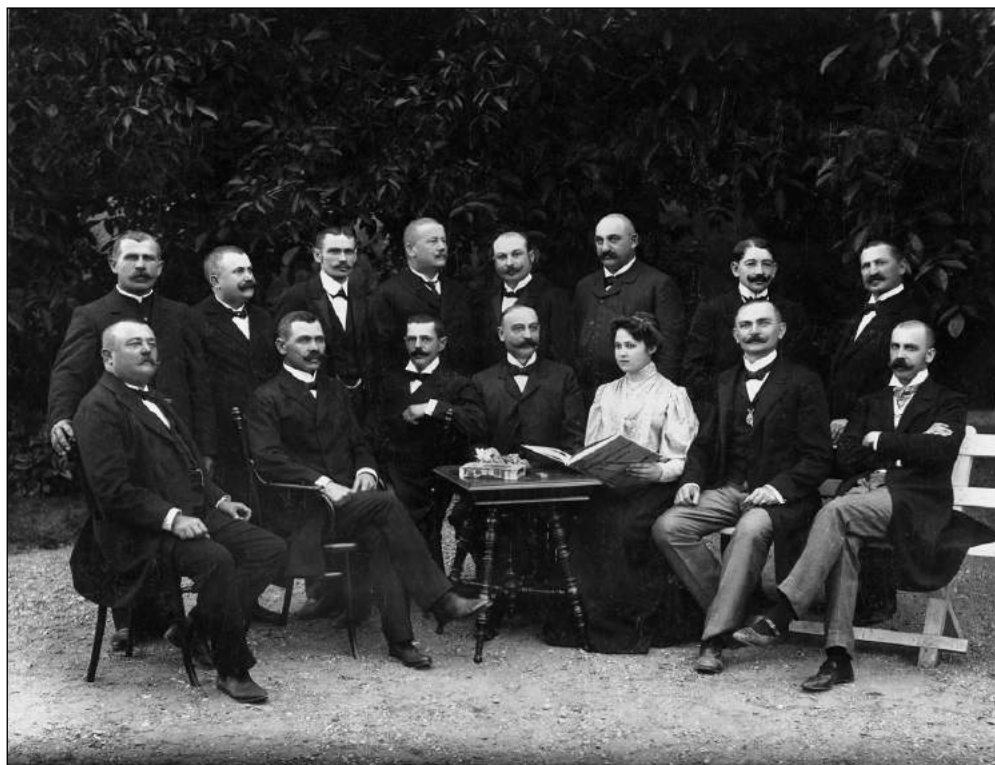



13. kép: Király Sára, Király Sándor városi mérnök leánya, 1904 (TGYM T. 2019.1.8.)



16. kép: Szücs János I. osztályú mozgóposta-kezelő és családja: felesége, Gerencsér Katalin, gyermekeik, Anna, Katalin, Margit és a 2 éves László, 1908-9 körül (TGYM T.2019.21.1.)



14. kép: Vegele Károly gimnáziumi tanár a feleségével, Polednák Cecíliával és Márta kislányával, 1915 nyarán, szabadsága idején. (Vegele Károly 1914-től 1918 novemberéig a 20. honvéd gyalogezred tartalékos hadnagyaként teljesített katonai szolgálatot a fronton.) (TGYM 91.4.11.)



15. kép: A Rohs testvérek: Géza, Gizella, Teréz (Mohl Ferencné) és Borbála Mathea Károly műtermében az 1890-es évek végén (TGYM 89.128.26.)



17. kép: Dr. Bentzik Ferenc városi tiszti ügyész családja körében 1907-ben Mathea Károly műtermében. Felesége, Eperjesy Gizella mellett Ferenc ül; Sándor, Mihály, József és Lajos (állnak), elől Gizella lányuk és a kis Katalin. (TGYM 90.32.18.)



18. kép: Bentzik Gizella (balról az első) rokon lányok társaságában Mathea Károly műtermében, 1903 körül (TGYM 87.7. album)

19. kép: Bentzik Katalin portréja, 1911 körül (TGYM 90.32.18.-15.)



20. kép: Bentzik Gizella portréja, 1910-es évek eleje (TGYM 90.32.18.-27.)





21. kép: Kiskanizsai leányok: Horváth Katalin és barátónője, 1916 körül (TGYM N.78.28.13.)



22. kép: Egy somogy-szentmiklósi (Miklósfa) család gyermekei Mathea Károly műtermében a 19. század végén – 20. század elején (TGYM Gy.sz.286/2017)

23. kép: Két kiskanizsai vendég-hívó vőfély: Baj György és Kiss József, 1920-as évek vége (Kabátjukat és kalapjukat rozsmaringfűzerek díszítették, énekszóval, verssel invitálták Flumbort József és Varga Katalin lakodalmába a vendégeket.) (TGYM ADF KissJulianna043)



24. kép : Bevonuló huszár a Mathea-műteremben 1914. október 17-én. A fénykép hátoldalán olvasható felirat szerint „Szerbiába ment 1914. dec. 5.” (TGYM T.2019.18.1.)



25. kép: Szokol Sándorné (Polai Rozália), anyósával, Szokol Jánosnéval (Bali Katalinnal) és a kis Sándorral, 1915 (TGYM ADF Perhócs László01)

26. kép: A 48. közös gyalogezred tisztikara a frontra indulás előtti eskütételkor a katonai nagy gyakorlótéren 1914. augusztus 9-én (TGYM 90.32.12.)

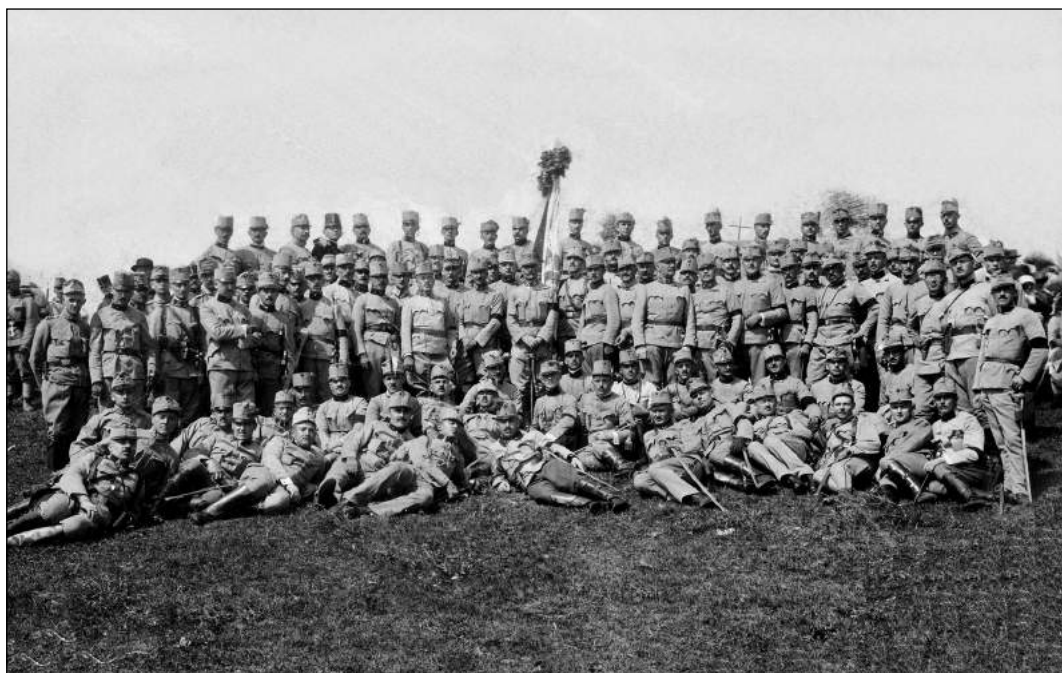



27. kép: Felvonulás a fellobogózott Főúton az Ipartestület zászlószentelési ünnepségén 1901. augusztus 15-én (TGYM 90.32.7.)

28. kép: Az Ipartestület zászlószentelési ünnepségének résztvevői, a testületi tagok és a „90 fehér ruhás lány regimentje” az Egyletkertben 1901. augusztus 15-én. Középen a zászló előtt Dr. Bentzik Ferencné, a zászlóanya, tőle jobbra Vécsey Zsigmond polgármester, a rendezvény védnöke ül. (TGYM T.2020.2.1.)

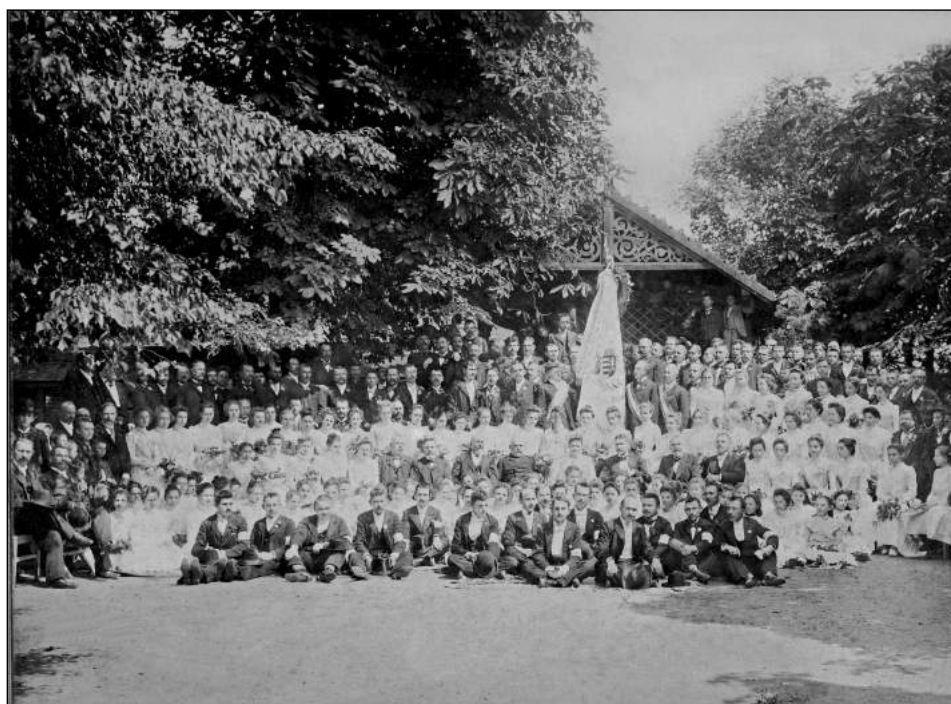



29. kép: A Nagykanizsai Függetlenségi és 48-as párt VI-VII. kerületének végrehajtó-bizottsága 1910-ben. Az első sorban balról a nyolcadik: Dr. Hajdu Gyula ügyvéd, a párt országgyűlési képviselőjelöltje. (TGYM 82.1015.1.)

30. kép: A Nagykanizsai Fűtőházi Kézművesek Önszegélyező és Önképző Egyletének színjászói: a „Sárdi ház” című színmű szereplői Mathea Károly műtermében, 1918 (TGYM 87.42.)





31. kép: A Polgári Leányiskola IV. osztályos tanulói és tanárai az 1897-1898. tanév végén. A tanárok (balról): Papp Miklós, Pranger Karolin, Grieszbach Gabriella osztályfőnök, Pappné Svastits Janka, dr. Bartha Gyula igazgató, Szabó István hitoktató és Hajgató Sándor (TGYM T.2020.4.1.)

32. kép: Az I. körzeti elemi iskola tantestülete az 1920-as évek második felében. Középen Polesinszky Emil igazgató (TGYM 83.8.7.)





33. kép: A főgimnázium Eötvös téri épületének déli oldala, 1895 (TGYM T.2014.2.1.)

34. kép: Mathea Károly fotója ifjú feleségéről, Nagy Máriáról 1908 körül (Magántulajdon)



35. kép: A Pécsi Országos Kiállításon ezüst éremmel kitüntetett fényképész, Mathea Károly 1908 körül (Magántulajdon)



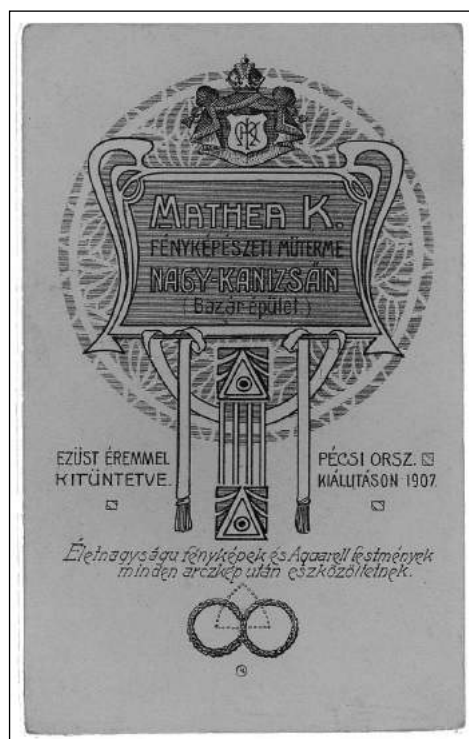

36. kép: Fényképeinek egyik, 1907 után használt verője (hátlapja), melyen feltüntette a rangos elismerést (TGYM 89.128.26.)



38. kép: Nagy Mária Gizella 1899-1900 körül, Mathea Károly portréja (Magántulajdon)

37. kép: Mathea Károly felvételi szobájának rekonstrukciója, előtérben az eredeti műtermi fényképezőgépe. A Thury György Múzeum „Fényírók Nagykanizsán 1860-1930 (A város és lakói a fotográfusok szemével)” című kiállítás részlete. (Hohl Zoltán felvétele)





39. kép: Mathea Károly Mária leányáról készített portréja, 1904-1905 (Magántulajdon)



40. kép: Mathea Elemér és Károly Tivadar 1913-1914 körül (Magántulajdon)



41. kép: Mathea Károly, felesége Nagy Mária Gizella és gyermekeik: Mária, Elemér és Károly Tivadar 1909 körül (Magántulajdon)



42. kép: A 8. osztályos gimnazista, Mathea Károly (balról az első) az osztálytársaival, 1919 (Magántulajdon)

43. kép: A Bagolai szőlőhegyen 1915 októberében, a szüretkor készült felvétel: bal oldalon Mathea Károly, az asztal mögött a felesége, Nagy Mária és az anyósa, özv. Nagy Józsefné ül, az asztaltól jobbra a sógornője, Nagy Ida Matild. Hátul a két sógora, Tivadar és István között Mária lánya áll. Az asztal előtt a hordón Károly fia könyököl. (Magántulajdon)





44. kép: Mathea Károly nagy családja körében: mellette (jobbra) anyósa és felesége, mögöttük két gyermeke, Károly és Mária között a sógora, Nagy István áll, balra Nagy Tivadar és Matild, 1920-1921 körül (Magántulajdon)

45. kép: A Mathea Károlyról készült egyik utolsó felvétel: családja körében a balatonmárfiafűrdői nyaraló kertjében 1932 nyarán. Mellette Mária lánya ül a családjával (férjével, dr. Abay (Neubauer) Gyulával és gyermekeikkel, a kis Gerdával és a 8 éves Ingeborggal), mögöttük a felesége és Károly fia áll. (Magántulajdon)



Halász Imre

Arisztokrata, politikus - és vadász

Gróf Teleki Béla (1896-1969), Zala vármegye főispánjának vadászatai a két világháború között¹

1. Az arisztokrata

Az Erdélyből származó Teleki család, Magyarország egyik legjelentősebb nemesi családja 1697-ben nyerte el a római szent birodalmi grófi rangot, teljes nevük ettől kezdve: „Római Szent Birodalmi Gróf Széki Teleki Család”. Az Erdélyből származó családnak az évszázadok során egy római katolikus és egy református ága alakult ki, az előbbi ág talán legjelentősebb leszármazottja az 1941-ben öngyilkosságot elkövető miniszterelnök volt.

A református ág leszármazottai közül a számos és jelentős politikai, közigazgatási és gazdasági pozíciót betöltő családtag egyike gróf széki Teleki Béla 1896. október 2-án született az akkor Pest-Pilis-Solt-Kiskun vármegyéhez tartozó, Budapest közeli Gyömrőn, gróf széki Teleki Tibor (1871-1942) földbirtokos, királyi titkos tanácsos, felsőházi tag, koronaőr, és sárvár-felsővidéki gróf Széchenyi Alice (1871-1945) első gyermekeként. Anyai nagyapja a „legnagyobb magyar”, Széchenyi István fia, a világotutató és szenvedélyes vadász Széchenyi Béla (1837-1918) volt.² Teleki Tibor, hosszú ideig a Nemzeti Vadászati Védegylet Választmányja és számos trófeabíró bizottság tagja, ifjúkorában kezdte és szenvedélyesen szerette a vadászatot, ennek szellemében nevelte gyermekeit is. A fiatalabb korában az osztrák Alpokban zergére is vadászó főnemes az évtizedek során a történelmi Magyarország szinte minden vadászterületén ejtett el

vadat, Erdélyben még medvét is lőtt. Az egyre idősödő Teleki később már a néhány hajtóval megtartott családi vadászatokot kedvelte, ide gyermekein kívül legfeljebb egy-két jó barátja és az uradalmi vadász kísérte el. Számtalan őzbakot ejtett el, ám kedvence a nagyvad (akkori szakkifejezéssel: fővad) vadászata volt, a bögő szarvas vagy a téli hidegben hajtott vadkan, elsősorban kedvenc pomázi birtokán, ahol élete első és utolsó bikáját is elejtette.³

A Telekiek 1732-ben vásárolták meg a gyömrői birtokot, melynek Hild József tervezte, 1840 és 1847 között épült klasszicista kastélyában nőtt fel Teleki Tibor fia, Teleki Béla, aki négy testvérrel együtt – a kor és a családi hagyományoknak megfelelően – kiváló arisztokrata nevelést kapott. A református fiú természetesen a budapesti református főgimnáziumban végezte középiskolai tanulmányait, az első hat osztályt magántanulóként, a hetediket és a nyolcadikat rendes tanulóként.⁴ Az első világháború kitörésének évében, 1914-ben tett érettségi vizsga után – egy egyhónapos londoni tartózkodást követően⁵ –, az 1874-ben akadémiai rangra emelt Magyaróvári Magyar Királyi Gazdasági Akadémián kezdte meg felsőfokú tanulmányait.⁶ A magyaróvári akadémia ekkor Magyarország egyetlen agrár-felsőoktatási intézménye volt, a magyarországi agrár-oktatás és kutatás fellelője, ahol a magas szintű oktatás mellett számos kutatóintézet is létrejött.⁷

¹ Az erdő mint élet- és gazdasági tér a pannon régióban címmel megrendezett, a 47. Mogersdorf Nemzetközi Kultúrtörténeti Szimpozionon [48. Internationalen Kulturhistorischen Symposium Mogersdorf, „Der Wald als Lebens- und Wirtschaftsraum im pannonischen Raum“] Bad Radkersburg-ban 2018. július 6-án elhangzott előadás. Ebben a formában magyarul most jelenik meg először.

² TELEKI CSALÁD 2012., és LÓCZY 1919., Teleki Tiborról: MOA 1935-1940, 46. p.

³ HOYOS 1942, 457-458. pp.

⁴ MNL ZML XIV. 23. 1. 1. 2-11. és ÉRTESÍTŐ 1906/7-1913/14.

⁵ MNL ZML XIV. 23. 1. 2. 2. „Angolországi utamról feljegyzések 1914.”

⁶ Ma: Mosonmagyaróvár (Moson m.). ÉRTESÍTŐ 1914/15. 69. p.

⁷ VÖRÖS 1968, 126-127. pp., WALLESHAUSEN 1993, 87-89. pp., 93. p.; PERJÁMOSI 1967, 33-35. pp.

1914-ben úgy látszott, hogy Teleki Béla, az elsőszülött fiú, diplomájának kézhezvétele után mindenképpen a gyömrői birtok vezetőjeként kezdi meg pályafutását a gazdaságban, a gazdasági, egyházi és a társadalmi közéletben.⁸

A történelem azonban közbeszólt: sok más hasonló korú társához hasonlóan az első év befejezése után megszakította tanulmányait és – számos hallgatótársával együtt – önkéntesként bevonult katonának.⁹ A tartalékos tüzérszti tanfolyam sikeres elvégzése után 1915-ben tartalékos zászlósként a 40. honvéd tarackos ezredhez vezényelték, és 34 hónapot töltött a fronton. Naplót írt,¹⁰ a neki címzett és tőle kapott tábori postai levelezőlapok közül összesen 930 került a levéltárba.¹¹ A háború három éve alatt, 1918-ig megjárta úgy a bukovinai, mint az olasz frontot.¹²

Mezőgazdasági akadémiai tanulmányait a háború alatt is folytatta. Ezt két tényező tette lehetővé. Az egyik: a minisztérium engedélyezte, hogy a hadviseltek három hónap alatt végezzenek el egy félévet,¹³ a másik: a tisztek rendszeres szabadsága. A rövidített tanfolyamra egyenesen a frontról érkezett 111 első-, 33 másod- és 34 harmadéves akadémista. Teleki 1918. márciusától júniusáig volt szabadságon, majd október 8-tól november 2-ig is szabadságot kapott, de vakbélgyulladás miatt távolléte elhúzódott.¹⁴ Végül 1919-ben fejezte be az eredetileg hároméves képzési idejű gazdasági akadémiát.¹⁵

A tanácsköztársaság idején négy hónapig be is börtönözték. Kiszabadulása után átvette apja gyömrői birtokának vezetését. Az ekkor már szenvedélyes vadász Teleki – vadásznaplója szerint – későbbi lakóhelyén, Pölöskén (Zala m.) először 16 évesen, 1912. augusztusában vadászott, két napig (4 fogolyt és 2 fácánt ejtett el). Legközelebb 1915-ben vadászott itt hat napig, akkor 6 őzbak és 4 nyúl volt a teríték. Ezután csak 1920-ban járt Pölöskén, ettől az évtől kezdve már ő dokumentálja a Széchenyi birtok vadászatát,¹⁶ a birtok eredeti tulajdonosa Széchenyi Béla ugyanis 1918-ban, 81 éves korában meghalt, és a birtokot Széchenyi Béla lánya, Teleki Tiborné, Teleki Béla édesanyja örökölte.

Teleki 1921-ben Perbenyiken (Zemplén m, ma: Pribeník, Szlovákia) feleségül vette gróf székhelyi Majláth Máriát (1897-1963), házasságukból 2 fiú és 2 lány származott.¹⁷

A fiatal kora ellenére a gazdasági életben és a református egyház vezetésében egyaránt ismert Teleki Béla családjával 1932-ben – 36 éves korában – Zala megyébe, Pölöskére, anyja birtokainak egyik központjába költözött feleségével és három gyermekével – a negyedik gyermek már Zala megyében, a Pölöskéhez közeli Nagykanizsán születik meg két év múlva –, és ezt igazgatta a második világháború végéig.

Ahogy korábban Pest-Pilis-Solt-Kiskun vármegyében, úgy új lakóhelyén, Zala vármegyében is élére állt a gazdaköröknek, és számos szervezet, így az Országos Zöldmező Egyesület, az Alsódunántúli Zöldmező Egyesület, a Zalavármegyei Gazdasági Egyesület vezetőjeként is jelentős szervezőmunkát végzett. Hasonlóan aktív volt egyházában, két református egyházmegye és a Dunántúli Református Egyházkerület tanácsbírája volt, 1939-ben főgondnokká választották, s oroszánrészt vállalt a zalaegerszegi református templom háborús időkben történt felépítésében.¹⁸

2. A politikus

1936. június 4-én 50 éves korában, szívszélhűdésben meghalt Zala vármegye 1935-ben kinevezett főispánja, tabódi és fekésházi Tabódy Tibor császári és királyi kamarás, máltai lovag, országgyűlési képviselő, a Regnum Marianum katolikus szövetség alapító elnöke. A belügyminiszter olyan, Tabódyhoz hasonló, ismert és elismert arisztokratát keresett, aki főispánként a kormány érdekeit hathatósan képviseli. A korábban sem politikai sem közigazgatási szerepet nem vállaló Teleki Bélát gazdasági és társadalmi kapcsolatai, életkora és munkabírása egyaránt alkalmassá tették erre a feladatra. 1936-os kinevezését követően főispáni hivatalát valamennyi későbbi kormányzat idején, nyolc és fél éven át megtartotta, és csak a nyilas párt hatalomátvétele után, 1944. október 27-én

⁸ MNL ZML XIV. 23.

⁹ A hadkötelezettséggel kapcsolatos jogszabályok: ÉRTESÍTŐ, 30. p.

¹⁰ KÁLI 1995, 255-289. pp.; KÁLI 2011a, 219-227. pp.; KÁLI 2011b: 143-161.; és <http://www.hungarianarmedforces.com/as/19161230/teleki.htm> (Letöltés időpontja: 2018.08.04.)

¹¹ MNL ZML XIV. 23. 2. 1915-ből 14, 1916-ből 361, 1917-ből 389, 1918-ból 166 lap maradt fenn.

¹² KÁLI 1995, 255-289. pp.

¹³ WALLESHAUSEN 1993, 95. p.; VÖRÖS 1968, 127. p.; ÉRTESÍTŐ, 9-12. pp. Rendelet: No. 163.552/1918. FM 2514-2516.

¹⁴ KÁLI 1995, 283. p.; 287. p.

¹⁵ MNL ZML XIV. 23. 1. 2.

¹⁶ MNL ZML XIV. 23. 18.; VADÁSZNAPLÓ I. 63. p.

¹⁷ MNL ZML XIV. 23., KÁLI 2006, 115. p.

¹⁸ MNL ZML XIV. 23. 6., GYIMESI 2017, 49-62. pp.

vált meg tőle.¹⁹ 1944-ben energikusan látott hozzá a jobboldali pártegység megteremtéséhez Zalában, személyes elnöklete alatt létrehozva a Magyar Élet Pártja, a Magyar Megújulás Pártja és a Magyar Nemzetiszocialista Párt képviselőiből a Zala megyei pártközi intézőbizottságot.²⁰

A második világháború után családjával nyugatra menekült. A németül, angolul és franciául egyaránt folyékonyan és választékosan beszélő Teleki 1949-ig Ausztriában a francia katonai bíróság tolmácsa volt, ezt követően családjával Dél-Amerikába, Paraguayba költözött. Kezdetben agrárgazdászai képzettségét felhasználva különböző nagybirtokok gazdasági vezetőjeként tartotta el a családját, közben az asuncióni Facultad de Agronomica állattenyésztés tanára is volt. Közéleti tevékenységét a Paraguayi Magyar Egyesületben fejtette ki, melynek 1961-ben elnökévé választották. 1969-ben hunyt el Paraguay fővárosában.²¹ Az emigrációt követően a családnak a második világháború előtti életviteléről végleg le kellett mondania. Korábbi élet-színvonalukhoz képest szegénységben éltek, s miután az országot 1945-ben elhagyta, Teleki – naplói tanúsága szerint – többé már nem vadászott.²²

A magyar hírszerzés egyik fő feladata az emigrációról való adatgyűjtés volt, így Telekiről is folyamatosan gyűjtötték az információkat. A halálát követő évben a belügyi hatóságok törölték a nyilvántartásukból.²³

Teleki Béla, mint a református egyház megyei főgondnoka, befolyását, tekintélyét felhasználva nagymértékben elősegítette, hogy a második világháború éveiben református templom épüljön Zalaegerszegen. A tisztségébe 1929-ben beiktatott Fekete Károly, Zalaegerszeg első református lelkipásztora évtizedes kitartó munkával elérte, hogy 1940 és 1942 között felépítsék, és advent első vasárnapján, november 29-én felszenteljék a zalai megyeszékhely református templomát. Ennek hatvanadik évfordulóján avatták fel a templom és a parókia közötti emlékhelyen Farkas Ferenc alkotását, Kálvin János mellszobrát. A szobor

mögötti falon két kör alakú relief látható, a templomot építtető Fekete Károly és a főgondnok Teleki Béla arcképével.²⁴

3. A vadász

A gyömrői kastélyban található számos vadásztrófea között felnőtt gyermeket apja vadászszenvedélye már gyerekkorban megérintette. A magyar vadászati kultúra évszázadok alatt alakult ki, gyökerei a német vadász kultúrából eredeztethetők, számos szokást, gyakorlatot átvett az évszázadok során. A főnemesi családok körében és a vadak, a vadászat ismerete és szeretete a nevelés szerves része volt. A vadászatot ebben az időben az 1883. évi XX. törvénycikk szabályozta.

Teleki Béla tízéves korában, 1906-ban kapta meg első puskáját, egy Tausendschuss Gewähr-t. Ez – minden bizonnyal – egy gyengített erejű, gyermekek számára készített fegyver volt, mert két év múlva külön megjegyzi, hogy a Tausendschuss Gewähr mellett egy 6 mm-es Flóbertje is van.²⁵ Ekkor nyitotta meg vadásznaplóját, melynek belső borítójára, láthatólag gyermeki kézzel írta a vadászok ethoszát, Oskar von Riesenthal²⁶ sorait:

„Az legyen a vadász nemes törekvése,
hogy a vadat óvja, kímélje és védje,
vadásszék, mint törvény és szokás kívánja,
s teremtményeiben a teremttőt áldja.”²⁷

Alá is írja: Teleki Béla 1906 – majd a vadásznapló lezárásakor – más tintával és már kiírt írással a záró évet: 1930.²⁸

A következő évben (1909) egy 32-es sörétes puskát is kapott a flóbert mellé, aztán 1911-ben – 15 évesen – jegyzi be első kétsövű puskáját, egy kakasos 24-es kaliberűt. Ezzel a két fegyverrel vadászik gimnáziumi éve végéig. Az érettségi évében, 1914-ben két dupla sörétes, kakasos 20-as kaliberű Gimm Manlicher–Schönauert jegyez be a vadásznaplójába,

¹⁹ MNL ZML XIV. 23., KÁLI 2006, 116. p., SALLAY – SZENTVÁRI-LUKÁCS 2019, 116-117. pp.

²⁰ DEGRÉ 1964, 1193. p.

²¹ uo.

²² MNL ZML XIV. 23. VADÁSZNAPLÓ I, II.

²³ SALLAY – SZENTVÁRI-LUKÁCS 2019, 117. p.

²⁴ Hatvan évvel ezelőtt. Két esztendő alatt épült fel a templom a világégés idején. Zalai Hírlap, 2002. december 2. 4. p.

²⁵ MNL ZML XIV. 23.18. VADÁSZNAPLÓ I. 153. p.

²⁶ Oskar von Riesenthal életrajza: https://de.wikipedia.org/wiki/Oskar_von_Riesenthal (Letöltve: 2018. augusztus 1.)

²⁷ MNL ZML XIV. 23. 18. VADÁSZNAPLÓ I., HALÁSZ 2019. 69. p. Oskar von Riesenthal: Waidmannsheil, 1880. Az eredeti, három versszakos vers első négy sora:

„Das ist des Jägers Ehrenschild,
Daß er beschützt und hegt sein Wild,
Weidmännisch jagt, wie sich's gehört,
Den Schöpfer im Geschöpfe ehrt.

²⁸ uo.

ezzel a három fegyverrel járt vadászni – már amikor a fronton szabadságot kapott. 1915-ben kezdte meg a frontszolgálatát, ebben az évben 76 találatot jegyzett be vadásznaplójába, 1916-ban a fronton van, mindössze 6 találatát említi, 1917-ben viszont már 211-et, 1918-ban pedig 82 találatot dokumentált. 1919-ben egy korszakra jellemző bejegyzést tesz: „mind a három fegyveremet elvették a kommunisták áprilisban” – ekkor be is börtönözik.²⁹

Teleki Béla gyermek- és ifjúkorában apja és anyja kiterjedt rokonságának birtokain vadászott. Gyömrő volt az otthona, így kezdetben a „*Gyömrőn a kertben*” bejegyzés minden bizonnyal a klasszicista kastély mögötti kertre utal, továbbá a Gyömrő melletti Tűzberek (Pest-Pilis-Solt-Kiskun m.) jelentette az első vadászkirándulást. A szülők és gyermekeik számos alkalommal vendégeskedtek a családtagoknál, apja hat testvére közül a legidősebb testvérnél, Teleki Gyula László (1858-1921) főrendiházi tagnak a Solt melletti Révbéren (Pest-Pilis-Solt-Kiskun m, ma: Révbépuszta) fekvő birtokán, melyen egy „úrilak” állt,³⁰ illetve nővérénél, Teleki Margitnál (1860-1922), aki a Győr vármegyei főispán, majd horvát bán, később magyar miniszterelnök (1903, és 1910-1912) Khuen-Héderváry Károlynak (1849-1918) volt a felesége. Vadásztak Sárosdon (Fejér m.), Teleki Tibor sógora, gróf Esterházy László (1857-1942) birtokán, akinek Teleki Tibor nővére, Teleki Katalin (1869-1948) volt a felesége. Széchenyi Béla gróf, Nagycenk (Sopron m.) ura, Teleki Tibor apósa volt, Széchenyi Béla egyik lánya Alice (1871-1945), Teleki Tibor felesége, így Teleki Béla anyja. Széchenyi Béla másik lánya Johanna (1872-1957) férje a „legendás Tótmegyer” (Nyitra m, ma: Palárikovo, Szlovákia) és Stomfa (Pozsony m, ma: Stupava, Szlovákia) birtokosa,

nagykárolyi gróf Károlyi Lajos (1872-1965) volt.³¹ A Zala megyei Pölöske és Bak Széchenyi Béla tulajdona volt, halála után a baki birtokot Hanna lánya, a pölöskeit Alice lánya, Teleki Béla anyja örökölte.³² Teleki Béla így gyermek- és ifjúkorában az ország számos jelentős vadászterületén vadászott, anélkül, hogy elhagyta volna szülei illetve rokonsága birtokait.³³

13 éves korától minden évben eljutott Tótmegyerre, majd általában a visszaúton Nagycenkre – a nagyapa, Széchenyi Béla koronaőr birtokára³⁴ –, ahol régóta együtt vadászott a Montenuvó hercegből, valamint Colorado, Trautmannsdorff, Károlyi Lajos, Teleki Tibor és Erdődy Rudolf grófokból álló vadásztársaság.³⁵

Teleki Béla 1909 és 1913 között – 1912 kivételével – minden évben hosszabb időt töltött apjával Tótmegyeren. 1911-ben és 1913-ban – 15 és 17 évesen – már felnőttnek tekintették, és elég gyakorlott volt ahhoz, hogy részt vehessen a Károlyi Sándor gróf szervezte híres nyár végi fogolyhéten.³⁶ Apja, Teleki Tibor 1901 szeptembere és 1918 augusztusa között 9 alkalommal volt a fogolyheti vadásztársaság tagja.³⁷ 1909-ben három hétig vendégeskedtek Tótmegyeren, Teleki Béla is vadászott, de továbbra is vadgalambokra – tízet ejtett el – és kistestű madarakra, ahogy egy évvel később is, amikor a madarak mellett nyulat is lőtt. 1911-ben először szerepel a tótmegyeri lőjegyzékben, mint a vadásztársaság tagja. Vadászkönyve szerint három nap alatt 144 fogolyt ejtett el, ez 15 évesen jó hozzájárulás a 7247-es terítékhez. A gimnázium hetedik osztályát befejező fiatalember 1913-ban még sikeresebb volt, 167 fogoly mellett 3 fűrj elejtését is dokumentálta a 11 nemcsak rangos, hanem gyakorlott vadászból álló puskás társaság tagjaként.³⁸

²⁹ HALÁSZ 2019, 69-70. pp., VADÁSZNAPLÓ I. 153. p.

³⁰ BOROVSKY 1910. Úrilak: ma úgy mondanánk: kiskastély, egy hagyományos kastélynál kisebb, úri kényelemmel berendezett, általában nagyobb kertben álló, díszes lakóház régies neve.

³¹ FARAGÓ 2017, 13-30. pp.; 11-146. pp.

³² MNL ZML XIV. 23., továbbá a rokoni kapcsolatok legjobb feldolgozása: TELEKI CSALÁD 2012.

³³ 1921. augusztus 29-én Perbenyikon (Zemplén m. Ma: Pribeník, Szlovákia) feleségül vette gróf székhelyi Majláth Máriát (1897-1963), székhelyi gróf Majláth József (1858-1940) és sárvár-felsővidéki Széchenyi Mária (1963-1932) lányát. Ettől kezdve gyakori vendége a szintén híres vadász, Majláth perbenyiki és öfehértói (Szabolcs m.) vadászatainak. Családtagként ezek a vadászterületek is megnyíltak előtte.

³⁴ 1914. évi országos agancskiállítás. Az agancskiállítás elnöke. Nimród, 1914. március 20. 145. p.

³⁵ A nagycenki vadászat. Nimród, 1913. december 20. 15. p.

³⁶ FARAGÓ 2017, 215. p.

³⁷ uo.

³⁸ FARAGÓ 2017, 110-121. pp., HALÁSZ 2019, 71. p., MNL ZML XIV. 23. 18. VADÁSZNAPLÓ I. 35-36. pp., 43-46. pp., 53-58. pp., 67-70. pp.

I. táblázat. A tótmegyeri fogolyhét résztvevői 1909-1913 között³⁹

A tótmegyeri fogolyhét résztvevői 1909-1913 között						
a vadász társaság tagjai	1909	1910	1911	1912	1913	alkalmak száma
Károlyi Lajos gróf „háziúr”	+	+	+	+	+	5
Teleki Tibor gróf	+	+	+	-	+	4
Teleki Béla gróf	-	-	+	-	+	2
Széchenyi Béla gróf	+	-	-	-	-	1
Odescalhi Loránd herceg	+	+	-	-	-	2
Hunyady László gróf	+	+	+	+	+	5
Apponyi Antal gróf	+	-	-	-	-	1
Ambrózy István báró	+	-	-	+	-	2
Draskovich Iván gróf	-	+	+	+	+	4
Odescalhi Béla herceg	-	+	-	-	-	1
Cardeza, Thomas (USA)	-	+	-	+	+	3
Apponyi Henrik gróf	-	+	+	+	+	4
Scherr-Thoss Roger gróf	-	+	+	+	-	3
Schönborn Károly gróf	-	-	+	-	-	1
Ratibor H. herceg	-	-	+	-	-	1
Vécsey Miklós báró	-	-	+	+	+	3
Colloredo Rudolf gróf	-	-	+	+	+	3
Roth Loránd	-	-	+	-	-	1
Thuróczy Károly	-	-	+	+	-	2
Keltz Gyula	-	-	-	+	-	1
Inkey Antal	-	-	-	+	-	1
de Fereville	-	-	-	-	+	1
Caphane Ogilvie	-	-	-	-	+	1
Összesen	7	9	13	12	11	23 név
Teljes éves teríték (egyed)	2717	5945	7247	5000	5739	az adott évben
1909-1913 között összesen (egyed)					26648	+ részt vett, - nem vett részt a fogoly- héten

³⁹ FARAGÓ 2017, 110-121. pp.

II. táblázat. A kezdeti 14 év terítéke évenként.

Év	életkora (év)	vadásznapok száma	éves teríték						
			nemes vad			dúvad	szárnyas- vad	„különfé- lék”	teljes
			őzbak	őzsuta	nyúl				
egyed									
1906	10	64	-	-	-	-	1	109	110
1907	11	68	-	-	-	-	-	120	120
1908	12	45	-	1	-	-	2	127	130
1909	13	107	-	-	7	-	11	380	398
1910	14	77	-	-	19	-	62	213	294
1911	15	26	-	-	67	-	249	130	446
1912	16	41	-	-	34	-	207	24	265
1913	17	44	2	-	32	-	247	55	336
1914	18	34	-	-	64	3	128	33	228
1915	19	26	6	-	13	-	27	29	75
1916	20	2	-	-	-	-	4	2	6
1917	21	17	1	1	43	2	159	5	211
1918	22	17	-	-	46	1	17	18	82
1919	23	4	-	-	3	-	10	4	17
1906-1919 között		572	9	2	328	6	1124	1249	2718

Forrás: MNL ZML XIV. 23. 18.

A gyömrői lakos és gazdálkodó Teleki Béla gyermekkorától vezetett első vadásznaplója 1930-ban zárul, ekkor összesíti addigi eredményét. Az 1906 és 1930 közötti negyedszázadban 10 szarvasbika, 41 őzbak, 4 suta, 5683 nyúl, 13 vaddisznó, 14 róka, 1829 fácán, 2323 fogoly, 90 fűrj, 107 szalonka, 88 vadgalamb, 20 vadlúd, 22 szárcsa és 1 túzok, továbbá 1448 „különféle”, összesen 11782 találat a teljes terítéke.

(A „különféle” között a gyermekkorban lőtt madarak is szerepelnek.)⁴⁰

A már pölöskei lakos és birtokos Teleki vadásznaplója bejegyzése szerint 1920 és 1944 közötti szűk negyedszázadban évente átlagosan egy hónapot vadászott, a legkevesebbet, 22 napot 1922-ben és 1940-ben, míg a legtöbbet, 66 napot 1936-ban.⁴¹

⁴⁰ MNL ZML XIV. 23. 18. VADÁSZNAPLÓ I. 153-156. pp.

⁴¹ MNL ZML XIV. 23. 18. VADÁSZNAPLÓ I., II.

III. táblázat. Az arisztokrata politikus, Teleki Béla vadászatai 1919-1944 között.

év	esemény az életében	napok száma	teljes éves teríték	vadászterület (Gyömrőn és Pölösken kívül)	
1919		4	13	Tetétlen (franciákkal), Sárosd (olaszokkal)	
1920	ő jegyzi a pölöskei birtok vadászatait	46	697	Apony, Bogát, Stomfa, Tard, Tótmegyer	
1921		20	62	Perbenyik, Stomfa	
1922		22	100	---	
1923		33	936	Apony, Sárosd, Perbenyik, Pomáz, Tetétlen, Tótmegyer	
1924		37	588	Bakonyszombathely, Ófehértó, Perbenyik, Pomáz, Sárosd, Révbér	
1925		48	753	Alberti, Bille, Ófehértó, Perbenyik, Pomáz, Tetétlen, Tűzberek	
1926		43	670	Aranyospuszta, Káloz, Mocsolád, Ófehértó, Perbenyik, Pomáz, Rákosc-saba, Sárosd, Tetétlen, Vedrőd	
1927		58	1086	Alberti, Bakonyszombathely, Forrópuszta, Dolha, Ófehértó, Perbenyik, Pomáz, Tűzberek, Zámor	
1928		46	872	Bakonyszombathely, Ófehértó, Tűzberek, Zámor	
1929		27	671	Alberti, Bácsalmás, Mocsolád, Iharos, Ófehértó, Perbenyik, Pomáz, Tetétlen	
1930		38	2422	Mende, Mocsolád, Ófehértó, Perbenyik Pomáz, Sárszentmihály Tótmegyer, Tetétlen, Tűzberek	
1931		35	904	Bácsalmás, Csobánka, Dombóvár, Monyha, Mocsolád, Németlad, Tetétlen, Tűzberek	
1932		átveszi a pölöskei birtok iránnyítását	35	1059	Iharos, Monyha, Pomáz, Tűzberek, Ófehértó
1933			41	436	Iharos, Kárász, Monyha, Mocsolád, Szénásvölgy
1934	58		1412	Monyha, Ófehértó, Pomáz, Rinyatamási, Tetétlen	
1935	46		619	Monyha, Ófehértó, Pomáz, Rinyatamási, Szénásvölgy	
1936	főispánná nevezik ki	66	815	Bak, Geszti, Ófehértó, Somogyszil, Tetétlen	
1937		27	816	Bak, Berkesz, Balatonszentgyörgy (Vörs), Monyha, Pinkamindszent, Pomáz, Ófehértó	
1938		35	737	Bak, Csácsbozsok, Keszthely, Misefa, Ötvös, Szénásvölgy, Szilvág	
1939		39	1091	Győrvár, Keszthely, Misefa, Monyha, Nyírlak, Pomáz, Szata, Szénásvölgy, Tetétlen, Tótmegyer	
1940		22	236	Mezőhegyes, Monyha, Pomáz, Tótmegyer	
1941		23	356	Győrvár, Keszthely, Magyaróvár, Misefa, Szilvág	
1942		28	461	Berzence, Győrvár, Keszthely, Monyha	
1943		47	1138	Keszthely, Kilimán, Lábod (Vadapuszta), Monyha, Ófehértó	
1944		25	91	Falusuhatag, Keszthely, Jód, Szilvág, Zalavár	
Összesen 1931-1944		949	19041	56 vadászterület	
1906-1944		1521	21759		

Forrás: MNL ZML XIV. 23. 18.

Az 1919-től felkeresett 56 vadászterület közül 13-13 alkalommal vadászott Ófehértón és apja kedvenc vadászterületén, a pomázi (Pest-Pilis-Solt-Kiskun m.) Teleki-birtokon. Tíz-tíz alkalommal volt – a szintén Teleki-birtok – Tetétlenen (Pest-Pilis-Solt-Kiskun m, ma: Dunatetétlen), és a közvetlenül Révleányvár mellett fekvő Monyhán (Zemplén m, ma: Lácacséke külterülete). Minden valószínűség szerint a Majláth-birtokon való vadászatot lokalizálta a puszta nevével vadásznaplójában. Nyolc alkalommal vadászott perbenyiki Majláth-birtokon, tehát összesen 16 alkalommal kereste fel apósa birtokait. Hat-hat alkalommal szerepel a vadászterületek között a Gyömrő melletti Tűzberek, valamint a közelben fekvő Teleki-birtokok között egy-egy alkalommal Mende (Pest-Pilis-Solt-Kiskun m.) és a Solt melletti Révbér.⁴² (1. kép)

Néhány vadásatról a Nimród vadászújság is tudósított. Ezek egyike volt 1931-ben november 26-28-án Majláth József 350 holdas révleányvári birtokán, ahol 1850 fácánkakas, 835 nyúl, 51 fogoly, 3 szalonka, 3 róka volt a teljes, 2742-es teríték. Szinte minden évben ugyanaz a vadászárság jött össze: Mailáth József és fiai, Horváth Gedeon báró, Odescalchi Miklós herceg, Teleki Béla gróf, Sennyei Pál gróf és Schell Péter báró.⁴³

Bő egy év múlva, 1932. december 1. és 3. között nyolcfős társaságban vadászott ugyanitt. A házigazda Mailáth Józsefen kívül annak két fia – József és Pál –, két veje (negyedik gyermekének, Máriának férje, Teleki Béla, és második gyermekének, Stefániának férje, Sztankovánszky Pál), s mellettük négy további notabilitás, Vay László, Sennyei Pál grófok, valamint Schell Péter és Horváth Gedeon bárók három napos terítékét a szaklap is impozánsnak minősítette: 1985 fácánkakas, 964 nyúl, 70 fogoly, 2 szalonka, 1 vadmacska, összesen 3024 példány.⁴⁴

Teleki legeredményesebb éve mindenképpen 1934 volt. A teljes éves teríték: 2-2 szarvasbika, illetve szarvastehén, 1 borjú, 5 őz, 3 róka, 629 nyúl, 6 macska, 2 erdei szalonka, 556 fácán, 172 fogoly, 6 fűz, 3 réce, 1 gém, 3 ölyv, 9 vadgalamb és 14 „különféle”, így összesen 1412 vadat ejtett el. Az 58 vadászattal töltött nappól 45-öt töltött Pölöske különböző pagonyain, 3-3 napot volt Ófehértón és Monyhán, két-két napot Rinyatamásiban (Somogy m.), Pomázon és Tetétlenen.

Pomáz kivételével nyúl, fácán valamint fogoly volt a teríték. Pomázon a márciusi esti szalonkahúzáson mindössze egyszer volt eredményes, ősszel, szeptemberben pedig reggeli cserkelésen öt tehén, két borjú, és egy bika közül választotta ki a lelőtt szarvastehenet.⁴⁵

Teleki hat alkalommal vendégeskedett a keszthelyi Festetics-birtokon (ehhez a birtokhoz tartozott a Balatonszentgyörgy-Vörs vadászterület is), ahol Horthy Miklós kormányzó többször volt Festetics Györgyné vadászvendége. Az első nap a hévízi út melletti hercegi vadaskertben fácánra vadásztak, illetve a fenéki (ma Fenékpuszta) remiszbén,⁴⁶ a második nap pedig Fenékpusztától az alsópáhoki útig tartott a hajtóvadászat nyúlra. A kormányzó látogatásakor számos előkelő vendége volt a kastélynak, így Montenuvó Nándor herceg és felesége, bárcziházi Bárczy István miniszterelnökségi államtitkár, Teleki Béla kormánybiztos-főispán és felesége, Hohenlohe Ervin herceg és felesége, Gautesch Oszkár és felesége, Festetics Ella grófnő. Közülük többen részt vettek a vadászatokon.⁴⁷

Teleki Béla a két világháború között öt alkalommal vadászott Tótmegyerén. A Somogy megyei Széchenyi – tehát családi – birtokokon is többször megfordult családjával, barátaival. Ezekben az években egyszer vadászott Lábodon (Somogy m.), és kétszer a Görgeteg (Somogy m.) község határában fekvő Rinyatamásiban, ahol a 19. században a Széchenyi-család építtetett vadászkastélyt. Érdekesség, hogy ez a kastély 2008-tól a világhírű olasz divatcég egyik alapítójának, Carlo Benettonnak (1943-2018) a tulajdona. Benetton hosszú időn keresztül havonta ellátogatott ide.

Öt alkalommal volt Mocsoládon (Somogy m, ma: Alsómocsolád), itt volt birtokos sztankováni Sztankovánszky Pál (1890-1945), Majláth másik lányának, Stefániának a férje. Vele gyakran vadászott Pölöskén, a révleányvári valamint a perbenyiki Majláth-birtokokon, és feltehetően más vadászterületen is.⁴⁸ Alberti (Pest-Pilis-Solt-Kiskun m, ma: Albertirsa), szintén Gyömrőhöz közeli település, ahol még gyömrői lakosként három alkalommal vadászott vendégként a Szapáry-birtokon, majd ő is vendégül látta az alberti házigazdát Pölöskén.

A második világháború éveiben a zalai vadászterületeket – Bak, Csácsbozsok (ma Zalaegerszeg

⁴² MNL ZML XIV. 23. 18. VADÁSZNAPLÓ I. II.

⁴³ Gróf Mailáth József Ófehértói és révleányvári birtokain megtartott szokásos évi nagyvadászatokon terítékre került. Nimród, 1931. december 10. 581-582. pp.

⁴⁴ Révleányvári vadászat. Nimród, 21.3.1933. január 20. 45-46. pp.

⁴⁵ MNL ZML XIV. 23. 18. VADÁSZNAPLÓ II. 11-14.

⁴⁶ A remiszb fákkal, bokrokkal benőtt terület.

⁴⁷ MNL ZML XIV. 23. 18. VADÁSZNAPLÓ II. és MNL ZML XIV. 23. II. 27.

⁴⁸ MNL ZML XIV. 23. 18. VADÁSZNAPLÓ II.

városrésze), Kilimán, Misefa, Szilvagy és Zalavár (az apátság birtoka) –, továbbá a megyéhez közel fekvő Berzencét (Somogy m.) és a Vas megyei Győrvárt kereste fel gyakrabban, ez utóbbi település erdejében háromszor vendégeskedett.⁴⁹

Vadászként utolsó kirándulása 1944. február 12-13-án Máramarosba vezetett. Az ottani főispán meghívta farkasvadászatra. Falusuhatagon és Jódon vadászott két napig. Farkasnak ugyan csak a nyomát látták, de Falusuhatagon egy kocát, a következő napon Jódon pedig egy 200 kg-os erős vadkant lőtt.⁵⁰

Vadászatok Pölöskén

1931 után a legtöbbet pölöskei birtokán vadászott. A pölöskei birtok az azt megelőző évtizedekben nem sokat változott. Az 1897. évi statisztika szerint gróf Széchenyi Béla birtokának 6686 kat. hold a területe, ebből 3117 kat. hold volt erdő. 1935-ben már lánya, Teleki Tibor felesége a tulajdonosa, a birtok ekkor mintegy 500 kat. holddal kisebb: 6006 kat. hold, ebből 2692 az erdő. Rajta kívül Pölöskén ekkor még két erdőtulajdonos van, gróf Károlyi Lajosné Széchenyi Hanna (a „legendás Tótmegyer” tulajdonosának felesége), Széchenyi Béla második lánya, kinek 614 kat. holdas birtokából 423 volt az erdő. Mellette még a község úrbéresei rendelkeztek 465 kat. holdnyi birtokkal, amiből 296 volt az erdő.⁵¹

Teleki Béla 1920-ban vette át anyja gazdaságában a vadászattal kapcsolatos ügyek intézését, jóllehet véglegesen csak 1932-ben költözött családjával Pölöskére, egy számukra tervezett és felépített, modern, emeletes kastélyba. Először 1920. június 14-én írta alá a birtok vadászkönyvét, melyben a teljes elejtett vadállományt évente bejegyezték, a listát aztán a tulajdonos aláírásával hitelesítette. Ezt az éves összesítést 1916-tól nem vezették, az idős Széchenyi gróf már nem járt Pölöskére, 1918. december 2-án Budapesten 81 évesen meghalt. Ezért 1916-ig visszamenőleg ezzel a dátummal könyvelték el a terítéket.⁵² A pölöskei uradalomban 1916-ban folyt utoljára rendes vadászat, ekkor 293 hasznos vadat és 204 dúvadat ejtettek el – ez utóbbit az erdészeti személyzet. 1917-ben és 1918-ban kizárólag a dúvad-gyérítés folyt, 115, illetve 139 példányt

lőtt ki az erdészeti szakszemélyzet. Az 1919-es évről kiemelik: „a kommunizmus esztendeje.” Ebben az évben 224 dúvad mellett mindössze egy szarvast elejtését jegyezték be, és a forradalmi időszak viszonyairól egymondatos bejegyzés tanúskodik: „Ez évben a proletárdiktatúra alatt a vadászó csőcselék az őzállomány 75%-át elpusztította”.⁵³

Az élet 1920-ban tért vissza a régi kerékvágásba, március 28-tól három napig az erdészeti személyzet kíséretében apa és fia, Teleki Tibor és Béla erdei szalonkára vadászott. Teleki Béla ekkor életvitelszerűen még nem Pölöskén élt, ezért csak néhány vadászatot tartottak itt évente, tavasszal, márciusban szalonkahúzáskor, valamint ősszel (októberben, vagy október végén és november elején), amikor fácánra és nyúlra vadásztak. 1926-tól a március végi szalonkavadászatot áprilisban őzbak-vadászat is követte néhány évig.⁵⁴

A pölöskei vadászvendégek sokáig szinte kizárólag közeli vagy távolabbi családtagok, rokonok voltak. A húszas években általában kétszer volt néhány napos vadászat, amikor – mint már említettük – tavasszal erdei szalonkára, ősszel pedig nyúlra, fácánra és fogolyra. Az első nagyobb vadásztársaság – Teleki Tibor, két fia, Béla és József, továbbá Szapáry Lajos, Berchtold Lajos, Károlyi Sándor, ifj. Teleki József és Hoyos Béla gróf – 1925-ben első ízben vett itt részt – gyönyörű időben – egynapos vadászaton. Ezen a verőfényes napon Szapáry gróf lőtt egy szarvastehenet.⁵⁵

Néha vendég volt Teleki Tibor apósa, az idős Majláth József gróf is, később pedig fia, Majláth Pál, a főispán sógora. Ez a vadásztársaság a későbbiekben is együtt vadászott, és nemcsak Pölöskén. Eredményességüket jelzi, hogy 1944-ig szinte mindegyiküknek lett díjazott tróféája. Ez a társaság talán 1929. április 4-én volt a legeredménytelenebb, amikor összesen egy szalonka került puskavégre... Ám a decemberi négy napos vadászaton már eredményesebbek voltak: 201 nyúl, 339 fácán, 4 fogoly, 2 szalonka és 1 róka volt a teljes teríték, s egy évvel később legalább ugyanennyire eredményesek voltak.⁵⁶

1932-től gyakrabban rendeztek hasonló vadászatonkat, ettől kezdve Teleki Béla a pölöskei házigazda. Modern kastélyában szeptembertől decemberig a tágabb családból mindig volt vendég. Sztankovánszky

⁴⁹ uo.

⁵⁰ MNL ZML XIV. 23. 18. VADÁSZNAPLÓ II. 40. p., és MNL ZML XIV. 23. II.

⁵¹ GAZDACÍMTÁR 1897, II. 142. p.

⁵² MNL ZML XIV. 23. 18. VADÁSZNAPLÓ III. 1916-1920.

⁵³ MNL ZML XIV. 23. 18. VADÁSZNAPLÓ III.

⁵⁴ MNL ZML XIV. 23. 18. VADÁSZNAPLÓ I. és III.

⁵⁵ MNL ZML XIV. 23. 18. VADÁSZNAPLÓ I. 121-126. pp. és III. 30-31. pp.

⁵⁶ MNL ZML XIV. 23. 18. VADÁSZNAPLÓ I. 149-152. pp. és III. 34. p.

Pál, Majláth Pál, ifj. Majláth József, Hoyos Béla, Teleki József és Béla mind szűkebb családtagok vagy sógorok. A Zala megye gazdaságában egyre nagyobb szerepet vállaló, most már pölöskei lakos Teleki a rendszeressé váló novemberi vadászaton 1934-ben először látta vendégül a járási főszolgabíró, aki a későbbiekben, főispánja idején állandó vadászvendége lett.⁵⁷

1936-tól decemberben Teleki főispán Németh és Farkas ezredesekkel, Brandt vármegyei főjegyzővel Hedry (?) járásbíróval, Skublics, Horváth és Hunyady főbírákkal, valamint Skublics Gáborral vadászott. Ez az első eset, hogy a megye első embere vendégül látta a vármegye közigazgatási elitjéhez tartozókat. 4 róka, 26 nyúl, 39 fácán és 2 szalonka volt a teríték. A gyakorlat folytatódott, 1937 után a januári nyúl- és fácánvadászon valamint az októberi vadászaton a helyi notabilitások rendszeresen vendégei: az alispán, a főjegyző, a főszolgabírók, a járásbíró, a főispáni titkár, az erdőfelügyelő, a műszaki tanácsos, egyszóval azok, akikkel mint főispán szinte mindennapi kapcsolatban volt. Továbbra is eljöttek a novemberi vadászatokra a családtagok, Majláth Pál és Hoyos Béla. Az elfoglalt főispán a korábbi időszakhoz viszonyítva nagyon keveset, 13-14 napot tudott csak vadászni pölöskei birtokán. 1940-ben összesen 22 napon fogott puskát, Pölöskén 12 napot, ebből hatot egyedül, vagy a körerdész társaságában.⁵⁸

A vadászkönyvbe nem jegyezték be, de a szenvedélyes fényképész Hoyos Béla fényképein az egész család részese a vadászatnak, ami tehát nemcsak társasági, hanem feleségek és a gyerekek részvételével családi esemény is volt.⁵⁹

A pölöskei birtokon a szárnyasvadállományt tudatosan szaporították. 1943-ban a Nimród vadászlapban Teleki Tiborné uradalmi erdőhivatala 1943. április 1-vel betöltendő két szakvizsgázott vadász számára hirdett állást. Külön kikötötték, hogy az egyik „álláshoz feltétlenül kell érteni a fácán mesterséges tenyésztését.”⁶⁰ Az uradalom fácán, nyúl és szarvasállományát valamennyi korabeli statisztika kiemelkedően minősítette.⁶¹

„Fakókeselyű Zalában”⁶²

Teleki Béla Pölöskére költözése után rövidesen a Nimród vadászújság levelezője lett. Innen keltezte 17 soros cikkét, melyben a térségben ritkán előforduló madarat, elejtését és impozáns méreteit írta le.

Trófeák

Magyarországon a Nemzeti Lovardában 1871-ben rendezték az első nyilvános vadásztrófea kiállítást, ezt követően az 1881-ben megszervezett Országos Magyar Vadászati Védegylet alapítási évétől 1914-ig minden évben megrendezte a Magyarország területén elejtett „agancs és agyar” bemutatót. Az első világháború kitörését követően egy bő évtizeden keresztül nem volt agancskiállítás Magyarországon. A Nemzeti Vadászati Védegylet végül 1925. május 16-án nyitotta meg a Magyar Mezőgazdasági Múzeumban a világháború utáni első agancs és vadászati ipari kiállítást. Bemutatni az 1914 és 1923 közötti trófeákat lehetett, ezzel kívántak kontinuitást teremteni az első világháborúval megszakadt kiállítás-sorozatnak.⁶³ Az 1930. évi vadásztrófeák kiállításán Teleki Béla Pomázon, 1930. december 19-én lőtt vadkanagyara V. díjat és bronzminősítést kapott (agyarhossz 21.55, körmérete 6.45, 47.35 pont).

Minden bizonnyal legnagyobb sikerének 1935-ben örülhetett. A budapesti Vigadóban 1935. december 15-31. között rendezett trófeakiállításon az „53 csonkamagyarországi szarvasagancs” között 2. díjas, és egyben aranyérmes lett a Pölöskén 1935. szeptember 7-én elejtett 200.50 pontos trófeája. Alig valamivel kapott kevesebbet Hohenlohe Oehringen Ágost herceg Somogy megyei Szentán elejtett 201.12 pontos szarvasagancsánál. (Hohenlohe-Oehringen egyébként ekkor négy díjat kapott.) A katalógusban november szerepel, és ezt veszi át a szakirodalom. A vadászkönyv szerint viszont az elejtés dátuma helyesen szeptember 7. Kovácshegyen „*magaslesről lőttem 240 lépésről. Kapitális 16-os legjobb. Súlya 10.9 kgr., testsúlya 200 kgr.*” A naplójában megjegyzi, hogy a kiállításon II. díjat kapott, és a fényképalbumában is ez a dátum szerepel. (2. kép)

⁵⁷ MNL ZML XIV. 23. 18. VADÁSZNAPLÓ II. 15-42. pp. és III. 40-56. pp.

⁵⁸ uo.

⁵⁹ MNL ZML XIV. 23. 18. Fotoalbum.

⁶⁰ Nimród, 1943. február 1. 63. p. és február 10. 78. p.

⁶¹ KISS 1935, 59-66. pp., MEZŐGAZDASÁGI CÍMTÁR I. 510-518. pp.

⁶² TELEKI 1932, 460. p.

⁶³ BÁNYAI 1996, 211. p.; Az agancs és vadászati ipari kiállítás megnyitása. In: Nimród, 1925. május 15. 168-173. pp.

Telekinek ebben a hónapban kiváló szériája volt: még 3 szarvasbika és egy őzbak volt a terítéke nagyvadból. Harmadik bikájánál egy bejegyzés találunk: „*Korcs 8-as. 60 lépésről kapásból nyakba lőttem.*”

1935-ben Teleki kiállított még egy 1934. május 5-én⁶⁴, szintén Pölöskén lőtt őzagancsot is („*eddigi legjobb bakom*” – jegyezte be naplójába), de ez nem ért el helyezést,⁶⁵ ugyanúgy, ahogy az 1927-ben általa, valamint 1935-ben és 1937-ban apja által Pölöskén elejtett őzek agancsa sem.⁶⁶ Az 1937. november 2-21. között Berlinben megrendezett Nemzetközi Vadászati Kiállításon a magyarországi trófeákat bemutató falon 12 Zalából származó trófeát láthatott a közönség, ebből Teleki 1935-ös, Magyarországon is díjazott trófeája a nemzetközi bírálóban 210,7 pontot kapott.⁶⁷ (3. kép)

Hagyatékában még fennmaradt az 1941. évi eredménylista, ekkor egy 190.72 pontos szarvastrófeáért ezüstérmét kapott, és a kiadott tizenhét második helyből a tizediket szerezte meg.⁶⁸

A második világháború vége előtti utolsó, 1944-ben megrendezett trófeakiállítás az 1943-as eredményeket mutatta be. Az 1943-as szokatlanul enyhe tél idején a „*vad semmit sem szenvedett*”, ezért meglepően jó volt a beküldött trófeák minősége. Teleki Béla 186.25 pontos szarvasagancsa ezúttal bronzérmét és a kiadott 38 harmadik hely 10.-ét jelentette elejtőjének.⁶⁹

Zala vármegyéből 1925 és 1939 között 60 trófeát állítottak ki, ebből 28 volt díjazott. Pölöskéről ebben a szűk másfél évtizedben négy trófea kapott díjat, az előbb felsoroltakon kívül Teleki Béla 1934-ben még egy bronzérmét is kapott. Az egyik trófea 1936-ban – igaz nem kapott díjat – „*ismeretlen vadász*” megjelöléssel került a listára.

A vadászat vége

1944-ben már nem is összesítette az éves eredményét, naplójában az október 8-i vadászat az utolsó bejegyzés. 91-es terítékéből 2 a szarvasbika, 2 a tehén, 3 a borjú, ezeken kívül egy-egy agyaras vaddisznó és koca, valamint 7 őzbak a „fővad”. Emellett 48 nyulat, 13 szárnyasvadat és 4 vízivadat ejtett el. 1945-ben már nem vezette vadászkönyvét. Naplójából tudjuk,

hogy kormánybiztosként sokat utazott, egyszer egy bombázás során a fején meg is sérült.

Rövidesen Pölöskét is megérintette a háború szele. 1944 decemberében Wehrmacht-tiszteket szállásoltak be pihenésre a kastélyba. Teleki 1944. december 30-án ezt írta – röviddel azelőtt megkezdett – naplójába: „Du 1-től ½ 5 ig nyúl vadászatot tartottam 3 német tiszttel. Lőttünk 30 nyulat a felső mezőn, maradt elég jövőre is.”⁷⁰ Teleki el volt ragadtatva a németektől: „I./3. Az első vonalból megérkezett az első Wehrmacht tiszti csoport üdülés céljából. Kiváló szellemről, fegyelemről, harci kedvről tesznek bizonyosságot. Jókedvű, nagyszerű fiúk. Szomorú a lelkem, mikor ezeket látva összehasonlítom a jelenlegi magyar tisztekkel.”⁷¹

Az új évben, 1945. január 4-én ment ki először vadászni egy német hadnaggyal, aki „majdnem lövéshez jutott”, végül Telekinek sikerült egy szarvasborjút lőni. Többször ment vadászni a német tisztekkel, január 20-án fél méteres hóban Liblein hadnagy volt a vadásztársa, akivel „lövettem egy tehenet”.

A szenvedélyes vadász Teleki nem tudta magát megtagadni. Rokonát egy megszökött katona elmondása szerint Egerből Leipzig felé vitték, légitámadás érte őket, de a naplóbejegyzés ezt követően így ér véget: délután „Pölöskére mentem, a másnapra tervezett szalonkázás miatt.” Erről pedig így ír: „III.21. Remek időben gyönyörű szalonkázásunk volt. Láttunk 60 szalonkát, 35öt lőttünk. Pölöskei rekord eredmény. Krumrei egy rókát löve, egy fatörzset is talált, melyről egy lepattant sörét arcomat stráfolta. Nyolcan voltunk én 8 szalonkát lőttem. Hunyady, Hedry, Szűcs és németek voltak a puskások.” 25-én, vasárnap két Mária – felesége és lánya – névnapját ünnepelve „finom szalonkákat ettünk ebédre”, de a harctéri hírek miatt nyomasztó hangulatban. A bejegyzés így ér véget: „Sajnos meg kell tenni az előkészületeket a távozásra.” Március 28-án az orosz csapatok már Zalaszentgróton voltak, mintegy 40 km-re a kastélytól. Telekiért és családjáért Karl Huber Lanz német tábornok, kivel korábban jó viszonyt alakított ki, teherautót küldött. Délután fél ötkor indultak el a Nova-Lenti-Lövő-Körmend-Szentgotthárd útvonalon. „Nem néztünk hátra, hogy ne sírjunk!” Ez az utolsó bejegyzése Pölöskéről, ahova soha többé nem tért vissza.

⁶⁴ A katalógusban 6-a szerepel.

⁶⁵ Az 1935. évi trófeák bemutatása a fővárosi Vigadóban. 10. és 25. p., ZSINDELY 1935, 572. p.

⁶⁶ BARANYAI 2001, 129. p.

⁶⁷ HOPP 2001, 131. p.

⁶⁸ Az 1941. évi trófeák bemutatása a fővárosi Vigadóban. 11. p.

⁶⁹ ZSINDELY 1943, 164. p.

⁷⁰ NAPLÓ 1. napló.

⁷¹ NAPLÓ 2. II. füzet.

Március 21-én még vadászott, kastélyában a személyzet ebédre feltálalta a terítéket – egy hét múlva már földönfutó volt, és családjával együtt osztozott a hontalanná váló magyar főnemesek sorsában. Nehéz körülmények között egy másik kontinensen kellett új

egzisztenciát teremtenie, magyarországi élete emlékké nemesült. Vadászpuskát többé nem fogott a kezébe.

Így múlik el a világ dicsősége.

Sic transit gloria mundi.

Levéltári források

A magyar földművelésügyi miniszter 1918. évi 163.552. számú rendelete *A háborúból visszatért gazd. akadémiai hallgatóknak tanulmányi idejükben szenvedett veszteségeikért való kárpótlásáról*. 1918. dec. 29. Magyarországi Rendeleték Tára 1918. Budapest, 1918. 2514-2516. pp. elektronikus elérhetősége: https://library.hungaricana.hu/hu/view/OGYK_RT_1918/?pg=2685&layout=s&query=163.552 (Letöltve: 2018. augusztus 4.)

MNL ZML XIV. 23. gróf Teleki Béla főispán iratai.

Irodalomjegyzék

BARANYAI 2001 – Baranyai Lajos: Zalai trófeák a korai bírálatokon. In: Millenniumi vadászati almanach. Természetvédelem, vadállomány, vadgazdálkodás, vadászat és vadászok Zalában. Zala megye, 2001. 126-130. pp.

BÁNYAI 1996 – Bányai József: Vadászati kiállítások. In: Kecskés Sándor (szerk.): Az országos mezőgazdasági kiállítások és vásárok története 1881-1990. Bp. 1996. 211-217. pp.

BOROVSKY – Borovszky Samu: Magyarország vármegyéi és városai. Pest-Pilis-Solt-Kiskun vármegye. Elektronikus elérhetősége:

<https://www.arcanum.hu/hu/online-kiadvanyok/Borovszky-borovszky-samu-magyarorszag-varmegyei-es-varosai-1/pest-pilis-solt-kiskun-varmegye-i-11814/pest-pilis-solt-kiskun-varmegye-kozsegei-irta-ifj-reiszig-ede-dr-tortenetiro-akozponti-szerkeszto-bizottsag-tagja-118EA/solt-11A91/> (Letöltve: 2018. augusztus 1.)

A fejezet elérhetősége: <https://mek.oszk.hu/09500/09536/html/0015/4.html>

DEGRÉ 1964 – Degré Alajos: Kísérlet a jobboldali pártegység megteremtésére Zala megyében 1944. nyarán. In: Századok 98. (1964), 1188-1195. pp.

ÉRTESÍTŐ – A Magyaróvári M. Kir. Gazdasági Akadémia Értesítője az 1914-15. tanévről. Szerk.: Ujhelyi Imre. Magyaróvár, 1915. Az akadémia hallgatóinak névsora az 1914/15. tanévben.

FARAGÓ 2017 – Faragó Sándor: Legendás Tótmegyer. Egy vadgazda és egy vadászterület dicsérete. Bp. 2017.

GAZDACÍMTÁR 1897 – A Magyar Korona országainak mezőgazdasági statisztikája. II. Gazdacímtár (Bp. 1897) 142. p.

GYIMESI 2017 – Gyimesi Endre: A református templom építése Zalaegerszegen. In: Protestánsok Egerszegen. Zalaegerszeg 2017, 49-62. pp.

HALÁSZ 2019 – Halász Imre: Egy zalai főispán (Teleki Béla) gyermek és ifjúkori vadászatai. In: Kapiller Imre emlékkönyv. Zalaegerszeg 2019, 67-77. pp.

HOPP 2001 – Hopp József: Régi híres zalai trófeák. In: Millenniumi vadászati almanach. Természetvédelem, vadállomány, vadgazdálkodás, vadászat és vadászok Zalában. Nagykanizsa 2001, 130-132. pp.

HOYOS 1942 – Hoyos Béla: Gróf Teleki Tibor emlékére. In: Nimród, 1942. október 10. 457-458. pp.

- KÁLI 1995 – Káli Csaba: Teleki Béla első világháborús hadinaplója. In: Hadtörténelmi tanulmányok. Zalai Gyűjtemény 36/1. Zalaegerszeg 1995, 255-289. pp.
- KÁLI 2006 – Káli Csaba: Teleki Béla (1896-1969) főispán köz- és magániratai a Zala Megyei Levéltárban. In: Magyar Levéltárosok Egyesülete 2005. évi vándorgyűlése. Eger, 2005. augusztus 22-24. Bp. 2006, 115-123. pp.
- KÁLI 2011a – Káli Csaba: Teleki Béla egykori főispán első világháborús iratai a Zala megyei Levéltárban. In: Hadtörténelmi Közlemények 124. (2011). 1, 119-227. pp.
- KÁLI 2011b – Káli Csaba: Teleki Béla egykori főispán első világháborús iratai a Zala Megyei Levéltárban. In: Pomurje 1914-1920. Mura mente 1914-1920. Szöveggyűjtemény. Csáktornya 2011, 143-161. pp.
- KISS 1935 – Kiss Elemér (szerk.): Alsódunántúl mezőgazdasága. Kaposvár 1935, 59-66. pp.
- LÓCZY 1919 – Lóczy Lajos: Gróf Széchenyi Béla emlékezete.
- http://mek.oszk.hu/05300/05389/pdf/Loczy_Szechenyi_emlekezete.pdf (Letöltve: 2018. október 11.)
- MEZŐGAZDASÁGI CÍMTÁR I. – Országos mezőgazdasági címtár I. Országos rész és Alsó-Dunántúl. Bp. 1936, 510-518. pp.
- MOA – Magyar Országgyűlési Almanach 1935-1940, 46. p.
- http://mpgy.ogyk.hu/mpgy/alm/al935_40/46.htm (Letöltve: 2018. október 11.)
- PERJÁMOSI 1967 – Perjámosi István (összeáll.): Magyaróvári Gazdasági Akadémia hallgatóira vonatkozó adatok. 1818-1941. Kézirat. Mosonmagyaróvár, 1967.
- SALLAY-SZENTVÁRI-LUKÁCS 2019 – Sallay Gergely Pál-Szentváry-Lukács János: IV. Károly aransarkantyús vitézei. Bp. 2019, 116-117. pp.
- TELEKI 1932 – Teleki Béla: Fakókeselyű Zalában. Nimród, 1932. október 20, 460. p.
- TELEKI BÉLA – <http://www.hungarianarmedforces.com/as/19161230/teleki.htm> (Letöltve: 2018. július 1.)
- TELEKI CSALÁD 1912 – Szimpózium a Teleki család történelmi szerepéről. (Videókönyv) Dél-dunántúli Regionális Könyvtár és Tudásközpont. 2012. október 30. A római szentbirodalmi széki gróf Teleki nemzetség leszármazási táblázata
- <http://digitalia.lib.pte.hu/books/teleki-szimpozium-videokonyv-ddrkt-pecs-2012-10-30/htm/> (Letöltve: 2018. augusztus 4.)
- VÖRÖS 1968 – Vörös Antal: Óvár, Óvár... A Mosonmagyaróvári Agrártudományi Főiskola 150 éve. Bp. 1968.
- WALLESHAUSEN 1993 – Walleshausen Gyula: A magyaróvári agrárfelsőoktatás 175 éve (1918-1993). Mosonmagyaróvár, 1993.
- ZSINDELY 1935 – Zsindely Endre: Az 1935. évi budapesti agancskiállítás. In: Nimród, 1935. december 20, 572-576. pp.
- ZSINDELY 1943 – Zsindely Endre: Az 1943. évi vadásztrófeák bemutatása. In: Nimród, 1944. április 10, 163-165. pp.

Rövidítések

- MNL ZML Magyar Nemzeti Levéltár Zala Megyei Levéltára
- VADÁSZNAPLÓ I.: MNL ZML XIV. 23. 18. doboz. gr. Teleki Béla vadásznaplója. 1906-1930.
- VADÁSZNAPLÓ II.: MNL ZML XIV. 23. 18. doboz. gr. Teleki Béla vadászkönyve. 1931-1945.
- VADÁSZNAPLÓ III.: MNL ZML XIV. 23. 18. doboz. gr. Széchenyi Béla vadásznaplója, Pölöske és Bak vadászatja. 1870-1944.
- NAPLÓ MNL ZML XIV. 23. 20. doboz. gr. Teleki Béla naplói 1944-1969.

An aristocrat, a politician and - a hunter. The hunts of Zala County Lord Lieutenant, Count Béla Teleki (1896-1969) between the two World Wars

Count Béla Teleki – a relative of the Prime Minister of Hungary who took his own life in 1941 – was born in 1896 to Tibor Teleki, who reared his son to become as passionate a hunter as he was. The son was 10 when he was presented his first sporting gun to practise hunting of birds and tiny rodents. At 15 he got his first shotgun and appeared in hunting-parties on his father's side not only in Gyömrő, his home settlement in Pest-Pilis-Solt-Kiskun County near Budapest, but also at other family estates of his extended kinship. Already considered an adult at 15, he regularly joined the far-famed "partridge week" in Tómegeyer (today Palárikovo, Slovakia), a week-long partridge shooting on the hunting grounds of Count Lajos Károlyi. Starting in 1914, Teleki completed his studies at the Royal Academy of Agriculture in Mosonmagyaróvár, then served in the front line in World War I.

Returning from the war, he initially managed his father's estate in Gyömrő, then took over his mother's estate in Zala County in 1932, where he farmed and had a modern palace built in Pölöske. He became the first man of the county since he served as Zala County Lord Lieutenant between 1936 and 1944. The dedicated hunter hunted 1.520 days between 1906 and 1944 with his game bag total 21.953 animals. 1937 was an outstanding year for him: the crown of the red deer he shot in Pölöske in 1935 was awarded 210.7 points in the evaluation at the International Hunting Exhibition held in Berlin from 2 to 21 November 1937. In 1945, he first fled to Austria, then to Paraguay with his family, where he died in 1969. He did not hunt again after 1945.

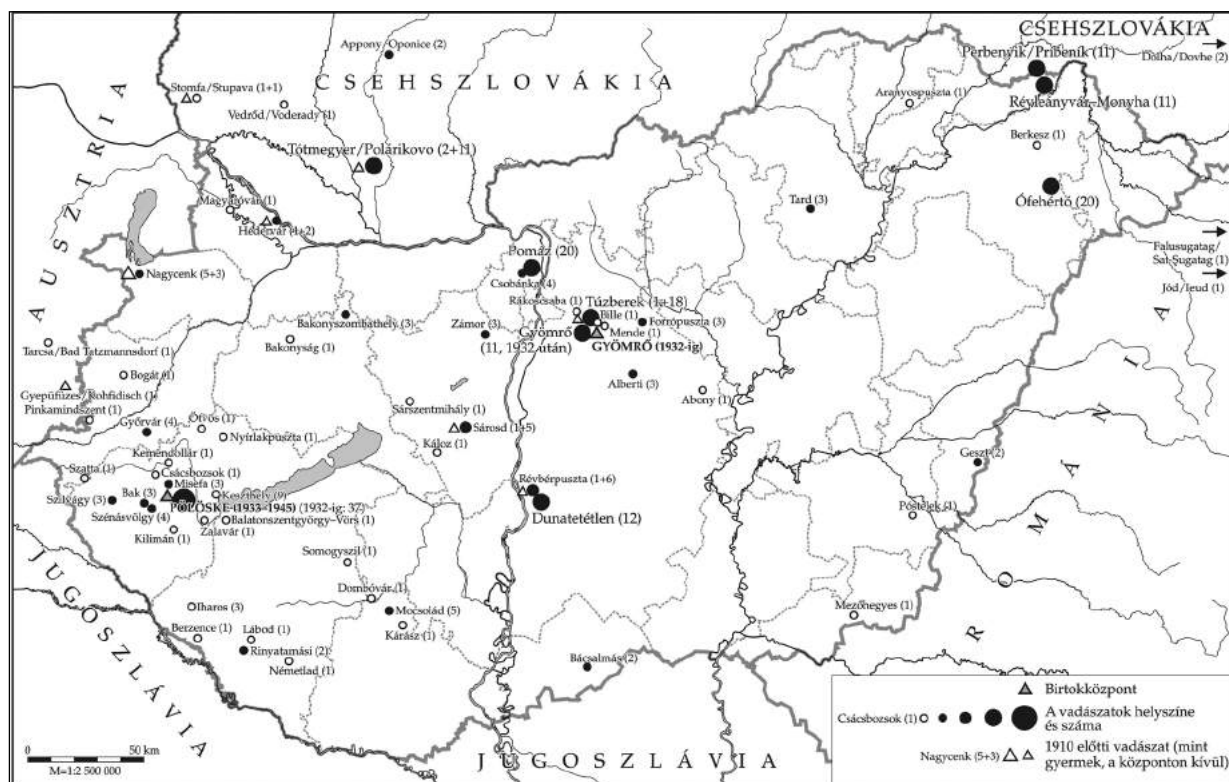

1. kép. A Teleki Béla által felkeresett vadászterületek térképe

2. kép. A kapitális bika és elejtője. 1935. szeptember 7.



3. kép. A berlini Nemzetközi Vadászati Kiállítás igazolása

Internationale Jagdausstellung BERLIN 1937
AUSSTELLUNGSHALLEN AM KAISERDAMM · 2.-21. NOVEMBER

VERANSTALTER: REICHSBUND DEUTSCHE JÄGERSCHAFT
GEMEINSAM MIT DEM AUSSTELLUNGS- UND MESSEAMT DER STADT BERLIN

An Herrn
Graf Adalbert Teleky
in.....

POSTANSCHRIFT:
BERLIN-
CHARLOTTENBURG 9
FERNSPRECHER:
93 69 61
TELEGRAMME:
AMEFRAMT BERLIN

IHRE ZEICHEN IHRE NACHRICHT VOM UNSER ZEICHEN TAG

Ihr auf der Internationalen Jagdausstellung Berlin 1937
ausgestelltes Rothirschgeweih No 62.
erbeutet im Jahre 1935... in ..Pflöske.....
hat lt. Prämierungsliste mit ..210.7..... Punkten
in der Internationalen Prämierung den .I. Preis, und in der
...Ungarischen. Länder-Prämierung den I. Preis erhalten.

Die endgültige Prämierungsliste wird im Erinnerungswerk
der Jagdausstellung, dem " Waidwerk der Welt " aufgenommen, das
im Frühjahr nächsten Jahres im Verlag von Paul Parey erscheint.

Wir beglückwünschen Sie zu dieser Auszeichnung und er-
lauben uns, Ihnen in der Anlage die Ihnen zuerkannten Preise zu
übersenden.

Mit Waidmannsheil !
Internationale Jagdausstellung
Berlin 1937
Löbenczky
Kun

GESCHÄFTSSTELLE: MASURENALLEE 5 · AB 1. JULI 1937 ROGNITZSTRASSE 1-7 (HALLE I)

Haász Gabriella

A Balatoni Múzeum Egyesület gyűjtései a zalaegerszegi járásban, 1898-1944

A Göcseji Múzeum feladatai az egész történelmi Zala megyére kiterjednek. Ez más muzeális intézmények gyűjtőterületét is érinti, nemcsak a megye mai, hanem két szomszédos ország határait is átlépve. De mégsem új a jelenség, hogy egy-egy régió történelmi, művészeti hagyományainak, műkincseinek, természeti viszonyainak megőrzését és bemutatását több település vállalja fel, sőt konkurenciát jelent egymás számára. A „nagy” Zala vármegye és első közgyűjtőmenyei létrejöttének időszakában, a 19. század végén és a 20. század első felében a keszthelyi Balatoni Múzeum Egyesület vitt vezető szerepet a gyűjtőmunkában. Hogy ennek árnyékában mit tudtak tenni a zalaegerszegi múzeumi mozgalom úttörői, Béres Katalin 2015-ös tanulmánya mutatja be.¹ A keszthelyi múzeumtörténelmi források segítségével ehhez a tanulmányhoz tesztek kiegészítést: a megyén belül az akkori zalaegerszegi járás településeiből, vagy azokhoz kötődve mi és hogyan került Keszthelyre. Nemcsak reprezentatív mintaként választottam a megyeszékhelyet és környékét – az ünnepektől történelmi muzeológus egész életútja ehhez kapcsolódik.

A témát a keszthelyi egyesület alapításától, 1898-tól 1944-ig tekintetem át. A II. világháború végén történt súlyos veszteség és az azt követő, más szervezeti keretek között induló munka az intézmény életében már új fejezetet jelentenek.

A zalaegerszegi járás a korszakban

Zala megyében az 1872-es közigazgatási rendezéskor 12 járást szerveztek újjá, illetve hoztak létre. Két további módosítás (1878, 1887) után a zalaegerszegi járás határait a következő falvak jelölték ki:

- A megye északi részén a Zala folyó völgyét nagy szélességben foglalta magába, Vas megyével pedig a legnyugatibb falutól, Csödétől kiindulva Zalaháshágy, Vaspör, Ozmánbük, Nagykutas, Nagypáli, Zalaszentiván, Zalaszentlőrinc és Szeptek falvak sora volt határos.

- A járás keleti határán Zalaistvánd, Gyűrűs és Nemesapáti faluk feküdtek.

- A járás déli részeként egy keskeny sáv nyúlt le a Válicka-patak völgyében, a ma már a megyeszékhelyhez csatolt községektől és Csatáron, Bakon, Söjtörön át Pusztaszentlászlóig.

- A nehezen megközelíthető Göcsej vidék régebben szintén ide tartozott, de 1878-ban a novai járáshoz csatolták. A délnyugati határt képezte ebben az irányban Gellénháza, Rám, Dobronhegy és Böde. Később, 1919 után Nagylengyel és Ormándlak „visszatért” Novától.² (1. kép)

A Balatoni Múzeum gyűjtési felhívásai

Zala vármegye első, egyesületi háttérű múzeuma Keszthelyen jött létre. A Balatoni Múzeum Egyesület 1898. augusztus 7-től, az alakuló közgyűléstől és tisztségviselőinek megválasztásától számítva fennállását, de az előkészítés és az egyesület gyűjtőmunkájának meghirdetése már egy évvel korábban elkezdődött. Az első, nyomtatott felhívás 1897 júniusában megfogalmazta, hogy a létrejövő intézmény a Balaton-vidék történelmi emlékeinek, földrajzi, tájrajzi, természetrajzi, néprajzi, háziipari tárgyainak állandó kiállítását valósítja meg. A Balaton szerepe más vonatkozásban is előkerül: a múzeum a Balaton-kultuszt, a tó és környékének megismertetését, népszerűsítését segíti elő, és a fürdőélet kibontakozásához hozzájárul.³

¹ *Múzeumalapítási kísérletek a két világháború között Zalaegerszegen* című fejezet, lásd BÉRES 2015, 71-88. pp.

² FOKI 2000, 138-144. pp, 153-154. pp.

³ Felhívás a Balatoni Múzeum-Egyesület megalakítására, 1897. június 16. BM Tört. Dok. M 68.18.2.

1898-ban az egyesület alapszabálya felsorolta a gyűjteményeket – régiségtár, állat-, növény- és ásványtár, tájrajzi tár – amelyek földrajzi kiterjedésénél még mindig a Balaton és vidéke szerepel.⁴

Szükséges volt az a fajta propaganda, amelybe az egyesület céljait és jelentőségét foglalták bele, és amelyet külön nyomtatványok, körlevelek, sajtóban megjelenő közlemények formájában terjesztettek. A terjesztés már egy tágabb régió, a Balatonon osztozó három vármegye, Zala, Veszprém és Somogy közönségéhez ért el. Egyrészt az egyesület taglétszámát szerették volna gyarapítani a keszthelyi alapítók, és anyagi támogatást kértek. Fél évvel a megalakulás után, 1899. januárban küldték szét a három megye újságainak a *Felhívás a Balatoni Múzeum érdekében, Zala-, Somogy-, és Veszprém vármegyék közönségéhez* című írást.⁵ Több lap le is közölte, és valóban nőtt a taglétszám.⁶

Másrészt várták a tárgyakat az érintett megyék minden településéről. A három gyűjtemény mellett 1900-ban már megemlítették a „bibliographiai osztályt”, amely szakkönyveket és folyóiratokat egyaránt rendelt. Küldetéséről Csák Árpád, az egyesület titkára írt: „különös gondot fordítottunk arra, hogy ez osztályba mindazon irodalmi termékeket megszerezzük, amelyek tartalmuknál fogva a Balatonra s a három testvér-vármegyére vonatkoznak”.⁷

A tájrajzi osztály, amelynek célja volt, hogy „minden régi és új képes ábrázolásokat összegyűjtsön és megőrizzen”, nemcsak a balatoni üdülőhelyek lapjaira számított. A gyűjtési felhívásban minden, addig megjelent fénykép, képes levelezőlap, metszet szerepel, ami a megyék vidékeit, helységeit, épületeit és nevezetességeit megőrökíti. A Balaton felvállalt népszerűsítésén túl, „a turisták figyelmét mindhárom vármegye minden pontjára föl akarjuk hívni”.⁸

1904 márciusában a három megye jegyzőihöz címzett körlevelek a vidéken fellelhető régiségekre soroltak példákat, és kérték a jegyzők közbenjárását a gyűjtésben. A határban levő régi sírok és a kovácmestereknél található, már beolvasztásra szánt bronz- és vastárgyak ugyanúgy érdekesek, mint a „laposmennykő” kőeszközök, a régi pénzek

és a pásztorfaragások. A levél hangsúlyozza, hogy a tárgyak múzeumba kerülése közművelődési érdek, és az egyesület méltányos árat fizet a régiségekért. A múzeum és törekvéseinek megbízhatóságára „Az állami felügyelet alatt álló Balatoni Múzeum-Egyesület Keszthelyen” szövegű fejléc is utal.⁹

A következő évben, az egyház képviselőihez címzett körlevélben hasonló utalások voltak olvashatók. Az egyesület saját magát mint Zala és Somogy megye önzetlen vezetés alatt álló egyedüli közgyűjteményét nevezi meg, és ellenpéldaként a magánmúzeumokat hozza fel, amelyeknek a tulajdonosai kiviszik a műkinceseket a vidékről és az országból. Leginkább a falusi plébánosokhoz szól a templomok, sekrestyék használaton kívüli vagy nélkülözhető tárgyainak felsorolása, melyekért az egyesület szintén költséget térít.¹⁰

1906-ban a jegyzők újra körlevelet kaptak, a Keszthelyen tartott jegyzőgyűlés elé kiküldve. A múzeumi egyesület tisztségviselői a már felsorolt tárgyak összegyűjtését és Keszthelyre való elhozatalát kérik.¹¹ Egy másik, a nyomdatulajdonosokhoz szóló levél új tárgycsoportot említett. Az általuk kiadott nyomtatványok korábban megjelent fölösleges, és majdani köteles példányainál hangsúlyt kap, hogy a Balaton vármegyéiből várják ezeket, és lehetnek közöttük iratok, falragaszok, árjegyzékek, meghívók is.¹²

A kettő vagy három vármegyére megfogalmazott, felsorolt gyűjtési szándékok hátterében ott állt tehát a múzeumi egyesület, amelynek szakmai felügyeletét a Múzeumok és Könyvtárak Országos Felügyelősége látta el, és évenkénti segélyeket folyósított a gyarapításra. Saját épülettel még nem, de bérbe kapott kiállítóhelyiségekkel már rendelkezett, az alapszabályt pedig 1901-ben a belügyminiszter is jóváhagyta. Helyzete tehát kedvezőbb és stabilabb volt, mint a megyében elsőként létrejött, sümegi Darnay Gyűjteményé, mely magánmúzeum, alapítója, Darnay Kálmán vaskereskedő által működtetve.

⁴ Az alapszabály 5.§-a. LOVASSY 1903, 172-173. pp; az alapszabály 32.§-a. LOVASSY 1903, 179. p.

⁵ BM Tört. Dok. M 68.36.4.

⁶ CSÁK 1903a, 119. p.

⁷ CSÁK 1903b, 127. p.

⁸ Gyűjtési felhívás, 1903. október. BM Tört. Dok. M 68.49.1.

⁹ BM Tört. Dok. M 68.59.2.

¹⁰ BM Tört. Dok. M 68.65.1.

¹¹ BM Tört. Dok. M 68.67.1.

¹² BM Tört. Dok. M 68.68.1.

Zalaegerszeg és Keszthely

Ezekben az években más Zala megyei településeken is felmerült az igény helyi múzeumok alapítására. Ez veszélyeztette a keszthelyi szervezet érdekeit, és Sági János, a múzeum frissen megalakult néprajzi osztályának vezetője a *Zala* újságban fejtette ki álláspontját 1903-ban. A már meglévő és fejlődő gyűjteményre a megye közönsége eddig nem figyelt fel, pedig ha lesz saját épülete, akkor lehetne ez egész „Zalamegyének kulturpalotája”. A megye más részeiből is ide hozhatnák az előkerült anyagokat, és az eredmény minden gyarapító közös érdeme lenne.

Megyei múzeumot Zalaegerszeg már akkor létre akart hozni, amikor a keszthelyi múzeum megkapta és berendezte első helyiségeit. Ezzel Sági Borbély György főgimnáziumi tanárnak a *Zalamegye* újságban 1898-ban megjelent írására utal, melyben kezdeményezte ezt az alapítást.¹³ Bár az ügynek nem lett folytatása, ezt követően a nagykanizsai képviselőtestület hozott határozatot helyi múzeumról. Legújabbán pedig Tapolcáról és Csáktornyról hallott a szerző gyűjtési szándékról, utóbbi helyről a kultuszminiszter támogatásával. Sági úgy véli, hogy a meglévő sümegi intézménnyel együtt a hat kis múzeum gyenge maradna, egymás elől vinné el az anyagot, és a fokozott kereslet csak felverné a tárgyak árát. Mindenképpen az „egy megye – egy múzeum” elvét vallja, és erre felhívja a múzeumi főfelügyelőség figyelmét is.

A cikkekre a *Zala* szerkesztősége utószóban reagált. Nem látják elhibázottnak a decentralizációt, a kis múzeumok megférhetnek egymással, ha nem a másik régió tárgyait szerzik meg. Egy régió múzeumánál, még ha kicsi is, az a fontos, hogy „minél hübb képét tárják elénk az illető vidék történeti múltjának és kulturális haladásának”. A keszthelyi múzeum nem gyengül, hiszen „első vonalban a Balaton vidékére terjeszkedik ki kutató gyűjtésével”, ami a tóval szomszédos somogyi és veszprémi területeket is jelenti.¹⁴

A múzeumegyesület létszáma közben tovább gyarapodott, és az első, 1903-as évkönyvből, amely felsorolja az igazgató választmányt, az alapító és rendes (fizető) tagokat, kiderül a tagok lakhelye. A három balatoni vármegyén kívül a távolabbi dunántúli, sőt felvidéki városokat és Budapestet is képviselték tagok.

Zala megyén belül, a zalaegerszegi járásból túlnyomórészt a közigazgatásban dolgozó, megyeszékhelyhez kötődő tisztviselők léptek be. A 37 tagú igazgatóválasztmányban ketten voltak: dr. Jankovich László gróf, a megye főispánja és Kayser Vilmos baki gazdatiszt. Az 525 főnyi rendes tagságban mindössze öt járásbeli szerepel: Zalaegerszegről Berkes János törvényszéki tisztviselő, Lányi Kálmán főmérnök és Lázár Antal adótiszt, továbbá Horváth Jenő andráshidai jegyző és Paulin József felsőbagodi körjegyző. Ezzel arányuk a tagság együttesében az 1 %-ot sem érte el.¹⁵

A megyeszékhely és környéke mégsem volt közömbös a gyűjtések iránt. Néhány évvel később, a másodszor elindított helyi kezdeményezés sikeresnek bizonyult. Újra Borbély György lépett fel, aki tanártársával 1907-ben levelet írt a megyei törvényhatóságnak. Szükséges az új, vármegyei múzeum létrehozása a nagy kiterjedésű megye miatt, és az intézmény gyűjtőköre elsősorban Göcsej lenne. Ezzel kiegészítené a Balatoni Múzeum Egyesület tevékenységét, amely a Balaton vidékét és népét kutatja. A tanárok levele 1907. január végén megjelent a *Magyar Paizs* újságban is. Gyűjtési felhívást tettek tárgycsoportokat is leírva, és a gimnázium üres termeit ajánlották fel ideiglenes tárolásra.¹⁶

A levél megjelenése másfél hónapig tartó vitát indított el a megyeszékhely pártján állók és a keszthelyi múzeum között. A *Magyar Paizs*ba Darnay Kálmán és zalaegerszegi tanárok, olvasók írtak cikkeket, a *Keszthelyi Hírlap*ba pedig Sági János, egy alkalommal Csák Árpád titkár is, egymásnak válaszolva és érvelve.

Sági János megismételte 1903-as cikkének tételit, és újabbakat tett hozzá. Keszthelyen küszöbön áll a múzeumépítés és az anyagiak előteremtése, ennek ügyét látja veszélyeztetve, gyengítve a zalaegerszegi mozgalommal. A megyeszékhely jelentőségét vitatja, Keszthelyre jóval többen látogatnak a Balaton, Hévíz és az akadémia miatt, akik a múzeumot is megnézik, a múzeum tehát teljesíti a kultúrmisszióját.¹⁷ Az egyesület a gyűjtőmunkájához évente kap segílyt, többek között a göcseji régióban végzendő munkához is. Éppen itt tervezett egy néhány hetes bejárást és gyűjtést, és most megvalósulni látja, amit megjósolt: egymás elől viszik el a tárgyakat. Márpedig ezekből Keszthely környékén sem tud sokat felmutatni, 10 év után sem.

¹³ BÉRES 2015, 71. p.

¹⁴ SÁGI J. 1903, 2-3. pp.

¹⁵ CSÁK 1903c, 150-166. pp.

¹⁶ VÁRMEGYEI MÚZEUM 1907, 1-2. pp.

¹⁷ SÁGI J. 1907a, 2. p.

Panaszolja a kevés őskori régiséget, és hogy „alig van néhány elvívésre alkalmas igazi néprajzi tárgy”.¹⁸

Csák Árpád cikke is említette a kezdeményezés rossz időzítését, és hivatkozott az országos főfelügyelőség értékelésére: a Balatoni Múzeum Egyesület minden irányban virágzásnak indult és fejlődése biztos alapokon nyugszik. A titkár megerősíti a tágabb gyűjtőkört: a múzeum négy osztálya nemcsak a Balatonvidéket, hanem az egész megyét magában foglalja. Ténylegesen ez Zala vármegye múzeuma, nem kell külön vármegyei múzeum. Így elsősorban a megye érdeke, hogy épülete legyen az egyesületnek.¹⁹

Darnay Kálmán a saját sümegi múzeuma képviselőjében az együttműködés lehetőségét hangsúlyozta. Ezzel szembe kerül Sági Jánossal, és a néhol személyeskedő vitázás mutatja, hogy a két meglévő intézmény között is van rivalizálás. Göcsejben már járt és végzett gyűjtést, és tapasztalta, hogy a környék leletekben gazdag. Több múzeumnak egyaránt jut anyag – és ha egy lelőhely nagyon távol esik az egyetlen működő múzeumtól, az már nem kerül oda, elveszik.²⁰

A *Magyar Paizs* február végi és március eleji számaiból kiderült, hogy a megye elfogadta a tanárok indítványát, és intézkedni fog. Másrészt a cikkek hatására elkezdtek beérkezni az ajándékba adott régiségek a főgimnáziumba. A hozzászólók hangsúlyozták, hogy nem azért alakul az új gyűjtemény, hogy a meglévőket gyengítse, de ők is úgy látják, hogy sok olyan tárgy van, aminek a begyűjtésével sietni kell, különben elkallódnak, főleg a göcseji részen. A vármegyétől pedig ők nem kértek anyagi támogatást, így a keszthelyiek építési szándékát sem fenyegetik. Ellenkezőleg, az építkezéshez talán majd tudnak segítséget adni.²¹

A megyei közgyűlés a tavasz folyamán létrehozott egy bizottságot, amely az új múzeum ügyeiről dönt. A következő, 1907. májusi közgyűlésre már beszámolóval készült ez a bizottság. Készült a Balatoni Múzeum Egyesület is, a lefolytatott viták után egyértelmű állásponttal: segítyezést kért, továbbá nevének Zalavármegyei Múzeumra változtatásával kérte a

zalaegerszegi gyűjtés felfüggesztését és a már begyűjtött tárgyak Keszthelyre vitelét. A közgyűlés az ügyet a múzeumi bizottsághoz tette át.²²

Az egyesület ezt a határozatot elutasításként értelmezte, ez kiderült abból a beadványból, amelyet közvetlenül ezután terjesztettek fel a múzeumi főfelügyelőséghez. A múzeumépület tervét és költségvetését küldték el, és leszögezték, hogy a költségek rájuk eső részét nem tudják állni, a megye nem támogatja őket. A szükséges 100 ezer koronából csak 20 ezer korona összegyűjtését vállalja az egyesület, a többiben a főfelügyelőségre számít.²³

A szeptember eleji megyegyűlés végül valóban Keszthely ellen döntött: kimondta a Zalavármegyei Múzeum felállítását Zalaegerszegen, és az alapszabályok kidolgozását feladatul adta a bizottságnak. De az anyagot még nem vette a bizottság a tulajdonába. A gyűjtőmunka folyt, a többi a bizottság vizsgálatán és szándékán múlt.²⁴

És hogy mennyi régiséget tudtak ténylegesen ebben az időben gyűjteni a zalaegerszegiek és a keszthelyiek, álljon itt egy összehasonlítás. A *Magyar Paizs* a múzeumi rovatban a vitához hozzászóló cikkeken kívül hétről hétre a beérkező tárgyakat is közölte. Az 1907. január 31-i felhívásra következő egy hónap alatt, február végéig a gyarapodás számai szakonként a következők:

- Régi pénz és érem: 289 db
- Régiség (pl. fegyver, ékszer): 16 db
- Könyv, irat: 64 db
- Néprajzi tárgy: 6 db

Sági János év eleji munkájáról a Balatoni Múzeum fennmaradt néprajzi leltárkönyve őriz adatokat. A *Keszthelyi Hírlapban* közölt panaszai ellenére 139 tétel néprajzi tárgyat sikerült begyűjtenie egyetlen faluból, Zalaapátiból, január 17. és február 6. között. Ebben voltak halottas lepedőszélek, faragások, edények, háztartási eszközök, halászeszközök és céhtárgyak. Az „alig néhány tárgyról” szóló cikk tehát túlzás, és a megyeszékhelyre ugyanekkor beérkező

¹⁸ SÁGI J. 1907a, 1. p.; SÁGI J. 1907b, 2. p.

¹⁹ CSÁK 1907, 1-2. pp.

²⁰ DARNAY 1907, 2. p.

²¹ ZALAVÁRMEGYEI MUZEUM 1907a, 3. p.; ZALAVÁRMEGYEI MUZEUM 1907b, 2. p.; ZALAVÁRMEGYEI MUZEUM 1907c, 4. p.

²² HETI HIREK 1907, 2. p.

²³ A BALATONI MUZEUM 1907, 1-2. pp.

A főfelügyelőség tervmódosítást kért, „közművelődési ház” építését javasolva. Az új költségvetésben 25 ezer korona egyesületi hozzájárulás szerepel, emellé azonban jóval több államsegélyt kértek, 175 ezer koronát. A 25 ezer koronát kevesellte a főfelügyelőség, így az államsegélyt ebben a formában nem kapta meg Keszthely. A megyei támogatás tehát mégiscsak hiányzott. Az építkezés az 1920-as évek második felére tolódott el. SÁGI K. 1969, 17-18. pp.

²⁴ A bizottság nem látott esélyt egyesület létrehozására, sem arra, hogy a vármegye tartsa fenn, ezért 1908-ban levették a múzeum létesítésének ügyét a napirendről. BÉRES 2015, 72-73. pp.; ZALAVÁRMEGYEI MUZEUM 1907d, 3. p.

6 db néprajzi tárgy mutatta, hogy az előny még mindig Keszthelynél van.²⁵

A tárgyak származási helye a nyilvántartásban

A Balatoni Múzeum Egyesület már fennállásának első éveiben elkészítette és megnyitotta szakleltári füzetait, amelyeket osztályonként vezettek a múzeumi örök. Az időrendben vagy visszamenőleg beírt tételek meghatározása és leírása a Tárgy rovatba, eredetük pedig a Jegyzet rovatba került, a gyűjtés vagy egyéb fajta gyarapodás helyszínével, vagy az ajándékozó megnevezésével. Ez a legfontosabb forrás a múzeumi tárgyak eredetének megállapítására. Nem maradt fenn minden ismert szakág leltára, de a meglevőkből képet kaphatunk arról, hogy a Balaton közvetlen vidékén kívül a három vármegye melyik régióiból és településeiről jutottak műtárgyakhoz.

Az évtizedek alatt több leltárfüzetet is nyitottak a muzeológusok egy-egy szakág számára, betelt kötetek vagy különböző leltári számozási rendszerek miatt. A következő kötetekben szerepel zalaegerszegi járásból gyűjtött anyag:

- A Balatoni Múzeum régiségtárának szakleltára: a régiségtár első kötetét az alapítástól 1940-ig vezették.
- A tájrajzi gyűjtemény mindkét kötete, *Szakleltár a Balatoni Múzeum fénykép- és tájrajzi tárgyairól és fényképnegatívok szakleltára* címmel. Az első kötet 1941-ig tartalmaz anyagot, a második 1941-1951-ig.
- A könyvtár két megmaradt nyilvántartása, *A Balatoni Múzeum könyvtárának szakleltára* címmel, az elsőben az 1936-ig beszerzett állomány nagy részével, a másodikban az 1940-1948-ig tartó gyarapodással.
- A néprajzi gyűjtemény mindkét kötete, *Szakleltár a Balatoni Múzeum néprajzi tárgyairól és Néprajzi leltár II.* címmel. Az első kötet beírásai 1939-ig tartanak, a másodiké 1950-ig.

A bekerült tárgyak és leírásuk

Most pedig következzenek maguk a zalaegerszegi járásbeli tárgyak, a leltározás vagy bekerülés éve szerint, a különböző szakleltárkönyvekből kigyűjtve. A korabeli leltári számokkal kezdődnek a tételek, és a leírásokat eredeti formájukban idézem, a megnevezést kiemelve. A tárgyak sorsára és fellelhetőségére

későbbi bejegyzések utalnak, az 1945-ös pusztulást vagy új leltári számokat említve.

1902, néprajzi szakleltár:

161. **Pásztor faragta bot.** Kígyódísz. A kampót markoló, hajlott kéz fej alkotja. Domján István egerszegi pásztor faragta. Stegmüller Dezső ajándéka. Újabb leltári számai: 55.239.1, 76.4.1. (2. kép)

163. **Zalamegyei, Egerszeg környéki pásztorfaragás.** Békát nyelő kígyó dísz. Stegmüller Dezső ajándéka. Újabb leltári számai: 55.241.1, 76.6.1. (3. kép)

164. **Nagyon díszes bot.** Baranyai István baki kanász faragása. Kígyó és virágdísz. Kampón kutya ül.

165. **Nagyon díszes légyhajtó.** Egy drb fából faragva. Mint 164 alatt. Kayser Lajos baki ispán ajándéka.²⁶

1904, néprajzi szakleltár:

723. **Gyufatartó.** Verhulecz István pusztaszentlászlói juhász faragta. Vétel 1 koronáért, 1903-ban.

724. **Tükrös,** mint fenn.

1904-1905, régiségtári szakleltár:

3363. **Római emlékkő, felírással.** Zalalövön találták a falunak a Zala folyótól ellenkező oldalán a római úttól mintegy 500 lépésre egy széthordott halom alatt. Okmányszám:71/904-905.

3364. **Római háztető-zsindely fele.** Zalalövön találták a vasuti állomás közelében épület-ásáskor. Felirata: QENNERME
Újabb leltári száma: 77.81.1. (4. kép)

3365. **Cserépdarab,** élénkpiros színű. 4 díszel, alatta félkörben egy hosszúcsőrű madár. Ugyanott találták, az épület ásáskor. Pusztulási listán.

3366. **Nagy edény vaskos szájpereme.** Ugyanott találták, az épület ásáskor. Újabb leltári száma: 64.694.1.

²⁵ BM, Szakleltár a Balatoni Múzeum néprajzi tárgyairól I. kötet, 2881-3019. lelt.sz.

²⁶ MALONYAY 1911, 186. p, 213a kép

3367. **Egy cserép földő fele.** Ugyanott találták, az épület ásáskor.

Újabb leltári száma: 64.1001.1.

3368. **Kőkoporsó** (homokkő). Az alja durván kifaragva. A fedele több kőből van. Zalalövői kunhalom alatt találták.

3369. **Tányér**, piros színű. A fenti koporsóban volt.

3370. **Korsócska**, a fenti tányérban volt.

3371. **Pohárka**, a fenti tányértól kissé távolabb állt.

3372. **Római mécses**. A fenti tárgyak társaságában.

3373. **Vaskés**.

A 3363-3373. sz. tárgyak leírását nézd a 71/904-905. sz. számadási mellékleten.

3374. **Fénykép-lemez** a fenti tárgyak lelőhelyén levő kunhalom-telep egyik halmától a kőkoporsóval.

3375. **Fényképlemez** a kunhalom-telep távlati képével.

3376. **Fényképlemez**

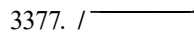
3377. /  **alakú vaskapocs**. A 3364. sz. alatti helyén találták.

1905, néprajzi szakleltár:

2433-2434. „**Sillinga**”, **vesszőből font kosár**, Zalalövőről, 2 db

2435. **Borotvatartó**, 2 rekeszes, hátul tükörrel, Zalalövőről.

2436. **Czifra mosólapiczká**. Ugyanonnan.

2437. **Díszített mángorló-lapiczká**. N(emes) Szabó Anna fölirattal Zalalövőről.²⁷
(5. kép)

2438. **Halotti lepedő**, fehér széllel, csillagos hímzéssel, subrikálással. Az öregek készítették ismeretlen időben. Kázmér József Mindszenti lakostól.

2439. **Csap**. Czinczelt díszítéssel. Régebbi időből, ugyanattól.

Újabb leltári száma: 55.449.1.

2440. **Díszített nyelű kés**. Tulipán díszítéssel. Ugyanattól ajándék.

2441. **Halotti lepedő**, piros szövésdíszekkel, kétféjű sasos ábrázolás, csipkével. Molnár Annától, Mindszent.

2442. **Halotti lepedő** piros szövésű széllel (három csíkkal). Az öregektől származik, ismeretlen időkből. Molnár Józsefné Mindszenti lakostól.

2443. **Halotti lepedő szőttes széle**, öt csíkkal. Herczeg Istvánnétól, Mindszent.

2444. **Halotti lepedő** kokasokat ábrázoló fehér subrikált széllel. Készítési ideje ismeretlen. Kovács Józsefnétől, Mindszent.

2445. **Gombolyagtartó zsák**, szőttes díszítésekkel. Ugyanattól.

2446. Szépen díszített tulipános **mángorló-lapiczká**. Gyömörei Miksától, Zalalövő.²⁸ (6. kép)

2447. Díszített és cinezett **karikás nyíl** a zalalövői községi kanásztól.

2448. **A zalalövői vegyes czéhnek** 1822-ben hitelesített jó tartású **artikulusa**. Simon János asztalos ajándéka.

2448/a. Ugyanonnan **pecsétnyomó**.

2449. **Halottas lepedő széle**, kokas díszítésekkel, csipkével. Simon Jánosné zalalövői lakos ajándéka.

2450. Unger Karolin ugyanolyan szélű **türülkőző kendő**. Ajándék.

2451. **Régi nagypincze lakat**. Zalalövőn a földben találták. Horvát Lajos Kovács ajándéka.

²⁷ MALONYAY 1911, 285. p.

²⁸ MALONYAY 1911, 284. p.

2452. **Sótartó** fából, 4 rekeszes, díszített, Zalalövőről.

2453. **Koppantó** Zalalövőről. Feri József ajándéka.

2454. **Birkanyíró olló**. Ugyanúgy.
Újabb leltári számai: 55.566.1, 58.1096.1.

2455. **Kályhaszem** barna színű tulipán-díszekkel.
Lakatos János zalalövői lakos ajándéka.

2456. **Kályhaszem-minta** fából. Ugyanúgy.
Pusztulási listán.

2457. **Puskapor-tartó**. Egy pandúré volt. Zalalövőről.

2613. **Gyufatartó**. Sárgaszínű. Primitívebb díszekkel.
Bárány Jenő zalalövői jegyző ajándéka.

2614. **Üvegedény** 1840-ből. Díszítésekkel. Kulacs
alakú. Ugyanannak ajándéka.

1907, könyvtári szakleltár:

202. **Borbély: Csány-Emlékkönyv**. Zala-Egerszeg,
1906.

Újabb leltári száma: 3342. (7. kép)

1907 előtt, fénykép- és tájrajzi szakleltár:

864-870. **Zala-Egerszegi képes lapok**, 7 db

871-872. **Zala-Lövői képes lapok**, 2 db
A 871. tétel újabb leltári száma: 2009.1303.1. (8. kép)

888. **3 kép 1 keretben: Zalaegerszeg**, Deák Ferenc
egykori háza Kehidán, **Deák Ferenc szobra Zala-
egerszegen**

1908, régiségtári szakleltár:

3587. **Bronz kargyűrű** (római). Zalaszentivánhoz tar-
tozó kistaludi szőlőhegyen Németh Gábor szőlőjében
találták. Újabb leltári száma: 64.701.1.

3588. **Bronz ujj-gyűrű** (római)
Újabb leltári száma: 64.652.1.

3589. **Bronz fibula** (római)
Pusztulási listán.

3590. T alakú **bronz fibula** (római)
Pusztulási listán.

3591. **Ezüst bronz fibula** (töredék)
Pusztulási listán.

3592. **Bronztű** (római)
Újabb leltári száma: 64.769.1.

3593. **Bronztű** (római, töredék)
Újabb leltári száma: 64.661.1.

3594. Egy drb **ezüst**, három drb **bronz császársági érem**

3595. **Bronz oszlop vég** (római)
Pusztulási listán.

3588-3595-ig Bárány Jenőtől, Zalalövőről.

1912 előtt, régiségtári szakleltár:

4662. **Őskori kővéső**. Schütz Sándor és fia ajándéka,
Zala Egerszeg.
Okmányszám: 127/1905.

4704. 170 drb apró és 7 drb nagyobb, **középkori
különféle ezüst pénz**. Összesen 177 db. Lelhely Z.
Egerszeg. Ajándékozta Z. Egerszeg város tanácsa.
Beszerzés ideje: ikt. sz. 93/1905.

4739. Három drb római császársági **nagy bronz-érem**
és három drb római császársági **kis bronz-érem**.
Zalalövő.

1928, könyvtári szakleltár:

1024. **Zalai Évkönyv, 1928. évfolyam**

1934, fénykép- és tájrajzi szakleltár:

1948. **Zalahíd Zalaszentiván és Zalaszepek között**
(Zalaegerszeg-nagykanizsai vonal). Elefánti Imre toll-
rajza. Vétel egyesületi jövedelemből.

1938 körül, régiségtári szakleltár:

5543. **Római agyagbögre**. Lelhely Zalalövő.
Bekerülés ideje kérdőjellel. Pusztulási listán.

5546. **Agyagedény**, egyfűlű. Római. Lelhely
Zalalövő. Bekerülés ideje kérdőjellel. Pusztulási listán.

1939 előtt, néprajzi szakleltár:

4870. **Szaru sőtartó**, faragott fa fedéllel. Karcolt dísz: pár, pohár, 1901. Verhulecz István pusztaszentlászlói pástor készítése. Vétel, 2 korona 40 fillér. Raktárrendezéskor előkerült anyag.

4939. **Kutyagerinc** (festetlen). Sumák János juhász számadó, baki uradalom. Raktárrendezéskor előkerült anyag.

1941, könyvtári szakleltár:

115. **N. Szabó Gyula: Zalaország. I-III. füzet**, Zalaegerszeg, 1926, Zrínyi nyomdávállalat. (9. kép)

1942, fényképnegatív szakleltár:

7.42.1. **M. Aurelius Ant. Imp. zalalövői fehérmárvány kövéről** tusrajz után. Üveg. Újabb leltári száma: 614. (10. kép)

1943, könyvtári szakleltár:

19. **Pehm József: Padányi Bíró Márton veszprémi püspök élete és kora**. A Veszprémi Egyházmegye múltjából 2. Zalaegerszeg, 1934. Zrínyi nyomdaipar R.T. Vétel a Balatoni Múzeumegyesület pénzén. Újabb leltári száma: 2677.

36. **Fára József: A bfüredi színház megalapítása és működésének első évtizedei**. Zalaegerszeg, 1925. Nagy Ferenc miniszteri tanácsos, ny. pénzügyigazgató ajándéka.

1944, könyvtári szakleltár:

46. **Pörnczi József: Zalaegerszeg élettere**. Zalaegerszeg, 1941. A szerző kiadása. Kakas Ágoston nyomda és könyvkereskedés. Vétel. Újabb leltári száma: 835.

Értékelés

A 19-20. század fordulójától 1944-ig tehát a következő mennyiségekkel gyarapodott a régióból a keszthelyi múzeum:

- Néprajz: 36 tétel
- Régiség: 29 tétel

- Tájrajz: 12 tétel

- Könyvtár: 6 tétel

Az 1900-1910 közötti időszakban kapták ajándékba vagy gyűjtötték a legtöbb tárgyat Zalaegerszeg környékéről, mind a néprajzi, mind a régiség szakágban. A legfontosabb helyszín Zalalövő, ahonnan 1905-ben egész sorozat díszesen faragott használati tárgy, textil és háztartási eszköz került be. Ugyanebben az évben a római Salla tárgyi emlékei és halomsírhalmjai miatt szálltak ki a faluba Keszthelyről. Mindkét gyűjtés Sági János nevéhez fűződik (talán egyidőben, 1905 augusztusában történtek), aki az egyesület ásatásain már gyakorlatot szerzett.

Sági szeptemberben számolt be a zalalövői útról a *Keszthelyi Hírlapban*. Egy ásatási munkást vitt magával, és Thassy Imre helyi földbirtokos útmutatása alapján vizsgálták a „kunhalmok”, a római halomsírok területét. Három kisebb dombot metszettek át, a legnagyobb, már félig elhordott dombot pedig tovább bontották, a benne lévő sírkamra kőfaláig. Más sírhalmok korábbi bolygatásaiból származott a két legnagyobb tárgy: a Thassy birtokán heverő kőkoporsó, benne edénymellékletekkel, és a dr. Czinder István zalaegerszegi ügyvéd helyi házában udvarán tárolt 500 kg-s fehér márvány sírkő. Mind a kettőt megkapta a múzeum. Az ép feliratú követ évtizedek múlva Dornay Béla igazgató rajzolta le, és az erről készült fotó található meg a fényképnegatív leltárkönyvben, 1942-ben.²⁹

Sági János a saját feltárásiából nem leltározott be semmit, csak fényképeit a halomsírok látképeivel. A faluban megszerzett egyéb leletek közé tartozott az a tetőfedő tégl (tegula) töredék, amelyen Quintus Ennius Hermes téglavető mester nevének bepecsételt rövidítése olvasható.³⁰

Évekkel később még egy tárgycsoport jutott Keszthelyre Zalalövőről: 1908-ban Bárány Jenő jegyző ajándékozott római érmekeket és bronz tárgyakat, köztük gyűrűt és fibulákat. Ezek is Salla kézműves műhelyeinek termékei voltak.³¹ Összességében a néprajzi gyűjteményt és a régiségtárat 54 tétellel gyarapította a falu, ami a járáson belül erős túlsúlyt, 83 %-os arányt jelent.

A legnagyobb darabszámú anyag mégis az a középkori ezüstpénz kincs, amely Zalaegerszeg város előljáróságától származik, a hivatkozott jelzet szerint 1905-ből. Sági János egykorú gyűjtőmunkájának is

²⁹ SÁGI J. 1905, 2-3. pp. A feliratos márvány követ a 20. század második felében már nem említi a szakirodalom.

³⁰ REDŐ 1998, 34. p.

³¹ REDŐ 1998, 34. p.

szerepe lehetett abban, hogy a pénzeket a Balatoni Múzeum kapta meg. Borbély György és tanártársainak gimnáziumi gyűjteménye csak 2 évvel később jött létre, így lemaradt erről az ajándékról, amire pedig jogot formálhatott volna.

Sági János közreműködött Malonyay Dezső *A magyar nép művészete* című sorozata kötetének összeállításában, szövegekkel és képekkel. Sok, általa gyűjtött néprajzi tárgy így jelent meg először a szakirodalomban a 20. század elején.³² A III. kötetben, amely a Balaton-vidéki pásztorművészetet foglalja össze, három tárgy szerepel a zalaegerszegi járás területéről, a földrajzi határokat kitágítva. Az 1902-ben Bakról kapott légyhajtót fénykép mutatja be, a zalalövői mánorló lapickák közül kettőt pedig rajz és rövid leírás.

A tájrajzi és fotó gyűjtemény 2/3 része képes levelezőlap, melyek főként a Balaton-part falvait, új üdülőhelyeit és magát a tavat ábrázolják, a többi a három megye távolabbi településeit. Ezek közé került be a 7 db zalaegerszegi és a 2 db zalalövői képeslap. A fennmaradt zalalövői példány írásra szánt oldalára a *Levelező-lap* címet horvát, szlovén nyelven és németül is rányomtatták, a képes oldalon pedig egy gyárépület (talán téglagyár) két részlete látható, elhalványodott feliratokkal. A gyártulajdonos Justus család a falu egyik földbirtokosa volt a századelőn. A lap kiegészítette a néprajzi és régészeti tárgyak által megismerhető falu képét.

A 6 db könyvtári tétel zalaegerszegi járási eredete a kiadó vagy a nyomdával színhelyét jelenti, azaz minden esetben a megyeszékhelyet, ahonnan a múzeumegyesület vásárolta és megkapta a köteteket. Szerencsés módon ezek többsége azonosíthatóan, máig megmaradt a könyvtár állományában, így néhány adattal még kiegészíthetők a leltárkönyvek bejegyzései. Mindegyik könyv helyi vagy megyebeli szerző munkája, témájuk szintén Zalaegerszeghez vagy átfogóan az egész megyéhez, annak egy-egy személyiségéhez vagy intézményéhez kapcsolódik. N. Szabó Gyula műve egy kilenc füzetből álló sorozat része – a többi kötet Tapolcán és Keszthelyen jelent meg – és hosszabb-rövidebb történeti, művelődéstörténeti írásokat tartalmaz, ismeretterjesztő-népszerűsítő jelleggel.

A könyvek három nyomda több évtizedes működésének termékei. Kakas Ágoston vállalata Tahy Rozália nyomdáját átvéve volt jelen a 20. század elejétől az 1940-es évekig. A Csány-émlékkönyv és

Pörnczi József munkája származik innen. A Kultúra Nyomdával adta ki az 1928-as *Zalai Évkönyvet*. A Zrínyi Nyomdából csak 10-15 évvel kiadásuk után, az 1940-es évek elején került Keszthelyre Fára József könyve, a *Zalaország* sorozat és Pehm (akkor már Mindszenty) József életrajza Bíró Márton püspökről.

A járási anyag a múzeum éves gyűjtéseiben

A fennmaradt szakleltárak megmutatják a bekerülés (vagy leltározás) időpontja szerinti gyarapodások nagyságrendjét. A néprajzi gyűjteménybe 1905-ben, a régiségtárba 1904-1905-ben és 1908-ban beírt, az előző fejezetben ismertetett járásbeli tárgyegyüttesek adnak csak ki olyan mennyiséget, amit már össze lehet hasonlítani az adott év teljes anyagával.

1905, néprajzi szakleltár:

1063 tétel, ebből a legnagyobb tárgycsoport a pástorfaragásoké. Jellemzőek még a kerámia edények, céhes tárgyak, falusi háztartási eszközök, hímes tojások, iparos műhelyek felszerelései (kékfestő, bábos, kályhás). Utóbbiak Keszthelyről, a többi tárgycsoport nagyrészt a keszthelyi járásból való.

A zalaegerszegi járásból 25 tétel került be. Ennek aránya az éves gyarapodásban 2,3 %.

1904-1905, régiségtári szakleltár:

A két év termése együttesen 522 tétel, ebből a fenékpusztai római kori ásatás és a balatonberényi népvándorlaskori temető leletei a legnagyobb összefüggő anyagok. Az 1900-as évek elején a régiségtár intenzíven gyarapodott minden évben a Keszthely belterületén és környékén zajló feltárásokból, a Balaton-környék és Zala megye távolabbi, már ismert lelőhelyeire pedig kevesebb munkaerő és pénz jutott.

A zalaegerszegi járásból 17 tétel került be. Ennek aránya 3,2 %.

1908, régiségtári szakleltár:

133 tétel, jelentősebb fenékpusztai római leletanyaggal. A zalaegerszegi járásból 9 tétel került be, ennek aránya 6,7 %.

³² PETÁNOVICS 1986, 310. p.

Összefoglalásként elmondható, hogy a Balatoni Múzeum Egyesület gyűjtési felhívásai és a megvalósult gyarapítás által lefedett, tág földrajzi régióban a fő hangsúly Keszthelyre és környékére, valamint a Balaton-partra esett. A vizsgált zalaegerszegi járásból kevés tárgy érkezett, és ezek is javarészt az egyesület működésének első 10 évében. A kisebb arány ellenére

azonban jelenlétük, és még inkább az anyag közlése, publikálása ugyanolyan fontos volt, mint a gyűjtőterület más régióinak néprajzi tárgygyűjtései és alaposabb régészeti kutatásai. A járásban folytatott gyűjtést kiegészítette az 1907-ben Zalaegerszegen kezdett munka, amely azután 1950-től, a Göcseji Múzeum megalapításától vált hivatalossá.

Rövidítések

BM – Balatoni Múzeum

Források

BM Tört. Dok. – Balatoni Múzeum Történeti Dokumentációs Gyűjteménye

Irodalomjegyzék

A BALATONI MUZEUM 1907 – A Balatoni Múzeum palotája. In: Keszthelyi Hírlap 1907. május 19, 1-2. pp.

BÉRES 2015 – Béres Katalin: Kulturális élet Zalaegerszegen 1920-1945 (Zalaegerszegi Füzetek 14.) Zalaegerszeg 2015.

CSÁK 1903a – Csák Árpád: Az egyesület megalakulása és első éve (1898-1899). In: A Balatoni Múzeum-Egyesület első évkönyve. 1903, 109-123. pp.

CSÁK 1903b – Csák Árpád: Az egyesület második éve (1899-1900). In: A Balatoni Múzeum-Egyesület első évkönyve. 1903, 124-131. pp.

CSÁK 1903c – Csák Árpád: Az egyesület tagjainak névjegyzéke s az első három év alatt befizetett tagsági járulékok kimutatása. In: A Balatoni Múzeum-Egyesület első évkönyve. 1903, 150-166. pp.

CSÁK 1907 – Csák Árpád: A „Zalavármegyei Múzeum” kérdéséhez. In: Keszthelyi Hírlap 1907. febr. 24, 1-2. pp.

DARNAY 1907 – Darnay Kálmán: Böjti levél. In: Magyar Paizs 1907. február 21, 2. p.

FOKI 2000 – Foki Ibolya: Zala megye közigazgatása 1861-1910. In: Zala megye archontológiája 1138-2000 (Zalai Gyűjtemény 50.) 2000, 111-172. pp.

HETI HIREK 1907 – Heti hírek. In: Magyar Paizs 1907. május 16, 2. p.

LOVASSY 1903 – Lovassy Sándor: A Balatoni Múzeum-Egyesület alapszabályai. In: A Balatoni Múzeum-Egyesület első évkönyve. 1903, 172-180. pp.

MALONYAY 1911 – Malonyay Dezső: A magyar nép művészete III. kötet. A balatonvidéki magyar pásztornép művészete. Budapest 1911.

PETÁNOVICS 1986 – Petánovics Katalin: A Zala megyei múzeumok néprajzi gyűjteményeinek elemzése 1984. In: Közlemények Zala megye közgyűjteményeinek kutatásaiból (Zalai Gyűjtemény 25.) Zalaegerszeg 1986, 309-325. pp.

REDŐ 1998 – Redő Ferenc: Zalalövő története az ókorban. In: Zalalövő története. Zalaegerszeg 1998, 5-50. pp.

SÁGI J. 1903 – Sági János: Urak, sok lesz az eszkimó!
In: Zala 1903. november 5, 2-3. pp.

SÁGI J. 1905 – Sági János: Zala-Lövő ősi sirjai. In:
Keszthelyi Hírlap 1905. szeptember 3, 1-3. pp.

SÁGI J. 1907a – Sági János: Most meg Egerszeg akar
muzeumot. In: Keszthelyi Hírlap 1907. február 9, 1-2.
pp.

SÁGI J. 1907b – Sági János: Segítik az egerszegieket.
In: Keszthelyi Hírlap 1907. február 17, 1-2. pp.

SÁGI K. 1969 – Sági Károly: Hetven éves a keszthelyi
Balatoni Múzeum. In: A Veszprém Megyei Múzeumok
Közleményei 8. (1969), 11-38. pp.

VÁRMEGYEI MUZEUM 1907 – Vármegyei
muzeum Zalaegerszegen. In: Magyar Paizs 1907.
január 31, 1-2. pp.

ZALAVÁRMEGYEI MUZEUM 1907a –
Zalavármegyei muzeum. In: Magyar Paizs 1907.
február 21, 3-4. pp.

ZALAVÁRMEGYEI MUZEUM 1907b –
Zalavármegyei muzeum. In: Magyar Paizs 1907.
február 28, 2. p.

ZALAVÁRMEGYEI MUZEUM 1907c –
Zalavármegyei muzeum. In: Magyar Paizs 1907.
március 7, 4. p.

ZALAVÁRMEGYEI MUZEUM 1907d –
Zalavármegyei muzeum. In: Magyar Paizs 1907.
szeptember 26, 3. p.

Collections of the Balaton Museum Association in Zalaegerszeg district, 1898-1944

The first museum of Zala county with an association background, Balaton Museum was established in 1898 not in the county seat, Zalaegerszeg, but in Keszthely. The collection area of the museum was a wider region, the three counties around Lake Balaton: Zala, Veszprém and Somogy counties, especially the Lake Balaton region.

When teachers in Zalaegerszeg initiated the creation of a new museum in Zalaegerszeg in 1907, they came into conflict with the museologists in Keszthely. It has been a matter of debate whether several smaller museums would take the objects away from each other, whether collecting work would be done in the same place, and which one should be supported by the county. The initiative was successful, they started taking old objects to Zalaegerszeg. The museum in Keszthely requested these objects, but the county authority eventually established the new county museum at the county seat.

From the surviving old inventories of Balaton Museum, it can be seen that their objects really come from three counties, in the archeologic, ethnographic, natural science, art-photo collection, and library. I selected a smaller region, the district belonging to the county seat, Zalaegerszeg, and made a list of the objects that came to the museum in Keszthely from 1898-1945. The list of 83 items shows that the collection of archeologic and ethnographic objects was successful mainly in the early 1900s. Few photos, postcards and books were included as well.

In terms of all growth, most of the material came from Keszthely and its surroundings, as well as from the settlements on the shores of Lake Balaton. However, a few percent of the material of the Zalaegerszeg district is equally important, and the first scientific publications are from this period as well.



1. kép: A zalaegerszegi járás 1887-1918 között. Közigazgatási térkép részlete
http://mnl.gov.hu/mnl/zml/archontologiai_adatbazis_terkepek
 (Letöltve: 2020. január 3)

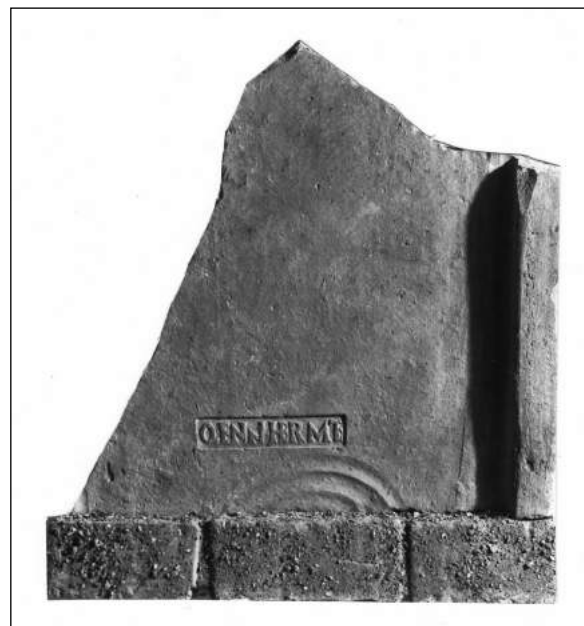

4. kép: Tetőfedő tegula
 BM régészeti gyűjtemény 77.81.1. Fotó: BM fotótár 33 577,
 Szepsi Szűcs Levente



2. kép: Zalaegerszegi pásztor botja, részlet
 BM néprajzi gyűjtemény 76.4.1.
 Fotó: Kiss Viktor



3. kép: Faragott pásztorbot Zalaegerszeg környékéről, részlet
 BM néprajzi gyűjtemény 76.6.1. Fotó: Kiss Viktor



5. kép: Mángorló lapicka „Szabó Anna” felirattal
Rajz: Malonyay 1911.
205, 256.2. kép



6. kép: Mángorló lapicka, Gyömörei Miksa zalalövői tanító ajándéka
Rajz: Malonyay 1911.
199, 246.2. kép

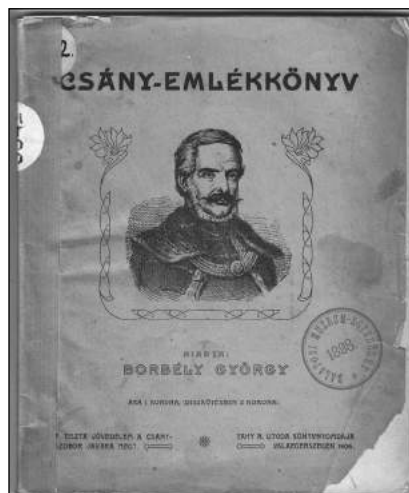

7. kép: A Csány László-émlékkönyv címlapja
BM könyvtár 3342.

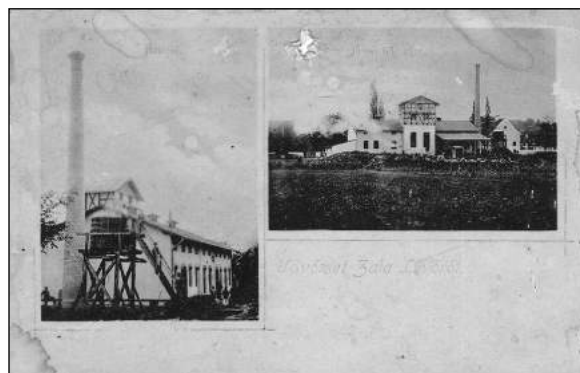

8. kép: Üdvözet Zala Lövőről. A Justus-féle gyár.
BM képeslapgyűjtemény 2009.1303.1.

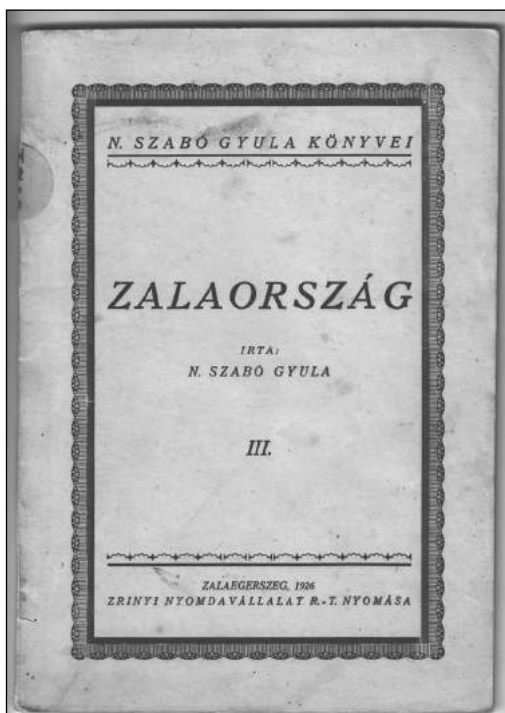

9. kép: A Zalaország sorozat III. kötete.
Lehet az 1941-ben bekerült példány, de későbbi is.
BM könyvtár 5724.

10. kép: Feliratos sírkő töredéke Zalalövőről.
Dornyay Béla tusrajza.
BM fotótár 614.

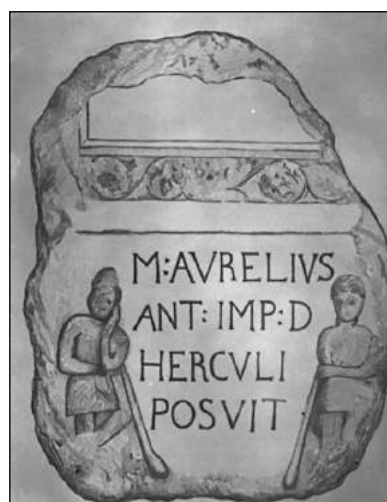

Vörös Éva

Egy Georgicon-béli gazdasági napló 1910-ből

*„Markolj csak keveset
Hogy azt jól megszorítsd,
Ne a földet, hanem a munkát szaporítsd”¹*

Gondolkoztam, hogy milyen témával kapcsolódhatnék a kivételes alkalomra készülő kötethez. Mivel agrártörténeti vonatkozású fényképekkel foglalkozom, így természetes lett volna, hogy fotó legyen az írás tartalma. Ezt az ötletet azonban elvettem, mivel nem akadtam olyan fotográfiára, amelynek zalai kötődése már ne lenne különböző szempontok alapján feldolgozva.

A mottóként használt idézet éppen illik az ünneptelt személyiségéhez. Katit 2006-ban egy rendezvényen ismerhettem meg, és vele együtt szakmai, baráti környezetét alkotó kolléganőit, akik egyetemi évfolyamtársak voltak. A Mamutt szokásos éves konferenciája Szolnokon zajlott. Emlékszem, hogy nagykürrői kirándulásunkat követően a Tisza-parti fogadó, egyik árnyékos asztalánál vártuk vacsoránkat és közben figyelmesen hallgattuk, amint Kati arról mesélt, hogyan találták meg a zalalövői “hajlított ház udvarán, a torkospajtában a hajdinahántolóba rejtett fényképtekercseket”, amelyeket az egykori múzeumigazgató, Szentmihályi Imre készített és rejtett el az 1956-os eseményekről.² Akkoriban kaptam meg a Mezőgazdasági Múzeum fényképgyűjteményét, így szakmai szemmel még jobban érdekelt a történet. Ráadásul az asztalnál ülők mindannyian fotótörténettel foglalkozó muzeológus kollégák voltak. Abban a pillanatban nem is gondoltam, hogy ez a kis összetartó

közösség szakmai támogatásánál is többet nyújt számomra. Szívesen beszélgettem velük szinte bármiről, amikor csak alkalmam adódhatott.

A választás most a történeti forrásként kevésbé használt gazdasági napló műfajára, s azon belül egy, a keszthelyi agrárszakképzés fellegvárának számító Georgicon írásos emlékei közül való érdekességre esett. A Magyar Mezőgazdasági Múzeum és Könyvtár Szakoktatástörténeti Gyűjteménye bővelkedik a Georgiconhoz kapcsolódó történeti dokumentumokkal.

Napló – vagy mégsem?

A Magyar Nyelv Értelmező Szótára³ alapján a napló fogalmát a következőkben lehet meghatározni: a naplón eseményekről, élményekről, az ezekhez fűződő gondolatokról, érzésekről időrendben, rendszeresen, általában nem a nyilvánosságnak szánt személyes feljegyzések sorozatát értjük. Ennek okán egyéni, közvetlen hangvétel jellemzi. Formáját tekintve lehetett füzet, jegyzet, vagy akár kapcsolós-könyv is. Forrásértéke mindig is jelentős a szerző személye és az általa megélt időszak vonatkozásában. A napló második jelentésében a legjellegzetesebb tulajdonság a hivatalosság, amely inkább a jegyzőkönyvi hitelességet hangsúlyozza pl. az országgyűlésekben történetek dokumentálására. De szakmák is használtak különböző szempontok alapján rögzítendő adatok megőrzése céljából ún. naplókat: pl. a kereskedelemhez kapcsolódó könyvelésekhez, bevételek/kiadások nyilvántartásához, továbbá ismertek építkezések

¹ In: Gazdasági napló Georgicon Leltári száma: Magyar Mezőgazdasági Múzeum és Könyvtár (a továbbiakban MMgMK) Szakoktatás-történeti Gyűjtemény 741.

² A történet pontos leírása: Béres Katalin – Csomor Erzsébet – Kapiller Imre: A legyőzött győz, az elesett él Az 1956-os forradalom Zalai fotókrónikája c. kiadványban <http://vmek.oszk.hu/08100/08161/08161.pdf> (letöltve 2019. augusztus 8.)

³ <https://www.arcanum.hu/hu/online-kiadvanyok/Lexikonok-a-magyar-nyelv-ertelmezo-szotara-1BE8B/n-40903/naplo-40CB3/> letöltve 2019. szeptember 21.

munkafázisaihoz használatos naplók, orvosi naplók, hajónaplók, háztartási naplók, osztálynaplók, és még sorolhatnánk. Természetesen ezek a naplók már nem a klasszikus első jelentésű személyes naplókat jelentik, hanem egy foglalkozás alapidokumentációját alkotják.

Jelen esetben egy másik típusú, de mégis rendszeres napi megfigyeléseken alapuló ún. gazdasági napló lesz az írás tárgya. A következőkben ismertetésre kerül egy, az 1910-1911 tanulmányi évben készült gazdasági napló⁴, mely hiteles dokumentációja egy mezőgazdászhallgató szakmai gyakorlatának, a korabeli Georgicon tangazdaságában. (1. kép) Érdemes néhány kérdést megvizsgálni, hogy kiderüljön, miért is lehet hasznos történeti forrás egy – elsősorban – agrártörténeti tartalmú dokumentum. Vajon milyen adatokat, információkat rejthet egy ilyen típusú forrás? Ami elsőre szembetűnik, az a rendezett és hibátlan kézírás. Nem is gondolnánk, hogy az elsőéves hallgató, bizonyos Horváth József ennyire komolyan vette feladatát. Természetesen nem grafológiai elemzés következik, jóllehet az íráskép jellegzetes formája sok mindent elárulhat a szerző személyiségéről. Azonban ezen túlmenően is több kérdés merülhet fel: mennyire lehet egy ilyen típusú forrásban személyiséget keresni/megtalálni, és szükséges-e? Hogyan lehetett megszerezni és írásba foglalni a hagyományos gazdálkodás munkafázisait, és az annak alapján gyarapodó hasznos ismereteket? Fontos volt-e az idő, a tér, a személyek, a hol és a mikor összefüggései; a formátum; a tanári számonkérés, illetve ellenőrzés, visszajelzés? Többek között ezek azok a szempontok, amelyek megválaszolása a feldolgozás folyamatában segítenek. A kutatás tárgya volt további három gazdasági napló, 1922-1923⁵ és 1925-1926⁶ tanévből, valamint még egy 1934-1935-ből⁷. Mindhárom a Georgicon intézményében íródott.

Közös formátum – közös tartalom

Melyek azok a közös jellemzők, amelyek mind a négy forrásban megtalálhatóak? Már az elnevezés is azonos: gazdasági napló. A napló fogalmáról az idő múlását követő események szubjektív jegyzetere

gondolunk. Ebben az esetben azonban a szubjektivitás háttérbe szorul, hiszen a formai követelmények és megfigyelési szempontok minden esetben előre meghatározták a tartalmat. A vászonkötésű kiadványok fedőlapján a cím: Gazdasági napló felirat szerepel. Belső nyitó oldalukon az intézmény, valamint a hallgatók, illetve évfolyamuk megnevezését és a tanulmányi év dátumát rögzítették, továbbá a kiadás egyéb adatait (szerkesztő, nyomda, könyvkötő címe) nyomtatták. Az általában könyvalakú kiadványok felépítése három részből tevődött össze. Tartalmaztak egy útmutatóként megfogalmazott, a Georgicon tangazdaságában tevékenykedő hallgatók részére kötelező előírást. Ezt követték egységes, nyomtatott táblázatokban – de napi bontásban – a különböző megfigyelési szempontok, amelyek a gazdálkodással kapcsolatos adatok kitöltésére szolgáltak. Végül pedig a gazdaság részletes bemutatása, továbbá növénytermesztés, állattartás témájában a hallgató által megfogalmazott leírások és jegyzetek, melyeket nagy valószínűség szerint kötelező volt rajzokkal is illusztrálni.

Általános feladatok - egyedi tartalommal

Az egyediség jellemzői az 1909 őszen, Horváth József hallgató által megkezdett gazdasági napló⁸ alapján kerülnek bemutatásra. Ezt a példányt Mérei Ignác keszthelyi könyv-, papír- és zenemű-kereskedő adta ki, és Berger Károly Lajos, a keszthelyi magyar királyi gazdasági akadémia intézője állította össze.⁹

Berger Károly Lajos (1869-1913) személye ismert az agrárszakképzés történetében. A Magyar Életrajzi Lexikonban mezőgazdasági tanár, szakíróként szerepel. Kassán a gazdasági tanintézetben tanult, majd Algyógyon (1893-94), Kecskeméten (1895-ben), valamint Adán és Csáktornyan, 1899-től Kiskunfélegyházán volt gazdasági szakoktató. 1901-ben a földművelési minisztériumban dolgozott, ahonnan 1903-ban került Keszthelyre. A város korabeli társasági életében is jelentékeny szerepe volt, valószínűleg tanári pályafutásának eredményeként. Az Otthon kör elnökeként komoly szerepet játszott a

⁴ A keszthelyi Magyar Királyi Gazdasági Akadémia első éves hallgatói számára 1909-1910 tanév. Kiadja a Mérei Ignác könyv-, papír- és zenemű-kereskedő, Keszthely, Kossuth Lajos utca 8. Leltári száma MMgMK Szakoktatás-történeti Gyűjtemény 2012.12.1.

⁵ Gazdasági napló Georgicon. Vezeti Pfeiffer Lajos gazdasági hallgató 1922-1923. Leltári száma MMgMK Szakoktatás-történeti Gyűjtemény 741.

⁶ Gazdasági napló Georgicon. Vezeti Rásky Ferenc gazdasági akadémia hallgató 1925-1926. Leltári száma MMgMK Szakoktatás-történeti Gyűjtemény 453.

⁷ Munkanapló és gyakorlati jegyzetek. Vezeti Rásky Ibolya gazdasági akadémiai hallgató 1934-1935. Leltári száma MMgMK Szakoktatás-történeti Gyűjtemény 451.1.

⁸ Leltári száma MMgMK SzO 2012.12.1

⁹ A Gazdasági naplót 2012-ben Dr. Csoma Zsigmond, a Magyar Mezőgazdasági Múzeum volt munkatársa gyűjtötte.

Hungaria szálló nagytermében megtartott kulturális és társadalmi összejövetelek megrendezésében. Erről a helyi sajtó is lelkes beszámolókat közölt: „A bál sikerét nagyban előmozdította Berger Károly Lajos, az Otthon-kör elnöke és Iwsits Gyula főrendezőnek agitálása. Irántuk legyenek hálások azok, akik a bálról kellemes emlékekkel távoztak.”¹⁰

Berger Károly Lajos a keszthelyi Gazdasági Akadémián gyakorlatot vezető tanárként vett részt a gazdászok képzésében 1909-ig.¹¹ 1907-ben a miniszter akadémiai rendkívüli tanári címet adományozott neki.¹² Az itt eltöltött évek alatt magas szintre fejlesztette a gazdaság juhtenyésztését.¹³ Ezt követően 1909-ben Magyaróvárra került intézőnek, majd még ugyanebben az évben megbízták az üzemtani tanszék vezetésével. 1912-ben ugyanott az akadémiai rendes tanára lett.¹⁴ Szaklapokban számos cikket közölt, továbbá megjelent több műve is, köztük olyanok, amelyek szorosan kapcsolódtak szakoktatói tevékenységéhez: „Hogyan rendezzük be gazdaságunkat?” és „Kisgazdaságok berendezése” címmel.¹⁵ A Földművelésügyi Minisztérium megbízásából tervezet készített a gazdászhallgatók gyakorlati képzéséről. E két kiadvány éppen a Georgiconban eltöltött évek idején készült, és szorosan kapcsolódik az ismertett gazdasági napló tárgyához.

A napló általános útmutatóval kezdődik, amelyből megtudjuk, hogy egész tanévben vezetni kellett, úgy, hogy a hallgatók tapasztalataikat részletesen ismertetve, naponta jegyezték le. Ezen felül a naplóban kijelölt részeket ki kellett egészíteni az intéző, valamint a főkertész által ismertett gyakorlatok bizonyos témaköreihez kapcsolódó magyarázatokkal. A gyakorlatok vezetői havonta átnézték a jegyzeteket, meggyőződve arról, hogy a hallgató miként teljesítette feladatát.

Az írásbeli kötelezettségek mellett a gyakorlaton résztvevő hallgatóknak a „naponkénti esti rendelkezéseknél” is jelen kellett lenniük. Azok a hallgatók, akiket felügyeleti teendővel bíztak meg, kötelesek voltak beszámolni napi tapasztalataikról. Ezen kívül a gazdaság vezetője az elvégzett gazdasági munkákról is kikérdezte a hallgatókat, hogy meggyőződhessen tájékozottságukról. Ezt követően ismertette a más-napi teendőket. A szakmai gyakorlat elvégzését jóváhagyott miniszteri rendeletek, utasítások és fegyelmi

szabályok, tanítási tervezetek alapján szabályozták.

Az elsőéves hallgatók részére négyféle szolgálati beosztást írtak elő: volt külső és belső majoros gazda, „irodás”, valamint kerti- és szőlősgazda. A feladatokat és a munkaidőt mindegyik beosztásban meghatározták.

Legkorábban a külső és a belső majoros gazdának kezdődött a munkaideje: nyáron reggel 4 órakor, télen 5-kor. Az irodás, valamint a kerti- és szőlősgazda 7 órakor, illetve 8-kor. Ők ketten közvetlen utasításra végezték feladataikat.

A külső és a belső majoros gazda elsősorban az állattenyésztés körüli teendőket látta el. A külső majoros gazda a következőket végezte: munkakezdekor bejárta az istállót, részt vett az igásállatok befogásában és a fogatok elindításában az éppen adott munkafolyamatnál. Jegyzékbe foglalta a szakmányos munkákat. Az ezekkel foglalkozókat a nap végeztével ellenőrizte, majd szóban is beszámolt. Leírta a következő napi teendőket. Estére számbavette, hogy a fogatok mennyi munkát végeztek, illetve, hogy a napszamosok és szakmányosok munkájukkal hogyan haladtak. A munkabeosztási naplóba bevezette az adatokat és egy minta szerinti formátumban – a gyakorlatvezető tanár láttamozása után – az Akadémia főépületének előcsarnokában elhelyezett tábláján függesztette ki.

A belső majoros gazda fő feladata, hogy felügyelt a major területén előforduló összes munkára. Jelen volt mindennemű magtári és raktári anyag kiadásánál, melyről „prima nótát” és gyűjtőkönyvet kellett vezetnie. Dolgozott az állatok takarmányozásánál, tisztogatásánál. Ő volt az, aki a fejésnél, a tejkimérésnél a fejési eredményeket az istállóban kifüggesztett jegyzékbe rögzítette, valamint felügyelt a tejkamra és a tejesedények tisztán tartására. Ezen kívül, ha ideje engedte, jelen volt a hágatásoknál, figyelemmel kísérte az elletéseket stb.

Az irodás utasítás alapján mindenféle irodai munkát végzett, a legnagyobb gondossággal. A kert- és szőlősgazda megfigyeléseket folytatott, számbavette a napszám- és szakmányosokat, ezen felül irodai munkában is részt vett.

¹⁰ https://mandadb.hu/Keszthelyi_Hirlap_1909_februar_21_3_p. Letöltve: 2019. december 18.

¹¹ In.: Georgicon 200 II. 190-191. pp.

¹² Georgicon 175. 124-125. pp.

¹³ <http://www.hgkmozar.hu/mmel/?o=szc&c=k45#Ck45>, Letöltve: 2019. október 3.

¹⁴ Uo.

¹⁵ <https://www.arcanum.hu/hu/online-kiadvanyok/Lexikonok-magyar-eletrajzi-lexikon-7428D/b-74700/berger-karoly-lajos-74B5A/>, Letöltve: 2019. október 3.

Egyéni szemléltetés általános szempontok alapján – a gazdálkodás rendszerének bemutatása

A gazdasági naplókban az első önálló írásbeli feladat a tangazdaság részletes leírása, amely kiterjedt a birtok összetételére és méreteire, a gazdaság földrajzi elhelyezkedésére, területi és éghajlati jellegzetességeinek részletes bemutatására. Vázlatos térkép illusztrálta a gazdaság területi felosztását talajművelési ágak szerint, továbbá a dülők név szerinti elhelyezkedését. (2. kép) „A majorépületek az akadémia főépületéből 15 km távolságban, közvetlen a városszélén a tapolcai országút mentén falurendszer szerint és zárt udvarokban vannak elhelyezve. A majoron kívül csupán a kísérleti tér és a nyári juhakol épületei nyertek elhelyezést, mely utóbbi a majorból mintegy 3 km-nyi távolságban fekszik, hol a juhok a tavaszi legeltetés kezdetétől egész késő őszi éjszakai szállást és az idő viszontagságai ellen közeli védett helyet nyernek.”¹⁶

A gazdálkodás természeti viszonyainak bemutatása között szerepelt a birtok talaj- és éghajlati adottságainak részletes leírása. A hallgató jegyzetéből megtudjuk, hogy a talaj változó összetételű volt. A gazdaság éghajlatáról a következőket jegyezte le: „... szelidségét és enyhe voltát eltekintve a gyakori széljárásokból a Balaton közelsége kedvezően befolyásolja. Az uralkodó szélirány rendszeresen az északi és a keleti. Az éghajlattal szoros összefüggésben van a termés nagysága, ebből kifolyólag talajaink csekély volta miatt, nedves években a termés jóval nagyobb, mint száraz években. Égháborúk ritkábban, pusztító jégverések azonban az utóbbi években többször fordultak elő. Késői fagyok ritkán fordulnak elő, míg a köd tavasszal és nyáron nem tartozik a ritkaságok közé, amikor is a gabonaművek szára megrozsdásodik és a szemképződés is sokat szenved.”¹⁷ A gazdaság kereskedelmi tevékenységet is folytatott, hiszen terményeit és az eladásra kerülő állatokat a helybeli piacon értékesítették. Ezen felül a szemes gabonaféléket más gazdaságoknak, vetőmagot helybeli kisgazdáknak, a kiselejtett és tenyészállatokat pedig az ország különböző pontjaiba szállították.

Az állattartás- és tenyésztés témakörét minden hallgató számára kötelező feldolgozási témaként

jelölték ki. Általában a fajták bemutatása az állomány összetételének ismertetésével kezdődött, ezt követte a takarmányozás és tenyésztés részletes leírása, majd a feldolgozott termények és az állatok piaci áruként történő forgalmazásának felvázolása. Ennek alapján bemutatták a szarvasmarha-, juh- és sertésenyésztés jellemzőit. Horváth József hallgató leírást készített az igásállat-állományról is. Ebből tudható, hogy a gazdaság 6-7 pár ökörerő- és 4 lófoggattal volt felszerelve, mely utóbbi mezei munkához használták.

Az állomány összetételét az állami ménésbirtokok, illetve pl. a magyaróvári akadémia gazdaságából, valamint magánuradalmakból frissítették. Az így beérkezett méneket a sávolyi uradalomban és a páhoki állami fedezettető állomáson további fajtatenyésztésre használták.¹⁸

Az igásökör állatállomány egy részét Erdélyben, valamint a környék vásáraiban szerezték be, főleg a nyár folyamán, hogy az őszi munkálatok idejére már használhatóak legyenek.

A tehenészet állatállományának jellege kezdetben hollandi volt, majd simmenthali fajtával bővítették, ezt követően pedig magyar fajta tehenekkel egészítették ki. A beszerzéseket báró Jeszenszky Ödön uradalmából, Elek Lipót bér gazdaságából, majd a bábolnai ménésbirtokról, a bonyhádi-simmenthali fajtát pedig jelentősebb mennyiségben a magyaróvári akadémia gazdaságából eszközölték.¹⁹ A hallgató részletesen ismertette a tejhozamokat, leírta a sajt- és a vajkészítés folyamatának egymást követő munkafázisait, bemutatva a tejfeldolgozáshoz használt eszközöket is.²⁰

A juhtenyésztést 1876-ban magyar fésűs gyapjas fajtákkal kezdték el, melyet eleinte nem kereszteszttek más fajtákkal. 1885-ben azonban kísérleti célból, a fésűs juhoknak nagyobb testsúlyra történő áttérése, és emellett is megfelelő mennyiségű és minőségű gyapjú előállítására érdekében a Nathusius-féle hundsbergi tenyésztésből szereztek be új egyedeket. Ezt folytatva további beszerzés valósult meg szintén Németországból, valamint a gödöllői korona-uradalomból és egy Japiot nevű francia tenyésztésből. Mindezek következtében a tangazdaság juhászata országos szinten kiemelkedő színvonalat ért el.²¹

A sertésenyésztést 1872-ben kezdték el a gazdaságban. József főherceg kisjenői uradalmából mangalica

¹⁶ 6. p.

¹⁷ 8. p.

¹⁸ 23. p.

¹⁹ 26. p.

²⁰ Uo.

²¹ 29. p.

fajtát vásároltak. A későbbiekben Weinheim, valamint báró Berg Gusztáv kapuvári birtokáról és a mezőhegyesi állami ménesbirtokról tenyészkanokat vásároltak, hogy frissítsék az állományt. A cél az volt, hogy a magyar mangalicatörzsben megfelelő tenyésztéssel olyan egyedeket állítsanak elő, amelyek gyorsan fejlődnek, szaporodnak és hízekonyság tekintetében is előnyös állományt alkotnak. Egy-egy mangalica tenyészkoça 5-6 malacot fialt. A szám felettieket és a gyengébb malacokat mint peccenyemalacokat értékesítették. A tenyésztésre alkalmasokat pedig egy éves koruk után eladták. Kora tavasztól késő ősziig legelőre hajtották a kondát.²²

Ahhoz, hogy a gazdaság működőképes legyen, szükség volt személyzetre is. A hallgató „... az üzemi kellékek megállapítása” c. részben összesítést közölt a gazdaságban dolgozó kiszolgáló személyzetről: ide sorolta a cselédeket és a napszámosokat. Megfogalmazta a napszámosok és a szakmányosok munkája közötti alapvető különbséget: „általában azon munkákat melyeknél a munka minőségére vagyunk tekintettel, ezeket napszámban végeztetjük, azoknál a munkáknál, ahol a munka mennyiségére vagyunk tekintettel, ott szakmányban dolgoztunk.”²³ A munkásokat a környékbéli településekről alkalmazták. Napfelkeltétől napnyugtáig dolgoztak. Részletesen lejegyezte a jövedelmek²⁴ alakulását is: ebből világosan kiolvasható, hogy évszakonként és nemenként állapították meg a munkabért. Már akkor is a férfiak kerestek többet, főleg a nyári időszakban – hiszen ekkor dolgoztak a legtöbbet – 200 Korona körül. A nőknél is kevesebbet kerestek a napszámban dolgozó gyerekek, akik 50-80 fillér közötti fizetést kaptak, évszakonként változva. A gyermekmunka pénzbeli értéke szinte minimális volt. Ugyancsak lejegyezte a különböző napi feladatokhoz és az állattállomány őrzéséhez szükséges alkalmazotti kézi munkaerő²⁵ megnevezését és létszámát: ennek alapján volt köztük béres, tehenes, fejős bojtár, juhász, kanász, majorosgazda, takarmányos, csósz. A gazdaságban összesen 19 cseléd dolgozott. A cselédek és a gazda közötti jogviszony szabályozásáról az 1907/45. törvénycikk gondoskodott.

Kétségtelen, hogy gazdasági napló egyik legérdekesebb része egy aratási szerződés-minta, amelynek

külön jellegzetességét az adja, hogy Horváth József úgy készítette el, hogy az aláírásnál az arató gazda és a két tanú neve mellett saját magát szerepeltette, mint munkaadó, vagyis aratásra vállalkozó gazda. A szerződés szövegében pontosan meghatározta az őszi és a tavaszi gabona aratásakor alkalmazásra kerülő személyek létszámát, nemét és a végzendő feladatokat: „az akadémia ... tartozik az arató gazda 3 férfiú, 6 női munkást, 1 kötélterítő, 8 vízfordó gyermeket kiállítani egészen az aratás befejezéséig...”²⁶ Ezentúl pontosan leírta a munkafolyamat egymásra épülő munkafázisait: „... amit lehet aratógéppel arat le, a vállalkozó köteles a gép előtti út készítését, a levágott gabona felkötözését és 18 kévéskeresztbe való összerakását teljesíteni.”²⁷ Még azt is belevették a szerződésbe, ha eső miatt átáztak a kévék, akkor azokat kijelölt helyre kellett szállítani, majd az ázott keresztet ki kellett szárítani és ismét kévékbe rakni. A kötözéshez használt kévékötelet is az aratóknak kellett elkészíteniük, mégpedig olyan anyagból, amelyet a gazdaság vezetője előre megszabott. A szerződés rendelkezett arról a helyzetről is, ha valaki betegség, illetve valamely más ok következtében „elmaradna”. Ekkor a vállalkozó gazdának pótolnia kellett a hiányzó munkaerőt, vagy ha nem, akkor az ő költségén ezt helyette az akadémia tette meg. Alapvetően az aratógazda kötelezettsége között szerepelt, hogy gondoskodjon a munkások jó egészségéről és megfelelő ételmezéséről.

Ugyancsak az aratás eredményessége érdekében határozták meg azt is, hogy hogyan kellett a kévéket megkötni: „oly szorosan ..., hogy sem a hordás, sem a cséplés alkalmával könnyen fel ne oldódjanak”²⁸, ellenkező esetben büntetésként „egy száz koronát visszatart az akadémia.” Arra az esetre is rendelkeztek, hogy ha géppel nem tudták volna learatni a gabonát, akkor kézi kaszával kellett levágni. Ugyancsak rögzítették a személyi feltételeket, a cséplőbanda összetételét és a munkafolyamatokhoz rendelt cselédeket: „Tartoznak az aratók bármikor napszámként különösen a cséplőgép mellett mindnyájan dolgozni, a hordáshoz annyi embert adni, amennyire a gazdaságnak szüksége van. Tartozik az arató gazda, ha az akadémia az aratási idő alatt segédkezik, azaz, ha segítségül napszámosokat állít, vagy cselédekkel több napon át dolgoztat az aratásnál, az aratás után ezen

²² 30. p.

²³ 34. p.

²⁴ uo.

²⁵ 33. p.

²⁶ 35. p.

²⁷ Uo.

²⁸ 36. p.

napszámot a megrendelt időben leszolgálni, ennek leszolgálása előtt az akadémiának jogában áll pénzjáradékot visszatartani, vagy ezen munkásokat fogadni, továbbá az első pontban felsorolt 3 férfi és 6 női munkáson, továbbá a vízfordón és kötélterítőn kívül még 3 férfi kanaszt és 3 nőt kiállítani, akik az aratás alatt 20 napot tartoznak személyenként szolgálni, az aratás befejezése után a cséplőgép mellett folyó napszámért dolgozni.²⁹

A szerződés tartalmazta a munkálatok teljesítéséért szánt bért: „345 Korona készpénzt, 2625 kg búzát, 2400 kg rozsot, 22,5 kg sót, 22,5 kg zsírt, 75 l babot, 80 l hajdinakását, 15 l ecetet, ezenkívül még: ... 1 öl tüzifát.³⁰”

Horváth József hallgató számvetést készített a rendelkezésre álló tőkééről is: 6000 Koronában, a telekértéket és a gazdasági épületek összértékét 51172 Koronában határozta meg. Részletesen ismertette a gazdaság forgótőkéjét. (3. kép)

A gazdasági naplóban ezt követően került bemutatásra az állattartáshoz kapcsolódó infrastruktúra: a csikóistálló, a hízóökor istálló, az ökoristálló, a takarmányelőkészítő helyiség, a sertésfiatató és az igáslovak istállója. (4-5. kép) Érdekes módon a bemutatásból kimaradt a juhakol, a szekérszín, a takarmánylábaspajta, a tengerigóré ismertetése, jóllehet előre kijelölték a jegyzetekben az ezek számára szánt helyet. A hallgató az istállóépületek bemutatását egy-egy vázlatos tervrajzzal is kiegészítette. Egy kisebb rajzon megjelenítette a cselédlakások beosztását is: egy házban, külön-külön bejárattal, 2 családnak 1-1 szobát, 1-1 konyhát és 1-1 kamrát építettek, közös padlásfeljárattal. (6. kép)

A gazdasági épületek leírásából számos érdekes információt meg lehet ismerni. Például a csikóistálló ismertetésében ez olvasható: „van egy tiszt lóistálló két ló részére, egy fiatató helyiséggel és egy kocsihellyel.”³¹ A sertésfiatató leírásában lejegyezte, hogy nagy kifutói „el vannak látva homok és vízfürdővel.”³² A tehénistálló leírását a takarmányfüllesztő kamra bemutatásával köti össze: „... áll egy nagyobb helyiségből, amelyben a tej elmerése történik, továbbá egy kisebb fülkéből, amelyben a gőz fejlesztőkaraván és kazánnal csőszegélyével kapcsolatban álló 1,8 hl burgonyagőzőző kád foglal helyet. ... A nagyobb helyiség

alatt van elhelyezve a tehénistállót ellátó kút, amelyből a víz egy nyomó szivattyú segítségével egy, a padlásokon elhelyezett víztartóba lesz nyomtatva, ahonnan a víz vascsöveken, a jászlokba jut.”³³

A hallgató a következő részben a növénytermesztés nagy témakörét részletezte. Bemutatásra került a tavaszi és az őszi kalászosok, takarmánynövények termesztése. A hallgató táblázat formájában ismertette a dülönkénti vetési előírányt. Precízen leírta a kapásnövények termesztését. Összefoglalta pl. a takarmányrépa prizmájának (7. kép) építését: „230-250 cm széles sávban rakjuk prizmába a répát, szalmával körültereljük és fokozatosan, hogy a répa túlságosan át ne melegedjen és hogy a levegő kiszoruljon beföldeljük. Szellőztetőket hagynunk felesleges. A répa tulajdonképpen kétéves növény, egyévesre csak a munka következtében kelt, azonban az anyarépa csak a kiültetése a másik évben történik és ezekről vetjük a magvakat.”³⁴ Megtudhatjuk, hogy kísérletképpen 12féle cukorrépát vetettek, azzal a céllal, hogy megvizsgálják cukortartalmukat. Részletesen kifejtette a kapásnövények, a tengeri, a burgonya termesztését is. Leírta a talajelőkészítést, az ültetést, és külön tárgyalta a gépi és a kézi eszközhasználat alkalmazását. A növénytermesztés egyik fontos eleme a trágyázás. A trágyakészítés és felhasználás mozzanatainak lejegyzetelését kiegészítette matematikai képletek számításaival, amelyek alapján meghatározhatta a megfelelő mennyiséget az általuk használt trágyázási rendszerhez.

A leírtakból kiderült, hogy a gazdaságban jelentős szerepe volt az állattenyésztésnek. Nemcsak a korszerű istállók, de az intenzív takarmánytermesztés és a piaci tevékenység megléte is ezt igazolta. (8-9. kép) A hallgató általános ismertetést készített ezzel a témakörrel kapcsolatban is, úgy, hogy az állatok megfigyeléséhez és leírásához általános szempontokat gyűjtött össze: ezek között szerepelt például az is, hogy mit kell szemrevételezni az adott állat fején, a száján, a fogzatán, a testalkatán, mi az, ami esztétikailag is fontos szempont lehet nemenként és koronként. Meghatározta az állattenyésztő fogalmát: aki „tervszerűen foglalkozik az állatok tenyésztésével; ellentétben azzal, aki okszerű, tenyésztés nélkül tart állatot, ha állattartó.” Definiálta a tájfajta, az ősfajta, a

²⁹ Uo.

³⁰ Uo.

³¹ 45. p.

³² 48. p.

³³ 44. p.

³⁴ 67. p.

tenyésztett fajta, eredeti állat fogalmát, csakúgy, mint a tenyésztéssel kapcsolatban a beltenyésztés, keresztezés, rokontenyésztés, jelentéseit, visszafajtázás/viszsaütés, vérfrissítés/vérújítás jelentését. Hangsúlyozza a tenyészanyag megválasztásának fontosságát, mivel „mind az apa, mind az anyaállatnál az átörökítő képesség egyforma, mivel azonban az előbbinek több alkalmja van tulajdonait átörökíteni, mert egy apaállat 30-40-et örökített, az anya csak egyet, a sertések, juhok esetleg többet.”³⁵

Ugyancsak az állattenyésztéshez kapcsolódik a takarmányozás témaköre is, melyet állatfajonként tárgyal. (10. kép) Gyakorlati tapasztalatait és sajátos megfigyeléseit lejegyezve egy példát is említett a szarvasmarhával kapcsolatban: „... akkor érzi jól magát a legelőn, ha buja füvet talál, melyet nem a fogával harap le, hanem fejének rántásával.”³⁶

Az itatásról a következőt jegyezte le: „Az állatok jobban bírják az éhséget, mint a szomjúságot. Az itatóvíz legyen tiszta, szagtalan és íz nélküli, sem hideg, sem meleg. Az eső és hó olvadék nem alkalmas ivóvíznek. Víz tekintetében a legsilányabbak a lovak és a juhok, melyek a zavaros vizet kivált, ha némi szaga is van, csak a szükség kényszerítő hatása alatt isszák meg. A szarvasmarha már kevésbé válogatós s jó ízűen szüröcsöli a trágyalével kevert vizet, melyet pocsolóban talál.”³⁷

Időtálló szerkezetek és gépezetek – a földművelés hagyományos és gépi eszközei

A jövedelmező és sikeres gazdaság fejlettségét, eredményeit jelentősen befolyásolta a gazdálkodáshoz használt megfelelő eszközállomány. A gazdasági napló utolsó nagyobb tematikai egysége a különböző munkálatokhoz használt mezőgazdasági munkaeszközök és egyszerűbb gépek ismertetéséről szól. Horváth József szebbnél-szebb rajzokkal szemléltette a földmunkálásához használatos alapvető eszközöket, például az ásókat, a kapákat. (11-12. kép) Leírásából kiderült, hogy melyiket mihez használták, és mi a különbség pl. a csapott végű és a hegyes ásó között, továbbá hogy a legjobb, ha a nyelük kőrisfából készült.

Részletes leírásban ismertette a lengő és a taligás ekék jellemzőit, majd összegezte a korszak általános véleményét, mely szerint: „manapság legtökéletesebb a Sack önvezetékekkel kombinált ekéje.”³⁸ Ennek alapján

bemutatja a Sack-ek felépítését (eketest, gerendely, taliga), majd ezek további részeit, oly módon, hogy írásban szemléltette formájukat, anyagösszetételüket és azokat a fogásokat, amelyek megkönnyítették a talajművelés fázisait. Bemutatta az eke beállítását, majd részletezte a mélyebb és szélesebb szántással kapcsolatos tapasztalatokat. (12. kép)

A talajmunkálás másik munkafolyamata volt a boronálás, amely összefügg a talaj porhanyosításával, illetve segítette a talajnedvesség konzerválását, megőrzését. A hallgató lejegyezte, hogy mely növényekhez milyen boronát kellett használni. Ugyancsak ebben a részben került még részletesebb bemutatásra a kapák sokfélesége, mint például a lókapa, Rohr-kapa, stb.

A vetőgépek használatát és felépítését is leírta, ugyancsak rajzokkal kiegészítve, de mindemellett ismertette a vetés három lehetséges módját: a gépnélkülit, a szóróvető géppel történő olcsóbb és tartósabb vetést, valamint a fogatos és kézi munkával végzett vetést. Ismertette mindhárom előnyeit, illetve hátrányait. Ehhez kapcsolódóan meghatározta a megfelelő magmennyiséget is.

A következő részekben szinte mérnöki precizitással vázolta fel különböző szerkezetek és építmények műszaki felépítését, például a takarmánygőzölőt, továbbá a szekeret, melyek rajzát részletes leírásokkal egészítette ki.

Az aratás és a betakarítás különböző eszközeit magyarázó rajzokkal is bemutatta: a kasza, a gereblye, a villák, kaszálógépek, aratógépek. Ismertette alkalmazásukat és felhívta a figyelmet arra is, hogy mit kell tenni annak érdekében, hogy tökéletesen működjenek a gépek.

Mindenkori adminisztráció - pénzügyi fegyelem

A befejező részben ismertetésre kerültek a gazdaság működésével kapcsolatos különböző irattípusok: nyugta, ellen nyugta, cséplési jegyzék, magtári napló, üzemeltetési napló, munkanapló (13-15. kép). Külön jegyezte le az állattenyésztéshez kapcsolódó dokumentációt, állatfajták szerint. Lovak esetében: csikózási jegyzék, lőtörzskönyv, állatszámadás, igásállatok számlája; szarvasmarhánál: üzemi és ellési jegyzék, tejelési törzskönyv, fejési alnapló, próbafejési napló, tejfeldolgozási napló, tejtermelések eladási jegyzéke, számlái; juhok esetében: bárányozási jegyzék, nyírási

³⁵ 297. p.

³⁶ 303. p.

³⁷ 306. p.

³⁸ 311. p.

jegyzék, juhászati törzskönyv, terményanyag-állatszámadás juhok számlája; sertések esetében: malacozási jegyzék, állatszámadás.

A szántóföldi gazdálkodással kapcsolatban is összesítettek különböző adatsorokat jegyzékek és naplók formájában:³⁹ például volt vetési előirányzat, trágyázási napló, ún. gazdasági alnapló, darálási jegyzék, takarmányozási segédkönyv, terményanyag állatszámadás, szálás és gyökérgumós és póttakarmányok számlái. Gépekről, eszközökről és bolti cikkekről állítottak össze kézi jegyzéket, csekélyértékű és gyors elhasználású tárgyak leltárát, valamint egyéb szakleltárakat.

Külön és rendkívül pontos, többszemponútú dokumentációt vezettek a cselédség különböző ügyeit érintve. Volt például ún. szegődmény tábla, cselédkönyvek, nyugták különféle jogcímen kifizetett összegekről. De pénzsámadásként vezették az Országos Munkás és Cselédség Pénztár részére fizetett összegeket is.

Érdeemes idézni a korabeli pénzügyi adminisztráció ügymenetét is, amely alapján világossá válik, hogy milyen szervezett volt a gazdaság fiskális működése: „... minden gazdálkodási bizonylat és főkönyv az állam számviteli szabályzata értelmében nem a gazdaság, hanem a titkári hivatal vezeti. A gazdaság vezetősége csak a pénzügyi okmányokkal (nyugták, számlák, kifizetetlen és eladási kimutatásokat, többfelét) állítja ki a titkári hivatal részére, melyek alapján a titkári hivatal a kifizetést, vagy a pénzbevétel eszközlí és a pénztári naplóba illetőleg a pénztári főkönyvbe elszámolja.”⁴⁰

A napló befejező részében az ún. heti rendelkezések szerepelnek 1909. október 23-tól 1910. június 11-ig bezárólag. (16. kép) Lényegében az előzőekben, táblázatban rögzített feladatok összegzését tartalmazza. Ezen kívül néhány sort jegyzetelt különböző hasznos tudnivalókról, az állattenyésztés, növénytermesztés és állati betegségek gyógykezeléséről. Ugyancsak itt összesítette a gazdaság teljes állatállományát.

Ellenőrzött jegyzetek

A napló valójában itt véget ért. Nem túlzás azonban, ha a kutató úgy érzi, hogy még szívesen olvasná tovább a jegyzeteket. A táblázatokba és sorokba rögzített leírások, ismeretek sokasága érdekes információkat őriz. A hallgató által összegyűjtöttek alkalmasak

arra, hogy megőrizzék és bemutassák egy gazdaság működését. A napló formátum ebben az esetben is egy bizonyos szakmai tevékenység legfontosabb dokumentációját tartalmazza. Széleskörűen rögzíti a munka- és üzemszervezés feltételeit, feltárja a gazdasági építészetet, bemutatja a mezőgazdaság különböző ágazatait, az állattenyésztést, a növénytermesztést, mindezek eszközállományát és gépesítését.

A tér és idő összefüggéseinek kérdésében fontos kiemelni, hogy a keszthelyi Georgicon tangazdasági területén kívül még további, a hallgatók különböző munkavégzéseikhez kapcsolódó helyszínek is ismertté váltak. Említésre került például Zalavárról érkező szén fuvarozása a vasútállomásról, fa fuvarozása Várberekéből, továbbá „födöttetés” Páhokon, jég- és homokhordás Fenekről, Cserszegről.

A táblázatokban feldolgozott adatok alapján érdemes néhány munkatípust is megemlíteni (17. kép), amely jól szemlélteti a gazdaságon belül elvégzett napi feladatokat: ilyen például a szénagyűjtés, szénagereblyezés, szénalerekás a takarmánypajtaban, szüret, vízfordás szőlőbe, árpa kaszálása, árpavetőmag rostálása, borsóvetés, kerti csemeték szállítása a vasúthoz, murvahordás, kőhordás a baltacin legelőkről, kukoricaszár vágás, kukoricatörés, kukoricahordás, kukoricakapálás, sarabolás, kukoricamorzsolás, lucerna hordás, rét, búzatábla boronálása, lóhere hordás, baltacin kapálás, magrépavetés, répakapálás, répahordás, répa prizmába rakása, trágyaléhordás a kifutókból a murvásgödörkhöz, trágyafuvarozás, szőlőben trágyateregetés, trágyabehúzás eke után, állatapolás, csikóistálló javítás, szántás lófogattal magrépa alá, hengerezés tövishengerrel, kaszálás fogatos erővel, triörözés és magrostálás a magtárban, földhozatal az ólhoz, földhordás a sertésóltól, agyaghordás az ököristállóhoz, „Compost” kirakás, szeméthordás a komposztterepre, komposztgödörök kiásása, porvonalazás, burgonyaültetés, válogatás, takarmányozás, magtári és majori munka: tisztogatás, vasaltatás a kovácsműhelybe, mezei vasutak javítása majorban, zabosbükköny rostálás, zabrostálás magtárban, gyümölcsfa fuvarozás és ültetés, épület lebontás, kőművesek körüli segédkezés, tisztiszolgálat, vízleeresztés, cölöpfelszedés a kifutókból, grubberolás, kavicsfedés. A hallgatók ezeket a munkákat végezték el nap mint nap. A feladatok felsorolása mellett minden nap lejegyezték az időjárással kapcsolatos legfontosabb megfigyeléseket is: a hőmérsékletet, a csapadékot.

³⁹ 371. p.

⁴⁰ 375. p.

Figyelembe vettek rendkívüli időjárási jelenséget is, csakúgy, mint a munkát végzők állapotát is: „Pihen, sántaság miatt, beteg.”

A tanári ellenőrzéssel kapcsolatban megjegyezzük, hogy a naplóban kevés, mindössze három pirosszínű tanári bejegyzés található. Csupán egyetlen kézjegy

mellett olvasható dátum. A javítások elsősorban pontosítások, ami azt feltételezi, hogy az illető szaktanár elégedett lehetett a leírtakkal és nem volt szükség további javításokra, kiegészítésekre. Így nagy valószínűséggel a hallgató sikeresen teljesítette szakmai gyakorlatának ezt az írásbeli feladatát.

Irodalomjegyzék

Béres Katalin – Csomor Erzsébet – Kapiller Imre: A legyőzött győz, az elesett él Az 1956-os forrdalom Zalai fotókrónikája c. kiadványban <http://vmek.oszk.hu/08100/08161/08161.pdf> 5. p. (letöltve 2019. augusztus 8.)

Georgicon 175. Szerkesztette: Sági Károly. Mezőgazdasági Kiadó, Budapest 1972. 124-125. pp.

Georgicon 200 II. Adattár 1797-2000. Emlékkönyv a Georgicon alapításának 200. évfordulójára, Keszthely, 2001, 190-191. pp.

<https://www.arcanum.hu/hu/online-kiadvanyok/Lexikonok-a-magyar-nyelv-ertelmezo-szotara-1BE8B/n-40903/naplo-40CB3/> (letöltve 2019. szeptember 21.)

<http://www.hgkmozar.hu/mmel/?o=szc&c=k45#Ck45> (letöltve 2019. október 3.)

An estate diary from Georgicon in 1910

This study depicts the agricultural activities in the farming estate of Keszthely Georgicon with the help of a forgotten type of document. Some of this kind of historical source can be found in the vocational collection of the Hungarian Agricultural Museum and Library. The subject of the present study was prepared by József Horváth a student of agriculture in the period between the autumn of 1909 and the spring of 1910 as a first-year student. The publication was reprinted in Keszthely. The agricultural diary was compiled by Károly Lajos Berger, who was the steward and the leader of in-service training of the Hungarian Royal Estate Academy and later a head of department in Magyaróvár.

This study analyses the structure, the professional content and the data of the estate diary. The student processed the thematic units on the base of his observations and his work. A part of his writings was recorded in charts that contained daily tasks and quantities. For example, we can find the phases of – land farming activities connected to livestock farming and other tasks in the area of an estate.

According to the description, a high-quality working farm is outlined, which was an authentic venue for vocational practice of the contemporary theoretical agricultural education. We can recognise the agricultural activities that formed the daily tasks of land farming and livestock farming. His task was to describe the means of proportion and capital as well. The drawings and descriptions made by the student present the most important means of production used to do agricultural jobs, moreover machinery and their operation and the buildings of agricultural architecture such as stables and others. Several other types of documents forming administration connected to obligatory operation of farms also were recorded, such as a harvest contract, payment records.

The analysed farm diary is obviously a vocational textbook, which contains particular observations. The notes and descriptions filled according to different aspects form essential knowledge to practical agricultural jobs. (The illustrations attached to the study were drawn by József Horváth, a student of agriculture and their digital reproductions were made by Tibor Papp.)

A tanulmányhoz közölt illusztrációk Horváth József mezőgazdász hallgató rajzai, melyek digitális repróit Papp Tibor fotós készítette



1. kép. A gazdasági napló belső címlapja

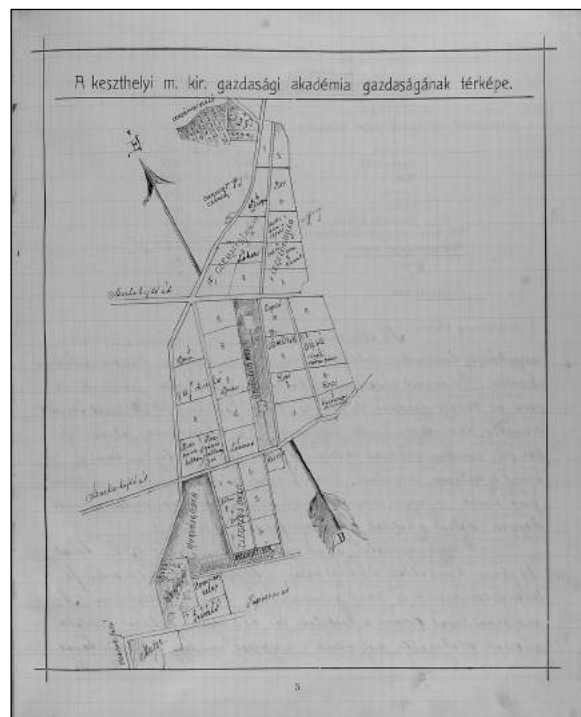

2. kép. A Georgicon tangazdaságának vázlatos térképe

3. kép. A rendelkezésre álló tőkeeszközök összefoglalása

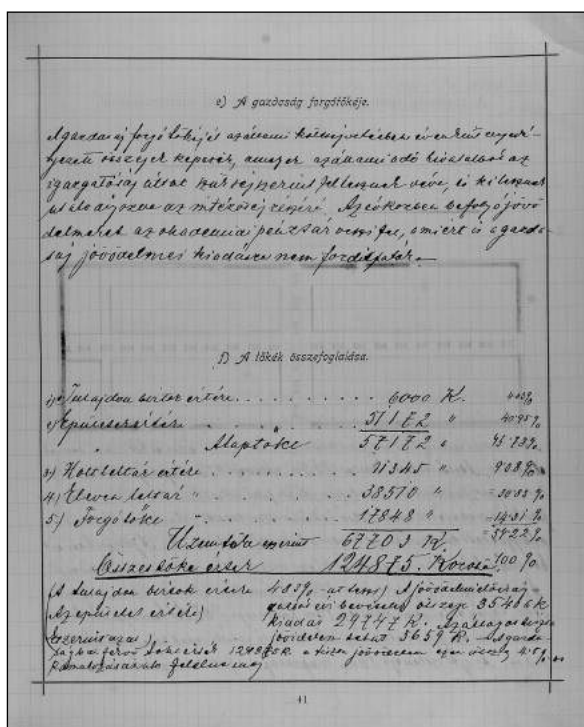

4. kép. Cselédlakások

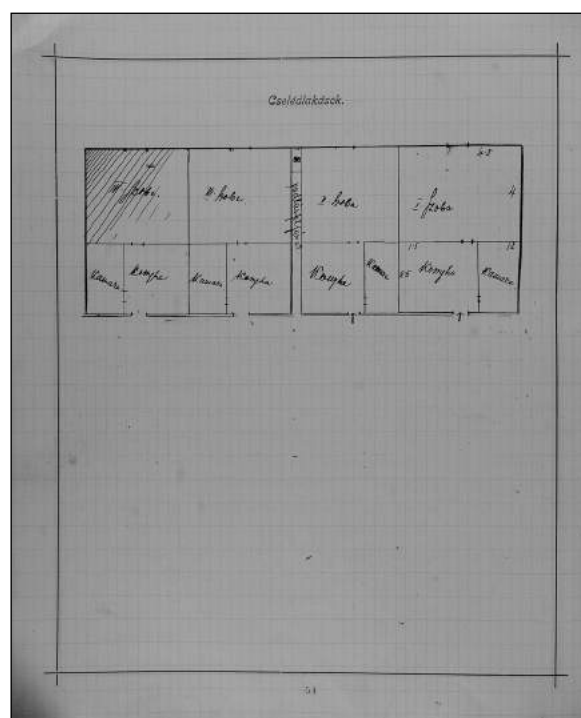

5-7. kép. Az istállózó szarvasmarhatartás leírása és gazdasági épületrajzok

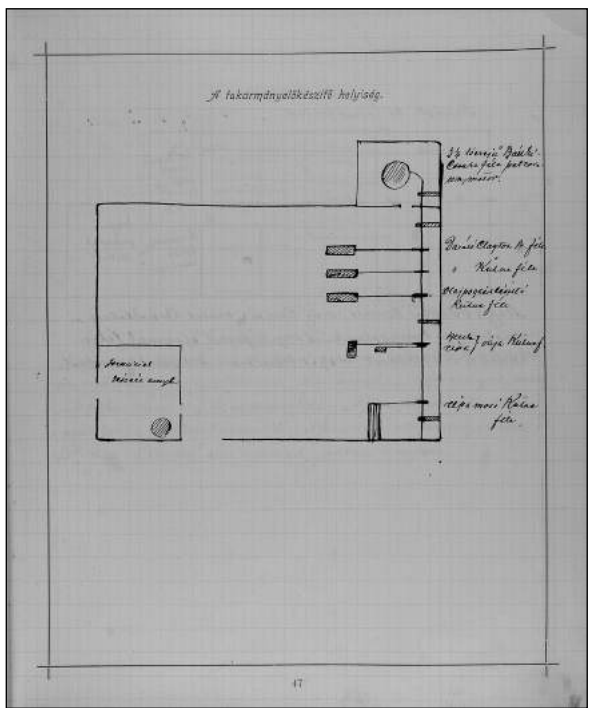
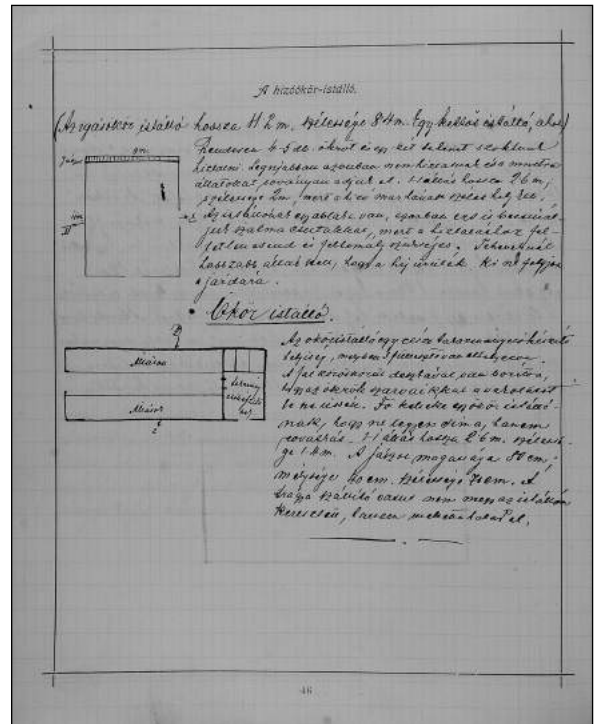
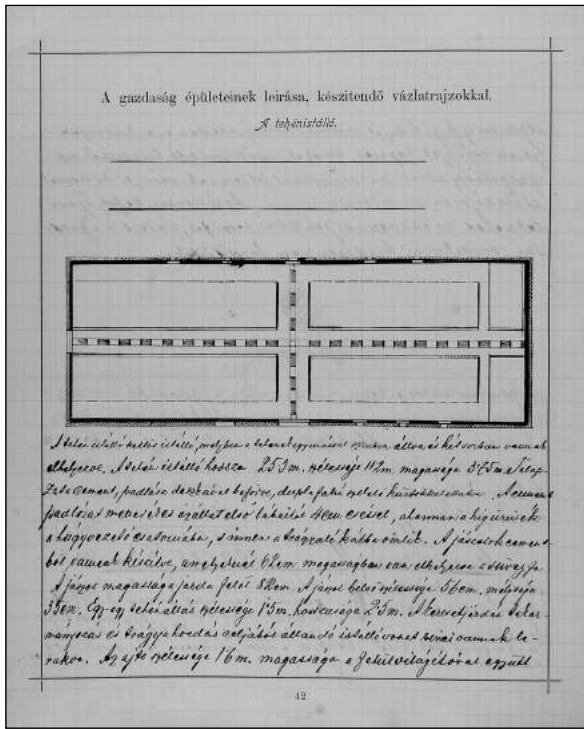

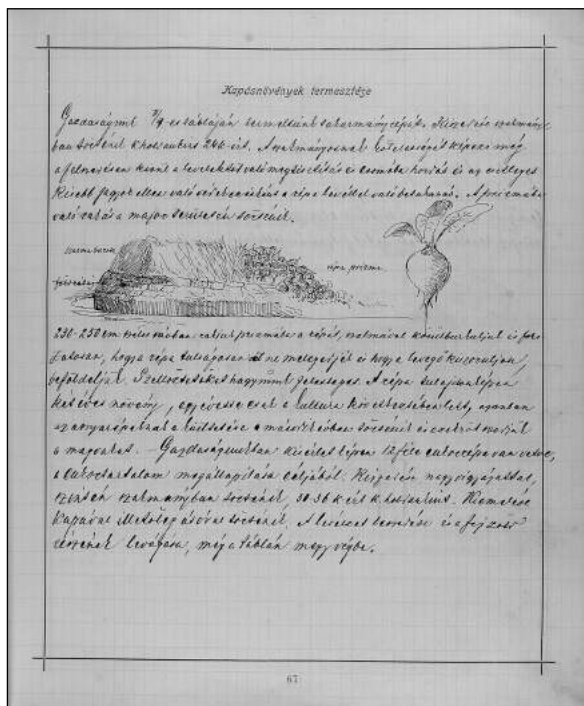

8. kép. A cukorrépa termesztése és a prizma

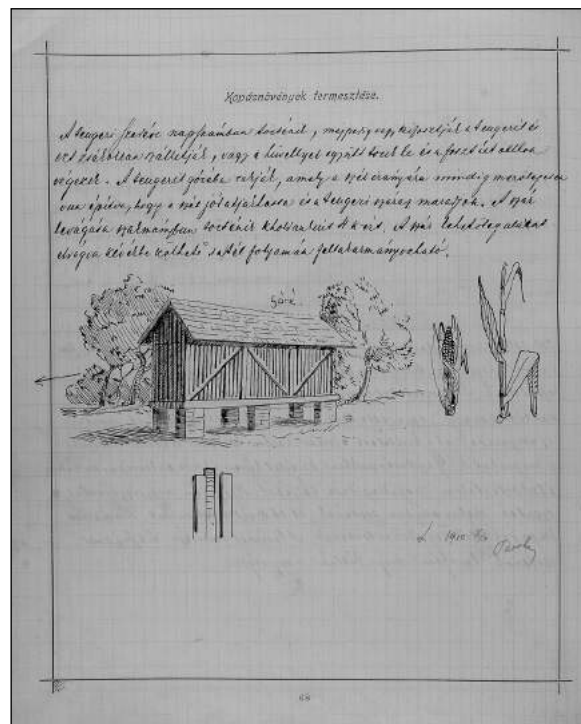

9. kép. A kukorica termesztése és a góré

10-11. kép. A földműveléshez használt eszközök bemutatása

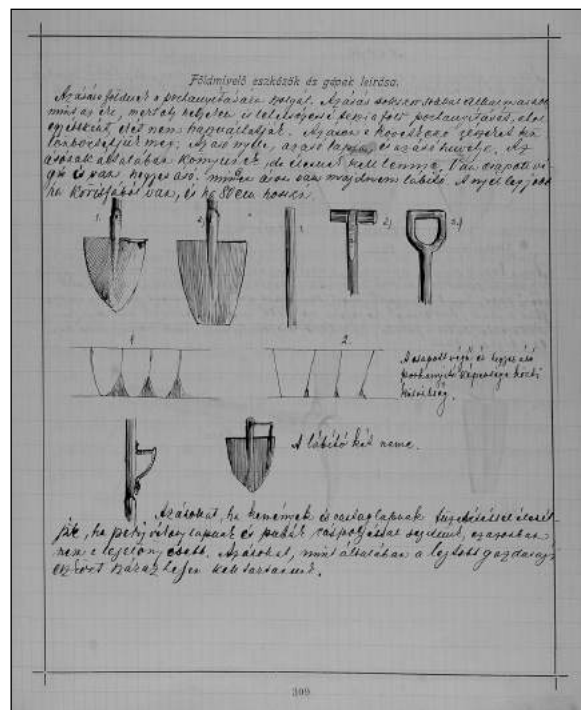

13-15. kép. A gazdaság adminisztrációját reprezentáló iratok

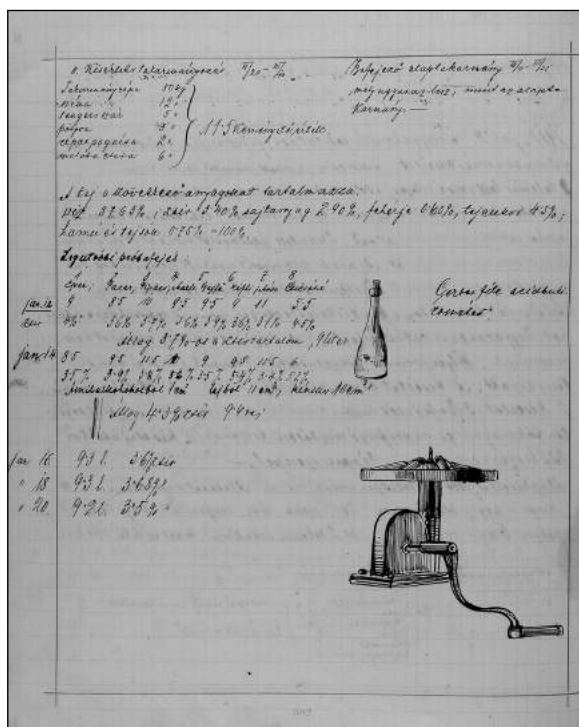
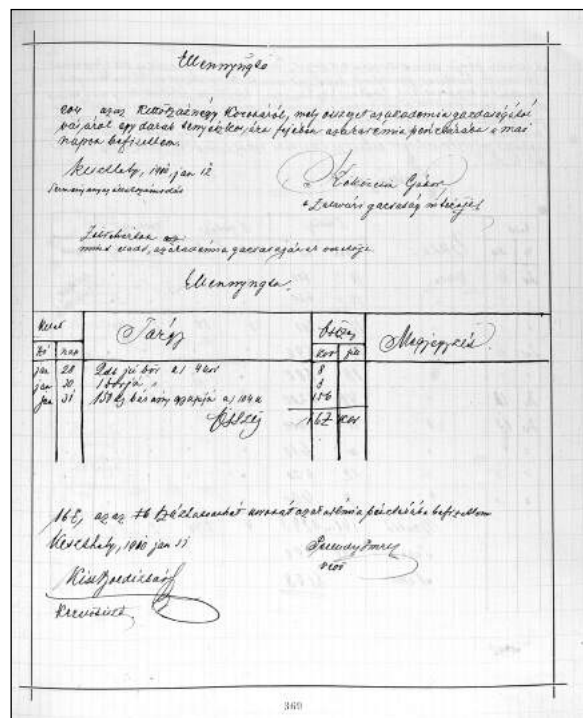
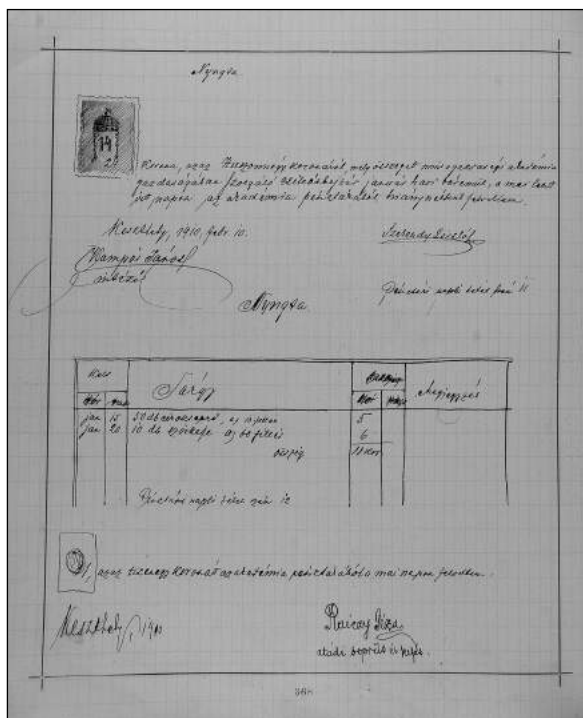

1910. január 15. ...
 1910. január 22. ...
 1910. január 29. ...
 1910. január 5. ...
 1910. február 5. ...
 1910. február 12. ...
 1910. február 19. ...
 1910. február 26. ...
 1910. március 5. ...

16. kép. Részlet az ún. heti rendelkezésekből

17. kép. Napi jegyzetek a folyamatban lévő munkákról táblázatban

A kecskényi m. kir. gazdasági tanintézet gazdaságában folyamatban lévő munkák 19...-k

A munka neve	A munka helye	Folytatás			K e z e l m e n t				
		16	24	4-és	Műanyag	Csillag	Fém	gőz	gyertyák
...		2			1				
...		1	1		1				
...					6				
...		4			3				
...					3				

19... év. h6 n.

1909. november 12. ...
 Időjárás: ...
 Napi jegyzetem: ...
 Folytatás: ...
 Átlag esős egy órban: ...

Kaján Imre

„Óh, ha látnák nagypapáék, Gázzal főzni – gyerekjáték!”

Egy zalaegerszegi családi fénykép – és ami mögötte van...

Bevezetés

A címben idézett versike a Göcseji Múzeumba különös kerülővel jutott: egy Zala megyében több helyen, így Zalaegerszegen is élő család egyik tagja, Oláh Zsuzsa ajándékozott nekünk számos családi fotót, amelyet a hányatott sorsú familia házról-házra mentett a költözködések során. A hagyaték átvétele után, a fényképek keretükből való kivétele során talált négy, képeslap-méretű reklámlapra Kapillerné Megyeri Anna történész kollégám, ezek egyikéről való a kétsoros reklámvers. Mint kiderült, a család egyik tagja (Oláh Zsuzsa dédapja), Rauch Ferenc 1897-től az Általános Osztrák-Magyar Légszesz Társulat, 1910-től pedig a Budapest Székesfőváros Gázművei munkatársa volt, így juthatott a szóban forgó lapokhoz.¹ Ez az írás a reklám-képeslapok készítése hátterének felderítésére vállalkozik.

A gázgyári „főmester”

Rauch Ferenc életútjáról egyelőre nem sokat tudunk. 1898-ban lett a Budapesti Kereskedelmi és Iparkamara tagja, az iparos szakosztályban. 1897. szeptember 28-án állt munkába a fővárosi gázvállalatnál, ahol azután nyugdíjazásáig dolgozott. Elismert szakember lehetett, mert 1916-ban egy több

próbálkozást követően sem megoldott panasz kivizsgálására őt küldte ki a cég, és megállapításait végül mindenki elfogadta.² 1921. decemberében főszerelelőből mesterré léptették elő, ez a tisztviselői karba történő emelését jelentette. Később további előre lépéssel főmesterré nevezték ki. A Belvárosban, a Hold utca 23-ban lakott.³

Haláláról hírlapi gyászjelentésből tudunk: 1936. november 6-án hunyt el, a kispesti Báthory utcai temetőben temették el.⁴

A tulajdonos

Budapest még nem is volt *Budapest*, amikor 1856. december 23-án az első közcélú gázüzem megkezdte működését a főváros pesti oldalán. Aznap este 838 belvárosi utcai gázlámpában gyúlt fel a fény, és jutott a magánházakban lévő 9.148 gázégőbe is. Ez a gáz akkor még kizárólag világítási célokat szolgált (mai funkciója tehát gyakorlatilag ismeretlen volt), a gázlámpákkal fokozatosan a sokkal inkább kormozó olajlámpákat váltották fel.

Az Általános Osztrák Légszesztársulat – a korabeli szokásoknak megfelelően – nagyon kemény feltételekkel építette ki a gázszolgáltatás infrastruktúráját (a gázgyárat és a gázt szállító vezetékrendszert) a fővárosban: a koncessziós szerződés kikötötte, hogy

¹ Ezúton köszönöm meg Kapillerné Megyeri Anna Wellmann Imre díjas kollégámnak a segítséget, amit e dolgozat megírásához nyújtott, elsősorban a fotóhagyatékot átadó zalaegerszegi családról adott történeti információkkal. Ezek lelőhelye a Göcseji Múzeumban: Adattár 3939-2014

² Jambrik Gyula ügyvéd tett panaszt a vezérigazgatónál, hogy a Podmaniczky utcai lakásának fürdőszobájába szerelt gázkályha füstöt okád, meleg vizet azonban nem ad. Felpanaszolta, hogy már sokadszorra jelentette be a hibát, de bár többször is kiszálltak a szerelők, a kályha továbbra is rossz maradt. A Ripka vezérigazgató vörös „soron kívül elintézendő” matricájával ellátott ügyirat szerint a hibát Rauch főszerelelő már hónapokkal korábban megállapította (azt, hogy a kéménybekötést teljesen szakszerűtlenül végezte valaki, de nem a Gázművek volt az), ám a háztulajdonos nem végeztette el a szükséges munkákat. Ezután a munkát a Gázművektől rendelték meg, ezzel az ügy megnyugtatóan zárult le. Rauch Ferenc főszerelelő tehát már ekkor a cég felülvizsgáló vezető szakembere volt. Fővárosi Levéltár (továbbiakban BFL) XI. 1507. 79. doboz

³ Erről Gázművek 1922. évi zárszámadása tudósít, amely a Fővárosi Közlöny mellékleteként jelent meg 1923-ban, a június 15-iki szám mellékleteként (15. p.). A lakcím a Budapesti Cím- és Lakásjegyzék 1916. évi kiadásából. (2165. p.), itt is „főszerelelő”-ként említik.

⁴ PH 58. évf. 255. sz. 1936. nov. 7, 11. p.

az addig már nem egyszer évtizedek óta működő magán-gázfejlesztőket le kell bontani és minden gázfogyasztónak az ő rendszerükre kell átkötniük készülékeiket. Nem volt ezzel túl sok baj – az egyes házakban (zömében főúri palotákban, középületekben) működő gázfejlesztőknek megvolt a „mellékhatása”: *„Ennek a gáznak egy kicsit áporodott, savanyú-káposzta szaga volt, de eltűrtük nemzeti büszkeségből”* – írta a Nemzeti Színházban főzött (fejlesztett) gázzal Jókai Mór. Már az első év üzleti siker volt a társulat számára, hiszen 1.688.000 m³ gázt adtak el. (1862-ben a gáz megérkezett Budára is, a Lánchídra szerelt gázcső-vezetéken.) A magántulajdonú gázársaság (amely többek között a bécsi, triezsi gázszolgáltatásnak is monopolhelyzetű birtokosa volt) Budapesten is több gázfejlesztő üzemet létesített az első józsefvárosi telepe után, hiszen termelése 1910-ig a 35-szörösére emelkedett.⁵

A 20. század első évtizedére – hasonlóan az Észak-amerikai és európai nagyvárosokhoz – megérett nálunk is a szándék arra, hogy a nagy hasznot hajtó gázüzemeket „községesítsék”, azaz városi tulajdonba vegyék. A nagy ütemben növekvő lakosságú városok még gyorsabban emelkedő közellátási költségeit két úton lehetett ugyanis előteremteni: a gazdaságot terhelő adók emelésével, vagy a hasznot hajtó közüzemeknek a bevétel-termelő körbe való becsatornázásával. 1906 előtt Budapest kizárólag „rendészeti célból” vont üzemeket saját kezelésébe, a jövedelem-termelő vállalkozásokkal koncessziós szerződéseket kötött. Így a légszesztársaság is nagyon kedvezően adta a fővárosnak a közvilágításhoz a gázt, sőt a városháza épületeinek világítását is gyakorlatilag ingyen végezte. Ennek ellenére a fővárosban is érvényesült végül a 19. század vége óta tartó várospolitikai törekvés a városi közüzemek monopóliumának megtörésére, a magánvállalatok „községesítésére” és hasznuk közcélúvá tételére.⁶ A fővárost ellátó gázcég esetében ez a folyamat Bárczy István főpolgármestersége idején zajlott le és a légszesztársulat 1910. évi megváltásával zárult. A megalakuló Budapest Székesfőváros Gázművei 1913-ra megépítette új Óbudai Gázgyárát, és – jelentős haszonnal értékesíthető „áruról” lévén szó – erősen érdekében állt a gázfogyasztás emelése.

Addigra azonban a légszesz-társulatnak többé nem volt monopóliuma a városi világítások ügyében (*csak* az utcai világításra), mivel már megtapasztalta az új

konkurens, a villanyvilágítás intenzív fejlődését is. Budapesten 1878-ban gyulladtak ki az első elektromos fény-kandeláberek (a budai Ganz utcában), 1883-ban már a Nemzeti Színház is villanyvilágítást kapott (200 égővel), a Keleti-pályaudvart pedig eleve elektromos világításra tervezték (ez azután nagy nemzetközi figyelmet is keltett).

A jelenből visszatekintve szinte egyértelmű ez a helyzet, a nyílt láng nélküli világításnak nincs számkra alternatívája. A 20. század elején azonban nem volt ez még így: komoly harcok folytak nem csak a szolgáltatási területért, de a *kizárólagos* szolgáltatásért is! A főváros csak a légszesztársulat 1891-ben meghosszabbított koncessziós szerződéséből vette ki az utcák világítására vonatkozó kizárólagosságot, hogy utat engedjen mindjárt két elektromos szolgáltatónak (amelyek közül az egyiknek a tulajdonosa szintén a légszesz-társulat volt...). Az elektromos szolgáltatók 1893-ban 45-45 éves koncessziót kaptak (mindenféle áramszolgáltatásra), de Budapest végül ezek lejártát be nem várva 1912-18 között birtokába vette mindkettőt. Addigra azonban a főváros már megépítette saját elektromos áramfejlesztő telepét a Lágymányoson (1914). A századelőn tehát a két közüzem (gázművek és elektromos művek) közötti közvilágítási verseny javában zajlott, és jöllehet már a század legelején megjósolták az elektromos világítás győzelmét, a gázlámpák száma az utcákon a 20-as évek közepéig folyamatosan nőtt (sőt még 1930-ban is szereltek fel petróleummal világított utcai lámpát is), ám a lakásokban drámaian csökkent (1916: 29.667 db, 1917: 7.486 db „égő”).⁷

A főváros köztestületeiben természetesen mindkét területnek, ill. a cégeknek is megvoltak a maguk lobbistái, akik az „ellenoldal” céljait és törekvéseit támadták-fékeztek, a sajátjukét pedig támogatták-nyomták előre. Nincs ezen mit csodálkozni, hiszen hatalmas pénzekről volt szó: minden kis – akár nem teljesen „szabályos” háttérmunkával elért – térnyerés a másikkal szemben milliókkal emelhetette meg a nyertes forgalmát... A tulajdonos Budapest hagyta ezt a vetélkedést, jó másfél évtizeden át nem szólt bele a kereskedelmi versenyükbe, és csak akkor (a harmincas években) lépett, amikor az Elektromos Művek intenzív kampányba kezdett a háztartások teljesen elektromos üzeműre történő átállítására.⁸

⁵ Az adatokról részletesen: BALOGH – GULÁCSINÉ – VADAS 2006; GULÁCSINÉ – BALOGH – VADAS 1999

⁶ SIPOS 1996

⁷ VSz 13. évf. (1927), 1146-48. pp; KÁLMÁN 2007

⁸ Vitéz Mátyásfalvy Erich beszéde a főváros pénzügyi szakbizottságában 1934. október 4-én. Közli a Fővárosi Közlöny 45. évf. 48. (1934. október 16.) számának melléklete, 36. p.

Így pedig az is természetes, hogy a színpalak előtt nagy reklámverseny bontakozott ki a fogyasztók megnyeréséért és megtartásáért. Az 2014-ben megtalált reklámképeslapok is ennek a propagandafolyamatnak a tárgyi rekvizitumai.

A megbízó

A „nagy háború” végén már mind a Gázművek, mind az Elektromos Művek tulajdonosa a főváros volt. A Gázművek fővárosi tulajdonba kerülését követően nyomban megkezdtek egy új és korszerű, a szükséges technológia igényei szerinti helyen lévő gázgyár építését. Ezt a sürgős építést az indokolta, hogy az addigi tulajdonos – érzékelve a „trendet” – már jó előre látta, hogy nincs sok ideje Budapesten, és minimalizálta költségeit: elhanyagolta az üzemek fenntartását, fejlesztésükre pedig egyáltalán nem költött. Budapesten addigra már a józsefvárosi (az eredetihez képest jelentősen kibővített) törzsgyáron kívül a Ferencvárosban (1884), Újpesten (1872) és Budán (1866) is épültek fióküzemek,⁹ de ezek együttesen sem elégítették ki megnyugtatóan a szolgáltatási igényeket. A 20. század elejére ugyanis már a gázt elkezdtek nem csak világításra, hanem sokkal inkább – fény helyett hőenergiáját kihasználva – fűtésre használni.

A magyar főváros tulajdonába kerülő Székesfővárosi Gázművek vezetése hamar érzékelte a változást, és új területen, Óbudán kezdett jelentős fejlesztésbe, az Északi összekötő vasúti hídtól délre eső Duna-parton, ahol vízi és vasúti csatlakozás is volt a gázgyártáshoz szükséges szén olcsó szállításához. Az Óbudai Gázgyárat 1913. október 18-án helyezték üzembe, majd 1914. június 15-én avatták fel ünnepélyesen is. Ezzel új helyzet állt elő a budapesti gázszolgáltatásban: míg addig az igények megfelelő kielégítéséért harcoltak, mostantól már a megnövekedett termelési kapacitás eladása lett a fő feladat. Nyilvánvaló, hogy a főváros számára – amelynek költségvetésébe a legnagyobb saját tulajdonú vállalata már a kezdetektől évi kb. 5 millió koronát fizetett be – nagyon fontos volt az eladások növelése...

Ripka Ferenc vezérigazgató (később 1924-től Budapest kormánybiztosa, majd egy év múlva már főpolgármestere, 1932-es nyugdíjba vonulásáig) már az 1913-as éves jelentésében taglalta az új gázgyár révén kialakult üzleti helyzetet, kiemelve benne az elektromos áram termelő társaságokkal való üzleti

versenyt. Nagyon határozottan tette le a voksát a propaganda mellett, mert ennek hiányában a gázfogyasztás stagnálni fog – jósolta.¹⁰ A fogyasztás a reklámkampánynak (is) köszönhetően, ha lassan is, de tovább nőtt: jelentős átstrukturálódás kezdődött a háztartási fogyasztás irányába. 1914-ben 83,8 millió m³, 1917-ben pedig már 105,65 millió m³ volt az értékesített gázmennyiség. (Ezt azután már nem tudták a korszakban meghaladni, igaz, hogy közben a gáz fűtőértékét is jelentősen, háromszorosára emelték. Többek között ez, a fűtőérték előtérbe helyezése tette lehetővé azt is, hogy a gáz a háztartásokban immár új funkciójában széles körben elterjedjen.)

Ripka vezérigazgató nem bízta a véletlenre a reklámozás ügyét. Többfrontos kampányt kezdeményezett: pedagógus- és cselédképzést indított el, bemutatótermet rendezett be, és képeslap, ill. plakát pályázatot írt ki. E legutóbbi keretében 1913 tavaszán megkereste a Magyar Iparművészeti Társulatot, hogy közösen írjanak ki pályázatot a budapesti háztartási gázfogyasztás népszerűsítésére.

A művészeti „oldal”

A magyar iparművészet a 20. század elején erőteljes felfelé ívelő korszakát élte. A polgárosodással egyre nagyobb kereskedelmi igény volt már az ipari termékek megjelenésének tudatos tervezésére, hozzá pedig a hatékony és rangot is adó reklámozásra. A Millennium óriási sikere megmutatta, hogy bármilyen „termék” – legyen az idegenforgalmi, lakberendezési, ruházati, élelmiszer ipari, avagy kozmetikai – mekkorát ugorhat, ha jó a reklámja. A korszak lapjai megteltek hirdetésekkel, köztük igen nívós grafikájúakkal, humorosak voltak és vásárlásra csábítók.

Ezt a színvonalat célozta meg Ripka vezérigazgató.

Nem volt ez persze egyértelmű minden cég számára. A Magyar Iparművészet című képes szaklap szerkesztője, Györgyi Kálmán panaszolja, hogy „A képeslevelezőlapok dolgában ugyan külföldön nem dühöng túlságosan a művészet, de egyenesen megdöbbentő az, amit ebben a tekintetben a hazai fürdők és nyaralók világából vet asztalunkra reggelenkint a posta. (...) Olyan cégek, vállalatok, fürdőhelyek, amelyek újévi borralalónak is tízezer koronát osztogatnak, egy-egy iparművész tervezőtől sajnálnak pár száz koronát és falusi zugfényképészek, meg kisnyomdászok ízlése szerint állítják össze képeslapgyűjteményeiket.

⁹ VADAS 2005, 179-183. pp.

¹⁰ FAZEKAS 1913, ill. FK 24. évf. 85. sz. (1913. november 28.) I. sz. melléklete, 3. p.

(...) Pedig hogy a mi grafikus művészetünk mit tudna e tekintetben nyújtani, azt e lap olvasóinak nem szükséges magyarázni, akik „Az Est” ötletes Falusképeslapjait látták, s akik egy-egy pályázat eredményét, mint legutóbb a Székesfővárosi Gázművek-ét figyelemmel kísérték.”¹¹

Ma már szinte természetes velejárója életünknek a reklám, sőt annak kültéri formája, az óriásplakát is, s ha nem is szeretjük, beletörődünk abba, hogy lépten-nyomon utolér bennünket. Érdekes színfoltja a korszak reklámmal kapcsolatos hozzáállásának, hogy a Magyar Iparművészet 1913-ban megpróbálta ez utóbbi ellen felvenni a harcot, mint tudjuk: sikertelenül. Mégis érdemes ide idézni a kor szakemberének véleményét: „Budapest egész környéke, a mezők, a rétek, a domboldalak tele vannak reklámtáblákkal, amelyek a maguk esetlenségével néha valósággal megdöbbenítik az embert. (...) kint a szabadban, virágos fák, zöldellő rétek között csapnak le ránk, hogy egyszerre kiköntsenek a hangulatból, hogy elrontsák a kilátást, a vidék szépségét, tolakodó hangossággal bosszantsák meg a természet és a szépség iránti érzékünket. (...) nagy reklámtáblák egyáltalában ne legyenek elhelyezhetők ott, ahol a vidék szépsége a védelmet, a bántatlanságot megköveteli. Elvégre mégis méltatlan dolog, hogy az emberi kapzsiság elrontsa azt a szépséget, amelyet a természet önmagától nyújt.”¹²

Némileg kettősnek érezhető tehát a lap és az azt kiadó társulat gondolkodása, hiszen egyfelől szorgalmazza, másrészt korlátozná a reklámozást. Mégis azt kell mondani, hogy a mértéktartás, az óvatosság e tekintetben sem volt rossz – még ha az idő nem is ennek a visszafogottságnak dolgozott...

A pályázat

A Gázművek pályázata a Magyar Iparművészet 1913. májusi számában jelent meg meglehetősen gyors, június 9-i beadási határidővel.¹³ Igen: ilyen az ipar és kereskedelem. Aki gyors, az – ha nem is a legjobb – megnyerhet mindent, aki lassú, az hiába jó, elveszíthet mindent. Ennek teljesen tudatában volt minden alkotó, aki ebben a műfajban dolgozott. A hírekre reagálni a sajtóban csak gyorsan lehet (lásd: nincs unalmasabb a tegnapi hírnél!), kereskedelmi és politikai plakátot gyorsan kell készíteni – és ennek kiválóan meg tudtak felelni a korszak grafikusai.

A kiírás nem volt túlzottan részletező:

„Pályázat plakátnak és képes levelezőlapoknak terveire. Az Országos Magyar Iparművészeti Társulat Elnöksége. Budapest, 1913. május

1. (...) megkapóan és ötletesen tüntessék fel a világító- és fűtőgáz használatának sokféle előnyeit. És pedig érzékeltessék a nézővel, hogy jól jár az, aki a világításnál, az ipari üzemeknél hőforrásul, a fűtésnél, a főzésnél, a fürdőszobában, a vasalásnál stb.-nél a gázt használja. Lehet utalni a gáznak viszonylagos olcsóságára világító, erőt és hőt fejlesztő más módokkal szemben.

2. A plakátokon és a levelezőlapok alkalmas helyén a következő felírást kell alkalmazni: Budapest Székesfőváros Gázművei. Ezen kívül alkalmazható rövid, néhány szóból álló más felírás is, ha az a rajzot, illetőleg annak célját érthetőbbé teszi. A levelezőlapok felírása lehet humoros is.”

Ezután a pályázat technikai részleteit ismertették, majd a díjazást. A plakátokat magasabban díjazták, mint a képes levelezőlapokat, ott viszont több díjazásra (két-két második és harmadik helyezésre) adtak lehetőséget. A díjazottakon kívül a Gázművek további plakátok és képeslapok megvásárlására opciót kötött ki magának.

A kiírás arról is értesítette az érintetteket, hogy a beérkezett jelíges munkákat egy hétre kiállítják az Iparművészeti Múzeumban, majd egy kilenc tagú bíráló bizottság értékeli őket. Ebbe az Iparművészeti Társulat öt tagot, a főváros tanácsa és a gázművek két-két tagot küldhet. A művészeti szervezet a bíráló bizottságot is elnöklő Radisics Jenőt, az Iparművészeti Múzeum igazgatóját, Kölber Dezső festőművészt, Lyka Károly művészettörténészt, valamint Meyer Antal és Szablya Frischauf Ferenc festő- és iparművészeket delegálta, a fővárost Buzáth János tanácsnok és Ágotai (másutt Ágothay) Lajos, a budapesti Iparrajz iskola főigazgatója, a Gázműveket pedig Dr. Ripka vezérigazgató és Bernauer Izidor műszaki igazgató képviselte.¹⁴

A pályázatra végül több mint harminc mű érkezett be. A plakáttervek nyertese Örkényi István festőművész, az Iparrajz iskola tanára lett (nyereménye 500 korona), második helyezettje Hosszu Pintér Gyula festőművész (nyereménye 300 korona), harmadik helyezést és 200 korona pénzdíjat Wydler (másutt Wiedler) Károly nyert. A gázművek ezen kívül egyenként 120

¹¹ MI 16. évf. 7. sz. (1913), 290. p.

¹² (Sz. n.) A szabadban elhelyezett reklámtáblák. In: MI 16. évf. 2. szám (1913), 80. p.

¹³ MI 16. évf. 5. sz. (1913), 206. p.

¹⁴ MI 16. évf. 7. sz. (1913), 290. p.

koronáért megvásárolta még Böhm János, Sándor Károly és Bér Dezső egy-egy pályaművét. A képes levelezőlapok versenyét Wydler Károly nyerte meg, díja 300 korona volt. A második helyezettek (Földes Imre és Örkényi István munkái) itt egyenként 150 koronát, míg a harmadiknak rangsoroltak (Bér Dezső és Thomas Antal) 100 koronát kaptak. A Gázművek itt is élt a díjazatlanok megvásárlásának lehetőségével, négy esetben is (Földes Imre, Csik Jolán, Wydler Károly és Klein Mór munkái), egyenként 80 koronáért.¹⁵

Az általunk megtalált négy képeslap tehát (nagy valószínűséggel) nyolc művész kilenc kiválasztott képeslap-terve közül került ki. Hogy melyik kinek a munkája, egyelőre csak feltételezhető (stílusjegyek és analógiák alapján), mert a végül nyomtatásban megjelent „művek” szignálatlanok.

A nyertes művek felhasználására a Gázművek teljes körű jogot kötött ki magának a pályázat kiírásakor. Ezzel élt is, hiszen még 1919-ből is van arra nyom, hogy az egyik ilyen munkát vendéglői számlócédu-lák hátoldalra nyomtatták.¹⁶

A Gázművek propagándája

A Gázművek 1913, az új és korszerű gázgyár megnyitása után abba a helyzetbe került, hogy szinte bármekkora gázigényt kiszolgálhatott, így az eladás ösztönzése fontos érdekévé vált. Propaganda-osztályt állítottak fel Kolár Nándor vezetésével, ő maga pedig tervezetet is készített a vezetése alatt álló egység tevékenységére 1913 tavaszán.¹⁷ Ez a tervezet nem tartalmazott túl sok konkrétumot, inkább általánosságokat fogalmazott meg. Nem így egy „külsős” gázgyári tisztviselő, Nóti József, aki nagyon részletes, számításokkal is alátámasztott elemzést készített a gázpropaganda elemeire. A Ripka Ferenc vezérigazgatónak címzett 25 oldalas, kézzel írott „Memorandum” már hivatkozik a plakát és képeslap pályázatra, tehát minden valószínűséggel 1913 nyarán, vagy ősszel írhatta Nóti.¹⁸ Munkáját óvatos kritikával illette az illetékes osztályvezető Kolár, ám a dolgok Nóti javaslata szerint alakultak: már abban az évben megszervezték az akvizíciós (ügynöki) munkát a lakosság meggyőzésére, és a gázkészülékek bérbe adása is kezdetét vette. Ripka vezérigazgatónak a főváros tanácsa előtti

beszámolójában szinte végig a Nóti-memorandum javaslatai köszönnek vissza. (Nóti azután a Gázművek igazgatótanácsába is beválasztották 1918-ban, igaz nem túl hosszú időre: az 1919-es kömmün idején tanúsított „magatartása” miatt a főváros szolgálatából elbocsátották...) Nóti terve teljes spektrumú volt, ízig-vérig kereskedő szemléletű munka. Hangsúlyozza, hogy a plakát és egyéb „utcai” reklámok csak a figyelem felkeltésére alkalmasak, az emberekhez közvetlenül az otthonukban kell odamenni. A főzőtanfolyamok is hasznosak, de oda már azok mennek el, akiknek meggyőzése jó úton halad, ezért mindenekelőtt inkább az ügynöki rendszer útját kell megerősíteni. A Nóti jegyzete javaslatban szereplő expanzió (amely azután szinte teljességében meg is valósult) mondhatni teljes nővum volt a Gázműveknél. A korábbi vezérigazgató, Heltai Ferenc ugyanis 1910-ben még kategorikusan elzárkózott mindenfajta kereskedelmi tevékenységtől, sőt még a gázszelési iparba való (szükségszerű) belépéstől is ódzkodott, és csak Ripka Ferenc 1912-es kinevezésével változott meg ez a helyzet.

A Fővárosi Gázművek sokfrontos propaganda-tevékenységében egy modern kereskedelmi elveken alapuló nagyüzem képét mutatta: a plakátoson és képeslapok kiadásán kívül a főváros közlekedési vállalatánál évente több millió jegyre nyomtatták rá a cég jelmondatait (Gázzal világítsunk!, Gázzal főzzünk! és Gázzal fűtsünk!, az I. világháború idején hatmillió jegyre a Takarékoskodjunk a gázzal! felirat került), és készítettek reklámfilmeket is, amelyet 50 fővárosi mozi-ban játszottak hónapokon át.¹⁹

A lakosság közvetlen tájékoztatására „felszerelési irodákat” nyitottak Budapest több pontján. A főváros lakossága ide fordulhatott, ha bármilyen a gázszolgáltatással kapcsolatos kérdése volt. Ezekben az irodákban bemutatók is zajlottak, és ugyan nem árusítottak készülékeket, de a munkatársak a „megbízható kereskedők” címét és árjegyzékeit átadták az érdeklődőknek. Itt lehetett panaszt is tenni, ezeket a Propaganda osztály kezelte.

Harc a piacért

A Gázművek propagandájában érezhetően nem törekedett már arra, hogy a gázvilágítással győzködjön a fővárosiakat, minden bizonnyal érezték, hogy e

¹⁵ MI 16. évf. 7. sz. (1913), 290. és 299. p; BFL XI. 1507. 78. doboz

¹⁶ BJ 52. évf. 10. sz. (1919), március 9, 7. p.

¹⁷ KOLÁR 1913

¹⁸ BFL XI. 1507, 79. doboz

¹⁹ BFL XI. 1507, 79. doboz

téren riválisuk kínálata jobb (még ha erről nyilvános anyagaikban soha nem is tettek említést...). Bízhattak azonban abban, hogy a különböző háztartási hőigényeket majd ők elégíthetik ki – annál is inkább, mert a meleget adó *láng* látható, amiatt, hogy az ember ősidők óta együtt él vele, megszokta és ismeri a veszélyeit, míg az *áram* a misztikum körébe tartozott, és a háztartási elektromos hőfejlesztő készülékeket sem tartották még kellően megbízhatónak.

A *megbízhatóság* nagy érv volt a világháborúban kivézett-elszegényedett országban. Nem csoda, hogy egyre bővülő szolgáltatásait kínálva ezt hangsúlyozta a gázszolgáltató. Már 1913-ban közöltek adatokat a gáz és elektromos okból keletkezett háztartási tüzesetekről az épületgépészek (gáz-, víz-, fűtés- és elektromos szerelők) szaklapjában: kimutatták, hogy az elektromos készülékek által okozott tűzkárok nagyságrendileg nagyobbak, mint a gázkészülékekéi. (A külföldről származó kárösszegekben biztosító társaságok adataira hivatkoztak...)²⁰

A Gázművek a gázfogyasztás széles körű elterjesztése érdekében a propaganda különleges eszközeit is bevetette: a húszas évek közepétől évente visszatérően „Gázhetet” rendeztek a főváros jól ismert nyilvános középületeiben.

1926-ban ezt a Technológiai és Anyagvizsgáló Intézetben tartották közvetlenül karácsony előtt (december 11-19.), aminek során délelőttönként főzőbemutatókat rendeztek (itt főzték meg a Gázgyár 120 dolgozójának az ebédet), és a közönség megismerhette a gyártók gázkészülék-újdonságait is. A Gázhétre ötvenezer fővárosi látogatott el, és a sajtó is lelkesen tudósított az eseményről.²¹ A Gázművek harminc fővárosi polgári, ipartanonc és háztartási leányiskolát is jelentős kedvezménnyel szerelt fel korszerű (természetesen gázzal működő) konyhával, a gázt is ingyen adta mindehhez, az iskolák feladata csak a gázzal sütő-főző képzések folyamatos indítása volt.²² A Gázművek a Budapesti Nemzetközi Vásáron is rendszeres kiállító volt, ahol már nem csak konyhákat, hanem komplett gázzal működő háztartásokat is bemutatott (fürdőszobát, konyhát, kamrát és mosókonyhát, valamint a lakások gázfűtését is). Az új otthonok kialakítására a Magyar Mérnök és Építész Egylet által szervezett „Hogyan építsünk?” tematikus bemutató sorozaton is

részt vettek, mint ahogyan a Társadalmi Egyesületek Szövetsége rendezte „Nemzeti Munkahét” eseményein is (mindkettő 1933-ban). Ezzel a komplexitással a cég „szintet lépett”, hiszen minden, az otthonokban esetlegesen felmerülő igényre volt megfelelő „válasza”.

A Gázművek a két világháború közötti időszakban a propaganda-munka megvalósításához nagyszerű művészeket állított csatasorba: kiállítási pavilonjait a korszak modern stílusában, a Bauhaus stílusjegyeivel tervezette meg. Plakátok, valamint ajándéktárgyak tervezésével náluk indult a 20. századi magyar iparművészet kiemelkedő alakjának, Konecsni Györgynek a művészi karrierje is.

Természetesen a főváros elektromos áramot előállító üzeme (az ELMŰ) is megcélozta a háztartásokat, jó okkal. Amíg csak esti és hajnali világításra tudtak áramot eladni, az előállítás fajlagos költsége nagy volt, hiszen az áram tárolása nem volt még megoldott, így csak a nagy fogyasztási ingadozásnak megfelelően termelhettek. Szükségük volt tehát arra, hogy a napközbeni áramfogyasztás is nagyobb legyen. Az elektromos hűtőszekrény, villanyvasaló, kenyérpírtó ennek a korszaknak az újdonságai. A nagy ugrást azonban mégsem ez, hanem a villanymotoroknak a gyáripárban és a budapesti közlekedésben történő rohamos elterjedése hozta az ELMŰ-nek: ezzel nagyon hosszú távra teljesen biztossá vált a kapacitásuk lekötése, már és nem is volt számukra „létkérdés” a háztartások „elfoglalása”. A Gázművek és Elektromos Művek harca mégis tovább folyt, különösen akkor amikor a gazdasági válság idején a gyárak leállása miatt az ELMŰ-nek újra kapacitás-feleslege keletkezett. Az 1930-as évek elején az azonos piacért folyó propaganda-versenyük a költségvetésükben már olyan összegeket emésztett fel, hogy a közös tulajdonos, Budapest vezetése sem nézte már jó szemmel: szakértők vizsgálták a két cég rentabilitását, az energia-előállítás valós költségeit, valamint a cégek propagandájának szükséges, avagy kevésbé szükséges voltát. Az 1932-es vizsgálat végül az energiaszolgáltatás addig kialakult megosztását továbbra is megtartani javasolta.²³ A főváros tanácsa visszafogta a két cég propaganda-harcát, önmérsékletre szólította fel őket, ennek pedig azok eleget is tettek.

²⁰ F.J.: A gáz és villamosság tűzveszélyességének léptéke. In: Víz és világítás. A gáz, víz, fűtés és világítás szaklapja. III. évf. 3. sz. (1913. február 1.) címlap

²¹ ORDÓDY 1927

²² BFL XI. 1507. 78. doboz. Az iskolák főzőműhelyeit 17,5 %-os engedménnyel szerelték fel, összesen 21.679 korona költséggel. A 30 iskola közül 7 polgári, 12 ipartanonc és 10 háztartási iskola, a 30. a Székesfővárosi háztartási tanfolyam helyisége a Damjanich u. 52-ben.

²³ BFL XI. Ig. 27, 771. kisdoboz

Irodalom

- BALOGH – GULÁCSINÉ – VADAS 2006 – Dr. Balogh András – Dr. Gulácsiné Gömöri Anikó – Vadas Ferenc: A fővárosi gázszolgáltatás 150 éve. Budapest 2006.
- FAZEKAS 1913 – Fazekas József: A székesfővárosi gázgyár propagandája. In: *Víz és Világítás. A gáz, víz, fűtés és világítás szaklapja.* III. évf. 24. sz. (1913. december 15.) 1. p.
- GULÁCSINÉ – BALOGH – VADAS 1999 – Dr. Gulácsiné Gömöri Anikó – Dr. Balogh András – Vadas Ferenc: A Józsefvárosi Légszeszgyár története a gázközvilágítás tükrében. Budapest 1999.
- GULÁCSINÉ – BALOGH – VADAS 2001 – Dr. Gulácsiné Gömöri Anikó – Dr. Balogh András – Vadas Ferenc: *Fiók-gázgyárak Budapesten.* Budapest 2001.
- GULYÁSNÉ 2003 – Gulyásné Gömöri Anikó: A Gázmúzeum. In: *Magyar Múzeumok 2003,* 3. p.
- KÁLMÁN 2007 – Kálmán Attila: Pillanat vízhevíto – percenként öt liter szolgáltatással. In: *Budapest 30. évf. (2007.) 5. szám,* 25-27. pp.
- KOLÁR 1913 – Kolár Nándor: Miként volna kifejthető Budapesten a gázpropaganda? 1913. április 3. Kézirat. BFL XI. 1507, 78. doboz
- ORDÓDY 1917 – Ordódy János: A Gázhétről. In: *Technika és Közgazdaság. A Magyar Mérnök és Építész Egylet Közlönyének melléklete.* V. évf. 1-2. sz. (1927. január 16.), 3-4. p.
- SIPOS 1996 – Sipos András: *Várospolitikai és városigazgatás Budapesten 1890-1914.* h.n., é.n. Budapest 1996. BFL Várostarténeti Tanulmányok
- VADAS 1999 – Vadas Ferenc: *A Józsefvárosi Légszeszgyár története a gázközvilágítás tükrében.* Budapest 1999.
- VADAS 2001 – Vadas Ferenc: *Fiók-gázgyárak Budapesten.* Budapest 2001.
- VADAS 2005 – Vadas Ferenc: *Gázgyárak és villanytelepek Budapesten.* In: *Bécs – Budapest. Műszaki haladás és városfejlődés a 19. században.* Budapest – Bécs, 2005, 179–190. pp.
- VADAS 2007 – Vadas Ferenc: *Gázgyárak Bécsben és Budapesten.* In: *URBS Magyar Várostarténeti Évkönyv II.* Budapest 2007.

Rövidítések

BJ	Borsszem Jankó	PH	Pesti Hírlap
FK	Fővárosi Közlöny	VSz	Városi Szemle
MI	Magyar Iparművészet		

A family photo from Zalaegerszeg – and what is behind...

In Göcseji Museum four small-size advert-postcards were attached to framed family photos, which were taken by the Capital Gas Works in 1913. It was the period after recognising that the electricity is invincible in lighting when the company turned towards households.

The study analyses purposes, reasons and methods of the Gas Works. The company announced a competition for industrial design of posters and postcards together with the Hungarian Company of Industrial Design. Over thirty works of art arrived from the prominent artists of the era. The Gas Works employed the advert widely, as their messages, popularising the household use of gas, appeared in movies, on tram tickets, in the newspapers of the era and on restaurant bills as well.



1-2. kép:
A Göcseji Múzeum 2 db képeslapja



3. kép: Wolfram típusú villanykörte reklámja, Friss Ujság 1914. február 1. A fényerősség mértéke: 10 gyertyától 50 gyertyáig.



4. kép: Boszorkányos gyorsasággal főzhet gázon – a Fővárosi Gázművek bemutatójának reklámja, Friss Újság 1936. április 12.



6. kép: Junker tűzhely hirdetése a Fővárosi Közlönyben, 1915. január

5. kép: Az 1926-os Gázhét hirdetése



Szoleczky Emese

Zalaegerszegi intermezzo.

A 6. honvéd huszárezred egyik tisztjelöltje útban a frontra, 1915

Az alább közölt levelek írója – egyben a dokumentumokból kibontakozó történet főhőse – a jómódú kőszegi bőrkereskedő és szappangyáros, Freyberger Sándor legkisebb, harmadik, 1896. március 20-án született fia, Ferenc.¹ Sok társával együtt iskolapadból indult ő is a Nagy Háborúba: 1915. március 31-én tett érettségét és jelesen képesítőzött a szombathelyi nívós Felsőkereskedelmi Fiúiskolában, ahol a miniszteri vizsgabiztos „*nagy elismeréssel emlékezett meg tudásáról és szorgalmáról és lelkes szavakkal serkentette az ebben való állhatatos kitartásra.*”² Ám a 19 éves fiatalembernek életrevalóságát először a hadseregben kellett kamatoztatnia: szerencséjére egyéves önkéntes volt, aki 1915 májusára tülesett alakulatánál, a zalaegerszegi 6. honvéd huszárezrednél első, nyolchetes kiképzésén.³ Ennek befejezése után honvéd lovas-önkéntesi tanfolyamra⁴ vezényelték Budapestre, ahol a lehetőségekhez mérten gyakorlati kiképzést is kapott. Ezt követően az alkalmasnak talált, vizsgán megfelelt tisztjelölteként négy hétre visszaküldték pótalakulatukhoz – Freyberger Ferencet Zalaegerszegre –, ahol kiképzőnek alkalmazták őket, majd fokozatosan menetszázadokba sorolva kerültek a harctérre.⁵

A zalaegerszegi 6. honvéd huszárezred történetét sikerült megírni,⁶ ám a fennmaradt gyér levéltári forrásanyag miatt ez inkább a hadosztály történetén alapuló összeggé sikeredett. Freyberger Ferenc

levelei némiképpen pótolhatják e hiányt: egy eminens pontosságával, jó íráskészséggel és nem kevés emocionális töltéssel rendszeresen és részletesen számolt be szüleinek írt, akár több nap történéseit is áttekintő leveleiben mindennapjairól, helyzetéről. Felsejlik egy igencsak racionális életszemlélet is. A fiatalember családi hátterével megengedhette magának azt, hogy huszárnak álljon – e fegyvernem tisztikara nagyrészt vagyonos, arisztokrata és jó családból származó volt – s az „egyévi önkéntességet” elvileg mindenki a saját költségén tartozott teljesíteni. A Freyberger-szülők biztosították is fiuk számára az egyenruhát, – amely ráadásul az időjárás, az évszak függvényében változott⁷ – fizették a lovát és annak háborús időben fényűzésnek tűnő zabbal való ellátását is, – de józan polgári mértékletességgel. Kétségkívül gyermekük értésére adták, hogy még egy lóra nincs fedezet – a papa szívesen látta fiát egy elit-fegyvernem kötelékében, de áldozni e célra már egy bizonyos mértéken túl nem volt hajlandó és ezt a határt egy ló fenntartásában húzta meg. Freyberger Ferencnek lehettek úri allűrjei, mulathatott-kocsmázhatott jövendő tiszttársaival, de ezt a közlekedés, a szállás és a fűtés, valamint a szerényebb vagy kihagyott étkezések révén kellett kigazdálkodnia. Elfogadta ezt a helyzetet, s bár állandó pénzzavarban volt, lassacskán megtanulta, hogy kölcsönfelvételeit, a hazalátogatáskor kapott zsebpénzét

¹ Itt mondom köszönetet Söptei Imrének, a MNL Vas Megyei Levéltár Kőszegi Fióklevéltára osztályvezetőjének hasznos iránymutatásaiért és megjegyzéseire, illetve a pontos születési dátumért, családi adatokért és a közölt fényképért a Freyberger-Szabadváry család leszármazottjainak, elsősorban Őrsi Gábornak.

² KV 35. évf. 11. sz. 1915. április 4. 2. p. – Ez az iskolatípus a polgári iskola szervezeti folytatása volt, amelyben a közismereti tárgyak mellett kereskedelmi számtant, könyvvitelt, kereskedelmi ismereteket, levelezést és irodai munkákat, árúismeretet, vegyi- és mechanikai ismereteket oktattak. – Bővebben: PUSZTAINÉ-VARGA 1990, 5-15. pp.

³ A zalaegerszegi 6. honvéd huszárezred 1913-ban alakult meg a volt váci 6. huszárezred törzséből, valamint a 7. és 8. huszárezred egy-egy osztályából. Az ezredtörzs, valamint az 1. osztály Zalaegerszegen állomásozott, a 2. osztály Keszthelyen. HONV. NÉVKÖNYV 1914, 355. p.

⁴ Ennek helyszíne a Honvéd lovassági laktanya volt, a volt Állami Pénzverde épülete a pesti Üllői úton. – BH 34. évf. 10. sz. 1914. január 11. 5. p.

⁵ SZIJJ-RAVASZ 2000, 146, 659. p; PH 37. évf. 96. sz. 1915. április 7. 10-11. pp.

⁶ LUGOSI-KISS 2009

⁷ Tartozékainak részletes felsorolása SÁGVÁRI 2009, 184, 189-190. pp.

miként tartsa ésszerű keretek közt. Sajnálkozhatott afelett, hogy tönkrement a csizmája, félthette a köpenyét, fületlenül hagyhatta a bérelt bútorozott szobát, de a társadalmi állásnak és elvárásnak megfelelően habozás nélkül csináltatott lovaglőbricseszt, sapkát, atillát, azonnal kellett az őrmesteri sarzsi és a sárga rozetta, és sajnálta, hogy a megfelelő kardbojtot nem lehetett kapni.

Budapesti kiképzése alatt színházba járt, látványosságért kivillamosozott a Pasarétre, s amikor beütött az önkéntes vizsga, elkeseredett, hogy ő, a jeles tanuló nem teljesített hibátlanul; de azonnal megvigasztalta magát a minősítéssel kapcsolatban – „*legfeljebb a hiúságot piszkálja*”. Láthatólag büszke volt fegyvernére, bajtársait is felmérte, kiértékelte. Szolgálatban szívesen kibújt a kötelmek alól, de „élesben” magabiztosan és dinamikusán irányított, vezetett. Bármi is történt, – a parancsnok tudtán kívül, anélkül hogy erre bármilyen engedélyt kapott volna, titokban hazautazott, vagy elaludt, illetőleg ügyeletes tisztként elnézte a kisebb fegyvelemsértéseket, stb. – ügyesen és jól keveredett ki belőle. Jó házból való úrifűként nem okozott neki gondot a tiszt karon belüli kapcsolattartás: nagy adag gyakorlati érzékkel megáldva élt olcsóbb társasági életet, pl. sétált társaival. Bizonyos szempontból még gyerekember volt, aki elvárta, hogy otthon a szakácsnő a kedvenc ételével fogadja, másfelől életrevaló fiatalúr, aki a praktikus oldalát is nézte a hazajutásnak: fürdött, borotválkozott, társasági életet élt.

Az alábbiakban a ránk hagyományozott vasos levélkötegből azt a részt közöljük, amelyben a budapesti élményektől az igen tartalmas, részletekbe menően taglalt zalaegerszegi tartózkodáson át hősünk megérkezett a frontra. A levelezés azon része, amelyet a fiatalember a szüleitől kapott, sajnos nem maradt ránk. A kiképzés budapesti idejét, mint az első hazairt levelek periódusát egyszerűen nem volt szívem kihagyni információanyaga és olvasmányos volta miatt – már csak azért sem, mert az önkéntesképzésről, annak háború alatti menetéről valójában igen keveset tudunk. A jelek szerint a családban a német nyelv, vagy legalábbis a nyelvi fordulatok használata szokásos volt – bár az ifjú úgy vélte, németül nem

beszél társalgási szinten. A jó helyesírás mellett meghökkentő a családnevek hallás utáni leírása, amely néhány esetben azonosíthatatlanná teszi az említett személyt. Megmosolyogtató, ahogy a fiatalember a levelekben is igyekszik használni a frissen elsajátított katonai rang-rövidítéseket, legtöbbször kevés sikerrel.

Vasárnap, augusztus 15.⁸

Kedves Szüleim!

Délig nagyszerűen aludtam. Utána megebédeltem. Délután elmentem a Magyar színházba⁹ vacsora helyett (Vasárnap ugyanis szoktam vacsorázni). Nagyon szép volt! Utána hazajöttem és lefeküdtem.

Hétfő, aug. 16.

Reggel 7 órakor keltem fel s 1 óra villanyozás után kírtem Pasarétre, hol megnéztük a lövészárkokat.¹⁰ Kár, hogy csúnya idő volt s minden csupa víz és sár volt [Máskülönb¹¹] elég érdekes a dolog. No majd közelebből is megszemlélhetem a harctéren az egészet és kiviszem majd még a mulatságból részemet. Amint hazajöttem villanyoson talákoztam kőszegiekkel, legalább azt hiszem azok voltak. Én legalább azt gondoltam, hogy az a leány volt az, ki Endrédiéknél¹² van és Kőszegen járt képzőben, valami Sári volt. De nem szólíthattam meg mert csak utólag láttam! A másik pedig egy teljes gyászban lévő asszony egy kis lánnyal kit Kőszegen sokszor láttam, legalábbis nagyon ismerősnek látszott, de mégsem mertem megszólítani, mert nem voltam egész biztos a dologban! Délután nagy vizsgánk lesz. Teleszky¹³ figyelmeztett bennünket délelőtt reá! Mostanában nagyon hűvös idők járnak errefelé! Ma a pasaréti lövészárkok belépődíjjaira 1 K, villanyosra 1 K kellett, majd ha anyuci feljön, megláthatja, hogy mily hallatlan drága még most is itt az élet!

⁸ HTM KE 76.106.1/KE ltsz.

⁹ A Láng Adolf által átalakított Magyar Színház 1914. december 19-én nyílt meg az Izabella téren. RELIE 1915, 53-55. pp.

¹⁰ Az Augusztus Gyorssegély Alap augusztus 11-én nyitotta meg a hadi skanzenek őstét, a Pasaréti Lövészárkok névre keresztelt látványos bemutatót a világháborús propaganda jegyében a mai Pasaréti út – Júlia utca – Szilágyi Erzsébet fasor – Gábor Aron utca által határolt területen. Bővebben ld.: SZOLECZKY 2010

¹¹ Elmosódott, alig kivehető szöveg.

¹² Feltehetőleg Endrédi Gáborról, a kőszegi polgári iskola igazgatójáról van szó.

¹³ Teleszky Ferenc 1914. május 1-jén lépett elő századosná, az 1. honvéd huszárezredtől tartósan a minisztérium 12. osztályához (Lőügyek) vezényelve. HONV. NÉVKÖNYV 1914, 53-54. p., HONV. NÉVKÖNYV 1915, 135. p., HONV. NÉVKÖNYV 1918, 444. p.

Hétfő este.

Nem volt semmi egész délután. ½ 6kor Tótvárady¹⁴ az összes tisztekkal a terembe s egy ív papírról felolvasta az összes önkéntesek neveit és a következőket mondotta: „Holnap uraim egy kis szóbeli vizsgát fogunk tartani. Minden úr kap 1, ha erre esetleg nem tud, még egy kérdést. Kérem tehát az urakat az eddig tanultakat átvenni s holnap délután háromkor a teremben megjelenni! Köszönöm, ellépni!”

Eddig úgyszólván semmit sem tanultunk, hogy tudjon most az ember holnapra elkészülni! Legtöbb fiúnak nincs felvágva a könyve sem! Jetzt hasts¹⁵ aber lernen! Most nekilátunk!

Kedd.

A fene enne meg az egész napot. Ebből már sejtetik kedves Szüleim, hogy nem úgy végződött, ahogyan szerettem volna. Délelőtt harcászat volt. Délután pedig eljött a nagy nap. Tótvárady vizsgáztatott. Az 1-ső kérdésre teljesen hibátlanul feleltem meg. A 2. egy lehetetlen (kitérő) kérdés volt, amelyre kitérő választ adtam. Ez nem volt neki elég s utánnam még 5 felszólított, de ezek sem tudták a hibátlan választ megadni s így végül ő volt kénytelen megmondani a lehetetlen helyes választ. Eredmény tehát hogy nem lettem Iső fokon minősítve, hanem csak másodfokon, mint tizedes. Ugyanis három fok van 1. 2 és 3. Hát én a középsőt kaptam. A 6 drb 6-os közül 2 lett (Bosnyák,¹⁶ Nádasdy¹⁷) Iső fokon, 3-an 2od fokon s egy 3-ad fokon minősítve. Lehet azonban, hogy Boért¹⁸, ki távoli rokona, szintén kinevezi még szakaszvezetőnek s úgy minősíti. Ma hirdettek ki mindent végleg. Holnap teljes szünet. Csütörtök, péntek és szombat délelőtt még rendes foglalkozás. Szombat délután illetőleg este is nagy bankett a Pannóniában (ez fog aztán csak maga megint egy kis vagyomba kerülni).¹⁹ Vasárnap teljes szünet. Hétfő délelőtt lejelenkezés és elbúcsúzás. Délután és Kedd egész nap szünet. Szerdán reggel pedig a transportok elindulnak!

Ez a program tehát reánk nézve igen kedvező, mert hisz nagyon sok a szabadság s úgyszólván már semmit sem csinálunk. Most lehet szórakozni s Pestet megnézni. Ilyenkor jött volna fel papa. Most biztos tudtam volna programot csinálni! Mama feljövételének ép ezért szörnyen örvendek, mert azért majd mamuci biztos eljön velem 1-2 színházba. Kérem azért szépen, hogy estélyi toilletet lehetőleg hozzon el magával!!! Most teljesíthetné Camilla néni is ígését, mert nekem ugyan megígérte, de be nem teljesítette, hogy feljön Pestre meglátogatni s egy kissé szórakozni (természetesen nem az én költségemre, sőt. –) Azért is jó, hogy édesanyuci feljön, mert majd egyet mást venni kell megint, s aztán meg a csomagolás, no meg aztán a Feri megint láthatja anyucit.

A minősítésre vonatkozólag jegyzem még meg, hogy az valószínű teljesen egyforma az 1 és 2 és csak a 3ik szövege tér el, de ez se sokban.

Kinevezve együtt leszünk, egyszóval tulajdonkép nem is törődöm vele, mert hisz majd teljesen mindegy s így legföljebb egy kicsit a hiuságomat piszkálja, bár ezt sem igen, mert belátom, hogy nem lehettem már többször megirt okból az elsők között. Tehát üsse meg a kő. Éljen a haza! Leszek én még legelső, ha máshol nem, hát a harctéren!

A pénz természetesen elfogyott s a csütörtöki étkezést már majd egészen a mama által fizetett vacsorára szorítom. (sőt biztos)

Egyébként Gott sei Dank, Gesundheit²⁰ stb. megvan!

Tegnap az utazó Rónayval találkoztam s beszéltem vele!

Mindenkit üdvözölve, kedves apukát sokszor csókolja, mamucit pedig a közeli viszontlátásig csókolja szerető fiuk Feri

[..]

Szerda, augusztus 25.²¹

Kedves Szüleim!

A mult heti jóérzést most követi a nagy visszavonulás és a teljes magába vonultság. Pénzem úgy van kiszámítva, hogy még ebédre sem igen tellik, márcsak

¹⁴ Tótvárady-Asbóth István 1915. szeptember 1-től őrnagy, 1917. október 1-től alazredes a 9-es honvéd huszárezrednél HONV. NÉVKÖNYV 1918, 442. p.

¹⁵ Recte: (ném.) heist's. – De most aztán tanulni kell.

¹⁶ Bosnyák Andor, 1916. november 1-től a 6. honv. huszárezred tart. hadnagya HONV. NÉVKÖNYV 1918, 449. p.

¹⁷ Nádasdy Andor, 1915. november 1-jétől az 5. honv. huszárezred zászlósa HONV. NÉVKÖNYV 1918, 460. p.

¹⁸ kopacselli Boér Vilmos, 1918. febr. 1-től a 6. honv. huszárezred tart. hadnagya HONV. NÉVKÖNYV 1918, 458. p.

¹⁹ A budapesti elméleti önkéntesi képzés befejezéséről tanúskodik a Budapest Grand Hotel Hungária 1915. szeptember 11-i bankettjének érendje, hátoldalán a bajtársak névaláírásaival. A mai Belgrád rakpart 30-31. sz. és az Apáczai Csere János utca 6. sz. 294 szobás épületet 1871-ben fejezték be és a legelőkelőbb vendéglátóhelyek közöttartozott. A hotel aljában Sárffy Lajos kávézója és Briher János vezette luxus-étterem működött, ahol mindennap Rác Pali cigányzenekara játszott. – GRAND 2012

²⁰ Hál' Istennek, az egészség ... – (ném.)

²¹ HTM KE 76.107.1/KE ltsz.

azért is, mert most mindennap kell számítani kb 1 K-t villanyosra, mert rengeteg mennyit villanyosozunk mostanában. Vasárnap egész délután aludtam estefeled elmentem egy kicsit sétálni s azután ismét csak aludtam reggel 6-ig, mert csak ½ 8-ra kellett künn lenni a gyalogságnál Hétfőn Kelenföldön.²² Itt egy nagyon szimpatikus és jóra való tart.hdn. oktatott bennünket, aki igazán sokat is tud, mert 8 hónapig volt a harctéren. Kár, hogy nem továbbra is ő marad nálunk. Délután a már nagyon unalmas Tétényben²³ voltunk, ami már csak ezért is kellemetlen volt reám nézve, mert 2.50 K-ba került a villanyos! Este jól esett odahaza a csokoládé! Ha nincs más, ez is jó vacsora helyett! Minek mulattam annyit mult héten! Ugy kell!! Hétfőn mesélte Teleszky miniszter unokaöccse,²⁴ hogy főnn a minisztériumban a háború gyors és hirtelen végét várják! Már mint az orosz háborúét. No de hisz ha ez megvolna, a többi már smarn²⁵!

Kedden nagy melegben lovon harcászatunk volt, mi reám nézve azzal a nagy pecchel is végződött, hogy jó zubbonyom, amelyben otthon voltam, a karabélytól²⁶ kilyukadt. Ez biz elég nagy baj volt! Magam foltoztam úgy ahogy be! Képzhetni, hogy néz ki! Este 7-kor már már meglehetősen kifáradtam s aludtam ma reggel 6-ig. ½ 8-ra ismét Kelenföldön voltunk s a hozzánk beosztott elég jóképű fhdnagy tartott egy elég jó előadást. Utána a gyakorlat amennyiben rajvonaltunk s így egy kicsit szaladtunk, ez már nem nekünk való, amit ki is jelentettünk s amin jót nevetek a tiszték s kértek bennünk, hogy ne rösteljük az egy két heti bakaságot, mert majd annak idején nagy hasznát vesszük! Csak az a baj hogy senki se veszi komolyan. Tótvárady, Teleszky felénk se néznek s csak Kovács ki különben egyetemi tanár jön ki olykor. Most a Ludovikára összpontosították az összes honvédtüzéretet is. 15-én kezdődött el a tiszti iskolájuk. Láttam Thyll²⁷ is köztük. Tehát mégis bekerült. Majd legközelebb beszéllek vele. Holnap ½ 8-ra megint Kelenföldön kell lenni, addig egy jót alszom most. Délután 4-re pedig a Gellérthegyre szabadbani

tájékozódás. Szombaton szolgálatba kerülök de ha lehet kibújok alóla!

Ma délelőtt ismét a gyalogságnál voltunk egy kicsit szaladgáltunk de különben nagyon jól érezzük magunkat. Ugy bánnak velünk hogy jobban nem is lehet. Délután a Gellérthegyre mentünk fel tájékozódni térkép után, ami abból állott, hogy egyik kocsmából a másikba jártunk ami természetes erszényemet nagyon megviselte. Különben nem bánnám, ha minden nap ily terepszemlére mennénk. Ma csak villanyosra K 2.70 fogyott el. Még holnap egy szerény ebédre tellik aztán slussz! Pénzemnek teljesen a végére értem, üsse meg a kő! Pedig még mennyi fizetni valóm volna! Az egyik zubbony is már a szabómnál van. Tegnap kellett volna egy új térképet is venni 4 K-ért. Szóval ha ily kiadásaim nem lettek volna, kihúztam volna hónap végeig!

Anyuci levéljét hálás köszönettel megkaptam s remélem, hogy Vasárnap elküldött levelemet kedves Szüleim közben megkapták. Ha nem, kérem megírni, érdekes dolgokról írtam. Anyuci jöjjön szeptember 9-én. Mindenkit üdvözölve kedves Szüleim kezeit csokolja szerető fiuk Feri

Szombat, szept. 18.²⁸

Kedves Szüleim!

Beszámoló sok mindenről!

Csütörtök este 9 után érkezünk meg. Irtózatosságek között kezdődött meg koromsötétségbe a kivagonírozás. Végre 10 után nagynehezen kiérkezünk a laktanyába s végül 11 óra után be is szállásoltunk a lovakat [!] Ezután mireánk is reánk került a sor. Mindnyájan a „Bárány”ban²⁹ szállottunk meg, amely teljesen újonnan s meglehetősen modernül van berendezve. Az igaz, hogy meglehetősen drága is, amennyiben 2 éjjel belejött a borraivalókkal, csomagcipeléssel stb.-vel együtt 15-16 koronámba. Másnap, azaz Péntek reggel megborotválkoztam a borbélynál, elmentem Deutschékhoz,³⁰ ahol már várt a 60 K, amelyért leghálásabb köszönetem s amelyből a lakásom

²² Feltehetőleg a kelenföldi Károly-, ma Petőfi-laktanyában, amely m. kir. 29. és 30. honvéd gyalogezredeknek adott otthont. 1914-1918 között az említett alakulatok, valamint a háború kitörésekor felállított, azonos sorszámú népfelkelő ezredek hadkiegészítési-kiképzési kerete volt itt elhelyezve,

²³ Nagytétény mellett volt a katonai kincstár gyakorló- és lötere.

²⁴ Teleszky János 1912-17 közt töltötte be a pénzügyminiszteri tisztséget. Freyberger feltehetőleg Teleszky Ferencsel, az 1. honvéd huszárezred 1914. május 1-jén kinevezett századosával beszélgetett. HONV. NÉVKÖNYV 1918, 444. p.

²⁵ Recte: schmarn – semmiség (ném.)

²⁶ Az osztrák-magyar 1895 M 8 mm-es Mannlicher ismétlő kurtály-karabélyról van szó.

²⁷ ölbói Eölbey-Thyll László, 1917. február 1-től a 7. honvéd tábortábori ágyúezred tart. hadnagya HONV. NÉVKÖNYV 1918, 510. p.

²⁸ HTM KE 76.108.1/KE ltsz.

²⁹ Ma: Hotel Arany Bárány, Zalaegerszeg legrégebbi fogadója.

³⁰ Feltehetőleg a kőszegi ismeretségi körbe tartozó Deutsch Artúr gabonakereskedő, a város egyik legnagyobb adófizetője zalaegerszegi rokonai, Dr. Deutsch Aladár családja. DEUTSCH 2017

egyből kifizettem. Pénz sok itt majd csak azután akkor kell, hogyha a menázsit kell kifizetni! ½ 10kor azután kimentünk jelentkezni a laktanyába. De Battyány³¹ 11kor jött még csak be. Bevitt bennünk az irodába, ahol csak egyedül volt. Itt Iször bejelentkeztünk. Utána bemutatkoztunk, amikor is mindegyikünkkel kezét fogott (Itt jegyzem meg, hogy mint utólag tudomásomra jutott, előbb érdeklődött, mert irataim még nem voltak ott, hogy nem vagyok-e zsidó, mert ha az lettem volna, úgy nem fogott volna kezét velem. Aug. 15-én bevonult egy önk., ki zsidó, – s kivel emiatt nem is fogott kezét). Utána azután tartott egy beszédet, amelyben többek között mondotta, hogy lumpolás, cigány nem létezik, mert ezt nem tűri, közölte továbbá, hogy a tiszteknek kiadta parancsban, hogy a lehető legszigorúbban bánjanak velünk szolgálatban s egyszersmind azt is kijelentette, hogy a nov. dec. és januári pótlásokkal megyünk el a harctérre. Így tehát én vagy nov., vagy dec., vagy jan. 20. körül kerülök a harctérre, egyszersmind azt is mondotta, hogy lehet, hogy novemberben elmegyünk már mindannyian, de előbb semmiesetre sem! Ezek után közölte a beosztásokat. Én a hét 3 napján a gyalog osztaghoz, 3 napján pedig Juhász³² százados októberi lovas menetszázadához kerültem! A gyalog osztagnál már voltam. Parancsnok Somlyó nevű fhdnagy, ki szolgálatban a legszigorúbb ember, de különben a legjobb és legbarátságosabb emberek egyike. Ma már leszidott, mert elkéstem, de meg nagyon meg is dicsért egy ötletemért a harcserű gyakorlatnál. S azt mondotta, hogy ezért a harctéren vitézségi érem járna. Itt van továbbá még a gyalog osztagnál Zeller huszár fhdnagy³³ ki nagyon kedves ember, továbbá Martinovits³⁴ a volt parancsnok, de ő nem sokat törődik az egész ügygel.

De menjünk tovább sorjában! Batthyányiról rövid kritika: Idősebb inkább mogorva arisztokrata voltára büszke szigorú, de amellet katonáival törődő s bajtársaival (természetesen velünk is) szolgálaton kívül elég barátságosan bánó férfi! Valahogyan majd csak ki lehet vele jönni! Egy nagy hibáját, illetve kettőt

már volt szerencsénk felfedezni: az egyik, hogy nem szeret kinevezni, azok az önkéntesek sincsenek még kinevezve, akik az aug. 18-án végződő tiszti iskolából kerültek ki.³⁵ Azt mondta, hogy felesleges kinevezni az önkénteseket, mert ha a harctérre kerülünk, úgylis kadettek leszünk, itthon meg minek a sok címzetes rang! A másik nagy hibája pedig, hogy szabadságot nem akar semmiképp sem adni s ezt rém nehéz kikunyerálni tőle! Tótvárady ilyen tekintetben elnézőbb volt!

Most megyek vacsorázni s majd utána folytatom valószínű ismét hosszúra nyúló levelem!

Vasárnap

Tegnap este igen álmos lévén mégcsak ma folytathatom levelem. Tehát! Péntek délelőtt bemutatkoztunk azután a többi tiszteknek. A régiek közül ugyszólván senki sincs itt s így ezekről kritikát majd csak akkor írhatok, ha majd jobban megismertem őket. Délben voltunk aztán 1.ször a tiszti étkezdében. Itt is egész megkomorult minden, alig hallani 1-2 szót mindenki feszélyezve van Battyányi által. Délután gyalog rukkoló³⁶ volt, kaptam egy szakaszt azokkal eljátszogatam, természetesen csak azért, mert nem volt tiszt ép ott. Máskor ez nem fog így menni. Péntek este fogadtuk a pályaudvaron báró Nagy lovassági tábornokot³⁷ ki inspicálni jött s kinek öccse itt van huszárfhdnagy. Sorjában bemutatkoztunk mindegyikünkkel kezét fogott s mindegyikünkhöz egy kérdést intézett. Szombat reggel ½ 7re volt parancsban a kivonulás. Erre a lovat odahozták a „Bárány” elé s felülve kimentem, de megkéstem, amiért meg is szidott a M. fhdnagy. Utána azután kimentünk a harcászatra. Kaptam egy egész szakaszt önálló feladatra. Ezekkel azután oly szerencsésen működtem, hogy a fhdnagy a megbeszélésen azt mondotta, hogy ezért okvetlen vitézségi érmet kapnék. Egyáltalán sokkal jobb lesz a dolgom itt. Egyrészt mert Zeller fhdnagy is itt van, ki nagyon jó és kedélyes ember, másrészt jobban érzem

³¹ németújváry és szabadbatthyány Batthyány Béla gróf, a 6. honvéd huszárezred századosa és a pótkeret parancsnoka HONV. NÉVKÖNYV 1914, 355. p.

³² Juhász Béla százados HONV. NÉVKÖNYV 1918, 355. p.

³³ Zeller Jenő 1914. augusztus 1-től a 6. honv. huszárezred főhadnagya HONV. NÉVKÖNYV 1915, 138. p.

³⁴ Feltehetőleg Martinovits/Martinovich Andor/Endre, az 1. honvéd huszárezred századosa, majd őrnagya – I. HHE 1927, 39., 41., 43., 47-49., 64-67., 82-85., 356. p.

³⁵ A kinevezés az anyagiak miatt nem volt mindegy: „A hadapród-jelölt elbánása azonos a legénységével. A be- és kivonuláskor csupán harmadosztályú vasúti jegyet kap. Altiszti (zászlóaljügyeletes) szolgálatot kell teljesítenie, míg a kadét már: laktanyaugyeletestiszt. Zsoldja napi 70 fillér; a hadapródé 1 korona. Ugyanazon utért a hadapród 13 koronát kapott, míg a jelölt csak 5 korona 70 fillért.” PN 65. évf. 129. sz. 1914. június 4. 7. p.

³⁶ Gyalogos kivonulás gyakorlathoz.

³⁷ többérthei Nagy Gyula báró, ezidőtájt altábornagy, 1915. február 10-től a m. kir. honvéd lovassági felügyelő helyettese Budapesten; 1918-tól címz. lovassági tábornok. – BALLA 2010, 234. p.

magam. A lovamra meg pláne jót tesz, mert úgy strapálom, ahogy akarom és szegény Ilitára³⁸ igen igen reá fér a nagy pesti lehajcolás³⁹ után ez a pihenés. Zeller azt mondta, hogy ha nem akarom, hogy tönkremenjen, etessek vele annyit, amennyi csak beléje fér s ezt a tanácsot meg is tartom miért is nagyon szépen kérem papát, ha zabot még nem küldött, azonnal küldeni Deutsch címére talán kb. 2 nagy zsákkal. Én jobb szeretnék a gyalog osztaggal a harctérre menni, mert ott sokkal jobb a dolgom, de lehet, hogy ugyis ez kerül reám mert felesen megyünk, fele a lovas pótlással, fele pedig a gyalog pótlással. A gyaloggal már csak azért is jobb volna menni, mert akkor a lovamon kívül, amelyiken ülök, kapok még egy külön málhás lovat is.

Szombat délután és Vasárnap, mivel ezen napokon a gyalog osztagnál vagyok, egyáltalán semmi dolgom, akár alhatok egész nap, amit tegnap délután és ma délelőtt meg is cselekvék. Azok az önkéntesek ellenben, akik e napon lovas menetszázadban vannak, van dolguk elég. Ma délelőtt vettem magamnak 5 K-ért olvasni való könyveket, mert azt hiszem erre van időm elég. Este ahelyett hogy cafféba menjek a többi urakkal inkább olvasgatok. Ma délelőtt el voltam templomba délután, ebéd után elbucsuztattuk báró Nagyt.

Holnap lovas menetszázaddal kellene kivonulnom, de ez alighanem elmarad, mert holnap reggel indul a két menetszázad Koller⁴⁰ és Matyók⁴¹ hadapródok vezetése mellett. Ma báró Nagy kívánt nekik sok szerencsét. reggel 7-kor lesz a mise, 9-kor az indulás.

S most pedig térjünk a lakásra. Péntek délután el voltam volt lakásomba, ez azonban sajnos már ki volt adva, ő is nagyon sajnálta. Ő azonban ajánlott egy másik lakást szomszédjukban, ami meg is felelt. Egy régi, ósdi házban egy tágas, elég jól bebútorozott szoba. Várkör 2 alatt. Ide hurcolkodtam azután Szombat délután be s kifizettem az érte járó 50 K-t. A szoba kb. akkora vagy tán még nagyobb, mint a pesti. Egész jól megfelel! Csak nem tudom rovarmentes-e.

Ezen a héten fogok csináltatni egy lovagló bricseszt és egy sapkát!

Érdekes Pesten atilába kellett járni, itt meg Battyányi arra figyelmeztetett bennünket, hogy jobb szereti, ha nem viseljük.

Tegnap 2 önkéntes nem vacsorázott a tisztai étkezőben. Ma ezért Battyányi kihallgatásra vitte őket és

jól megszidta őket!

Mi ujság odahaza? Mi van Jenővel?⁴² Kérem címét megírni. Órámat, kézmosó- és borotva szappannal szintén kérem, célszerűbb minden csomagot a Deutschékhoz küldeni. Így legbiztosabban megkapom. Mindenkit üdvözölve, Kedves Szüleim kezeit csókolja szerető fiuk Feri.

Hétfő, szept. 20.⁴³

Kedves Szüleim!

Hát biz nem könnyű a szolgálat Battyányi alatt. Persze azért egész más, ha az ember mint tisztjelölt ordít s nem öreá kiabálnak hanem ő kiabál. Battyányi különben végtelenül igazságos ember. Ezt már látni abból is, hogy az egész irodaszemélyzetet akik a háború óta itthon lebzselnek, akik mellékesen mondva majdnem mind zsidók (a zsidókra egyáltalán nagy hajtóvadászat folyik mostanában Z-egerszegen) s a konyhaszemélyzetet, egyáltalán azokat, akik még nem voltak a harctéren beosztotta a menetszázadokba. Persze van most riadalom Izrael fiai között. A szolgálat Battyányinál az első. Így pl. ma nem kisérhettük ki a menetszázadokat, hanem már tegnap este el kellett bucsúzni tőlük s úgy a tiszteknek, mint nekünk ki kellett rendesen vonulnunk. Ma Juhász menetszázadával (októberi lovas) vonultam ki. Iször tanügettünk, nagy köröztünk, ahol megvizsgált bennünket a szzdos, ki egy igazi stramm katona. (Egyáltalán constatálom, hogy az igazi katona szellem itt egyáltalán nagyon is túlsúlyra [!] jutott.) Utána kaptam egy 42 emberből álló szakaszt, hogy ezekkel gyakorlatozzam. Utána pedig Bosnyák és én felváltva századot vezettünk. Hát biz nagyon sok dolog volt, amiről eddig nem is hallottam, de hát nem szabad egyszerre, első nap elveszteni a tekintélyt. Ezért azután ahol nem tudtam valamit, ott annál nagyobbakat ordítottam s úgylátszik vagyis az a fő dolog, hogy az ember a hangját minél jobban kieressze, mert teljes sikert arattam. Délután egy gyalog menetszázadot vezettem, s itt hasonlóan kiordítottam magam (de azért nem vagyok goromba mint más). Szóval a szolgálat most mindenképp előtt. Én majd teljesen visszavonultam élek, mint általában most itt mindenki meghuzódik. Reggel ½ 6kor kelek, ¼ 7re a házam előtt a lovam. Felülök rá, kimegyek

³⁸ A ló neve, az Illés személynév román alakja.

³⁹ Recte: lehajszolás.

⁴⁰ Talán a később 8. honv. huszárezred állományában feltüntetett Koller Péter. HONV. NÉVKÖNYV 1915, 149. p.

⁴¹ Matyók Kálmán. HONV. NÉVKÖNYV 1915, 148. p.

⁴² Ferenc bátyja, Freyberger Jenő az olasz fronton történt megsebesülésének gyógykezelése és a pótkerethez való beosztása mellett 1916-ban ledoktorált. – KV 36. évf. 4. sz. 1916. január 23. 2. p.

⁴³ HTM KE 76.109.1/KE ltsz.

a laktanyába $\frac{1}{2}$ 7-kor kivonulás $\frac{1}{2}$ 11-re esetleg 10-re benn vagyok ismét a laktanyában. Innen míg az ember elindul, megint csak lesz $\frac{1}{2}$ 12, 12-re beérek a menázsba, jól megebédelek, hazamegyek, lefekszem, alszom $\frac{1}{2}$ 3-ig, 3ra künn vagyok, $\frac{1}{2}$ 6-ra megint csak otthon vagyok, olvasok $\frac{1}{2}$ 8-ig, elmegyek vacsorázni, utána pedig megint csak haza s alszom, vagy előbb olvasok. Ez többé kevésbé az állandó napirend!

Kedd

Battyányi itt már mégis tulságba visz mindent. Ma pl. a tisztek a következőket mondották el. Az egyik hdnagy kurizált egy itteni orvos zsidó leányának s természetesen sétált is vele. Battyányi ezt állítólag megtiltotta, mert a leány zsidó. Egyáltalán, nem szereti, ha hogy ha leányokkal sétálunk, mert ő ugylátszik egy megcsontosodott agglegény. Megtiltotta továbbá, hogy a tisztek és mi kocsin járjunk a laktanyába, mert ha ő tud, mi is tudhatunk gyalog menni. Hát ez jó, ezt én is helyeslem. De most jön még csak az unicum. Van itt egy huszárfhdnagy. Most jött nemrég a harctérről. 4 lóva ott maradt a harctéren s ezek még csak 1-2 hét múlva érkeznek meg. Battyányi pedig megtiltotta, hogy itt más lován ülhessen s azt kívánja tőle, hogy vegyen magának egy lovat. A fhdnagy persze nem hajlandó minthogy ugyis van neki 4. De most miután más lóra nem ülhet, szegénynek gyalog kell kivonulnia. Így pl. ha most Ilita lesoványodna vagy mit is írok össze lesántulna s dacára, hogy volna az istállóba egy csomó egészséges ló, amelyik nem vonul, azért én egyikre sem ülhetnék fel, hanem gyalog kellene kivonulnom. Hát, nálam ez még tán csak hagyján, de hogy a tisztekkel is csak úgy az már mégis sok. Itt 2 nap óta reggel és este rémséges hideg van. Valóságos decemberi időjárás. Reggel mindig majd megfagyok.

Szerda.

MA ÓRIÁSI MEGLEPETÉS!

(Nem mozi dráma!)

De vegyük sorjában! A csomagot Deutschék által köszönettel megkaptam. Az óra már nagyon kellett, de sajnálattal constatálom, hogy a vekker nem szól! A sok gyümölcessel azt se igen tudom mit csináljak, mert itt délben és este annyira jól lakom, hogy hál Istennek éhes sohasem vagyok. A levelet nagyon szépen köszönöm, Mamuci igazán a legjobb anya a világon, mit mindent meg nem tesz rossz fiaiért és mindig úgy kell járnia olyan pechesen. Itt Egerszegen is egy irtózatos nagy fogolytábor van 30 000 fogolyra.⁴⁴ Nagyobb majdnem a terület mint Egerszeg. Hogy mily nagy az abból is látszik, hogy egy tábornok a fogolytábor parancsnok!

Szegény Simon Toncsiért,⁴⁵ ha igaz volna a hír, igazán kár lenne. Jenőnek szívből kívánnám, hogy hazajöhessen s természetesen még inkább, hogy megválasszák.

Csernelnek⁴⁶ van protekciója s szakaszvezető nekem egyáltalán nincs és no de várjunk még egy kicsit!

Ma délután a kis gyakorlótéren egy századot vezetem. Battyányi is künn volt! Ugy ordítottam egész délután, mint egy sakál. De be is rekedtem alaposan!

Skor mikor bejöttünk a kaszárnyába, találkoztam báró Podmanicky fhdnaggal⁴⁷ ki felém kiabál: „Gratulálok.”. El nem tudom képzelni, hogy miért, de meg nem kérdezhetem mert már közben ellovagolt. Beljebb találkozom Stollár⁴⁸ századossal, az is gratulál. „De mihez, százados úr?” „Hát még nem tudod” válaszolja ő „a hadapródjelölti kinevezésekhez, hisz már benne van a napi parancsban.” „Lehetetlen” gondolom, rohanok az irodába a parancskönyvért s íme csakugyan mi áll ott? Battyányi ugylátszik meggondolta magát, mert a következőket olvasom: FREYBERGER FERENCET (és még 5 társát is) A MAI NAPPAL HADAPRÓDJELÖLT ÖRMESTERRÉ ELŐLÉPTETEM!

⁴⁴ A cs. és kir. Hadügyminisztérium Zalaegerszeg közelében, Pózva község és a lovassági gyakorlótér közt 1915 június végére építtette meg a hadifogoly-tábor fabarakkjait a város telkén, saját vasúti megállóhellyel. A tábor parancsnoka a Bécsben élő, Richard Nesweda címz. lov. vezérőrmagy lett. GYIMESI 2015; SCHEMA 1916, 23. p.

⁴⁵ Simon Antal valóban hősi halált halt, neve szerepel a Hősök Kapuja emléktábláján. KV 52. évf. 15. sz. 1932. április 10. 1. p.

⁴⁶ A Kőszegen élő Chernel István ornitológus, a M. kir. Madártani Intézet igazgatójának egyetlen fia, Miklós, noha gyenge fizikuma miatt alkalmatlannak minősítették, vágyott a hadbavonulásra és apja kapcsolatait kihasználva felvették a cs. és kir. 11. huszárezredbe. Kiképzése szinte napra pontosan haladt Freybergerével, ő azonban csak 1916 márciusában indult hadapródként az északi harctérré, ahol egy június 10-i összecsapás során eltűnt. Családja sokáig kerestette, hiába. Bővebben CHERNEL 2. k. 65-76. p.

⁴⁷ Podmaniczky Péter báró 1914. május 1-től a 6. honv. huszárezred főhadnagya HONV. NÉVKÖNYV 1915, 138. p.

⁴⁸ Stollár Béla 1914. november 1-től százados, a nagykőrösi állami mentelep 5. alosztályához volt beosztva. HONV. NÉVKÖNYV 1915, 168. p.

Azt hiszem, mindenkit megelőztem a fiuk közül, Széll Elemért⁴⁹ is. Az igazat megvallva a kinevezés váratlanul ért, most igazán nem vártam. A legérdekebb az a dologban, hogy az egyik fiut pl., ki velem együtt, ... mint szakaszvezető jött meg a tiszti iskolából, nem léptette elő!

Azonnal rohantam a szabóhoz és egy félóra múlva már őrmesteri sarzsival s a sapkán sárga rozettával robogtam végig Egerszegén. Sárga kardszíjját itt sajnos nem lehetett kapni!

Vagyonilag azonban teljesen tönkre tett a kinevezés. Egy tiszti határozat következtében ugyanis minden kinevezésnél az illetőnek 20 koronát kell az özvegyek és árvák alapjára fizetni. Másik 20 koronám pedig az áldomásra és a szabónak kellett s így biz teljesen tönkrementem, pedig van egy tervem (pénzt majd erre kérek kölcsön) még pedig; ha Szombat nem lesz este éjjeli gyakorlat, akkor legnagyobb valószínűség szerint ellógok haza és Szombat este 9kor otthon leszek. Vasárnap azután visszajövök este. Ha tehát lehet (Battyányinak persze erről nem kell tudni) Szombat este jövök, amely esetben kérem a fürdőkádba a vizet elkészíteni, mert szeretnék nagyon fürdeni.

Abban pedig téved Apa, ha azt hiszi, hogy itt buzát könnyen lehet beszerezni. Itt egyáltalán nem lehet venni, mert mindenki csakis a kincstárnak adhat el. Pedig a küldött már teljesen elfogyott s Ilitának nagyon is kellene. Mindenkit üdvözlöl és csókolva kedves Szüleimet sokszor csókolja szerető honvédhuszár hadapródjelölt őrmester fiuk Feri

Hétfő, IX. 27.⁵⁰

Kedves Szüleim!

Tegnap este még szerencse volt a szerencsétlenségben, hogy Scheiber⁵¹ önkéntesnek volt magánál egy tartalék cvikkere, ami ugyan jóval erősebb volt, mint az enyém, de azért jó hasznát vettem. Este ¼ 11-kor már ágyban voltam. Zala-Sztivánról ugyanis kocsin jöttünk be Egerszegre, mert az egyik önkéntes oda rendelte a fiakkert. Így ugyan igaz, hogy egy pár koronával drágább volt az út. De ha vonaton jöttem volna, akkor is itt lettem volna már ¾ 11-re. Az összeköttetés igazán jó. Innen Szombat délután ½ 3kor elindulok 6kor Kőszegen lehetek. Onnan vasárnap 6kor elindulok

és 11 előtt itt vagyok. Jobb igazán nem is lehetne. Szombat mint már mondtam, legnagyobb valószínűség szerint megint hazajövök. Akkor majd beviszem eltört szemüvegem egyszerre Szombathelyen az óráshoz és Schwarznál is beszerzek egyet mást.

Ma délelőtt Juhász lovas menetszázadával voltam s alapos munkát végeztünk. Igaz, hogy ennek fejében azután délután semmit sem csináltunk. De délelőtt pl. a következő cifra parancsot kaptam: lovagoljon kérem 3 km északra, ott forduljon nyugatra, így lovagoljon 4 km-t s végül kanyarodjon keletre, ahol 4 km utat megtéve egy majort fog találni, ahol majd várjon meg engemet s ahol átveszem a vázlatot, amit a belovagolt területről készített. Hát biz ez elég cifra volt, de azért ment. Battyányi még nincs itt!

Hétfő este!

Büszke vagyok nagyon! Sejtem már miért lettem hadapród jel. őrm? Addig írom meg az egészet amíg meleg. Igazán nagyon nagyon büszke vagyok a következőkre. Battyányi a délután folyamán megérkezett. Este vacsora után együtt sétáltam báró Barkocy⁵² önkéntes kollégámmal, aki melesleg nagyon jó, kedves és aranyos fiú s akivel nagyon jóba vagyok, s akivel hevesen vitatkoztunk azon, hogy hogyan kell bánni az öreg népfölkelőkkel. Ha én valahol ott vagyok persze ott hangos egyszerre minden. Egyszer csak megszólal egy hang, Battyányi hangja: „No min vitatkoztok fiuk annyira?” s azzal hozzánk csatlakozott (óriási, még a tisztekkel sem igazán sétál). Mi azután belemelegedtünk s elmondtuk az egészet s egyszer csak ezeket mondta NEKEM: „nagyon helyes a te nézeted (ez pláne ritka, hogy valakit letegezzen). Múltkor a kis gyakorlótéren különben ugyanis is nagy örömmel néztem, hogy fiatal önkéntes létedre mily erélyesen, jól s helyesen csinálod dolgodat.”

Nagyon büszkék lehetnek Szüleim énreám s én büszke vagyok magamra a fenti kijelentésért.

Utána még sétált velünk egy darabig, majd azután ezekkel a szavakkal vált el tőlünk, miközben kezét nyújtott nekünk: „Szervusztok fiuk! Jó éjt! Szép álmokat!”

Hát ez a kedvesség, szívéllyesség Battyányitól egyszerűen Óriási! Nem sokan érték ezt meg.

Óriási!

u. i. Nagy örömömbé megettem 15 drb körtét s remélhetőleg el is rontottam a gyomrom.

⁴⁹ A cs. és kir. 11. huszárezredben szolgáló dukai és szentgyörgyvölgyi Széll Ödön tart. hadnagy fiáról, Elemérről van szó. Apjával és Miklós öccsével ugyanezen ezredben szolgálták végig a világháborút. 11. HEZD 1920, 36. p.

⁵⁰ HTM KE 76.110.1/KE ltsz.

⁵¹ Talán Scheiber Józsefőről van szó, aki 1915-ben vonult be, 1916-ban a Kárpátokban halt hősi halált és Kassán a katonai temetőben temették el. HEGEDŰS 1940, 408. p.

⁵² Barkóczy István báró, 1918. január 1-től hadnagy a cs. és kir. 12. huszárezredben. SCHEMA 1918, 940. p.

Kedd, IX. 28.

9 óra s már itthon vagyok. reggel borus időben vonultunk ki s ½ 8-ra egy olyan zápor kerekedett, hogy teljesen tönkreáztam s most öltözködtem ép teljesen át, mert még az ingemből is egy pár liter vizet facsartam ki.

Szerda.

Délelőtt künn voltunk a lóterén. Délután pedig egész egyedül voltam 2 menetszázaddal, hogy vívni tanítsam meg őket. Később kijött Battyányi nézni s azt hiszem megint nagyon meg volt elégedve, mert nagyon jól ment.

Csütörtök.

Ma az egész pótszázadnak nagy harcászata volt. Mivel Ilita tegnap teljesen lesántult kénytelen voltam ma egy már hetek óta nem nyergelt bolond dögre felülni. No meg voltam vele áldva, a fene stb! Egy ilyen bolond lovon még nem ültem s ráadásul aztán még, amint egy szántóföldön keresztülvágtáztam, egyszerre csak puff s megbotolván valamibe két térdre esik, én meg csak akár valami gummi labda, úgy repültem ki a nyeregből, egy salto mortaleval! Igazán csuda, hogy semmi bajom sem történt, mert akár a nyakamat is törhettem volna! Többet se ülök fel erre a dögre az is bizonyos! No de hisz kapott is aztán olyan verést, hogy a végén még magam is megsajnáltam! Itt említem meg, hogy a szombati éjjeli gyakorlaton egy nagyon szimpatikus Kovács nevű századost szerencsétlenség érte! Ugyanis lova a sötétben valamiben megbotlott, ő leesett, de szerencsétlenségére a lába a kengyelbe maradt s a lova vágtában tova vitte. Azonnal Wienbe kellett szállítani operálás végett; s nagyon súlyos az állapota. A mai nagy összevont harcászat különben jól sikerült.

Délben viszont az étkezde miatt nagyon mérgeződtem. Ugyanis nemcsak hogy a 24 K-t, mint alapdíjat megint be kell fizetni, holott már májusban egyszer megfizettük, hanem a régi májusi mulatások fejében még kell fizetnünk 15 K-t. Ez igazán szemtelenség, mert hisz már akkor is túlfizettünk. Így aztán most kell fizetnem egy ½ hónapi kosztot 60 K, 24 K alapdíjat 15 K és ital cechem 9 K, összesen 108 koronát,

ami igazán megint disznó sok így, fél óra! A pénz nem kérem kölcsön mert ráérek hétfőn is még fizetni s szombat legnagyobb valószínűség szerint ugyis haza jövök!

A tegnap előtti megázott ruháim még ma sem száradtak meg teljesen. Csizmám talpa is félig leszakadt ma!

Holnap Tasi dr.⁵³ hívott bennünket meg egy jó 10órára, mivel arrafele lesz gyakorlatunk.

Ma Szűcs, eddig étkezdei vezető gazd. tiszt ment el a harctérre!

A mielőbbi viszontlátás reményében kedves Szüleim kezeit csókolatja szerető fiuk Feri

Péntek, okt. 1.⁵⁴

Kedves Szüleim!

Ma tulajdonképp nem akartam irni, mert azt gondoltam hogy ugyis hazajövök holnap. De mivel ezen hazamenetelt nagy veszély fenyegeti s különben számos nevezetes eset történt ma, mégiscsak megírom levellem!

Ma reggel, mikor felébredtem, zuhogott az eső, de azért a kivonulás mégiscsak meg lett tartva. Ilita még mindig nagyon sánta, miért is egy másik lóra kellett megint ülni. Ma egy ménykű nagy dögöt kaptam, alig tudtam reá felkapaszkodni, de különben jó ló volt. Magamra vettem tehát az esőköpenyem s elindultam az esőben András hidára, ahol a Juhász század van beszállásolva. Innen azután tovább mentünk a Z. Egerszegtől 14 km levő dr. Tasi tart. fhdnagy falujába,⁵⁵ ki ma meghítt bennünket egy jó 10órára. Csürom vizesen értünk oda! Itt azután úgy ahogy előbb igyekeztünk megszáradni, majd azután leültünk az asztalhoz, ahol igazán rengeteg minden volt s ahol nagyszerűen jól laktunk. ½ 12-kor elindultunk azután. Az eső pedig ezalatt nem hogy abbahagyta volna, hanem még nagyobb lett s úgy zuhogott, mintha csak öntötték volna. 2 órára érkeztünk azután haza. Az ebédre természetesen lekéstünk, de ez nem is kellett volna, mert hisz úgy jól voltunk lakva. Hanem így átázva még nem voltam. A multkori megázás csak kis Miska volt ehhez. A köpeny természetesen semmit sem használt és teljesen átázott akár csak rajtam se lett volna! Az ingemből, alsó nadrágból, csizmából liter szám jött a víz. A legszebb pedig az a dologban, hogy

⁵³ miskei és monostori dr. Tassy Kristóf jogász, tart. főhadnagy, aki 1916. július 15-én a budapesti 1. honvéd huszárezred különítményéhez vonult a harctérre. I. HHE 1927, 386. p., https://hu.wikipedia.org/wiki/Thassy_Krist%C3%B3f (Letöltve: 2019. 12. 28.)

⁵⁴ HTM KE 76.111.1/KE ltsz.

⁵⁵ A Zalaegerszegtől nyugatra fekvő Alsóbagod (Zala m.), ahol Tassy a felesége birtokán gazdálkodott. – <https://hu.wikipedia.org/wiki/Bagod> (Letöltve: 2019. 12. 28.)

belülről is úgy néztem ki, mint egy „vörös ördög”, amennyiben a piros nadrágtól az alsó nadrág is teljesen vörös lett (majd ha mosásra hazaküldöm, még nagyon szépen látható lesz), sőt még engem is megfogott úgyannyira, hogy nem tudtam még meleg vízzel sem lemosni s még a holnapi otthoni fürdőre is maradt volna. Miután aztán így teljesen levetkőztem s meleg vízben alaposan megmosakodtam, fogtam magam, megvettem ágyam s aludtam este 7-ig! Mikor felébredtem, megint csak hallgattam az eső unalmas zuhogását, mely most már reggel óta egy folytában esik s tudj Isten, mikor hagyja abba! Nincs undokabb dolog, mint az ilyen eső! Irtózatos ez a folytonos locs-pocs, sár stb. kellemetlenség, mely az esővel jár. Pláne még hozzá, hogyha nincs az embernek már mit felhúzni. A köpeny csupa víz azt nem lehet felhúzni. A barna köpenyt sajnálom. A ruháim már mind megáztak. Borzasztó kellemetlen ez! Hát még micsoda borzalmas lehet ez a harc téren, ha az ember nem kerül fedél alá, nincs mibe átöltözködni, mert csak egy ruhája van, az ami rajta van. Ez az ősz lehet a leg- és leggyalázatosabb a harc téren. Azt hiszem az esőktől lehet legtöbbit szenvedni. Ez viseli meg az embert a legjobban.

7kor tehát felkeltem, felöltözködtem s elmentem a tisztai étkezdében [!] ahol jól megvacsoráztam. Itt kapott azután vacsora alatt Sólyom fhdnagy egy táviratot, miszerint azonnal utazzék el Pozsonyba, ahova át lett helyezve. Ez aztán a pech! Ezt az arany jó embert, akivel igen jóban voltam, elviszik és hozzá még ily váratlanul. Ehhez járul még hogy a 2 fhdnagy, ki még ide van beosztva, hivatalos ügyben (teljesen) távol van s így egész egyedül vagyok s a parancsnokságot is nekem kellett átvennem, mert Sólyom még az éjjel utazik. Holnap tehát kb 300 embernek vagyok a teljhatalmú parancsnoka. Hogy ez mit jelent, s hogy ez milyen felelősségteljes mulatság, azt nem is kell talán itt részletesen megmagyaráznom. Egész egyedül holnap mindenféle jelentést átvenni, mindenféle eddig soha nem látott és hallott ügyet elintézni, hát ez biz nem lesz könnyű dolog s ezért nagyon szívesen átadnám bárkinek ezt a megtisztelő állást. Emiatt nem fogok valószínűleg holnap haza sem jönni! Hát ez nem pech! Pedig igen szerettem volna megint hazajönni!

Ha nem jöhettek haza, akkor az étkezdei pénzt Deutschtól veszem kölcsön!

Kézcsókkal szerető fiuk Feri

Hétfő, X. 4.⁵⁶

Kedves Szüleim!

Mivel nincs más levélpapírosom, ilyen saját gyártmányú levélpapírra írom esedékes leveletem!

Érdekes, alig jöttem meg máris azon spekulálok hogy mehetek-e Szombaton megint haza s legjobban szeretnék máris megint otthon lenni!

Szombathelyen a vonatot nem késtem le, mert 7 óra helyett még csak ¼ 9 kor indult el. Ungerral⁵⁷ utaztam s Szombathelyen meg csatlakozott hozzánk egy jelenleg Pesten tartzkodó civil úr, ki valamikor mint 83-as tiszt valamikor hosszabb időt töltött Kőszegen. A nevét elfelejtettem, de azt tudom, hogy valami Bundl⁵⁸ leányt vett el Kőszegről!

Papát jól ismerte! Nagyon kedves úriember!

Ha Szombathelyen nem is, de Szent Ivánban a nagy késés miatt annál inkább lekéstem a vonatot. Szerencsére volt ott kocsi s így elég korán hazaérkeztem, de viszont ez jóval megrágitotta az utazást.

Egerszegen azután találkoztam egy tiszttel, akit megkérdeztem, hogy mi van máma. Ő azután mondtotta, hogy egy részének rendes foglalkozás, de a tisztikar egy része viszont napi parancssal van kiküldve teljes parádében a mai nagy misére, s úgy emlékszik, hogy én is köztük vagyok. No ez megint egy pech, se ruhám se semmim, se biztosan nem tudok semmit sem! Végül is azután azt csináltam, hogy reggel nem keltem fel egyszerűen az ágyból, gondolván azt, hogy majd adom a beteget. Délre azonban mégiscsak felkeltem, elmentem az étkezdébe s ott jelentettem Battyányinak, hogy gyomorgörccseim voltak s azután még füllentettem is egyet, mondván, hogy orvos is volt nálam, oly rosszul voltam. De ő meg egyszerre az elején közbeveté, mondván: „Jól van, Köszönöm, rendben van.” Így azután csakugyan rendben van, hál Istennek! Szombat délután és vasárnapi hiányzásomat szintén nem vette észre mint azt előre is gondoltam! A gyümölcs még meglevő részét tegnap este fogyasztottam el s ettől a gyomromat, mivel ez még elég sok volt, meglehetősen el is rontottam!

⁵⁶ HTM KE 76.112.1/KE ltsz.

⁵⁷ Id. Unger Elek takarékpénztári könyvelő, kőszegi lakos. CHERNEL 2015 2. k., 147.p.

⁵⁸ Recte: Bründl.

Kedd.

Tegnap este el voltunk moziba, mert itt volt a Szombathelyi 90es⁵⁹ katonazenekar. Későn mentünk haza. Éjfél felé járt az idő már s ami a legcsudálatosabb a dologban, ami velem még soha sem történt meg, amikor lefeküdtem, nem tudtam elaludni hanem egész reggelig ébren voltam s elspekulálgattam. Mégcsak a szememet sem hunytam le. Ma reggelre ismét csak esős időre ébredtünk, amely ezt ugylátszik egész héten is még tenni akarja. Ilita még mindig erősen sántít s ma kellett vennem 5 K-t sóborszeszet és kenőcsöket, így talán majd most hamarosabban fog felgyógyulni!

Hozzánk be lett osztva egy nagy magas tart. fhdnagy a nevét még nem is tudom biztosan és parancsnokul báró Nagy tart. fhdnagy az ugyanilyen nevű lovassági tábornok öccse. Nagyon kedves és jó ember.

Ma reggel a csizmámat alig tudtam felhuzni, dacára, kaptafára volt verve, még mindig olyan nedves és vizes volt. Ruhám pedig szorított.

Ma egy meglepetés is ért megint, ugyanis bevo-nult ma az ezredhez egy fhdnagy, aki kerek 13 hónapig volt a harctéren s akiben én meglepetve ismertem Weninger Matyira,⁶⁰ aki Jenővel együtt járt Kőszegen és akit én nagyon jól ösmertem. A zenekarban is együtt voltunk 2en a nagydobosok. Természetesen nagyon sokat elbeszélgettünk egymással s nagyon örültünk is egymásnak.

bró Barkocyt, ki jó collegám volt, ma sürgönyileg bevezényelték a távirászati iskolába.⁶¹ Kár, hogy elmegy, nagyon jó fiú volt.

Szerda

Ma éjjel a készültség nagy ribilliót csinált s mindenhol (csak az ágyban nem) keresett, hogy rendet csináljak mint állomás ügyeleti tiszt. De természetesen nem találtak.

Reggel azután, amint bementem, a laktanyába ott várt reám már a készültség parancsnoka s előadta, hogy éjjel mily botrány volt s egyszersmind elővezette a botrányhősöket, mégpedig a fogolytábornál levő 2 bakát, akiket az éjjel bekísért az őrszobába. Egyszerre láttam, hogy intelligens emberek. Könnyezve jöttek be s előadták hogy 2en Wienből jöttek mert nagynehezen

kivitték hogy idejöhessenek. Az egyik nagykereskedő s gazdag ember. Az éjjel voltak először künn a városban de egy szót sem tudtak magyarul s ebből lett aztán a számos incidens s végül a nagy botrány. Én azután végül megkönyörültem rajtuk s saját szakállamra elengedtem őket. Természetes ha ezt megtudnák nekem lenne kellemetlenségem, de hisz nem kell mindent megtudni.

báró Nagy nagyon kedves ember s olyan dolgom van hogy jobb igazán nem lehetne. Hanem Ilitával viszont nem tudom, mi van, mert úgy le van sántulva, hogy az egyszerűen csuda. Holnap megvizsgáltatom a főpatkoló mesterrel és a főállatorvossal. Még szerencsém, hogy itt van a kitört kezű Somogyi önkéntesnek a lova s egyelőre vonulhatok azon, mert ha ez most nem lenne, biz kutyagolhatnék eleget gyalog.

Sándortól⁶² ma kaptam egy levlapot, Jenőtől ellenben semmit.

Ma jött a sürgöny, hogy a lovas menetszázadnak holnap kell indulni. Ez váratlanul gyors volt.

Egyik pár csizmám kifeslett, amelyet Szombaton fogok elküldeni megcsináltatni.

Csütörtök délben

Ma nagy harcászaton voltunk, természetesen zuhogó esőben, mert itt ugylátszik, szép idő már nem is tud lenni!

A gyalog pótlás 10-én lesz menetkész s el fog vele menni Dr. Csesznák⁶³ tart. fhdnagy, akit ma osztott az őrnagy ide be!

Én nem hiszem, hogy novemberben már mennék, azt hiszem, hogy még csak a decemberi pótlással fogok menni.

Ma délután 5kor indul a lovas menetszázad. $\frac{3}{4}$ 2kor lesz az eskü, ahol mindannyiunknak ott kell lenni.

Eső köpenyem ma X helyen elszakadt s azonkívül természetesen teljesen elszakadt [!]. Nem ér semmit sem, de miután a köpenyt meg sajnálom, hát inkább megázom.

Az a 3 önkéntes, aki nem lett kinevezve eddig, ma lett kinevezve!

Ma jött meg az új százados aki alá tartozunk! Még nem ösmerem, majd délben megismerjük. Kíváncsi vagyok, milyen lesz? Ha ő keresztül nem huzza

⁵⁹ Recte: 83-as.

⁶⁰ Wenninger Mátyás 1915. szeptember 1-től a 6. honvéd huszárezred tényl. főhadnagya HONV. NÉVKÖNYV 1917, 362. p.

⁶¹ Jó példa arra, hogy frontra kerülés helyett a leendő tartalékos tisztek némelyikét még harctérré kerülése előtt szakképzésre (aknavető, géppuskás, távirász stb.) irányították.

⁶² A legidősebb Freyberger-testvér, Ferenc bátyja. 1915 januárjában már Jenő testvérel együtt alakulatuknál harcoltak, ott látogatta meg őket édesanyjuk. KV 35. évf. 2. sz. 1915. január 10. 3. p.

⁶³ Dr. Csesznák Elemér 1915. július 1-től a 6. honvéd huszárezred tart. főhadnagya. HONV. NÉVKÖNYV 1917, 366, 391. pp.

számításaimat, Szombat legnagyobb valószínűség szerint megint hazajövök! A fürdőt kérem mindenestre elkészíteni, Ancsi néni pedig lesz oly jó, nekem vagy azt a tortát, multkor is volt, vagy pedig diós palacsintát készíteni. S nem virslit, hanem talán máját. Előre is utalványozok neki ezért puszikat! Csak ez az undok eső állna már egyszer el, hogy már egyszer szép időben mehetnék haza! Már igazán elkelve egy kis jó idő. Az után constatálom azt is egyuttal, hogy az idő elég hűvös, különösen reggelenként bizony meglehetősen hideg!

Ilítával nagy baj van! Ma volt az orvosnál, aki azt mondta, hogy valószínűleg sohasem gyógyul meg a lába, mert az teljesen rossz. Egyelőre nem vonulhat 10 napig még, mely idő alatt folyton borogatni kell meleg kötésekkel. – Akkor majd megint elővezeti s megnézi magának, de amint mondja, nem hiszi, hogy jó lesz ez a botláb!

No ez volna azután az igazi baj! Még szerencse, hogy itt van az a ló, amelyik a kitörött kezű önkéntesé s hogy még egyelőre lovagolhatok ezen. De mi lesz majd 10 nap múlva!?! Ilita ugyan meg fog hizni most, de mit segít ez, ha majd nem lehet vonulni rajta!

Csütörtök dut.

Délben megismerkedtem az új századossal, kinek neve Szentmiklósi.⁶⁴ Kedves uri embernek látszik. Talán rokona a valamikor Kőszegen volt Szentmiklósiéknak.⁶⁵ Majd megkérdezem tőle alkalomadtán.

Délután $\frac{3}{4}$ 2kor volt a menetszázad esküje a fedeles lovardában. Nagyon nagyon megkapó dolog volt. Teljesen felszerelve ott állott az egész század. Az eskü után azután teljes papi ornátusban a helybeli pap mondott egy szép beszédet. A legszebb azonban az mikor imához fujnak, amely az őrnagy beszéde után következett. Ez valahogyan igen megfogja az embernek a szívét, pláne, ha még elgondolja, hogy vajjon mennyi fog ezek közül visszajönni. Ezután azután felvirágozva végigvonultak a városon, mi pedig utánnuk fiakkereken s az állomáson bevagonírozták őket! $\frac{1}{2}$ 5-kor azután az egész város jelenlétében elindultak

a fiuk. Tisztek mentek: báró Podmanicky fhd., Zeller fhdnagy és Schwendtner⁶⁶ zászlós.

Ma Görgeyről hallottam híreket, amelyeket itt nem lehet leírni, hanem majd otthon elmondom.

Remélem Papa már egészséges s különben sincs semmi baj. Mindenkit üdvözölve kedves Szüleim kezeit csókolja szerető fiuk Feri huszár kadett asp.⁶⁷

Hétfő, okt. 11. ⁶⁸

Kedves Szüleim!

Utazásom rémes volt! Szombathelyen $\frac{1}{4}$ 3-ig kellett várnom. $\frac{1}{2}$ 4kor érkeztem Szent Ivánra, ahonnan semmiféle közlekedő eszköz nem lévén, a legközelebbi vonat pedig csak reggel 8-kor indult volna, így tehát kénytelen voltam gyalog Egerszegre egy sártengeren át bemarsolni. $\frac{1}{2}$ 6-ra érkeztem meg lucskosan, sárosan s mindenekelőtt holtra fáradtan! De nem volt időm ledőlni mégcsak egy órára sem, mert átöltöztem s ki kellett vonulnom.

Weninger Matyi, mivel oly sokáig volt a harctéren, szolgálatainak elismeréséül 6 heti szabadságot kapott, amit ma kezd meg! Megérdemli!

Az esedékes éjjeli gyakorlat szerdán este lesz megtartva, így tehát Szombaton megint hazajöhetek!

Ma délután nagy szerencsére nem lesz foglalkozás, mivel az egész legénységnek zsoldfizetés van. Helyrehozhatom tehát az éjjelt s egy nagyot fogok aludni!

Ilita még mindig ép oly sánta, mint volt s ma a főorvos kijelentette, hogy nem is fog meggyógyulni s hogy ezzel nem fogok tovább szolgálhatni. Ma szivességéből Tasi fhdnagy kölcsönözte oda egyik lovát.

Kedd

Ma reggel elaludtam a kivonulást s 8kor sétalovaglás tettettem, Szentmiklósi pedig nevetett egyet rajta s azt mondta, hogy biztos a vasárnapi mulasztást hoztam helyre s jól kialudtam magam. Azt mondotta, hogy az a fő dolog, hogy Battyányi ne tudjon ilyen dolgok felől semmit sem, Szentmiklósi egy végtelesen kedves ember, olyan, vagy talán még jobb, mint

⁶⁴ primóczi Szentmiklóssy Sándor báró, a 8. honvéd gyalogezred századosa. HONV. NÉVKÖNYV 1915, 29. p.

⁶⁵ A kőszegi Szentmiklóssy családból Andor a cs. és kir. 11. huszárezredben, József a m. kir. 5. huszárezredben szolgált a világháború folyamán. CHERNEL 2015. 2. k, 134. p.

⁶⁶ Schwendtner Oszkár Pál, 1915. szeptember 1-től a 6. honvéd huszárezred hadnagya. HONV. NÉVKÖNYV 1917, 363. p.

⁶⁷ kadett asp(írant) –hadapród-jelölt (ném.)

⁶⁸ HTM KE 76.113.1/KE ltsz.

Putyányi⁶⁹ vagy Rudnyánszky.⁷⁰

Ma délután sokáig együtt ültünk az ebéd után s annyi viccet oly jókat hallottam, hogy majd ledültem a sok nevetéstől. Szentmiklósi és Kovács századosok az asztal eddigi rideg hangját kezdik lassankint egészen megváltoztatni!

Az éjjeli gyakorlat holnap lesz. Este 6kor már indulunk. Szombat tehát megint hazajövök s kérem a fürdőt etc. elkészíteni.

A hétvégén színház jön Kőszegre illetőleg mit irok össze Z.-Egerszegre s itt marad egy hónapig!

Szerda

Ma reggel künn voltunk a nagy gyakorlótéren s egész idő alatt cigányasszonyokkal vettünk kártyát s nagyokat neveltünk a jóslásokon.

Korán hazajöttünk a mai éjjeli gyakorlat miatt különben a kivonulással sem sietünk mostanában, amennyiben ez mindig 7- és ½ 8 között van.

Ma meglehetősen hüvös van s én ezért nagyban spekuláltam azon, hogy hol szerezzek az éjjeli gyakorlathoz köpenyt, amennyiben a magamét sajnálom. Így azután elhatároztam, hogy a mentét még ma megveszem. Délelőtt folyamán bementem tehát a gazd. hivatal főnökéhez, s megkértem, hogy adja oda a mentét, a pénzt, amit mamuci fog nekem kölcsön adni, majd jövő héten fogom megadni. Az ár 56.40! Az átalakítás pedig 20-25 K. A mentét délután fogom kiválasztani. Itt említem meg hogy Bosnyák csináltatott magának egyet s az ár 400 mond Négyszáz korona. Az enyém tehát majd 8szor olyan olcsó.

Csütörtök.

A tegnapi éjjeli gyakorlatra mégis inkább köpenyben mentem, mert új mentém először még nem is volt átalakítva, de különben is jobban sajnálom, mert nagyon szép.

Az éjjeli gyakorlat nagyszerű volt. Ilyenbe még nem vettem részt. Az ember teljesen beképzeltette magát a háborúba. Koromsötétség volt nem látott az ember semmit sem, csak a puskák villanását, hallani lehetett a lovak patáinak csattogását, a folytonos lövöldözést. S micsoda lehetetlen utakon mentünk a lovakal a pokoli sötétségben. Egyszer itt bukott egy ló fel

egyszer ott. A végén azután egy nagy dombon lóról szállva beástuk magunkat. S amint itt az ellenség körbefogott s körös körül a fegyverek villanása látszott s végül rohamra jöttek; az a vad ordítás stb igazán nagyszerű s egész igazi harctéri helyzet volt. Végül aztán megbeszélés egy út mentén a pokoli sötétségben megkapó dolog volt. 12-re értünk vissza.

Ma ismét eltörött egy cvikkerem. Jenő is írt, úgy látszik két levelem közül egyiket sem kapta meg.

Ilíta teljesen hasznavehetetlen s a zabot most egész hiába eszi. Ha 1-2 hét múlva Batthyány megtartja a lóvizsgát, nem tudom mi lesz? Brrr!!!

Péntek.

Az éjjeli gyakorlattól erősen meghültem. Tegnap erősen köhögtem is és irtózatosan náthás voltam. Báró Nagy mondotta Na te alaposan meg vagy hülve menj haza s feküdjél le. Ezt meg is tettem, megittam egy jó forró teát, lefeküdtem s ma már nem vonultam ki. 11 óra van most s ép most keltem fel. Egész jól érzem magam csak a náthám van még egy kicsit meg. A köhögésem teljesen elmúlt. Az eső csakúgy szakad, megint kezdődik a gyalázatos időjárás! Holnap indul a gyalog pótlás!

Kézcsókkal szerető fiuk Feri.

Kedd, okt. 19.⁷¹

Kedves Szüleim!

Vasárnap szerencsésen megérkeztem! Battyányi még csak az éjjelivel jött! Scheiber Pozsonyból jött, ahová legközelebb már, valószínűleg mint mérnök hadnagyot át is fogják helyezni. Kár érte, mert nagyon jó fiú! Ő különben a szombathelyi Weisz Oszkárnak sógora.

Hétfőn délután egyik főhadnaggal sétalovaglásra mentem. Ma délután szintén nem volt foglalkozás. Szentmiklósi nagyon érti, hogy kell elsinkolfálni⁷² a délutáni foglalkozást, anélkül, hogy Battyányi tudna valamit. Most igazán alig csinálunk valamit! Kárpótlásul azonban Hétfőn ismét reám került az állomásügyeleti tiszt szolgálat s mivel lelkiismeretesen akartam elvégezni teendőimet, lefekvésre mégiscsak 2 órakor került a sor. No de csináltam is rendet annál is inkább, mert Battyányi Hétfőn délelőtt az összes tiszteket kihallgatásra rendelte, ahol aztán

⁶⁹ Talán a cs. és kir. 7. tábori vadászászlóalj századosa, drauhaini Puteany Egon százados? SCHEMA 1917, 660. p.

⁷⁰ dezséri Rudnyánszky Ferenc 1914. augusztus 1-től az 1. honvéd huszárezred főhadnagya HONV. NÉVKÖNYV 1915, 138. p; 1. HHE 1927, 804. p.

⁷¹ HTM KE 76.114.1/KE ltsz.

⁷² Óvatos ravaszsággal, ügyes furfanggal eltüntet, elhanyagol (gör.)

kijelentette, hogy nem tűri a kaszárnya és a legénység eddigi rendetlenségét és kéri a tiszt urakat hogy az állomásügyletes a legnagyobb szigorral és erélyvel járjon ezentúl el. No igaz, hogy én ezt mindjárt meg is kezdtem. Éjjel 11 órakor a kaszárnyába riadót fuvattam s 5-6 készütséget meglepetésszerűleg szétküldöttem a városban. Volt is riadalom és eredmény! Ma reggelre 13 lettek megvasalva, valami 20 kerültek az 1-esbe és 4 huszár ki is lett kötve. De végre mégis csak lesz rend! Egy darabig most biztos nem lesz 1 huszár sem található takarodó után a városban! Igaz, hogy a sok éjjeli parancs kiadástól és kiabálástól egész berekedtültem! Ehhez még hozzá járul gyalázatosan hideg szobám, amely különösen reggel és este olyan mint egy jégverem. Minden felkelésnél majd megfagyok! Valósággal hozzászokom a téli hadjárhoz! Különb nappal is elég hűvös idő van már s így fel kell áldoznom köpenyemet, amennyiben abban vonulok ki s amely így ennek következtében parádézásra nem igen használható már, mert a lovaglás ugyancsak megviseli.

Mentémért voltam a szabónál, de a nyomorult igen sokat kért az átalakításért, amit nem tudtam kifizetni. Különb elég jól áll, de azt hiszem túl meleg! Földes dr⁷³ hadnagy átnyújtotta a mentéről a számlát, amely most már mint megírtam K 56.40 s azt mondotta, hogy kifizethetem jövő héten, de akkor biztosan, mert neki is el kell e dolgokkal 1-je előtt számolni. Együttal egy szörnyű lesújtó hírrel is boldogabb lettem, amennyiben egy újabb számár rendelet következtében, harctéri indulás esetén valószínűleg még csak egy rossz gombbal sem szerelnek fel bennünket, hogy a fene enné meg ezeket a nagyfejű bölcseket ott fenn!

A minisztériumban volt fenn 2 h. kapitány, akik csupa ellentétes hírrel jöttek, de mindannyian egy váratlan közeli békéről regéltek és még sok mindent meséltek.

Wienben is történt rendkívüli esemény, amit azonban csak szóban mondhatok el, hacsak addig már nem hallották kedves Szüleim.

Ma szintén történtek meglepetések!:

Dr. Csemez⁷⁴ tart. fhdnagyot, ki nálunk volt beosztva s ki egy aranyos ember (a civil életben Győr

vmegye főjegyzője) s kivel nagyon jóban voltam, sürgönyileg át lett helyezve.

Ma pedig jött egy sürgöny, Juhász, Vázsony,⁷⁵ Mező⁷⁶ szdosok továbbá Kriszti és Heppes⁷⁷ hadnagyok még e hét folyamán útba indítandók a harctérre. Hát ez igazán meglepetés, majdnem csupa beteg ember, pláne a jó öreg Tusi bácsi (alias Juhász), hisz még lóra sem tud szegény egyedül szállni. Igazán disznóság!

Csütörtök.

Kedden este el volt a tisztikar, tehát én is a színházba, de többet sem megyünk az bizonyos! Különb is csak egy felvonást birtunk ki! A rémesnél is rémesebb ripacstársulat volt!

Fenti tisztak holnap indulnak a harctérre!

Battyányi is valószínűleg holnap megy 5 napi szabadságra!

Ma délelőtt az egész pótszázadnak nagy gyalog harcászata volt. Csizmám majd lemaradt a rettenetes sárban!

Holnap Gaál⁷⁸ főhadnaggal kell kivonulnom, amennyiben Juhász századát ő vette át.

Ma az egész városban egy rémhír terjedt el, mégpedig az, hogy az egész 6-os huszárezredet mindenestül elfogta az orosz. S csak egy kapitány meg egy kadett menekült volna meg!

Mi még semmi bizonyosat nem tudunk! A hirt ilyen formában nem akarjuk elhinni, mert, hogy az ezredet mir nix, dir nix⁷⁹ elfogják, talán mégsem megy. Amit tudunk, hogy 16-án az ezred még tartalékban volt s ekkor az előtte levő 9. h. gy. ezred három zászlóalját az oroszok elfogták. Ezeknek helyébe azután egész hirtelen beledobták a legnagyobb disznóságba az egész 6-os huszár ezredet, hogy itt valószínűleg történt valami, az bizonyos, de hogy mi, azt nem lehet tudni. Egy még bizonyos, hogy Höfer azt közölte minapi jelentésében erről a harctérről, hogy az oroszok itt átmeneti sikereket értek át [!]

Szombat valószínűleg hazamegyek s elmegegyek egyenesen a zárdai ünnepélyre!⁸⁰ Kézcsókkal szerető fiuk Feri.

⁷³ Földes Géza 1914. január 1-től hadnagy gazdasági tiszt a 15. honvéd gyalogezrednél. HONV. NÉVKÖNYV 1915, 195. p.

⁷⁴ Dr. Csemez Béla HONV. NÉVKÖNYV 1914, 356. p.

⁷⁵ Recte: Vázsony Béla HONV. NÉVKÖNYV 1914, 355. p.

⁷⁶ Mező Kálmán HONV. NÉVKÖNYV 1914, 355.

⁷⁷ Heppes Sándor 1914. november 1-től az 1. honv. huszárezred tart. hadnagy, HONV. NÉVKÖNYV 1915, 145. p.

⁷⁸ Gaál Jenő 1913. november 1-től főhadnagy, 1916. november 1-től százados a 6. honvéd huszárezrednél. HONV. NÉVKÖNYV 1915, 137. p., HONV. NÉVKÖNYV 1917, 360. p.

⁷⁹ A német *mir nichts, dir nichts*, azaz 'nekem semmit, neked semmit (se szóval)' – azaz váratlanul, bejelentés nélkül; se szó, se beszéd – kifejezés magyaros formája a bizalmas nyelv kissé avuló rétegében.

⁸⁰ „Az apáca-zárdában jótékony hadicélra tegnap rendezett műkedvelői előadások fényes sikert arattak. A nagy dísztermet betöltő óriási közönség nagy élvezettel gyönyörködött a szép előadásban. Ma délután megismétlik.” – KV 35. évf. 43. sz. 1915. október 24. 3. p.

Z.-Egerszeg X. 26.⁸¹

Kedves Szüleim!

Vasárnap Kőszegiékkel⁸² kimentem a Sport-térre s utána még sétáltam is egy darabig velük a városban, de a kávéházba már nem mentem el velük, hanem elmentem papát keresni de sajnos nem találtam meg. Később pedig a rengeteg ember között még kevésbé találhattam meg s így egyedül koszáltam a városban 7-ig s utána szerencsésen megérkeztem Egerszegre.

Hétfőn nem vonultam ki mert nagyon álmos voltam. Természetes Battyányi már nincs itt s mégcsak Szombaton tér vissza! Így most szabadságra sem mehetek, de ezt nem is bánom, mert jobb lesz jövő héten, legalább Mindszentek estéjén is odahaza lehetek! Ezen a héten természetesen az egész garnizonban a legnagyobb semmittevés fog lefolyni a tiszt urak részéről. Itt igazán bevállik az a közmondás, hogy nincs itthon a macska, cincognak az egerek. No de hisz különben is hadi fiu [!] vagyok s annak majdnem mindent szabad.

Tegnap, Hétfőn délután, elvoltam illetve voltunk egyik kollegámnál, aki odahazulról kapott 20 kg legfinomabb minden elképzelhető elemózsiát és csemegét s azonkívül olyan 25 palack bort, amelynek literjét szülei, akik nagybirtokosok, 10 koronáért sem adják oda. A legfinomabb muskotály, aszú és óborok. Alaposan bezabáltam (népszerű kifejezés) s természetesen ami magával jár, a gyomromat is elrontottam és pedig szintén alapice!⁸³

Ma ½ 8kor (már) kivonultunk s a kapitány egész délelőtt régi és új cuplékat adott elő szóval ismét csak jól mulattunk.

Hazatérve alaposan megvizsgáltam Ilitát, de biz csak nagy elszomorodással konstatálhattam, hogy még mindig egyforma nagy a baj. Igazán nem tudom, hogy mit csináljak vele.

Lóápolómra pedig oly dühös lettem, mert egy hanyag, lusta fráter, hogy valószínűleg nem is viszem őt magammal a harctérre, hanem keresek egy idősebb, megbízhatóbb alakot, sőt egyet már ki is szemeltem magamnak, aki igen jóra való, derék földműves s akit igen dicsér mindenki.

Ma vagy holnap elmegyek hitelbe kiváltani egy pár hadi csizmát,⁸⁴ egy szürke zubbonyt és nadrágot és egy szürke eső köpenyt!

Mi van az eső köpennyel? Megrendelte már mama? Jetzt ist schon die höchste Zeit!⁸⁵

Szabadságot most majd lehetőleg Kedd, Szerda, Csütörtökre kérek, s Szombat este hazajövök!

Szerda.

Ma ismét elkezdődött ez az átkozott eső esni. ¾ 8kor kivonultam de már 9kor itthon is voltam. Ja nincs itt Battyányi. Tegnap elváltak ismét tisztek s önkéntesek annál a fiunál, akinek az a jó, de rém erős bora van s úgy berugtak, hogy csuda. Engem is nagyon hívtak, de volt eszem s nem mentem el! Irtózatosskandallumokat csináltak, különösen a Boér fiuk, ugyannyira, hogy Battyányi, ha Szombaton hazajön, okvetlen tudomást szerez róla, már csak azért is, mert Martinovits, ki mellesleg mondva maga is be volt pityizálva, kénytelen lesz jelentést tenni Battyányinak. Lesz majd levita olvasás⁸⁶ mindnyájunknak, pláne ha még azt is megtudja, milyen naplopás folyt itt ameddig ő távol volt.

Ma talán veszek magamnak fát s befűtetek szobámba, mert mégis hideg van s bolond az, aki hiába fázik.

Csütörtök.

Mégsem fűtettem be ezideig, dacára, hogy igazán hüvös idő jár már errefelé, de azért nem vagyok bolond. Ma csak egy órát ültem künn a szabad levegőn s a csizmában a lábom máris úgy fázott, hogy csak no. Mi lesz a harctéren?

Ma itt országos vásár van, először láttam ilyent Egerszegen. A vásár itt igen nagy. Ma ismét szolgálatba kerültem s állomásügyi tiszt vagyok. Már volt is 2 nevezetes esetem, még a délelőtt folyamán ugyanis harcászati gyakorlaton az egyik huszár úgy belepuskázott egész közélről vaktöltéssel egy másik huszárnak [!], hogy azonnal összeesett s súlyos sérüléseivel a kórházba kellett vinni. Délben pedig egy másik nagyobb

⁸¹ HTM KE 76.115.1/KE ltsz.

⁸² Kőszegi József rendőrkapitány, a Kőszegi Sport Egyesület első elnöke; a rendőrkaitányi tisztet Freyberger Jenő vette át tőle. – Söptei Imre szíves közlése.

⁸³ Alaposan (tréfás)

⁸⁴ A katonai (hadi) bakancsokat és csizmákat az úgynevezett húsos oldalával kifelé fordított bőrből készítették, az így megvarrott lábbeli ugyanis sokkal jobban ellenáll a víznek. BÁLINT 2014.

⁸⁵ Most már legfőbb ideje (ném.)

⁸⁶ Német kifejezés: jemandem die Leviten lesen, azaz valakit erőteljesen feddni, elmarasztalni, megmosni a fejét. – A feloldást Forgács Mártonnak köszönöm.

szerencsétlenség történt, ugyanis a vásár zajában egy ló megbolondult s egy huszárt agyonrugott.

Szombaton vinné az ördög, éjjeli gyakorlat lesz, melyről Battyányi nem hiszem, hogy elenged, ámbár lehetséges. Mindenesetre megkíséreltem s ha Szombaton nem, úgy vasárnap jövök haza!

Tegnap zsoldomból vettem egy pár könyvet, hogy az unatkozást elűzzem. Ez mindenesetre olcsóbb szorakozás, mintha a tisztekkel minden este a caffába mennék. Már egész kis könyvtáram van.

Ma beszereztem kölcsönre egy pár hadi csizmát.⁸⁷ Ára K 33.18, s átalakítás végett odaadtam egy cipésznek s mondtam neki, hogy a szükséges hozzávalókat szerezze be Deutschtól, kinek alkalmadtán majd kifizetem. Ugyancsak vettem a kir. kincstártól hitelre egy gyulai táskát⁸⁸ (K 12) és térképtartót (K 2). Ilítánál örvendetes javulás állott be. Tegnap saját felelősségemre megvasaltattam s már korántsem sántít úgy mint azelőtt!

Jenő elhiszem, jól érzi most magát, vagy talán már felment Pestre! A közeli viszontlátásig csókol s üdvözlől mindenkit kedves Szüleimnek pedig kezeit csókolja szerető fiuk Feri.

Vasárnap, XI. 7.⁸⁹

Kedves Szüleim!

Alig érkeztem meg, máris beülök mint szorgalmas levélíró s neki fogok hideg szobámban jelen levelemnek.

Kocsi nem volt Szent-Ivánon, de az osztálykocsival künn volt báró Nagy főhadnagy, aki Wienből jövő feleségét várta. Ők azután engem is haza vittek. Podgyászomat azonban nem tudtam megkapni. Holnap majd utána nézek az itteni vasútállomáson. A méltóságos asszony, akivel jöttem, egy echte Wienerin, nagyon kedves, kedélyes asszony volt. Csak egy nagy baja is volt, tudniillik, hogy egy szót sem tudott magyarul. Elképzelték, kedves Szüleim, mily felnyesen[!] szorakoztattam németül.

báró Nagy mesélte, hogy mihozzánk is rengeteg XI. 3-i bevonult népfölkelő jött, alig tudták őket elhelyezni s azt is mondták, hogy azt beszéltek, hogy Kiss fhdnagy akiről én mamának ép tegnap beszéltem, hogy ő lesz valószínűleg fenn a harctéren a századparancsnokom, állítólag elesett volna. Ugyancsak ő mondták,

hogy századom valószínűleg hét végén, de lehet, hogy még csak jövő hét elején fog elmenni.

Hétfő délután.

Ma még nem is ebédelttem, mert annyit kellett szaladgálnom össze-vissza s annyi minden tennivalóm akadt. Legelőször is jelenthetem, mint ezt már gondoltam is, kinevezésem már várt itt engemet s a tegnapi nappal megszűntem önkéntessé lenni, amennyiben a m. kir. hon. miniszter az ezred felterjesztésére kinevezett a m. kir. 6-ik honvéd-husár ezred hadaprodjává. Fizetésem majd holnap fogom felvenni. Az ezredben főhadnagya lett Martinovits és Vázsony. Tegnap és tegnapelőtt volt a bankett és muri.

Nagy baj, ha az ember nem néz mindennek utána. Így nincs semmim! A marha szabó sem csinált még semmit sem. Cipész dettó nem csinált semmit sem. Pucromat, loápolómat elcserélték elhelyezték s Isten tudja, hova tették. Szerelékeimből is megint elloptak egy csomót. Szóval szörnyen el voltam keseredve! Szépen kezdődik a háború. Máris annyi gond s baj a nyakamon, hogy csuda. Az írás is fene mód kellemetlen mos[t] gyalázatosan hideg szobámban!

A kuffert ma megkaptam s most tartottam ép hadiszemlét tartalma felett. Persze rémes most a rendetlenség. Mára majd elkezdem mindjárt a pakkolást. Hej, de szeretnék a hazaküldendő dolgokkal én is hazarepülni! Hazaküldök 2 cvikkert is, mert ezeknek hasznát úgysem veszem. Mamuci majd rakja jól el őket. Egyáltalán mindent, amit hazaküldök, mamuci gondjaira bizom s kérek mindent úgy eltenni, hogy semmi el ne vesszen.

Schwarz még nem küldötte el a gyulai táskát, de ha elküldi, lehet, hogy megint visszaküldöm, mert egy rucksak⁹⁰ állítólag jobban megfelel. Meg majd megkérdek egy csomó tisztet s azok tanácsa szerint cselekszem.

Ne felejtse el Anyuci a harctérré majd a „Köszeg és Vidékét” mindig elküldeni és írjanak majd kedves Szüleim minél többször! Csak már lenne vége egyszer ennek a cudar háborúnak. Ha az ember úgy belekerül, akkor tudja, hogy mi az?

Most a sok dologtól azt sem tudom, mit kezdjek el előbb!

⁸⁷ A katonai bakancsokat és csizmákat az úgynevezett húsos oldalával kifelé fordított bőrből készítették, az így megvarrott lábbeli ugyanis sokkal jobban ellenáll a víznek. BÁLINT 2014.

⁸⁸ Gyulai-táska: szabványosított oldaltáska, amelyben térképet, iratokat, személyes apróságokat tároltak. SÁGVÁRI 2009, 189. p.

⁸⁹ HTM KE 76.116.1/KE ltsz.

⁹⁰ Recte: Rucksack – hátizsák (ném.)

Délelőtt éles harcászatunk volt! Sándornak írok ma! Jenő esetleges címét ha ugyan addigra már szerencsésen haza nem jöhetett, kérem majd szintén megírni. De jó dolog volna úgy karácsonyra oda haza lenni s az ünnepeket otthon tölteni. Mindenkit csókolva és üdvözölve, Kedves Szüleimet sokszor csókolja szerető fiuk Feri.

Levelekre, könyvekre, iratokra kéretik különös vigyázatot, hogy minden megmaradjon.

Kedd, XI. 9.⁹¹

Kedves Szüleim!

Századosom jóvoltából annyi a szabadságom, amennyi csak lehetséges, de reám is fér, mert annyi mindent kell elintéznem, hogy rémes.

Nem lesz olyan egyszerű dolog szállítmányparancsnoknak lenni. Igen-igen nagy felelősség jár vele! Az utazásom 5-7 napot fog igénybe venni. Mindenki azt tanácsolja, hogy vigyek magammal sok olvasni valót, mert egyedül irtózatossá unalmas lesz. Nekem kell vigyázni arra, hogy a legénységből senki el ne vesszen. Nekem kell gondoskodni arról, hogy a legénység az egyes állomásokon megkapja a kosztot. Majd minden állomáson a lovaknak zabot felvételezni. Kapok magammal 1.000 koronát. Ebből kell a zsoldot kifizetnem, esetleg előfogatokról gondoskodnom s esetleges egyéb kiadásokat fedeznem. Egy egész irattárat viszek magammal, mindenféle hivatalos írást. Bercsényi⁹² ki annak idején szintén egyedül ment fel mondotta, hogy őneki mikor Dana Watránál⁹³ kivagorizott s a Stationskommandonál jelentkezett, kezébe nyomtak egy térképet s őneki aztán a térkép szerint kellett 160 km teljesen egyedül csapatjával saját esze után megtenni. Én is járhatok így. Már most sincs egy nyugodt percem, minduntalan jönnek hozzám mindenféle jelentéssel s bajjal, pedig még a magam ügyeit sem tudom e nagy chaoszban rendesen elintéznem.

Délután kapom meg pénzem. Már ugyanis sürgős szükségem van rá, mert mindenféle kell fizetnem. Ma jött meg a gyulai táská Schwartztól.

Vennem kell még most evőkészletet, aluminium

csajkát, sipot, zsinórral, closett papírt s Isten tudja még hányféle dolgot. Szóval sok-sok mindent még. A koffer nem lesz nagy. Ma láttam tiszteket (3-at megint sürgönyileg rendelték fel) még sokkal nagyobbakkal, mint az én szalmakofférem,⁹⁴ a harctérre felmenni.

A tetvektől félek legjobban, mert amint a tisztek mondják a galíciai harctéren ezek ellen nincs védelem. Rengeteg van belőlük s irtózatossá kellemetlenek és szemtelenek.

Az uton majd ahol csak tehetem, írok kedves Szüleimnek egy-egy levelező-lapot.

Szerda délután.

Ma vagyok menetkész. Dolgom rengeteg. Pénzt még mindig nem kaptam meg, mert a gazd. hivatalnak nincs elég pénze! Annyit annyi beszéltem a gazdasági hivatal főnökével, kivel különben is nagyon jóban voltam, hogy egy teljes felszerelésű Wilhelm nyerget (értéke kb 400-500 korona) kipanamáztam magamnak! Régi nyergemet, kantárákat stb kufferommal együtt haza küldöm. Deutschéknál voltam. Haza fogják majd mindenemet küldeni. Tartozom még nekik a cipő etc.-val amit majd kifizetek. Szállítási vagy esetleges egyéb kiadásait kérem majd neki megtéríteni. Nálam még óriási a rendtelenség!

Nyerget kérem gondosan eltenni. Most kaptam meg ép az ismétlő pisztolyt. Lóápolóm is van már. Tisztiszolga is félig-meddig. Köpönyegem olyan elegáns lesz, hogy szinte sajnálom felvinni. Mente helyett ulánkában⁹⁵ megyek, mert az melegebb s jobb! Egy mentét hazaküldök.

Az egész házat üdvözli, Szüleimet sokszor csókolja Feri

XI. 20.⁹⁶

Kedves Szüleim!

Tegnap délben már magam sem tudom hogyan bekerültem Zastawnában⁹⁷ az 5. k. t. D.⁹⁸ törzséhez és magának Apor kegyelmes úrnak adtam be, mint az 5. k. t. D. parancsnokló tábornokának a pótlás

⁹¹ HTM KE 76.117.1/KE ltsz.

⁹² Bercsényi László tartalékos tisztjelölt, 1915. szeptember 1-től a 6. honvéd huszárezred hiv. hadnagya Sch. 1915. 147. p., 1917. 363., 390. p.

⁹³ Recte: Dorna Watra (ném.), Vatra Dornei (rom.); város az Aranyos-Beszterce és a Dorna folyók egyesülésénél, Bukovinában (Románia)

⁹⁴ Szalmafonatú, sarkain bőrral megerősített, közepén bőrpánttal és fogantyúval ellátott könnyű bőrdöng.

⁹⁵ Az ulánusoknál használt kabátféleség. SÁGVÁRI 2009, 189. p.

⁹⁶ HTM KE 76.118.1/KE ltsz.

⁹⁷ Zastawna (lengy.), Заставна (ukr. és or.) kisváros Černivci-től 26 km-re északra, a történelmi Bukovinában (Ukrajna)

⁹⁸ Kavallerie Truppen Division – (ném.: lovas hadosztály)

beérkeztem a jelentést. Engem azután egyszerre ott tartottak ebéden s az asztalnál Apor⁹⁹ kegyelmes úr és a vezérkari főnök mellé kerültem s X méltóságos és kegyelmes úrnak mutatkoztam be. Nagyon kedvesek voltak s igen barátságosan kérdezősködtek minden felől. Ebéd után azután kezembe nyomtak egy térképet az egyik vezérkari irodában s azt a parancsot kaptam, hogy vezessem a pótlást Tovtryn¹⁰⁰ keresztül a Dnyeszter mellett levő Wasileuba,¹⁰¹ ahol az 5. m. kir. lovas lövész osztály van bekvártélyozva. Ez tehát azt jelentette, hogy ehhez fogok ezentul tartozni. Erről az 5. lovas lövész osztályról annyit kell itt megjegyezni, hogy ez az 5. k. t. D. legveszedelmesebb önálló különítménye kb. 1400-1600 emberrel teljesen önállóan berendezkedve és felszerelve, az 1., 6., 7. és 8. ezredek egy részéből összeállítva. Ez visz majd minden nehezebb vállalkozást keresztül. Ez az egész hadosztálynak a legerősebb része.

Gyalázatos uton megindultam tehát és este 8 órára koromsötétségben meg is érkeztem Wasileuba, amely egy meglehetősen nagy falu, de amely az oroszok által meglehetősen szét van dülva s amelybe alig-alig akad 1-2 ember, de hisz ez nem is csuda, mert hisz már a front mögött van közvetlenül. Dacára ennek azonban egy olyan kvártélyra tudtam szert tenni, hogy jobbat igazán nem lehetne kívánni. Az itteni tanítónak a modernül épített házában a szalont kaptam, ahol még egy zongora is áll. Egy nagyszerű kis fűtött szoba egy jó ágygal. Igazán szinte elképzelhetetlen egy ilyen faluba, de az viszont elképzelhető, hogy mennyire örültem a szobának!

Most aztán térjünk az 5ik lovas lövész osztályra, Parancsnoka egy nagyon kedves uriember Fördös¹⁰² 1-es huszár százados, ki tavasszal Pesten önkéntes iskolai parancsnok volt, mint Tótvárady. A 6-tól itt van azonkívül Kiss Béla főhadnagy, akiről már sokat beszéltem és írtam, hogy ő a 6-os ezrednek a legvakmerőbb hőse! Az ő századába kerültem! Továbbá Bárdosy¹⁰³ hadnagy, Kurucz és Koller¹⁰⁴ zászlósok, most tehát én is és még Nunkovitsch¹⁰⁵ önk. őrmester. Ezekon kívül a főbb ezredektől van itt még vagy 20-25 tiszt! Az osztály már egy hónapja itt van tartalékban s hogy itt milyen jó élet folyt ezen idő alatt, hát azt igazán le sem lehet írni. Kivonulás egyáltalán nem volt,

se délelőtt se délután. A tisztok 10-11 órakor hagyták el az ágyakat. Hogy pedig a koszt milyen valami szinte elképzelhetetlen legcélszerűbbnek tartom ha a mai nap menüjét ide írom: reggeli tea teasüteménnyel, rántott borjúmáj és sajt; 10órai: sajt és sonka, ebéd leves, babfőzelék, disznóhús és husos kolbász, turos és mákos metélt, sajt, fekete kávé; vacsora: hal, fasírozott hus, gyümölcs, sajt és fekete kávé. Hát ez igazán elképzelhetetlen, hogy a nagy nyomoruság közepette honnan jöhet mindez! Azonkívül bor és pezsgő, mert vizet nem iszik senkisé, korlátlan mennyiségben! De itt kell most megjegyezni, hogy a pihenést és ezt a jó sok mindent csakugyan meg is érdemli, mint senki más a fenti osztály, mert azelőtt annál többet szenvedtek, nélkülöztek s küzdöttek! Most úgy volt, hogy kb. még itt fogunk 1 esetleg 2 hónapig mint hadsereg tartalék és élvezük a jól kiérdemelt pihenést. És kérem, mi történik. Ma este vacsora után a fényesen, 6 gyertyával világított tiszt étkezdében, ahol megalakultak ép a kártyapartik, jön egy távirat, hogy az osztály holnap ¾ 7-re menetkészen álljon! No szervusz jó világ! Ép jókor jöttem! Holnap reggel indulás a tűzvonalba! Pláne ép most érkeztek be a pótlások és még nincsenek tulajdonképp beosztva rendesen és még óriási a zürzavar. A holnap reggel indulás Kis Bélával, igazán jól nézünk ki! A legszebb azután még az is a dologban, hogy nekem semmim sincs itt! mivel Zastawnától idáig az út járhatatlan volt, minden podgyászomat 2 emberre otthagytam az állomáson, hogy majd ma hozzanak mindent egy kocsival utánunk, s kérem mi lett. Az, hogy ezideig még nem jöttek meg, s holnap itt állok minden nélkül. Kesztyűm két belső teveszór betétje, síp és iránytűm elveszett. Ezeket, valamint okvetlenül egy erős kis karkötős órát, mert erre igazán nagy szükségem van. Tábort csomagforgalom nyitva. Címekre kérem pontosan ügyelni!

Mindenkit üdvözölve, kedves Szüleim kezeit csókolja szerető fiuk Feri.

⁹⁹ altorjai Apor Sámuel báró királyi szármegyéd, cs. és királyi altábornagy, a 13. huszárezred, majd az 5. honvéd lovas hadosztály parancsnoka. GUDENUS 1990 1. k, 56. p.

¹⁰⁰ Tovtry, Товтри (ukr.) község Zastawnától kb. 5 km-re északra, félúton Vasileu felé, a történelmi Bukovinában (Ukrajna)

¹⁰¹ Vasilău, Vasileu, *Bacuniu* (ukr.) község Černivci-től 45 km-re északra (Ukrajna)

¹⁰² szenczi Fördös Vilmos, 1909. május 1-től az 1. honvéd huszárezred századosa HONV. NÉVKÖNYV 1915, 134. p.

¹⁰³ Bárdosy Aladár, 1914. október 15-től a 6. honvéd huszárezred hadnagya HONV. NÉVKÖNYV 1915, 140. p.

¹⁰⁴ Kurucz Jenő és Koller Antal HONV. NÉVKÖNYV 1915, 147. p.

¹⁰⁵ Nunkovits Dénes, a 7. honvéd huszárezred tisztjelöltje HONV. NÉVKÖNYV 1915, 148. p.



Idősebb Szabadvány Ferenc (1896–1947) huszárhadnagyi díszegyenruhában, világháborús kitüntetéseivel (balról jobbra): Katonai Érdemkereszt III. osztálya hadidíszítménnyel, kardokkal; Ezüst Vitézségi Érem I. osztálya; Ezüst Vitézségi Érem II. osztálya; Bronz Vitézségi Érem; Károly Csapatkereszt; alattuk külön a Vitézi Rend jelvénye – ölében fia, ifjabb Szabadvány Ferenc (1923–2006) a későbbi akadémikus, Széchenyi-díjas magyar vegyészmérnök, 1983–2003 között az Országos Műszaki Múzeum főigazgatója (1928?, a család tulajdonában)

Érdemes ifj. Freyberger Ferenc sorsát a világháborúban is tovább követni. Két hónappal az után, hogy hadapródként a harctérre érkezett, 1916 januárjában soron kívül zászlóssá léptették elő.¹⁰⁶ Április 21-én Bronz Vitézségi Éremmel tüntették ki,¹⁰⁷ augusztusban az Ezüst Vitézségi Érem II. osztályával.¹⁰⁸ 1917 februárjában hadnaggyá léptették elő,¹⁰⁹ szinte ezzel egyidőben személyes bátorságáért megkapta az Ezüst Vitézségi Érem I. osztályát¹¹⁰ majd októberben „*mint tiszt, utóbb mint a rohamcsapatok egyik vezére szolgálatai elismeréséül*” a Katonai Érdemkereszt III. osztálya hadidíszítménnyel, kardokkal kitüntetésben, valamint 20 nap soron kívüli szabadságolásban részesült.¹¹¹ Természetesen megkapta az 1916. december 13-án alapított Károly Csapatkeresztet is, amelyet a legalább 12 heti harctéri szolgálatot teljesítők automatikusan kiérdemeltek – ezt Freyberger Ferenc többszörösen teljesítette.

1928-ban vitézzé avatták, ennek előfeltétele azonban a névmagyarosítás volt. Nevét Szabadvány-ra változtatta, ezt a vezeték- és keresztnévet kapta kisfia is, akit a múzeumi szakma is jól ismer, mint az önálló Országos Műszaki Múzeum utolsó vegyészmérnök-főigazgatóját. Tőle kapta meg múzeumunk hivatalos átadásként az édesapa teljes világháborús levelezését 1976. március 19-én.

¹⁰⁶ KV 36. évf. 4. sz. 1916. január 23. 2. p.

¹⁰⁷ KV 36. évf. 17. sz. 1916. április 23. 2. p.

¹⁰⁸ KV 36. évf. 35. sz. 1916. augusztus 27. 2. p.

¹⁰⁹ KV 37. évf. 5. sz. 1917. február 4. 2. p.

¹¹⁰ KV 37. évf. 7. sz. 1917. február 18. 2. p.

¹¹¹ KV 37. évf. 42. sz. 1917. október 21. 2. p. – A kitüntetések szakszerű megnevezését, fényképpel történő egybevetését Dr. Sallay Gergelynek köszönöm.

Irodalomjegyzék

1. HHE 1927 – A m. kir. budapesti 1. honvédszázados és m. kir. 1. népfelkelő századosztály története 1869-1918. Bp. 1927.
11. HEZD 1920 – I. Ferdinánd bolgár király nevét viselő 11-es századosztály háborús emlékkönyve. Szombathely, 1920.
- BÁLINT 2014 – Bálint Ferenc: Az osztrák-magyar hadsereg egyenruhái 1914-ben. https://nagyhaboru.blog.hu/2014/08/14/az_osztrak-magyar_hadsereg_egyenruhai_1914-ben (Letöltve: 2019. december 28.)
- BALLA 2010 – Balla Tibor: A Nagy Háború osztrák-magyar tábornokai – Tábornagyok, vezérezredesek, gyalogsági és lovassági tábornokok, tábornokok. Bp. 2010.
- CHERNEL 2015 – Faragó Sándor (szerk, jegyz.): Lélekkel teljesített hivatás. Chernelházi Chernel István naplója 1914-1923. 1-2. k. Sopron 2015.
- DEUTSCH 2017 – <http://genealogyindexer.org/view/1931H/1931H%20-%200586.pdf>, <http://talkinghouseseurope.com/deutsch-artur/>, <http://tudastar.dfmk.hu/zalaiak?p=208> (Letöltve: 2019. december 28.)
- GRAND 2012 – <http://urbface.com/budapest/a-volt-grand-hotel-hungaria> (Letöltve: 2019. december 26.)
- GUDENUS 1990 – Gudenus János József: A magyar főnemesség XX. századi geneológiája. Bp. 1990.
- GYIMESI 2015 – Gyimesi Endre: Fogolytábor a város szélén - Zalaegerszeg körzetében hadifogolytábor létesítendő 20000 hadifogoly részére <https://www.zaol.hu/kultura/helyi-kultura/fogolytabor-a-varos-szelen-1722277/> (Letöltve: 2019. december 28.)
- HEGEDŰS 1940 – Hegedűs Máton (szerk.): A magyar hadviselt zsidók aranyalbuma az 1914-1918-as világháború emlékére. Bp. 1940.
- HONV. NÉVKÖNYV 1914 – A magyar királyi Honvédelmi Ministerium, Honvédség és Csendőrség névkönyve 1914. évre. Bp. 1914.
- HONV. NÉVKÖNYV 1915 – Pótlék a magyar királyi Honvédelmi Ministerium, Honvédség és Csendőrség névkönyvéhez 1915. évre. Bp. 1915.
- HONV. NÉVKÖNYV 1917 – A magyar királyi Honvédség és Csendőrség névkönyve 1917. évre. Bp. 1917.
- HONV. NÉVKÖNYV 1918 – A magyar királyi Honvédség és Csendőrség névkönyve 1918. évre. Bp. 1918.
- LUGOSI-KISS 2009 – Lugosi József-Kiss Gábor: Volt egyszer egy századosztály. A m. kir. zalaegerszegi 6. honvéd századosztály története. Budapest – Zalaegerszeg 2009.
- PUSZTAINÉ-VARGA 1990 – Pusztainé Illés Katalin-Varga Aladárné. 100 éves a szombathelyi közgazdasági szakközépiskola. In: Vasi honismereti és helytörténeti közlemények, Szombathely 1990, 5-10. pp.
- RELIE 1915 – Relie Pál: Az új Magyar színház. In: Györgyi Kálmán (szerk): Magyar Iparművészet 18. évf. 1915/2. sz. 53-55. pp.
- SÁGVÁRI 2009 – Ságvári György: A honvédegyenruha születése. In: Hadtörténelmi Közlemények, 122. évf. 2009/1. sz. 175-202. pp.
- SCHEMA 1916 – Ranglisten des kaiserlich und königlichen Heeres. Wien 1916.
- SCHEMA 1918 – Ranglisten des kaiserlich und königlichen Heeres. Wien 1918.
- SZIJJ-RAVASZ 2000 – Szijj Jolán – Ravasz István (szerk.): Magyarország az első világháborúban – Lexikon A-Zs. Bp. 2000.
- SZOLECZKY 2010 – Szoleczky Emese: „A modern harctér teljesen hű mása” – a Pasaréti Lövészárak https://mediakutato.hu/cikk/2010_01_tavasz/11_pasareti_loveszarok (Letöltve: 2019. december 2.)

Rövidítések

BH	Budapesti Hírlap
HK	Hadtörténelmi Közlemények
HTM KE	HTM Kéziratos Emlékanyag- gyűjtemény
KV	Kőszeg és Vidéke (hetilap)
PH	Pesti Hírlap
PN	Pesti Napló

Intermezzo in Zalaegerszeg

One of the officer cadets of the 6th battalion on the way to the frontline, 1915

The wealthy soap factory owner's son, Ferenc Freyberger, born in Kőszeg in 1896, had to leave school in the spring of 1915 to participate in the Great War as a one-year-volunteer. After completing his basic training at the 6th Honved Hussar Regiment in Zalaegerszeg, he was sent to Budapest for a cavalry volunteer training course, where he received theoretical and practical training.

Then he returned to his regiment, where he trained and practised with the crew, and at the beginning of November 1915 he was sent to the northern battlefield. From his detailed letters written to his parents, we now publish where he described his experiences in Budapest, his stay in Zalaegerszeg and his arrival at the front.

Paksy Zoltán

Zala megye parlamenti képviselői a két világháború között

1919 ősze, az ellenforradalmi rendszer hatalomra kerülése és 1944 vége között Magyarországon hat alkalommal rendeztek országos parlamenti választást. 1920-ban és 1922-ben nemzetgyűlési választást tartottak, ami azt jelentette, hogy az alkotmányos államrendet formailag még nem állították teljesen helyre – például a két házból álló országgyűlést –, ezért egykamarás nemzetgyűlés ülésezett. Az 1926. évi választáson már a kétkamarás országgyűlés alsóházába küldték képviselőiket a választók, akárcsak 1931-ben, 1935-ben és az utolsó választáson, 1939-ben is.¹

1920-ban általános és titkos választásokat tartottak, 1922 és 1938 között azonban a Bethlen-kormány politikai elképzeléseinek megfelelően a demokratikus feltételek jelentős részét megsemmisítették, így a választásra jogosultak száma nagymértékben csökkent, a választások a törvényhatósági jogú városok kivételével nyíltan zajlottak, a választókerületek egy részét pedig a kormánypárt hatalmi érdekeinek megfelelően átrajzolták.² Az 1938. évi XIX. törvénycikk állította vissza a titkos szavazást, egyben újra átrajzolta (csökkentette) az egyéni választókerületek számát és bevezette a megyei listás szavazást. E szerint minden megyében az egyéni választókerületek mellett listát is állíthattak a pártok, amelyről szintén mandátumot szerezhetett bizonyos számú képviselő.

1920-ban Zala megyét kilenc választókerületre osztották, ez a struktúra a dualizmus korából maradt meg. 1922-ben a Bethlen-kormány 11 választókerületet határozott meg, s ezek kialakításánál a kormánypárt érdekeit vették figyelembe, így például az ismert ellenzéki politikus, Drozdy Győző pacsai választókerületét

úgy osztották meg, hogy a képviselőt leginkább támogató falvak egy része az új kiskomáromi, a másik rész pedig a pacsai választókerületbe kerüljön, ezzel csökkentve a választási esélyeit.³ 1938-ban, a választási törvényben újra, ezúttal még jelentősebben módosultak a választókerületek határai, egyben hétre csökkent a számuk, mely mellett megjelent az említett négy listás mandátum is, amelyet a listát állító pártok között, a választási eredmény ismeretében osztottak ki.

Választókerületek és listás mandátumok Zala megyében (1920-1939)		
1920	1922-1938	1939
Keszthelyi	Balatonfüredi	Alsólendvai (Lenti)
Alsólendvai (Lenti) ⁴	Keszthelyi	Keszthelyi
Letenyei	Kiskomáromi	Nagykanizsai
Nagykanizsai	Alsólendvai (Lenti)	Sümegei
Pacsai	Letenyei	Tapolca-balatonfüredi
Tapolcai	Nagykanizsai	Zalaegerszegi
Zalabaksai	Pacsai	Zalaszentszéki
Zalaegerszegi	Tapolcai	<i>Megyei lista1</i>
Zalaszentszéki	Zalabaksai	<i>Megyei lista2</i>
	Zalaegerszegi	<i>Megyei lista3</i>
	Zalaszentszéki	<i>Megyei lista4</i>

1. táblázat: Választókerületek és listás mandátumok Zala megyében 1920 és 1939 között

¹ Az 1925. évi XXVI. törvénycikk rendelkezett az országgyűlési választásokról, az 1926. évi XXII. törvénycikk pedig a felsőház felállításáról. 2200/1922. sz. M. E. rendelet, amely az általános választójog helyett visszaállította a cenzusos, azaz korlátozott választójogot, így a választójogosult férfiak alsó életkori határát 24 évre, a nőké 30-ra emelte, két év egy helyben lakáshoz, valamint 6 elemi elvégzéséhez kötötte.

² PAKSY 2006, 55-56. pp. 255-259. pp.

³ Az alsólendvai választókerület központja, Alsólendva (ma Lendva, Lendava, Szlovénia) a határon túlra került, így a legfontosabb települése Lenti lett, a trianoni határváltozások ideiglenességének hangsúlyozása érdekében azonban hivatalosan továbbra is így nevezték a választókerületet.

Ha mindezek után össze akarjuk számolni, hogy hány választást bonyolítottak le és hány képviselőt választottak meg Zala megyében, akkor az általános választások mellett két másik esetet is figyelembe kell vennünk. Az egyik az időközi választás, amikor egy

képviselő valamilyen ok miatt elvesztette a mandátumát, s ezért rendkívüli választást tartottak. Ilyen több esetben is elfordult, volt, amikor a képviselő váratlanul elhunyt, és volt, amikor lemondott a mandátumáról.

Időközi választások Zala megyében		
Választókerület	Választás éve	Időközi választás oka
Pacsai	1921	Drozdy Győzöt koholt vádak alapján a nemzetgyűlés megfosztotta a mandátumtól, de a bíróság felmentette, ezért újra indulhatott. Megválasztott új képviselő: Drozdy Győző.
Zalaszentgróti	1923	Tarányi Ferencet Zala vármegye főispánjává nevezték ki, ezért le kellett mondania a mandátumáról. Megválasztott új képviselő: Vass József miniszter.
Letenyeci	1925	Hegedüs György képviselő elhunyt. Megválasztott új képviselő: Somogyi Béla.
Zalaszentgróti	1927	Vass József az általános választásokon másik választókerületben is indult, ott is megválasztották, és azt a mandátumát tartotta meg, ezért a zalaszentgrótról lemondott. ⁵ Megválasztott új képviselő: Gyömörey György.
Pacsai	1930	Bartos János képviselő korrupciós ügybe keveredett és lemondott. Megválasztott új képviselő: Farkas Tibor.
Lenti	1932	Csák Károly képviselő elhunyt. Megválasztott új képviselő: Némethy Vilmos.
Tapolca-balatonfüredi	1939	Darányi Kálmán képviselő, volt miniszterelnök elhunyt. Megválasztott új képviselő: Radocsai László igazságügy miniszter.
Tapolca-balatonfüredi	1944	Radocsai László lemondott. Megválasztott új képviselő: Sztójay Döme miniszterelnök.

2. táblázat: Időközi választások Zala megyében 1920 és 1944 között

A másik típus a megismételt választás, amikor az általános választáson győztes képviselő mandátumát valamilyen választási visszaélésre vagy szabálytalanságra hivatkozva petícióval támadták meg (jellemzően a választáson vesztes ellenfele) és a bíróság olyan döntést hozott, hogy a választás eredményét megsemmisíti és új választás lebonyolítását rendeli el. Ilyenkor tehát nem a választások száma lett több – hiszen az első választás érvénytelennek számított –, hanem a megválasztott képviselő személye változhatott meg. Zala megyében sok esetben fordult elő, hogy petíciót adtak be, ezek közül két esetben született választást

megsemmisítő bírósági döntés. Az első 1926-ban történt a zalaegerszegi választókerületben, amikor a győztes keresztény párti Kray István mandátumát a vesztes Farkas Tibor támadta meg. Ez rendkívül érdekes és éles küzdelem volt, ezért érdemes egy kicsit részletesebben is kitérni rá. Farkas Tibor⁶ a választási kampányban kemény szavakkal támadta a kormányzatot, szociális érzéketlenséggel, igazságtalan adóztatással, sőt korrupcióval is megvádolta. Választási beszédeiben azt állította, hogy „Vass miniszteriuma 20 milliárdot lopott az építési pénzekből”, s választási ellenfele, Kray István⁷ is ebben a miniszteriumban

⁵ A törvény szerint egy személy több választókerületben is indulhatott. Vass József 1926-ban négy választókerületben indult (ez azért elég ritkaságnak számított), a zalaszentgróti mellett a szombathelyiben, a gyöngyösi és a veszprémi. Mind a négy helyen meg is választották, s mivel Vass a szombathelyit tartotta meg, a másik három helyen mindenhol időközi választást kellett rendezni.

⁶ Farkas Tibor (1883-1940) bagodi földbirtokos, jogász, több mandátumos képviselő, Zala vármegyei Törvényhatósági Bizottságának tagja. Apja 1905-1910 között a zalaegerszegi választókerület képviselője.

⁷ Báró krajovai és topolyai Kray István (1887-1967) a budapesti egyetemen szerzett jogi diplomát, majd 1914-ben Bécsben lett előbb fogalmazó, majd titkár a kabinetirodán. A háborúban tartalékos hadnagy rangban vett részt, és IV. Károlyt mint titkára kísérte a fronton. 1923-ban a Népjelölti Miniszteriumban osztálytanácsossá nevezték ki. Országgyűlési almanach 1927, 145. p.

dolgozott tisztviselőként.⁸ A választási harc végül Kray István győzelmével zárult, de nagyon szoros, csupán 128 szavazat különbséggel.⁹ A csata ekkor a bíróságon folytatódott, Vass József miniszter és Kray István feljelentette Farkast rágalmazásért, Farkas pedig a választás eredményét támadta meg, választási visszaélésekre hivatkozva. A beadvány szerint Kray javára jogosulatlan szavazatokot fogadtak el, elutasítottak több Farkasra adott érvényes szavazatot, a törvényes szavazási határidőt több községben nem tartották be annak érdekében, hogy a Farkas-pártiak a voksaikat ne tudják leadni, Kray többször hangoztatott megvesztegés-szerű választási ígéreteket és végül a szavazási jegyzőkönyvet egy esetben meghamisították. A beadványozók azt kérték, hogy a bíróság semmisítse meg az eredményt és a számszerűen kis különbségű végeredményre tekintettel, új választás kiírása nélkül hirdesse ki győztesnek Farkast. A Közigazgatási Bíróság a felhozott vádpontok közül csupán a szavazási idő be nem tartásával foglalkozott, mivel azt a választási jegyzőkönyvekből hitelt érdemlően meg lehetett állapítani, hogy a szavazási időt 17 községben nem tartották be, azaz a részlehadó választási bizottsági elnök idő előtt lezárta a szavazást, hogy a várakozó Farkas-pártiak ne tudják leadni szavazataikat (őket általában a csendőrök tartották fel). Ítéletében a bíróság a választást megsemmisítette és új választás kiírását rendelte el, Krayt és pártját pedig 8000 pengős perköltség megfizetésére kötelezte!¹⁰

Az új választást 1927. május 31-ére tűzték ki, s a kampányban megjelent Zalaegerszegen maga Bethlen István miniszterelnök is, aki a város főterén kampánybeszédet mondott, s abban a választókat ismét Kray támogatására szólította fel. Bethlen szerint a bíróság „*formai okok miatt*” semmisítette meg a választás eredményét.¹¹ A megismételt választást végül Kray újra megnyerte.¹²

A másik eset is hasonlóan érdekes. 1935-ben a keszthelyi választókerületben – a zalaegerszegihez hasonló kis különbséggel – győztes kormánypárti Oetzl-Pálffy Dénes mandátumát az ellenzéki

keresztényszocialista keszthelyi ügyvéd, Maróthy-Meizler Károly támadta meg, beadványában gyakorlatilag a zalaegerszegivel azonos okok szerepeltek (sőt, itt a csendőrök még magát a jelöltet is fogva tartották a választás napján, ami mutatja, hogy a korszakban a hatóságok mindenhol hasonló módon próbálták meg korlátozni az ellenzéki szavazók tevékenységét). A bíróság a zalaegerszegihez hasonló, ám még radikálisabb ítéletet hozott, ugyanis megsemmisítette Oetzl-Pálffy mandátumát, de nem rendelt el új választást, hanem – ismereteink szerint a Horthy-korban egyedülálló módon – az addig vesztesnek vélt ellenzéki félnek, vagyis Maróthy-Meizler Károlynak adta automatikusan a mandátumot! A bíróság megalapozottnak látta a beadványban azt az állítást, hogy azoknak az ellenzéki választóknak a száma, akiket nem engedtek szavazni, jóval magasabb, mint a két félre eső szavazatok különbsége. Így tehát itt nem is kellett a választást megismételni, hanem csak a mandátumot szerző jelölt személye cserélődött ki, pedig Oetzl-Pálffy már az országgyűlés bizottságaiba is beválasztották.

Összegezve tehát, mindezek alapján Zala megyében a két világháború között, a különböző választásokon a különböző választókerületekben összesen 72 alkalommal választottak képviselőt, ahol 43 személy szerzett mandátumot, mivel egy személyt többször is megválasztottak.¹³

⁸ MNL ZML XIII. 10. A Farkas család iratai. 8. doboz, 18. pallium. Farkas választási röplapja a következőképpen zárult: „*Ha ezen állításaim a független magyar bíróság előtt valóknak bizonyulnak, azt hiszem lesz annyi nobilitás a miniszter úrban, hogy a keresztény politika irányításától visszavonul.*”

⁹ PAKSY 2006, 77–79. pp. Kray 5463, Farkas 5335 szavazat.

¹⁰ RUSZOLY 1995, 280. p.

¹¹ PAKSY 2006, 267–268. pp.

¹² A Farkas Tibor elleni rágalmazási feljelentés ügye 1928. április 20-án zárult le, mert egy általános kormányzói amnesztia felmentette a vesztes jelöltet. A dolog érdekessége azonban, hogy nem sokkal később, 1930-ban Vass József miniszter elhunyt, s halála után minisztériumában a Horthy-kor egyik legnagyobb korrupciós botrányát, pénzügyi visszaélését leplezték le, mely kapcsán Vass államtitkárát, Dréhr Imrét vonták felelősségre, aki a börtönbüntetés elől 1936-ban öngyilkosságba menekült. Ráadásul, ahogy Farkas mondta, ingatlan- és építkezési panama történt, amely során az építési pénzekből több milliárd eltűnt!

¹³ A bíróság által megsemmisített mandátumokat, választásokat és ilyen alkalmak győztesét nem beleszámolva.

Képviselő	Választókerület	Ciklus	Párt	Foglalkozás
Árvátfalvi Nagy István	Zalaegerszeg	1935-1939	NEP	Ügyvéd (Bp.)
Bartos János	Pacsa	1922-1926, 1926-1931	Kereszténypárti	Politikai aktivista (Bp.)
Bethlen István gróf	Nagykanizsa	1935-1939	Független	Volt miniszterelnök
Biró György	Lenti	1935-1939	NEP	Nyugalmozott katonatiszt
Csák Károly	Lenti	1926-1931, 1931- 1932	EP	Zala vármegye volt tiszti főügyésze
Darányi Kálmán	Balatonfüred	1931-1935, 1939- 1940	EP	Volt miniszterelnök
Drozdy Győző	Pacsa	1920-1921, 1921- 1922	Kisgazdapárt (demokrata szárny)	Tanító, újságíró, lapszerkesztő (Bp.)
	Kiskomárom	1922-1926, 1935-1939	Kisgazdapárt (demokrata szárny), NEP, majd újra Kisgazdapárt	
Eitner Ákos	Lenti	1939-1945	Nyilas	Földbirtokos (Salomvár)
Eitner Sándor	Lista	1939-1945	Nyilas	Földbirtokos (Salomvár)
Esterházy Móric gróf	Tapolca, lista	1931-1935, 1935- 1939, lista 1939	Kereszténypárti kormánykoalícióban	Földbirtokos, miniszter
Fangler Béla	Zalabaksa	1920-1922	Radikális kereszténypárti, ellenzéki	Árvaszéki ülnök, zalaegerszegi polgárcsalád
Farkas Tibor	Zalaegerszeg	1922-1926	Független Bethlen támogató	Földbirtokos (Bagod)
	Pacsa	1930-1931, 1931- 1935	Független, majd Kisgazdapárt	
Forster Elek	Tapolca	1922-1926, 1926-1931	Független, majd Agrárpárt	Helyi gazdálkodó, bérlő, agrárszakember
Gyömörey István	Kiskomárom	1926-1931	EP	Volt helyi főszolgabíró
Gyömörey Sándor	Zalaszentgrót	1927-1931, 1931- 1935, 1935-1939	Kereszténypárti kormánykoalícióban	Földbirtokos (Ukk)
Hajós Kálmán	Zalabaksa	1922-1926, 1926-1931, 1931- 1935	EP	Ügyvéd (Alsólendva)
Hegedüs György	Letenye	1920-1922, 1922-1925	Kisgazdapárt (radikális keresztény ellenzéki)	Ügyvéd (Nagykanizsa), a Zalai Közlöny főszerkesztője
Héjj Imre	Balatonfüred	1922-1926, 1926-1931	EP	Ügyvéd (Bp.)
Huszovszky Lajos	Pacsa	1935-1939	NEP (Gömbös Gyula)	Ügyvéd (Bp.)
	Zalaszentgrót	1939-1945	MÉP	
Ilovszky János	Nagykanizsa	1939-1945	MÉP	Kereskedő (Baross Szöv. Országos elnöke, Bp.)

Képviselő	Választókerület	Ciklus	Párt	Foglalkozás
Kállay Tibor	Nagykanizsa	1922-1926, 1926-1929, 1929-1931, 1931- 1935	EP, majd független	Miniszter, politikus
Korniss Elemér gróf	Sütemeg	1939-1945	MÉP	Helyi földbirtokos
Kray István báró	Zalaegerszeg	1926-1931, 1931- 1935	Kereszténypárti kormánykoalícióban	Minisztériumi tisztviselő (Bp.)
Lakó Imre	Lenti	1922-1926	Független	Ügyvéd (Lenti)
Maróthy-Meizler Károly	Keszthely	1935-1939, 1939- 1945	Keresztényszocia- lista, majd nyilas	Ügyvéd (Keszthely)
Nagy István	Letenye	1935-1939	NEP (Gömbös Gyula)	Helyi földbirtokos
Némethy Vilmos	Lenti	1932-1935	Kisgazdapárt	Ügyvéd (Alsólendva)
	Zalabaksa	1935-1939		
Pozsgár Rezső	Letenye	1926-1931	Kereszténypárti kormánykoalícióban	Ügyvéd (Letenye)
Radocsay László	Balatonfüred	1939-1944	MÉP	Igazságügy miniszter
Rakovszky Iván	Keszthely	1931-1935	EP	Politikus, miniszter
Reischl Richárd	Keszthely	1920-1922, 1922-1926, 1926-1931	Kormánypárti, majd kereszténypárti, majd Agrárpárt	Földbirtokos, sörgyáros, helyi polgárcsalád
Somogyi Béla	Letenye	1925-1926, 1931- 1935	Fajvédő	Ügyvéd (Bp.)
Somssich Antal gróf	Kiskomárom	1931-1935	Független	Helyi földbirtokos
Szmrecsányi György	Zalaegerszeg	1920-1922	Radikális keresz- ténypárti, ellenzéki	Földbirtokos (Bp.)
Sztójay Döme	Balatonfüred	1944-1945	MÉP	Miniszterelnök
Tarányi Ferenc	Zalaszentgrót	1920-1922, 1922-1923	Kereszténypárti kormánykoalícióban	Zalai földbirtokos, leendő főispán
Tauffer Gábor	Lista	1939-1945	Nyilas	Ügyvéd, gyógyszerész (Bp.)
Thassy Kristóf	Zalaegerszeg	1939-1945	EKP	Helyi földbirtokos
Turi Béla	Lenti	1920-1922	Kereszténypárti	Katolikus pap, újságíró, lapszerkesztő (Bp.)
Ujváry Géza	Nagykanizsa	1920-1922	Kisgazdapárt	Kisbirtokos (Nagykanizsa)
Vass József	Zalaszentgrót	1923-1926, 1926	Kereszténypárti kormánykoalícióban	Katolikus pap, miniszter
Zákány Gyula	Tapolca-Balatonfüred	1920-1922	Kereszténypárti	Katolikus pap
Zsidó Sándor	Lista	1939-1945	MÉP	Ügyvéd (Zalaegerszeg)

3. táblázat: Zala megye nemzet- és országgyűlési képviselői 1920 és 1944 között

Két képviselő van, aki négy választást is megnyert, Kállay Tibor és Drozdy Győző, három általános, és egy-egy időközi választást. A leghosszabb idővel is Kállay, valamint Hajós Kálmán büszkélkedhet, mindketten 1922 és 1935 között, 13 évig voltak képviselők. Őket Reischl Richárd követi 11 évvel és három megnyert választással, Drozdy Győző tízzel, majd jön egy sor kétciklusos képviselő 8-9 évvel. Rajtuk kívül még Farkas Tibort és Gyömöre Györgyöt érdemes megemlíteni, akik háromszor tudtak diadalmaskodni, míg Esterházy Móric kétszer nyert egyéniben, harmadszor viszont listáról jutott be a parlamentbe. A felsorolt személyek valamennyien komoly közéleti szereppel bírók, s ha országosan mind nem is, de a vármegyében, vagy pártjukon belül befolyásos és ismert politikusnak számítottak.

A Zala megyében megválasztott képviselők pártmegoszlása nem követte az országos tendenciát. Ismeretes, hogy a két világháború között végig – a nyilas hatalomátvételig – egyetlen párt kormányozta az országot, eltérő pártnévvel: 1920-1921-ben Keresztény Nemzeti Egyesülés Pártja (KNEP), 1922 és 1932 között a Bethlen István által alapított Egységes Párt (EP), majd a Gömbös Gyula megreformálta Nemzeti Egység Pártja (NEP), amely 1938-tól felvette a Magyar Élet Pártja (MÉP) nevet. Ez a kormánypárt a választásokon általában 60-70 százalék körüli eredményt ért el, Zala megyében azonban ennél kevesebbet, mert itt befolyásos volt koalíciós partnere, a kereszténypárt, amelynek a bázisa a katolikus Dunántúlon volt (főként Vas és Zala megyében). A két irányzat 1920-ban még egy pártban egyesült (KNEP), utána azonban szétváltak, s az ezt követő választásokon látható a katolikus kereszténypárt erős befolyása. A kereszténypárt többszöri névváltozáson ment keresztül – ezért is nevezzük összefoglalva csak kereszténypártnak –, a legtartósabbnak 1926 és 1937 között a Keresztény Gazdasági és Szociális Párt elnevezés bizonyult, amit ezután az Egyesült Keresztény Párt név követett.¹⁴

Rajtuk kívül a Kisgazdapárt országos jelenlétének gyengébben szerepelt, markánsabb viszont a szélsőjobboldal, különösen feltűnő a nyilasok térnyerése, hiszen 1939-ben a 11 zalai mandátum közül 4 nyilas jelöltté lett. Közülük Maróthy-Meizler Károly a keszthelyi választókerületben elért 67,6 százalékkal a legnagyobb arányban megválasztott nyilas képviselő lett az országban. A szélsőjobboldal pozícióit erősíti több, más pártban helyet foglaló, de egyébként radikális felfogású személy. Ilyen Hegedüs György, aki 1920-ban még a Kisgazdapártban politizált, de szélsőségesen antiszemita nézetei már akkor nyilvánvalóak voltak,¹⁵ vagy a keresztényszocialista Fangler Béla, aki 1920. április 19-én a nemzetgyűlésben zsidótörvény megalkotását követelte, s mindjárt be is terjesztette a magyarországi zsidóság jogfosztására irányuló saját javaslatát. Ebben zsidókataszter felállítását kezdeményezte, amelynek a legszélső katasztere elképzelése szerint a következőképpen festett volna: „Az első osztályban lévőkől elsősorban el kell vonni a vagyont tökéletesen, 100 %-ra. Sem az első-, sem a másodosztályú zsidó cselédet nem tarthat, az üzleteliséget tőle el kell venni, lakásába úgy be kell szorítani, hogy csak egy kis szobája maradjon meg, minden egyéb mellékhelyiség nélkül.”¹⁶ S végül ebbe a sorba illik a Zalaegerszegen 1920-ban képviselővé választott Szmrecsányi György is, aki ebben az időben a legradikálisabb szélsőjobboldali tömegszervezetnek, az Ébredő Magyarok Egyesületének az elnöki tisztét töltötte be. Őket ahhoz a párthoz soroltuk be, ahova hivatalosan tartoztak, de kétségtelen, hogy nézeteik alapján a „fajvédő-nyilas” kategóriába tartoztak.

Végül hangsúlyozni kell, hogy a politikai paletta milyen egyoldalú, hiszen hiányoznak a baloldali, a polgári és liberális képviselők. Szociáldemokrata jelölt nem is indult Zalában, ellenzéki polgári jelölt azonban több is volt, így például 1922-ben Nagykanizsán Rassay Károly, a tekintélyes ellenzéki politikus, de Kállay Tiborral szemben nem szerzett mandátumot.

¹⁴ 1920 és 1926 között Keresztény Nemzeti Egyesülés Pártja (KNEP), KNEP többségi párt, Keresztény Nemzeti Párt, Országos Keresztényszocialista Párt, Országos Keresztény Gazdasági és Szociális Párt nevet is viselte. Lásd ezek leírását a Magyarországi politikai pártok lexikonára vonatkozó szócikkeinél.

¹⁵ Magyarországi politikai pártok lexikona, 178. p., PAKSY 2006, 40-41, 59., 186., 215-219. pp.

¹⁶ NN 1920-1922. 2. kötet, 224. p. 1920. április 19. Idézi PAKSY 2006, 222-226. pp.

Párt	1920	1922	1926	1931	1935	1939
KNEP, EP, NEP, MÉP	6*	4	5	4	6	5
Kereszténypárt	[5]	3	4	3	3	2
Fajvédő, nyilas		1		1		4
Kisgazdapárt	3	1		1	1	
Agrárpárt			2			
Független		2		2	1	

4. táblázat: A pártok által megszerzett mandátumok Zala megyében az általános választásokon

Kormánypárti (EP, NEP, MÉP)	Keresztény- párti	Nyilas, fajvédő	Független Kisgazdapárt	Agrárpárt	Független
26	22	7	8	2	7

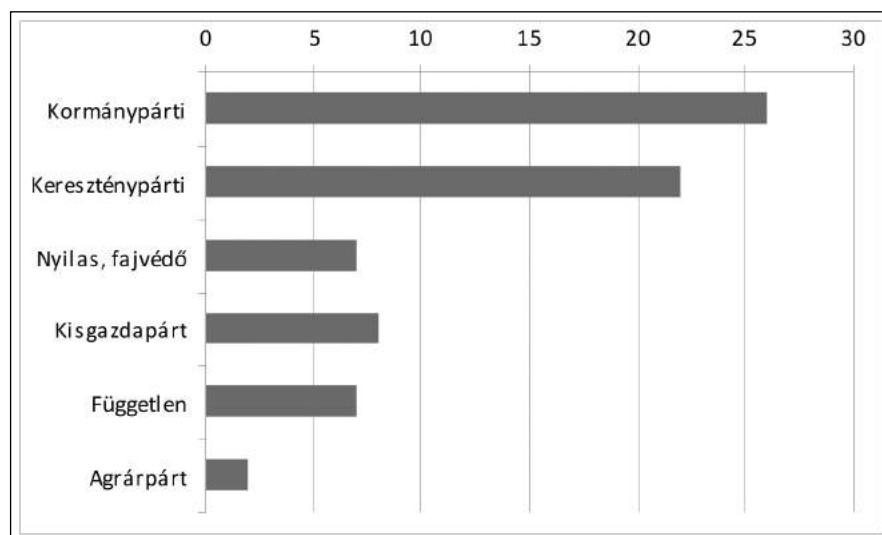

5. táblázat: A pártok által megszerzett mandátumok Zala megyében összesen

A pártmegoszláson kívül érdekes, hogy milyen sok magas állású politikust választottak meg a megyében, hiszen csak miniszterelnökből négyet számolhatunk: az 1935-ben már perifériára sodródott Bethlen Istvánt, akinek a nagykanizsai mandátum a politikai túlélést jelentette, Esterházy Móricot, aki 1917-ben, rövid ideig töltötte be ezt a közjogi méltóságot (ő egyébként Esterházy Péter író nagyapja). Darányi Kálmán kétszer is megkapta a Balaton-felvidék mandátumát, ami nyilván nem véletlen, hiszen nagybátyja, Darányi

Ignác is itt volt képviselő még a dualizmus korában. Az egyetlen aktív miniszterelnök Szójay Döme, akit 1944-ben a politikai propaganda miatt választottak képviselővé. Rajtuk kívül négy minisztert láthatunk: Vass Józsefet, a Bethlen-kormány népjóléti miniszterét, miniszterelnök-helyettest, aki egyben a kereszténypárt elnöki tisztét is ellátta, Rakovszky Iván volt belügyminisztert, Kállay Tibort, akit még aktív miniszterként választottak meg, de lemondása után is megőrizte a mandátumát, valamint Radocsay László

* 1920-ban a közös kormánypárton belül öt jelölt keresztényszocialistának tekinthető, mert később mindig ehhez az irányzathoz tartoztak (Turi, Fangler, Tarányi, Zákány, Szmeccsányi). Egyedül Reischl Richárd nem tekinthető egyértelműen keresztényszocialistának, mert ő 1922-ben csak taktikai-politikai okokból csatlakozott a kereszténypárthoz.

igazságügy minisztert, aki Darányi Kálmán halála után kapta meg a tapolcai mandátumot.

Rajtuk kívül a képviselők jellemzően helybeliek, csak kisebb arányt képviselnek a budapesti pártközpontokból „leküldött” jelöltek (őket a táblázatban a Bp. jelzéssel láttuk el.) Utóbbiak különösen Gömbös Gyula miniszterelnöksége idején jelentek meg nagy számban, aki igyekezett a régi képviselőket kiszorítani, és hozzá hű új képviselőket megválasztatni. Ilyen volt a zalaegerszegi szinkatolikus kerületben indított református, budapesti ügyvéd, vitéz Árvátfalvi Nagy István, továbbá Bíró György, Huszovszky Lajos és ilyen lett volna a keszthelyi kerületben erőszakkal és törvénytelen ségek árán megválasztott Oetl-Pálffy Dénes is, ha Meizler Károly a bíróság segítségével nem üti el a mandátumtól. De új ember volt a képviselők között a pusztamagyaródi földbirtokos, Nagy István is, aki már 1925-ben belépett Gömbös akkori fajnádó pártjába.¹⁸

A képviselők foglalkozási megoszlása is sajátos tendenciát mutat. Ahogy az alábbi táblázatból látható,

elsöprő többséget képviselnek a földbirtokosok és az ügyvédek, amelyet a hivatásos politikusok követnek (Bartos János, Bethlen, Darányi, Esterházy, Kállay, Radocsay, Rakovszky, Sztójay, Vass). A miniszterek és miniszterelnökök mellett – akik a közjogi méltóságuk mellett gyakorlatilag folyamatosan képviselők is voltak – Bartos Jánost azért kell ide sorolni, mert ő képviselővé válása előtt a Katolikus Népszövetség politikai aktivistája, majd főtítkára volt, ezen kívül más polgári állásáról nem tudni. Ugyanakkor a politikusok egy részét sorolhatnánk másik kategóriába is, mint például Vass Józsefet, aki civilben katolikus pap volt, vagy Esterházy Móric is kerülhetne a földbirtokosok közé. Katolikus pap volt továbbá Turi Béla is, akit azonban az újságíró, lapszerkesztő kategóriába kell sorolni, hiszen ő a legtekintélyesebb katolikus országos napilap, az Alkotmány újságírója, majd 1906 és 1919 között a főszerkesztője volt, utána pedig részt vett a Bangha Béla jezsuita páter által alapított katolikus lapkiadó, a Központi Sajtóvállalat vezetésében.

Földbirtokos	Ügyvéd (jogász)	Politikus	Tisztviselő	Pap	Újságíró, lapszerkesztő	Vállalkozó, kereskedő	Katonatiszt
13	10	9	4	1 [3]	3	2	1

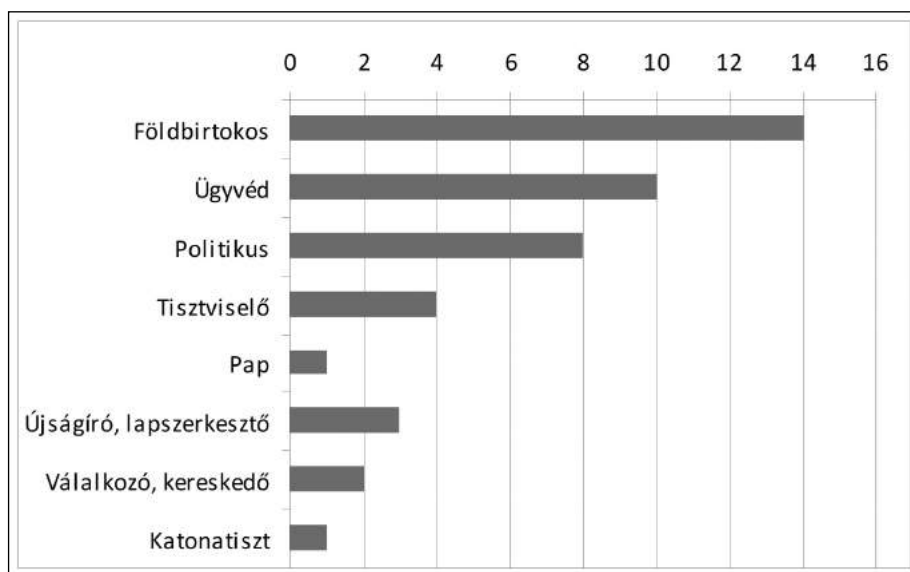

6. táblázat: A Zala megyei képviselők foglalkozási megoszlása

¹⁸ Országgyűlési almanach 1935. 331. p.

A tisztviselők közé soroltuk Csák Károlyt, aki 1892-ben lépett Zala vármegye szolgálatába, mint aljegyző, s 1926-ban megyei tiszti ügyészként ment nyugdíjba, tehát egész életében vármegyei tisztviselőként dolgozott. Ide tartozott továbbá Fangler Béla, aki egy módos zalaegerszegi kereskedőcsaládban született, de ezt a pályát elhagyva árvaszéki tisztviselőként helyezkedett el, Gyömöre István, aki a nagykanizsai járás főszolgabírója volt, és a képviselőség miatt mondott le állásáról, valamint Kray István báró, minisztériumi tisztviselő.

Ügyvéden kívül értelmiségi, polgári foglalkozások egyáltalán nincsenek a képviselők között, a vállalkozó, kereskedő kategóriába is csak két személy sorolható, Ilovszky János, aki a keresztény kereskedők (elsősorban antiszemita) érdekeit képviselő országos Baross Szövetség elnöke volt, egyébként fővárosi porcelán-, üveg- és díszműáru kereskedő, valamint az ismert keszthelyi vállalkozó polgár család tagja, Reischl Richárd.

Ez meglehetősen premodern foglalkozási struktúra, inkább emlékeztet a 1848 előtti feudális időszakra, amit még erősít, ha megnézzük a képviselők származását. Bár nincs mindenkiről részletes információk, de az rögtön látható, hogy a két arisztokratán (Bethlen, Esterházy) kívül milyen magas arányt képviselnek a nemesi családok leszármazottai. Ezeket két részre lehet osztani, a régi zalai (vagy átnyúló birtokaik révén somogyi – vasi) köznemesi családok leszármazottai: Csák, Farkas, Gyömöre, Hajós, Korniss, Somssich, Tarányi, Thassy, valamint a nem helybeli nemesi származásúak: Árvátfalvi (székely nemesi család), Darányi, Kállay, Kray, Rakovszky, Radocsay, Sztójay, Szmrecsányi közel azonos arányt képviselnek, s közelítik a képviselők felét (arányukat feltehetően tovább növelnék a nem ismert származásúak közötti nemesek).

Rajtuk kívül még egy társadalmi csoportot lehet jól körvonalazni, a jellemzően német nyelvterületéről bevándorolt családok leszármazottait (Eitner, Fangler, Meizler, Reischl, és valószínűleg Forster is), akik foglalkozásukat tekintve sokban idomultak a helyi nemesekhez (földbirtokos, ügyvéd, tisztviselő), hiszen képviselővé választásáig még Reischl Richárd is a családi vagyonból Sármellék község térségében

(Balatonhídvégen és Égenföldön) bérelt birtokot és azon gazdálkodott.¹⁹

A választási harc izgalmasabb epizódjairól már volt szó. Ezekon kívül az egyik legérdekesebb ügy kétségtelenül Bartos Jánosé, akit az első nemzetgyűlési választások alkalmával még a Veszprém megyei ugodi kerületben választották képviselővé a Keresztény Nemzeti Egyesülés Pártja programjával. Az 1922. évi választásokon bukkant fel Zala megyében, ahol azt a szerepet kapta, hogy próbálja meg az ismert ellenzéki képviselőt, Drozdy Győzöt kiütni a nyeregből. Sikerral járt, erős hatósági segítséggel meg is szerezte a mandátumot, akárcsak a következő, 1926. évi választáson. Ekkor azonban súlyosan eladósodott, és különböző manipulációkkal igyekezett a helyzetén javítani. Mindennek következtében a budapesti ügyészség csalás és sikkasztás vádjá miatt több ügyben is kérte mentelmi jogának felfüggesztését, melyet az országgyűlés 1930. február 21-én és május 6-án meg is tett, és a képviselőt kiadta az ügyészségnek,²⁰ Bartos pedig lemondott képviselői mandátumáról (ekkor a pacsai választókerületében időközi választást rendeztek, amit Farkas Tibor nyert meg). A Bartos elleni vádak lényege az volt, hogy pénzt fogadott el különböző magánszemélyektől azért, hogy kéréseik ügyében, mint képviselő, az összeköttetéseit felhasználva eljárjon, azonban sem a kérést nem teljesítette, sem a pénzt nem adta vissza. Kérték a közbenjárását budapesti italmérsi, patika- vagy taxiengedélyért, de volt, aki a gyereket szerette volna az egyetemre bejuttatni, egy úr pedig a gazdasági főtanácsosi címet szerette volna elnyerni. A lefolytatott büntetőeljárás eredményeként végül Bartos Jánost 1932. április 20-án Budapesten 6 rendbeli csalás és 5 rendbeli sikkasztás büntetésében találták bűnösnek és 1 évi börtönre és 5 évi hivatalvesztésre ítélték.²¹ A tárgyaláson elhangzott, hogy a legnagyobb adósságot Bartos nem is a saját választásán halmozta föl, hanem 1925-ben, a győri időközi választáson, ahol a keresztényszocialista politikus, Bárczy Dezső kampányfőnöke volt. Sok mindent elárul a Horthy-kor Magyarországról, hogy ott – amikor egy átlagfizetés 150-200 pengő körül volt – a párt 62 ezer pengőt költött el erre az egyetlen választásra, úgy, hogy azt Bárczy meg sem nyerte! Mivel a jelölt végül elvesztette a választást, a pártközpont nem volt

¹⁹ Jellemző, hogy mind a négy család első, bevándorolt generációja még a hagyományos iparos vagy kereskedő mesterséget űzte (az Eitnerek Sümegen bőrgyárat, a Reischlek Keszthelyen sörgyárat alapítottak, a Fanglerék zalaegerszegi fűszerezés, idősebb Meizler Károly pedig hentes és mészáros volt), leszármazottaik azonban ügyvéddé, földbirtokossá vagy vármegyei tisztviselővé váltak (Eitner Sándor és fiai a Zalaegerszeg közeli Salomvár községben gazdálkodtak 2000 holdon).

²⁰ KI 1926-1931, 911. és 943. szám.

²¹ Magyarország, 1932. április 21, 12. p.

hajlandó minden költséget állni, így Bartosnak azok egy részét a saját zsebéből kellett kifizetnie.

Ugyancsak érdekes személyisége volt a választási küzdelmeknek a felvidéki Bajta községben született Drozdy Győző, aki 1919 végén került Zala megyébe, amikor a Kisgazdapárt titkáráként vett részt a helyi pártszervezésében. Az 1920. januári nemzetgyűlési választásokon a pacσαι választókerületben szerzett mandátumot, a nemzetgyűlés azonban megsemmisítette azt, arra hivatkozással, hogy a Tanácsköztársaság idején kompromittálta magát. Tisztázta magát a vádak alól, újra indult és az 1921 júniusában megrendezett időközi választáson fölényes győzelmet aratott.

A nemzetgyűlésben az ellenzék egyik vezérszónokának számított, a kormányzat és a szélsőjobboldal antidemokratikus megnyilvánulásait ostromozó felszólalásai 1920 és 1924 között több esetben nagy vihart kavartak, így például az 1924 januárjában elmondott parlamenti felszólalása, amelyben a fehérterror idején elkövetett gyilkosságok felderítésének elmaradását kérte számon a kormányzattól. Itt a Héjjas Iván ellenforradalmi különítménye által 1919 őszén elkövetett tömeggyilkosságot tárta fel, személyesen megnevezve mind az áldozatokat, mind az elkövetőket. A demokratikus jogokért folytatott küzdelem mellett tevékenységének másik eleme a paraszti társadalom felemeléséért folytatott küzdelme volt. Szóvá tette egyfelől a földreformmal és a paraszti társadalom életével összefüggő visszasságokat, keményen kritizálva a kormányzat szavakban hangoztatott, de tettekben kevésbé megnyilvánuló szociális tartalmú intézkedéseit, melyeket a saját választókerületéből hozott példák sokaságával leplezett le, a közigazgatási hatóságok visszaéléseivel vagy éppen a csendőri brutalitással kapcsolatban. Saját lapjában, a Magyar Ugar című hetilapban is ugyanezt tette, melynek eredményeként az újságot a belügyminiszter végül 1925-ben be is tiltotta.²²

1926-ban Drozdy két zalai választókerületben akart elindulni, a kiskomáromiban és a pacsaiban. A választások időszakában a csendőrség a megye területén végig figyelte, december 7-én letartóztatták röpiratok és sajtótermékek engedély nélküli terjesztése miatt, majd kiutasították a választókerület területéről. A hatósági visszaélések miatt így nem szerzett mandátumot,

sőt további felelősségre vonástól kellett tartania, ezért 1927. április 4-én az Egyesült Államokba emigrált. A tengeren túlról 1933-ban tért haza, majd 1935-ben belépett a Nemzeti Egység Pártjába és újra jelöltette magát Zala megye kiskomáromi választókerületében, tehát ezúttal már mint kormánypárti jelölt indult. A választást megnyerte, így újra országgyűlési képviselő lett, de 1938 novemberében kilépett a kormánypártból és 1939. május elején visszalépett régi pártjába, a Független Kisgazdapártba. 1939-ban újra indult Zala megyében, a nagykanizsai választókerületben és a Kisgazdapárt megyei listáján is, de ismét hatósági visszaélés fosztotta meg a mandátumtól, a választási bizottság elnöke ugyanis egész egyszerűen formai okokra hivatkozva visszautasította a jelölését.²³

Végül érdemes bemutatni részletesebben a másik, négy választást megnyert zalai képviselőt, Kállay Tibort is. Kállay 1881-ben született Budapesten, s 1906-tól dolgozott a pénzügyminisztériumban fogalmazóként. 1918-ban főosztályvezetővé és miniszteri tanácsossá nevezték ki. 1921. december 4-én kapta meg pénzügyminiszteri kinevezését Bethlen István második kormányában. 1924. február 20-ig töltötte be ezt a posztot, ez alatt sikerült a kormánynak egy népszövetségi kölcsön révén (1923) az államháztartás egyensúlyát megteremteni és felállítani a Magyar Nemzeti Bankot 1924-ben, amelyet már lemondása után szavazott meg a parlament, de ő volt a törvényjavaslat előadója. Miniszterként egységesítette az adórendszert, csökkentette az állami apparátus létszámát és az állami beavatkozás mértékét a gazdaságban. Miniszteri lemondása után a kormánypárt budapesti szervezetét irányította, s ennek érdekében létrehozta a Polgári Egység Klubját.

Az 1922. évi nemzetgyűlési választásokon az Egységes Párt jelöltjeként Nagykanizsán és Nyíregyházán is képviselővé választották, a mandátumok közül a nagykanizsait tartotta meg. 1926-ban újra képviselővé választották Nagykanizsán, emellett Budapesten is, a déli választókerületben, ahol a listavezető volt, de újra a zalai mandátumot tartotta meg. 1928. szeptember 12-én kilépett az Egységes Pártból, mert nem értett egyet azzal, hogy a fajvédő Gömbös Gyulát visszavették a kormánypártba,²⁴ valamint

²² DROZDY 2007, 8-13. pp.

²³ DROZDY 2007, 432-434. pp. A választási bizottság helyi elnöke azért utasította el „törvényesen” Drozdy jelöltségét, mert az őt jelölő, egyszerű falusi emberekből álló delegáció nem adta le azt a formanyomtatványt, amelyben Drozdy közli, hogy elfogadja a jelöltséget. Ezt a nyomtatványt a delegáció egyébként felmutatta az elnöknek, aki megnézte, de nem vette át, majd a képviselőjelölés határidejének lejártakor közölte, hogy ennek hiányában nem tudja a jelölést elfogadni. Az eset jól mutatja, hogy nem szükséges a nyílt diktatúra eszközeit alkalmaznia egy politikai rendszernek ahhoz, hogy a számára kellemetlen személyeket félreállítsa.

²⁴ ROMSICS 1999, 295. p.

az állam fokozódó gazdasági beavatkozásával sem, viszont sürgette a szabadságjogok kiterjesztését.²⁵ Ezzel egyidőben lemondott nagykanizsai mandátumáról is, de vállalta az újbóli megmérettetést független jelöltként. Ez ritka és szokatlan gesztus volt a Horthy-korban, de jól mutatta Kállay úriember jellemét. Az időközi, 1928. október 11-én tartott választáson Bazsó József helyi iparosmester, kormánypárti jelölttel szemben – csaknem kétszer annyi szavazatot szerezve – újra képviselővé is választották Nagykanizsán, úgy, hogy a helyi kormánypárti gépezet ezúttal már mindent megtett Kállay megbuktatása érdekében.²⁶ Köszönő beszédében a kanizsai városháza erkélyén Kállay azt mondta, hogy ezen a választáson a hatalom és a szabad polgárság állt egymással szemben. „Sokan azt hitték, hogy csak a hatalom győzhet. Nagykanizsa példája megmutatta, hogy a másik eset is lehetséges.”²⁷ S végül Kállay 1931-ben is indult, újra függetlenként és negyedszer is megválasztották.

Az 1920-as évek végén, majd az 1930-as években Kállay függetlenként már a polgári ellenzékkel egy platformon volt, például azzal a Rassay Károllyal került egy táborba, aki 1922-ben még az ellenfele volt Nagykanizsán.²⁸ Szakmai tekintélye azonban megkérdőjelezhetetlen volt, ezért a gazdasági világválság időszakában a válságot kezelő 33-as parlamenti bizottságnak is tagja lett. 1935-ben már nem indult képviselőjelöltként, mert kanizsai választókerületét felajánlotta a hatalomból kiszorult egykori miniszterelnökének, Bethlen Istvánnak. A Gömbös Gyula által végrehajtott jobbratolódás és kádercsere révén az egykori miniszterelnök már régi választókerületében is ellehetetlenült, s mentőövként érkezett számára a

kanizsai lehetőség. Ezt Bethlen azért is fogadta örömmel, mivel a Somogy megyei Inkén fekvő birtokai, ahova gyakran járt vadászni, közel helyezkedtek el, így nem kellett sokat kerülni.

Mindezek után Kállay Tibor már nem lett képviselő, de a közéletben több társadalmi és gazdasági szervezet elnökségében, nagyobb vállalatok – mint például a Dreher Serfözde Rt., az Első Magyar Általános Biztosító Részvénytársaság vagy a győri Magyar Vagon és Gépgyár – igazgató tanácsaiban foglalt helyet és igen nagy közéleti és gazdasági befolyása volt. Nagykanizsa városa 1925. október 17-i közgyűlésén a díszpolgárává választotta, melynek antiloptokba zárt, kutyabőrre festett díszoklevelét a november utolsó hétvégéjén tartott kétnapos ünnepségsorozat – fogadás, díszközgyűlés, szentmise és bál – keretében nyújtották át neki.²⁹

Nagykanizsa városa 2016-ban a főterén emelt impozáns szobrot egykori képviselőjének – Bethlen Istvánnak. A volt miniszterelnök kultuszát más módon is próbálják építeni, így például a Bethlen bálók megrendezésével, amellyel „a Bethlen-korszak hangulatát” kísérik meg visszaidézni,³⁰ 2012-ben pedig Bethlent is a város díszpolgárává választották. Kállay Tibor nevét ugyanakkor ma egyetlen elnevezés, utcanév sem viseli Nagykanizsán, emlékére nem utal semmi. Bethlen Istvánt szinte semmi nem kötötte a zalai városhoz, annál több Kállay Tibort, akinek a népszerűségét helyben mi sem bizonyította jobban, mint nagy fölénnyel történt többszöri újraválasztása. Talán az ő személye érdekesebb lenne (lett volna) erre a kultuszra.

²⁵ Országgyűlési almanach 1931. 181-182. pp.

²⁶ Az ellenzék szerint Kállay telefonját kilépése után azonnal cenzúra alá vonták, a megválasztását pedig „két hétig tartó terrorral” próbálták Nagykanizsán megakadályozni. KN 1926-1931. XV. kötet, 294-295. pp. és 390. p. 1928. október 23-án és november 6-án Bethlen István a parlamentben tagadta, hogy erre ő adott volna utasítást.

²⁷ Zalai Közlöny, 1928. október 12, 1. p.

²⁸ Kettejük párharcáról lásd PAKSY 2006, 61-63. pp, 294-306. pp.

²⁹ Zalai Közlöny, 1925. december 1, 1-3. pp.

³⁰ Zalai Hírlap, 2020. január 13, 1. p.

Irodalomjegyzék

- DROZDY 2007 – Drozdy Győző: Elvett illúziók. Drozdy Győző emlékiratai. Szerk. Paksy Zoltán, Bp. 2007.
- Magyarországi politikai pártok lexikona. Főszerk. Vida István, Bp. 2011.
- Országgyűlési almanach 1927 – Országgyűlési almanach az 1927-1931. évi országgyűléshez. Szerk. Freissberger Gyula, Bp. 1927. 1. kötet, Képviselőház.
- Országgyűlési almanach 1931 – Országgyűlési almanach az 1931-1936. évi országgyűlésről. Szerk. Haeffler István, Bp., 1931.
- Országgyűlési almanach 1935 – Országgyűlési almanach az 1935-1940. évi országgyűlésről. Szerk. Haeffler István, Bp. 1935.
- PAKSY 2006 – Politikai küzdelmek Zala megyében a két világháború között. Szerk. Paksy Zoltán. Zalaegerszeg, 2006. (Zalai Gyűjtemény 62.)
- ROMSICS 1999 – Romsics Ignác: Bethlen István. Bp. 1999.
- RUSZOLY 1995 – Ruszoly József: Zalai választások a Közigazgatási Bíróság előtt (1926/27 – 1939/40) In: Degré Alajos emlékkönyv. Szerk.: Máthé Gábor – Zlinszky János, Budapest, 1995. 279-289. pp.

Rövidítések

- KI – Képviselőházi irományok
 KN – Képviselőházi Napló
 M. E. – Miniszterelnöki
- NN – Nemzetgyűlési Napló
 MNL ZML – Magyar Nemzeti Levéltár Zala Megyei Levéltára

Levéltári források

- MNL ZML XIII. Családok iratai, 10. A Farkas család iratai.

Members of Parliament in Zala County between the two world wars

In the Horthy era, parliamentary elections were held in 1920, 1922, 1926, 1931, 1935, and 1939, with the possibility of an interim election when an elected member died or resigned for some reason. In the constituencies of Zala County, on the grounds of these, representatives were elected a total of 72 times between the two world wars, and 43 representatives won seats because one person was elected more than once. In addition to the ruling party, the Catholic Christian Party had a very strong position in the county, with a national base in Western Transdanubia. In Vas or Zala County, the party's president, Prelate József Vass, Minister of Welfare and Deputy Prime Minister was elected several times. In addition, several nationally known politicians also won seats in Zala, with the majority of MPs coming from members of local notability, who were typically landowners or lawyers.

In contrast, a left-wing or liberal politician did not win any seats, but in 1939 the National Socialists won four of the 11 seats in Zala.

In the Horthy era, administrative authorities did everything they could, often by illegal means, to help a governing party candidate win an election. This could be seen in several examples in Zala County, but as the courts had much greater autonomy and professionalism, in two cases opposition candidates were able to seek redress.

In 1926, Tibor Farkas, a lawyer and local landowner, agreed to hold the vote again in the Zalaegerszeg constituency, and in 1935, in the case of Károly Maróthy-Meizler, a lawyer from Keszthely, the court ruled that there was no need to call a new election, the mandate was given to the opposition candidate, who had hitherto been considered a loser.

Among the elected deputies are Dozdy Győző, a teacher, journalist, opposition smallholder, who won four elections and was one of the leading speakers in the parliament for Democrats fighting for the interests of the peasantry, and Tibor Kállay from Nagykanizsa, who also won four seats, a former minister of Bethlen government who became a member of the democratic opposition. He was one of the renowned economic experts of the era and as a minister, he played a major role in the economic consolidation of Hungary after Trianon.

Molnár László

Egy derék néptanító Göcsejből (Göntér Gábor naplója)

Az iskolai oktatás helyzete a XIX. században

A XIX. század – Európához hasonlóan – Magyarországon is minden területen a forradalmak százada volt. Elsősorban politikai és gazdasági fordalmait tartják számon, viszont méltatlanul keveset írunk és beszélünk a kultúra, az irodalom és iskoláztatás területén lezajlott forradalmi változásokról. Pedig ezen a területen is kiemelkedő eredmények születtek. A legjelentősebb, a XIX. század első felében elindított, és a század második felében kibontakozó minőségi és mennyiségi változás a falusi oktatásban következett be. Ennek alapjait Mária Terézia rakta le, amikor 1777-ben megjelentette az I. Ratio Educationis-t (a nevelés rendjét) a magyar iskolaügy egészének egységes irányítására.

Mivel dolgozatunk címe egy adott tájegységhez köt bennünket, ezért (konkrét) adatainkat erről az érintett területről vesszük. A címben szereplő tanító ezen a tájon született, járt iskolába és pályáját is e vidéken kezdte. A korabeli leírások, iskolalátogatási jegyzőkönyvek alapján tudjuk, hogy a rendelet kihirdetése idején a meglévő falusi iskolákban a többé-kevésbé képzett tanítók olvasásra, írásra, hittanra és gazdasági ismeretekre oktatták tanítványaikat. Tudjuk azt is, hogy az iskolamesterek néha emberfeletti munkát végeztek. Pl.: 1777-ben a pákai mester a plébánia 17 filiáját (leányegyház) szolgálta, ahonnan a gyerekek Pákára jártak iskolába: Lisper, Erdőhát, Kányavár, Lasztonya, Pördefölde, Csömödér, Szent Adorján, Gutorfölde, Náprádfa, Dömefölde, Ortaháza, Hernyék, Kiszziget, Zebecke, Szent Péterfölde, Marócz és Csertalakos tartoztak gondjai alá. A tanítóskodás mellett azonban még más feladatokat is el kellett látniuk.

A felekezeti iskolák tanítóit a kántorkodás mellett a harangozásra is rákényszerítették. E mellett a plébániához tartozó külső falvakban temettek is, mert oda a pap csak kivételes esetekben ment ki. Ezek a feladatok persze anyagi ellenszolgáltatással jártak, de időben óriási lekötöttséget jelentettek.¹

Az 1868-as népoktatási törvényben eltiltották a tanítókat a harangozástól, ettől kezdve már csak elvétve találkozunk a harangozással, mint a tanítók kötelességével. Az 1860-as években a kántorkodástól is igyekeztek eltiltani (eltanácsolni) őket, de ez nem sikerült. Ez a párosítás megmaradt 1948-ig, az államosításig. Közben a tanítók többsége anyagi helyzetének javítása érdekében egy másik hivatalt is felvállalt: a jegyzőséget. Ez persze nem mindig jelentett önként vállalt kötelezettséget, ugyanis a községek többsége nem engedhette meg magának, hogy a tanító mellett még egy jegyzőt is fizessen, ezért a két hivatalt összevonták. A kormányzat 1855-ben kötelezővé tette a tanítói és a jegyzői hivatal szétválasztását. A rendelet megjelenésének azonban nem sok fogamatja lehetett, mert Legáth Gábor pákai plébános a tanfelügyelőséghez küldött memorandumában azt kérte, hogy a „tanítókat általában” tiltsák el a jegyzőségtől. Végül ezt a gondot is az 1868-as népiskolai törvény próbálta megoldani, amely kimondta, hogy a tanító semmilyen más hivatalt nem viselhet. A törvény nyomán Zala megye 1870. február 7-i közgyűlése elrendelte, hogy ahol a jegyzői és tanítói állás még egyesítve van, haladéktalanul szét kell választani.² A törvény a korábbi – kántorságtól való – eltiltáshoz (ami, mint említettük eredménytelen volt) hasonlóan nagy vitát váltott ki az érdekeltkörében. Nem is mindenütt tartották be, mert megjelenése után 16 évvel a Tiszti címtár tanúsága szerint Pákán Öveges Antal volt a postamester,

¹ Historia Domus A pákai plébánia története 72-73. pp.

² MNL ZML Közgyűlési iratok 1870. február 7.

akinek – mint kántor-tanítónak – konfliktusa is támadt emiatt főnökével, Balaton József plébánossal. A tanítók felzúdulása természetes volt, mert a korábbi – ugyan terhes, de mégis jövedelmet jelentő – hivatalról való lemondás anyagilag súlyosan érintette őket.

A polgári közigazgatás előretörése, a polgárisodás az oktatás területén is megfigyelhető. A XIX. század utolsó és a XX. század első évtizedeiben a községek fontosnak tartották a felekezeti iskolák megszüntetését, községivé, illetve államivá nyilvánításukat. Ez a tendencia megfigyelhető volt a vizsgált területen is. Pl.: a kányaváriak is szerették volna elérni, hogy iskolájuk községi legyen, de nem jártak sikerrel, az iskola maradt felekezeti. „... mégis a papnak meg tanítónak lett igazá...” írta a *Historia Domus*-ba az ügy kapcsán Major Gyula pákai plébános.³

Az 1870-80-as évek az oktatás területén óriási fellendülést, mozgást hoztak. Sorra alakultak a különböző egyesületek, iskolaszékek stb. Nován is megalakult a Zalamegyei Általános Tanítói Testület Novai Járasköre. Elnökévé Öveges Antal pákai, jegyzőjének ifj. Kovács Sándor náprádfai, az elnökség tagjainak Meggyesi Elek kányavári és Göntér Endre kisszigeti tanítót választották. Göntér Gábort (aki mindhárom keresztnévet használta: Gábor, Endre, András) 1882-ben, majd 1886-ban a kör újjáalakulásakor megválasztották a kör jegyzőjévé. 1885-ben ő képviselte a 318 tagot számláló megyei tanítótestületet a III. egyetemes tanítógyűlésen.

A tanítók ebben az időben aktívan részt vettek saját sorsuk alakításában, és sokat tettek szakmai irodalmuk gyarapításáért is. E küzdelmes időszakról fennmaradt a fentiekben említett Göntér Gábor tanító naplója, és – aktív levelezője és tudósítója lévén a korabeli szakmai és megyei lapoknak – megjelent cikkeinek jegyzéke, amelyek lehetővé teszik küzdelmüknek, oktatói, közéleti tevékenységüknek pontos megismerését.

Göntér Gábor tanító élete:

Göntér Gábor Csömödérben született 1860. május 28-án. Szülei Göntér Ferenc földműves és Horváth Julianna voltak.⁴ További életrajzi adatait Szinnyei József: *Magyar írók élete és munkái* című művéből ismerjük.⁵ Elemi iskolába Pákán járt, majd 1873-tól 1877-ig Alsó-Lendvára [ma Lendava, Szlovénia] polgáriba. 1877-ben felvették a Budapesti Állami

Tanítóképzőbe, teljes állami segéllyel. Az első osztály elvégzése után Znióváralljára [ma Kláštor pod Znievom, Szlovákia] ment át. A második év elvégzése után Pördeföldén volt nevelő Stern Zsigmond bérlő családjánál, majd Kerka-Szent-Miklóson [ma Tornyiszentmiklós] osztálytanító lett az elemi iskolában. 1880-ban a kisszigeti római katolikus felső népiskola tanítójává nevezték ki. Itt magánúton készülve, 1882-ben tanképesítő vizsgát tett Znióvárallján, és november 8-án feleségül vette egykori pákai tanítója, Öveges Antal lányát, Irmát.

Tegyünk egy kis kitérőt, hogy megismerkedjünk Öveges Antallal, akinek jelentős szerepe volt abban, hogy főhősünk a tanítói pályára került. A Győr megyei Csanakon született 1835. március 3-án, Öveges László néptanító gyermekeként. Négy fiútestvérrel együtt, köztük Alajossal – a későbbi Öveges József professzor nagypapjával – és a tankönyvíró Kálmánnal a tanítói pályát választotta. Elhagyva Győr megyét, a távoli Zalába költözött. Előbb Csatáron, majd Németszentmiklóson [ma Magyarszentmiklós], végül Pákán lett tanító. Itt is halt meg 1894. január 10-én, 59 éves korában. Utóda testvérének, az említett Alajosnak, a péri iskola tanítójának a fia, Öveges József lett, aki 1871-ben született a Győr megyei Téten. Ő 1894-ben feleségül vette Mihálovics Ilonát, a pákai körorvos, Mihálovics István lányát. Házasságukból született – majdnem pontosan egy év múlva – 1895. november 10-én elsőszülött fiuk, a későbbi Öveges professzor, József. Házassági tanúik voltak: Kotnyek Ferenc pákai körjegyző és Göntér Gábor kisszigeti tanító. [Hibás az anyakönyvi bejegyzés, mert Göntér Gábor ekkor már Kassán volt tanító.]⁶

Térjünk vissza Göntér Gáborhoz! 1883 és 1893 között hat gyermeke született. Kettőnek – az 1883. december 28-án született Paulának, és az 1885. január 20-án született Emilnek – Mendl(i-y) Károly tanító – az egykori iskolatársnak, sógornője, Öveges Ida férjének, Mendl(i-y) Lajos tanítónak a bátyja – volt a keresztapja. Negyedik és ötödik gyermekének, Mária Magdolnának, aki 1889. július 22-én, és Jenőnek, aki 1891. szeptember 6-án született, a később oly híressé vált kiváló néprajzkutató, Gönczi Ferenc tanító – a szintén egykori diáktárs – lett a keresztapja. Göntér Gábor családjával 1895 júniusában elhagyta Zalát és Kassára költözött, ahova a kultuszminiszter állami

³ *Historia Domus* 146. p.

⁴ Pákai rk. plébánia kereszteltek anyakönyve, 1860/

⁵ Szinnyei József: *Magyar írók élete és munkái*, Budapest, 1894. III. kötet, 1374. p.

⁶ Göntér Gábor: *Napló*, Kassa, 1895. október 29.

elemi népiskolai tanítónak nevezte ki. Következő gyermekük, Gyula már itt látta meg a napvilágot 1896. március 27-én. Még további négy gyermekük született: Ferenc 1897. december 16-án, Gábor 1899. december 30-án, Géza 1902. január 20-án és Irma 1903. szeptember 26-án. 1912-ben kinevezték igazgató-tanítónak. 1920-ban települtek haza Magyarországra, Tapolcára. Itt ment nyugdíjba 1922-ben. Ekkor – lakásuk nem lévén – gyermekeikhez mentek lakni. Nem akarván túl sok gondot okozni egyiknek sem: felesége Pákára, ő pedig Győrbe. Felesége 1927-ben bekövetkezett halála után, 1932-ben újra nősült. Tatán halt meg 1940. október 25-én.⁷ Göntér Gábor a tanítótestületben betöltött tisztsége, irodalmi tevékenysége folytán sok kollegájával, lapszerkesztővel is kapcsolatba került. Így többek közt Gönczi Ferencsel, aki barátja és többszörösen komája is volt, és akit kezdetben részben ő, részben családtagjai, rokonai segítettek göcseji kutatásaiban (1890-es évek), de később is. Gönczinek a somogyi betyárvilágról történő anyaggyűjtése során Göntér Gábor veje, Paula lánya férje, a Pákán élő Zolder Károly szolgáltatott számára adatot Patkó Jancsinak és társainak Pördeföldén a csendőrökkel vívott csatájáról.⁸

Jó barátságban volt Novák Mihály tanítóval (1862-1922), a „Zalavármegye az 1848-49. évi szabadságharcban” című kötet szerzőjével, aki hozzá hasonlóan szakmai és szépirodalmi tevékenységet is folytatott.

Innen kövessük tovább sorsát naplója és cikkei alapján!

Amikor a pákai iskola felvette Öveges József nevét, a névadás előkészítése során – a pákai alapfokú oktatás történetéhez gyűjtve az anyagot – jutottam el Öveges Antal dédunokájához Göntér Gábor és Öveges Irma unokájához, Göncz Árpádnéhoz, Göntér Zsuzsannához, akitől több fontos életrajzi adatot tudtam meg és több – számomra ugyancsak fontos – fényképet kaptam kölcsön.

Beszélgetésünk közben megmutatta nagyapja naplóját, egy sötétkék, puhatáblájú, nagyvonalas iskolai füzetet, amely 48 teleírt lapot tartalmaz. Kérésemre készségesen hozzájárult annak közléséhez, és több olyan dokumentuméhoz is, melyek kiegészítik, teljesebbé teszik a naplót.

A napló:

(A napló szövegét betűhű átiratban közöljük!)

„Ismerd meg önmagadat.”

Hódolva ama sokfelől hangoztatott nézetnek, hogy – eltekintve annak az íróra visszaáramló morális céljáról (mert egy csak a legcsekélyebb mérvű idealizmussal bíró egyénnek is kell hogy a „napló”-vezetés szórakozást, nemes élvezetet s olykor egyedüli vigaszt szerezzen) – csupán azon szempontból, miképp másoknak (utódaink s illetve embertársainknak legkivált kartársainknak) az okulására magunk élettapasztalatai által is módot nyújtunk (legelső sorban pedig önmagunknak a későbbi évek folyamán): elhatároztam, miszerint ezentúl én is leírom őszinte közvetlenséggel életem főbb eseményeit” – napló-szerüleg.

Ma már öt éves házasságban vagyok. 1882-ig, amikor nősültem, attól az időtől fogva, hogy az életbe kiléptem, vezettem ugyan már naplót; de az – mint egy ábrándteli, ideálok után futkosó, ifjú lélek tarka tollával firkált – noha mind valósággal megtörtént dolgok, események – regényszerű rajzai – inkább szolgálhatna „novella” tárgyúul s így szigorúan bizalmas jellegű lévén, csupán családomnak szánt olvasmány lehet. Ez öt évi házasságom alatt pedig eszembe sem jutott a naplóírás, jóllehet életem épen nem szűkölködött nevezetes eseményekben. E mulasztást magyarázza meg egy psychologus; de én nem tudnám okát adni.

Hanem hogy e naplóm csonka ne legyen, rövid vázlatában ide írom eddigi életrajzomat s úgy folytatom aztán, illetve kezdem meg a „napló-írást”.

1860-ban május 28-án születtem Csömödérben. Szüleim földművesek voltak. A faluban egyik legelőkelőbb gazda atyám volt. Én valék legifjabb fia. Pákán jártam iskolába. Jól tanultam s ez azt az eszmét adta tanítómnak, hogy atyámnak iskoláztatásomat tanácsolja; mire az hajolt is s így történt, hogy én az 1873. évben az alsó-lendvai polg. iskola tanulói sorába léptem. Egész családom örült előmenetelemnek, különösen egyetlen fítestvérem, Ferenc, kifogyhatatlan volt a bűzdításban... Istenem minő élvezetes öröm volt az mindnyájunknak, mikor vakációsként otthon mi (Mendl Károly kollégám s én) latinul beszélgettünk a báméskodó falusiak és a boldogság árában uszó család előtt! Szentül hitték, hogy „diákul” conventálunk, hát pedig csak a tanult latin versek – mint: „Trand, apud, advectis”... és „Abs, ab et pascunt...” – sorait

⁷ Göncz Árpádné szül. Göntér Zsuzsanna, Göntér Gábor unokájának szóbeli közlése 1999.

⁸ Molnár László: Betyárok Zalában, Patkó Jancsi Pördeföldén, 1862. Zalai Gyűjtemény 31. Zalaegerszeg, 1990 263-279. pp.

mondogattuk párbeszéd alakjában....

De hát daczára a legforróbb érdeklődésnek is, mi bátyám és szüleim között nem ritkán szenvedélyes vitákban is nyilvánult – engem a harmadik osztály elvégzése után mégis otthon fogtak a borjak mellé...

Azonban tanárain és volt tanítóm (ma apósom) ösztökélésére egy hóval később, mint a tanév megkezdődött, mégis felvittek szüleim a IV. osztályra oly kedvezményben való részesülés mellett, hogy Nagy József a-lendvai szolgabíró úr, kinél előző tanévben két kisebb fiának havi 2 frtért privátot adtam jó tanárain befolyásával – „instruktor” képpen. (Nevetek, ha eszembe jut, hogy énnekem, 4.ik osztályosnak, ki akkor már latin nyelvet nem tanultam – rendkívüli tárgy lévén -, ezt az első osztályba járó cliensem kedvéért, Gerencók tanár úr szíves, ingyenes kegyelméből szintén tanulnom kellett, s igen természetesen – eminensül...) Drága jólelkű férfit! Ha ő nincs, ma én tán uradalmi béres volnék. Nem is képes ám semmi a hála érzetét szívem mélyéből kiszorítani s tán ez oka annak, hogy ma én is tehetségem szerint felkarolom a szegény sorsu, jó tanuló gyermekeket (mint teszem a két Török fiuval). ...Ezt, ezt az érzetet, a humanismus legtisztább érzelmét fejlesszék, tanítók! lankadatlan igyekezettel tanítványaitok lelkében! A pol. iskola 4. osztályát végezve; a budai tan. képzőre mentem, de már a második tanfolyamot Znióváránál jártam, minthogy itt az előbbi hely fél államsegélyével szemben egészet kaptam. A harmad évet azonban már csak magán úton kellett végezni, mivel atyám – részint otthoni, békétlen családi állapotok, részint pedig a reá erőszakkal felrótt közgyámi hivattalal járó kötelességek teljesítésének járatlanságából származott mulasztásai következtében – anyagilag majdnem egészen tönkre tétetvén, utánam nemcsak hogy nem fizethetett többé; hanem inkább arra volt utalva már, hogy én mielőbb tényleg bebizonyítsam szülőim iránt a gyermeki kötelesség érzetét. Így történt aztán, hogy rövid egy évi gyakorlat után, mely időből két hónapot Stern Zsigmond pördeföldi bérlőnél nevelői, 10-et pedig Kerka-Szt.-Miklóson osztálytanítói minőségben tölték, elfoglaltam a kis-szigeti rk. fiókiskola tanítói állomást – magamhoz vévén szülőimet is.

E helyen csak két évig működtem az igaz, hanem – szenvedtem 10 évre valót! Eltekintve ama kellemetlenségektől, amik csupán abból az okból származtak, hogy Kis-Sziget egyik leghíresebb nevezetessége Magyarországnak – lévén felőle számtalan badar történet megörökítve (egyik: hogy a „bürüt” megnyújtották...), Kissziget valóságos „Golgotám” volt nekem. Úttörő voltam. Ott hol a tanítói tekintély és a

kultúra – idegen dolgok valának, mert elődeim – holmi „Lekecs” és „vasalóktól” elugrasztott individuumok – méltatás tekintetében csak a – pásztorok után következének vala. S én reformáljak itt, ahol minden ember már gyermek koromban ismert (Csömödér szomszéd községe.)! Ha addig nem hittem, bezzeg meg kellett győződnöm a felől, hogy „A prófétát legkevesebbre saját házában becsülik!” S aztán mikor az embernek semmi támogatója nincsen! Mert az „igazgatóelnök-papom”, Balaton József – kiről alább még leend szó – csak akkor avatkozott az iskolaügybe, ha ellenem irányult fegyelmi ügyről volt szó... S mégis – reformáltam hál’ isten! – Utódom már oly nyugodt boldogságban éldegél, hogy a kiskirályal se cserélne....(!)

De hát volt is elég bajom (egy része a „Zalai Tanügy” 1881. évi 26. számában meg is van örökítve, az volt az első irodalmi kísérletem s mondhatom, hogy szép „tiszteletdíjat” – fizettem érte: papom megharagudott érte s a szolgabíróval „vadászati kihágás” címén 10 frtra megbírságotlatott; – amit utólag szépen értésemre adták volt, hogy az csak „czim” volt...); de a legnagyobb mégis a következő vala; melyhez K.Szigetnek nagyon kevés köze volt ugyan; de én már csak ennek tulajdonítom, mert hát ekkor a k.szigeti tanító és a mindenféle kalamitásokba bővelkedő egyén – egy személy volt (valóságos „szerencsétlen flótás”).

Lássuk az említett cikket!

„Dulce et decorum...

- Fresko. Ajánlva Kis-Szigeth község figyelmébe. -

Szegény deák! –

Mennyiszer hallja és olvassa: mily magasztos egy hivatás az a néptanítói, népnevelői hivatás! S csakugyan. Lehet – e valami nemesebb cél, mint másokat boldoggá tenni? –

Nem csoda, ha rajong az a képezdei tanuló hivatásáért, ha imádja azt. – Mennyi és mennyi nagyszerű ábránd szövődik annak lelkében, aki így elmélkedik!

És eljő az idő és a működni vágyó fiatal kilép a képezde falai közül. Nemes buzgóság dagasztja keblét.

Majd pályázik és kéjes örömmel elfoglalja tanszéket. Öreg szülőinek örömkönny hull szeméből, mikor fiuk sikeres működésének hírét hallják...

E közben a fiukért mindenüket feláldozott „aggok”, mindközelebb jutnak a szegénység, – majd a nyomoruság örvényéhez és mindjobban kívánja eltörődött testük a nyugodalmat. Elérkezett az idő, hogy a fiu visszaszolgálja a kölcsönt szüleinek.

Most természetesen nincs ideje válogatni „kövér” állomásokban. „Csak önálló legyen” – gondolja

magában – és elfoglal egy falusi fiókiskolai tanítói széket.

- - - - - Jóllehet még eddig ifju tanítónk a neve-
lői pályának csak szép oldalát szemlélte és így csak
azt mondhatja el róla, hogy bizony „magasztos”; – de
mégis most, mikor körül tekint új birtoka udvarán,
hajlékában és a tanteremben, s némileg elképzeli – bár
még gyengéd alakban -a jövődöbéli körülményeket,
önkéntelenül felsóhajt: „Szép, de – tövises!”

S tán elcsügged, – Óh, nem. – „Itt lesz bő anyag
munkám sikerében – gondolja – s aztán fokról fokra...”
és még megkésztetett hévvel fog teendőihez.

Van 120-130 tankötelese. Első nap (csupa ujság-
vágyból is) bejön 70-80 gyermek.

Ha előbb aggódott azon tanítónk, hogy nincs elég
asztala, hogy nincs szekrény a tanszerek számára,
stb, most szinte humoros kedvvel jegyzi meg, hogy
„ez csak szerencse, mert különben nem férnének el a
tanoncok.” – Ime az anyag! – Másnap bejön 30 gyer-
mek, harmadik nap 25, negyediken 50, stb. Így megy
ez egész éven át a változatosságnak leggyönyörűbb
módja szerint. – Hány olyan nap van, amikor alig van
6 gyermek!

„De hisz ezen már van segítve. – gondolja az érde-
mes olvasó; – hisz törvényesen büntetik az olyan
hanyag szülőket” – Az igaz, csakhogy azért még sem
küldi. A gyermeknek otthon hasznát veszi!

Ez magába véve is már elég volna ahhoz, hogy a
buzgóság szent tüzét kioltsa a tanítóból, miután a
legmegfeszítettebb szorgalma mellett sem képes
sikert felmutatni. De tanítónk még sem lankad.
„Tövises pálya, de – magasztos!” – még most is min-
dig ezzel vigasztalja magát – és remél – és fárad – és
munkálkodik.

Majd eljő a nyár. Hosszabbak a napok; rá ér tanítónk
szórakozni is. Persze „az ember nem csak kenyérről él,
hanem - - - - - bizony emberünknel elkélne egy kis
apró pénz is. Kéri hát a tandíjat. És hozzák is; de kül-
dik is ám, hanem fogadja köszönettel. „Minek fizetnék
én, mikor nem szolgálta meg, – már három éve, (?)
hogyan bejár a fiam az iskolába s még sem tud semmit
sem!” Ilyen banknótákkal fizetik szegényt.

Hanem persze annak meg kell lenni. A bíróság vég-
rehajtás útján behajtja. Hanem addig jobb lenne sze-
gény apostol nem élned! Uram isten, mennyi szörnyű
átok és rágalom! Nem különben akkor is, mikor a bün-
tetéspénzt szedik tőlök. - - -

Itt van július és augusztus. Emberünk tudja, hogy
falun az aratás és szüret kivételével nincs szünidő.

Pausálni ő se akar; de meg azt sem tartja helyesnek,
hogy az az egypár gyermek délelőtt is délután is ott
ölje magát abban a melegben. Megtartja hát déle-
lőtt azt az 5 órai törvényes időt, délután pedig haza
bocsájtja a most amugy is haszonvehető gyermeket.
Ez minden esetre nem mulasztás, nem hanyagság, sőt
helyeselhető cselekmény.

De minő napra ébred fel egyszer csak a mi
jámborunk?

Egypár derék tanügybarát azon szülők közül t.i.
kiknek gyermeke legritkábban látja az iskola belsejét,
– oda mennek emberünkre és amugy magyarosan meg-
mondogatják ám neki, hogy tanítson délután is, mert
különben így meg úgy - - - ! Mit tegyen emberünk –
épen ilyen tekintélyekkel szemben? Megmagyarázza
nekik, hogy hát hiszen az nem baj, egészen mindegy...
De beszélhet nekik. Azok még magasabb hangon
elmondják ám: „De kérem uram öcsém, ha mi kanászt
fogadunk, annak csak úgy fizetünk, ha reggeltől estig
őrzi a disznókat etc.!” - - -

Óh magasztos hivatás! – Óh Pestalozzi!...

Hát aztán ott virágozzék a nevelésügy, ahol a
nevelőt kanásznak tekintik? - - -

És talán kap elégtételt? – Kitől? – Vagy csak pró-
báljon az új czim ellen protestálni, védelmezze magát
és ne engedelmeskedjék - -. Ugy kicsippen állomásá-
ból mintha ott se lett volna!

Hja, mikor a nép fizeti a tanítót!...

Hanem hát a szegény tanító ügyét most mellőzzük.
Akkor tanul -e jobban a gyermek, ha a tanító buzgó
lélekkel tanítja, vagy – ellenkezőleg? –

Erre minden okos ember (még érdemes tanítófaló
honpolgáraink is) úgy felel, hogy nagyon természetese-
sen akkor jobban tanul, ha buzgó lélekkel tanítja.

De hát lehet-e egy csepp buzgóság abban a nevelő-
ben, ha lábbal tiprod ki belőle? - - -

Jó magyar népem! gondold meg magad. „Nem a
tanítónak, de magadnak tész legjelentékenyebb kárt,
mikor tanítodat alacsonyítod! - - -

Tudnék még többet – óh igen sokat – mondani; de
tán e vázlatos kép is elég lesz ahhoz, hogy azoknak a
boldogoknak, kik a tanítói hivatásnak csak a magasz-
tosságát ismerik, annak tövisességéről is legyen kép-
zetők; s hogy azok, kik a tanítót barmok őrzőjének
tekintik, bele tekintve tettük igaz tükrébe, szégyenlve
ismerjék be téves nézetüket és a helyett ismerjék el a
népnevelőnek fontos hivatását.....

Vajha - - - - -!

Göntér Gábor⁹⁾

⁹⁾ Zalai Tanügy, 1881. aug. 16. 26. szám

Majd folytatódik a napló:

„881. ben – elkészülvén jól a szellemi költséggel – felmentem Znióra tanképesítőzni. Volt tanáraimnál – egynek kivételével, mert vele egy másiknál találkoztam – tisztelegtem, s megkezdődött a vizsga. Az hittem, hogy legalábbis „jó” diplomát csak kapok (pedig nem vagyok önámító) feleleteim után ... s egy tárgyból elbuktattak! Iszonyú lelkiállapot vett erőt rajtam. Kétségbe esett és dühös voltam. Az igazgató s a tanfelügyelő azt felelték kifakadásaimra: „Sajnáljuk önt, de a szaktanár ön ellen igen fel van indulva (ön bizonyára vétett neki valamit), legerélyesebb pártfogásunkra sem engedett...” Aztán az egyik tanár elmondta nekem, hogy Sebeszta K. azért buktatott meg, mert megsértettem őt azzal, hogy nála nem tettem tiszteletemet...”. No, legyen érte boldog ő tanfelügyelősége (mert most az)-- hanem én nem tudom magamat meggyőzni, hogy én azt megérdemlettem! Egy valódi humánus embernek (mint amilyen kell hogy legyen a pedagógus) nem szabad olyan szívtelen -, gögösnek lenni!-- Meg kellett hát tennem még egyszer a költséges és hosszú utat 1882-ben – komédiából, mert a pótvizsga már annál is neveségesebb volt: nem is kérdeztek, csak megadták a „jelest” az adott tárgyból s később – a diplomát.

1882 októberében Náprádfát nyertem el s azóta itt működöm.

Határozottan jobb hely nekem, mint K.Sziget volt. Bajaim itt is voltak az igaz, de az állomás bizonyos mérvű méltósága, férfias komolyságom s különféle tényezőkből támadt erősebb önérzetem, no meg a nép egy-két kiválóbb, értelmesebb, bátrabb tagjának elismerése edzőleg hatottak lelki erőmre annyiban, hogy a „bajok” elleni küzdelmeket kétségbeesés nélkül kiálltam. Papom (Balaton J.) ipammal a legádázabb tusába keveredett, s mivel én is segítettem moraliter apósomnak, ellenem is „irtóháborút” indított meg. Hej, nagy dolog volt az! A „M. P. Szemle”, a „Néptanoda”, a „Tanítóbarát”, a „Zalai Tanügy”, stb. annak idejében nagy port csináltak vele – részint apósom, részint én általam szellőztetve. S a vége – hál’ isten – a mi győzelmünkkel végződött! Balatont Pákáról eltették. Most aztán ilyen oldalról nem félünk a támadástól.”¹⁰

„Hanem volt ezen kívül nekem más bajom is. Családi bajok. De erről elhallgatok, nem nyitom fel a kínos emlékeket, csupán csak a morált jegyzem fel magamnak. „Ha üdvösséged ellen nem akarsz cselekedni ... öreg szülőid míg veled laknak, ne nősülj

meg...!” Különben szegény öreg szüleim már a föld alatt nyugosznak...

Működésem különben megteremtette 5 évig gyümölcsét: régi, rozszant iskolai helyiségeket alkalmasabb helyre épített, elég czélszerű új váltotta fel; s ami az iskolalátogatás ügyét illeti, mondhatom, hogy iskolám páratlan a vidéken: az idén már alig fordul elő – mulasztás.–

Eddigi működésem tapasztalatai után állíthatom, hogy ha a tanító:

józan, komoly, erényes magaviseletével s folytonos önképzésével tekintélyét minden áron megőrzi;-

a tanítási időt, valamint a vakációkat pontosan betartja,-

iskolai működésnek lelkiismeretes búzgalmáról a szülőket (az iskola látogatására ösztönzés és évtörővizsga által) meggyőzni iparkodik és végül

tanítványjaival magát állandóan megkedveltet: egyenes utján jár magasztos hivatásának.

S most következék a napló-írás.

1887. év nyarán Göntér Endre Gábor

1887. év

Október 21-én szüreti szünidő utolsó előtti napja van. Az ügynek nagyon természetesen árt, hogy a tanévet megszakítás nélkül végigmunkálni nem lehet, de hát mégis jobb így osztani meg a vakációt, mint ahogy előbb volt. Eddig ugyanis a gyakorlat az volt, hogy aratáskor egész július, szüretkor pedig október hónap volt a szünidő, s így augusztus (ami nem is szorgalmi idő törvény szerint) és szeptember hónapokban semmi számottevő munkát nem cselekedhetett a tanító a hanyag iskolalátogatás miatt. Ezért az új tanévet csakis november elején kezdettem meg; míg az idén a teljes két havi vakáció után szeptember első három napjában szigorú pontossággal beiratkozván minden tanköteles, egész szabályossággal lehet megkezdni az új tanév munkáját; s az iskolalátogatás is pontosabb lett; mert a két havi regráció után szinte örömmel küldte be gyermekét minden szülő. Ez a két heti szüreti szünidő pedig – azt hiszem – nem fog valami nagyon bénítólag hatni a munka sikerére. – S e (mondhatom) lényeges haladás is csak azért lehetett elérhető most, mivel új papom pártolta javaslatomat; míg a régi minden ily szerű szándékomat azzal ütötte el: „Az úzus törvény!” s maradt minden a régi rendtelenségben. (S istenem, ilyen a világ!” Ő most

¹⁰ A sajtóban folytatott szellemi párbaj/„háborúskodás” teljes anyagát az alább felsorolt újságokban találjuk: Néptanoda, 1886. május 1. 18. sz., Néptanoda, 1886. május 22. 21. sz., Néptanoda, 1886. június 5. 23. sz. Tanítóbarát, 1886. május 1. 91. p.

felkapott hírű „tanügybarát” Egerszegen...) Elég baj különben, hogy meg kell tartani ezt a 2 heti pótvakációt még ma is, de – muszáj! Mert a tanítónak „kollektálni” kell! Mert hát a régi idő ez utálatos és káros czafrangját még mai napig nem tudta a „haladás” szele elszakgatni. Ha arra gondolok, hogy 40-50 év múlva tán mosolyogva mutogatnak reám az ifjabb kollégák: „néztek, ez is kitanulta ám s gyakorolta a „koldulás” mesterségét!” – szinte örülök, hogy magasabb életkort remélni semmi okom sincs. S hogy mennyire szégyenkedem most, mikor puttonyosommal mögöttem pincéről-pincére „kéregetnem” kell. (mi alakjára nézve annyiban üt el a koldulástól, hogy itt a koldustarisznyát nem a koldus, hanem egy napszámos hordozza a hátán...) azt leírni nem bírom. Tapasztalni azt, hogy a köznépek azon tagja, aki itthon per urnak tisztelt meg, a hegyen megvárja tőlem, hogy alázatosan megsüvegeljem s türelmesen végig nézzem, míg ő a munkában lévő faabroncsot egészen megkészíti s azután orrát (akkor egyszer kivételesen) egész apparátussal kipucolja és végre még hordó után egy 4-5 perczig elkeresődik – és csak azután merit istentelen lomha mozdulatok kíséretében s üres; haszontalan panaszkodó fecsegések között kádjába..... az több, mint mártíromság a „nemzet napszámosának”! S azután az az önmegtágadás, hogy az ember őt „szóval”, hízeltető bizalmaskodással traktálja! Pedig e nélkül – üresen marad a koldustarisznya! Aztán kitéve lenni annak, hogy az embernek orra előtt zárják be a pinceajtót: nincs itt a gazda! – vagy meggyőződni ama gyanú valóságáról, hogy a keresztényi buzgóság annyira elragadja az atyafit, hogy a „mestergyének” szánt ujszülött bort egy jó adag keresztvíz nyakon öntésével az „eredeti” bűn pogány szennyéből kitisztította -; avagy itt-ott szembe szállani egy-egy gyöngébb dicséretnyilvánítás hízeltető áradatával, hogy: „maga nem kapált, hát minek kér!” – vagy a legjobb esetben: „minek nem imádkozott mester úr, hogy ne verte volna el a jég ...” stb, stb. De még a felvilágosult, földes-szöllős mai ember is juttat illetően elismerést: „mi jogon kéreget maga? – Az én gyerekemet maga nem tanítja!”, stb. Mert hát a hegyben nemcsak a község-, hanem még a tizedik, huszadik falubeli emberi is bír szöllőt. Beszéljünk hát tanítói tekintélyről, hivatali méltóságról? – Építtethet a miniszter minden faluba palotát, nevezhet ki felügyelőt minden sarokba, bocsáthat ki rendeleteket milliósámban: amíg azonban ezt a koldulási sportot el nem tiltja, semmit sem tett! Isten látja lelkemet, már számtalanszor elhatároztam magamban, hogy elengedem azt a 15 akó bort (ennyi a díjlevelemben, de valóságban csak 6-7 akó. Látszik,

hogy dilettáns vagyok a mesterségben!); de – nem élhetek meg családommal e 25-30 frt. híjával, mint amennyi összeget az képvisel. Hiszen csak az a szent törvény volna igazán szent! Csak volna nekem a tanítói fizetésem 300 frt! De tisztán ez nem több 150-160 frt-nál: a többi 140-150 frt. kántori javadalom... No majd valamikor még tán sikerülni fog saját magam erejéből az állapotokon javítani. De mástól én segítséget nem várok.

December 5-én. Ma az iskolában egy különös esetem volt. Vagy 8 gyermek mult szombaton az „ABC” kis betűin áthaladván, az olvasó (a tulajdonképpeni első osztályba) haladók csoportjába tétetett át s szigoruan meghagytam nekik, hogy hétfőre (mára) irkával s toll-tintával ellássák magukat (mert eddig legnagyobb erőlködésemmre nem bírhattam őket rá, hogy azokat beszerezzék), különben visszaküldöm őket. S kettő kivételével engedelmeskedtek is; de ez a kettő azt felelte „Nincsen édesanyámnak pénze, meg aztán azt mondta, hogy én írni ne tanuljak, csak olvasni!” Erre én azt feleltem nekik: „ha a ti édes anyátok az én dolgomba bele avatkozik, akkor én titeket nem tanítlak! Addig, míg irkátok nem leend, én haza ugyan nem küldelek benneteket, de – nem foglalkozom veletek, úgy veszem mintha itt sem volnátok.” S egész nap rájuk sem hederítettem. Mikor társaik olvastak és nekem a kérdésekre feleltek: ők sírtak..... félek, hogy pedagógiai hibát követtem el, de nem tehettem másként, hacsak én nem veszek nekik irkát. Tudom, hogy holnap lesz irkájuk, de minő áron! Szüleik a legocsmányabb szavakkal szidnak engem gyermekeik előtt (már ez tapasztalatom) s így tán többet ártottam az ügynek, mint használtam, meg lévén csorbítva a tanítói tekintélyt, de az iskolában igazságosnak kell lenni! Aztán meg hiszem, hogy a gyermek ez esetben jobban a szülőt ítéli el, mintsem engem. – Ha lehet, majd kiviszem azt, hogy irkát is az iskolai költséggel szerezzenek be, miként a tankönyvalap létesítése sikerült. Mert alapos a reményem, hogy új papommal sokat kivihtek. A mult hó 21-én az isk. sz. ülésen a legkényesebb tárgyak és kérdések megoldása a legpompásabban sikerült. Jegyzőkönyvbe vettem, hogy a fizetésemet a bíró a legpontosabban maga hajtja be nem pedig – mint eddig – magam kéregessem. Aztán meg a többi fontos tárgy is a legsikeresebben intéztetett el. Híjába, csak tapintatos legyen az ember és ne közönyös: sokat lehet cselekedni!

1888-dik év.

Január 17-én. – Érzem, hogy az idealizmusból jó

részt magammal viselek, azt is tudom (és belátom, miképp úgy is van) hogy az én pályámon csak az nevezhető igazán mesternek és csak az érheti el az igazi célt, aki éppenséggel csak a cél iránti lelkesedésből kifolyó ösztönből munkálkodik, azaz, aki mindig élvezettel, jó kedvvel működik, még akkor is, ha anyagi gondokkal kell küzdenie, tehát következképp minden tanítónak ilyennek kell lenni: mégis (igaz, hogy ezek magamon, de hát) azt tapasztalom, hogy daczára a legnagyobb mérvű idealizmusnak, elmegy a kedve az embernek még a – nevelés munkájától is, ha – szűkölködni kell! – Itt van! Ez év első napjaiban szinte magam is megütköztem azon, hogy iskolai munkám oly nehézkösen halad: még most a vizkereszi – és hamvazószerdai bevételek után úgy érzem, mintha az iskolai élet képezne legedesebb boldogságomat! – Mégis csak igaza van azoknak, akik mostanában megindították a mozgalmat országosan a tanítók anyagi helyzetének emelése érdekében! Hisz nem vágyom én vagyoni fizetésre; de az mégis nagy baj, hogy az ember csak így újkor jut fizetésének egy summásabb részéhez; máskor alig cseppen valami! Sok el is olvad... És ilyenkor is csak a kántori rész jó meg, mert a papéval együtt szedjük!... Nota bene, pap! Nemtóm, örökli e egyik plébános a másiktól a tanító iránti – ellenszenvet, vagy mi? De én új papomnak egy rossz tulajdonságát fedeztem fel. Lehet puszta szórakozottság is az oka, de ... hát az is hiba itt! Két községben a karczsedés napját nem tudatta velem s ebből nekem – károm esett! ... Hanem nem vesződöm e gondolattal: hinni akarom, hogy ez az ember valóban, nem ellenem – van! – -

Még egy körülményt leírok e lapokra:

Hogy minő tanulatlan, míveletlen szív, soh'se hittem volna! Van nekem itt a szomszéd községben egy paraszt rokonom: atyám nővérének fia. Most gazda. Én ezt az embert igazi humánus és testvéri szeretettel magunkhoz venni elhatároztam. De mit kellett tapasztalnom, midőn e tekintetben többféle jószándéku kísérletet tevék! Meglepetéssel és a legsajnálatosabb meghökkenéssel vettem észre, hogy ő csupa irigységből valóságos ellenségem énnekem! – „Uram bocsásd meg nekik, mert...” e szép idézettel vigasztalom magamat, midőn minden lépten tapasztalnom kellett, hogy ő teljességgel izgat ellenem: tovább folytatván kísérletemet a legőszintébb szeretettel... Itt is az idea vezérelt! ... De mindhiába! Ő ma – 6 év után – is ellenségem. Ma aztán olyant tett, amivel egészen betelt a pohár... Tekintélyemet támadta meg durva módon. Nevetségessé tett községe népe előtt! ... Sajgó szívvel bár, de én is „úgy, ha ő úgy”! Talán fog használni ez az orvosság: tán ha látja, hogy én őt még

ezerszer jobban képes vagyok lefőzni, mint ő engem belátandja az én jóindulatomat és megadja magát... Egy nagyszerű próbát eszeltem ki: ha megleend sikere e könyvbe beírom annak idején.

Február 23-án. – Tegnap szörnyen megijedtem. Tekintve, hogy testi szervezetem igen nagyon gyöngé (mellem roppant szűk: gátolja a tüdő kitágulását.), ha valami bajom támad, mindjárt azt képelem, hogy – a halálom... hogy, tüdővész, gégesorvadás, gyomorrák, más egyéb chronicus betegségeknek szenvedem utolsó tüneteit. Tegnap is – aszerint erőlködve azon, hogy a gégemben már egy hét óta nyomást, fájást okozó nyákot kiköhögjem, egy pár ízben véres váladék jött ki belőlem, meg mellemben is fájást érzék: majdnem megőrültem a feletti aggodalmamban, hogy – - eljött utolsó óráim: tudom végkép pusztul már..... Aggodalmamat növeli azon körülmény, hogy gyanum alapos is lehet, mert por iskolámban rettenetes nagy, aztán meg hogy egész télen magam béreskedem (cselédet nem kapok ilyen időközben!), stb. És ami a legfőbb: meghalni félek! Elhagyni ezt a kedves három magzatot ... neveletlen árvakul ... szegényül...! Iszonytató!

Pedig a baj nem is oly nagy, miként képelem. De hát: ki mondja meg az igazat?! Orvos itt nincs! (Legközelebb.... Egerszegen!) Kár, hogy tanultam test és egészségtant! Akkor képzelni se tudnám, hogy mi a bajom! Iszonyú állapot!...

Ugy megijedtem tegnap, miként fogadást tettem: elhagyom a dohányzást és szeszesital élvezést! ... Meg is tartom! Csak gyógyuljak meg..... Ma is szenvedek még. . Szánakozni kellene.....

Ápril. 10. – Amióta tanító vagyok olyan eset még nem fordult elő iskolánkban, mint, ma: – hét után amint a tanítást megkezdendő, bemegyek a terembe, észreveszem, hogy a tanulók nagy része elfojtott, görcsös nevetést csinál. Feltűnik a dolog: végigvizsgálom magamat, vajjon nem-e énrajtam van valami nevetni való, azután erélyes szigorral kérdelem: „Mit nevettek?” – Mire legnagyobb foku csodálkozásomra és megbotrányozásomra ily választ kapok: „B. F. és M. K. nagyon részegesek, már B. F. hányt is a pad alá.” Perczekig gondolkodni sem bírek. Aztán kérdelem, hogy miképp? És megtudom, hogy egy kamasz gyerek (17 éves) elcsalta őket egy pálinka főzőbe ott leitatta őket. Iszonyu látvány! A két 9-10 éves gyerek totaliter holt részegen fetrengett előttem a padban. Felháborodásom óriási volt.... Hát íme, én szorgalommal oktatom őket, az egészségtani ismeretekre: teljes jártassággal elmondja nekem mindenik (kérdésemre), hogy a szeszesital élvezése mily ártalmas, stb.... és mégis ilyent kell tapasztalnom!!.....Mit tegyek?

..... A többi gyermek mulatott rajta. Példálóztam. ... Szólék: „Ezeken a szerencsétleneken nem nevetni, sőt inkább szánakozni kell... stb.” S tudva (tapasztalva) azt, hogy e két gyermeknek a szülői is gondatlanok, itatják borral, pálinkával gyermekeiket is: beszéltem nekik a szülői kötelességről, a – nevelésről is... Aztán két két gyerek által kivitettem mindeniket, az udvarra, szüleikért pedig elküldék. Egyiknek az anyja el is jött s nagy szégyenkezés mellett, fia rondálkodását föltisztogatta, fiát hazavezetvén (az én kifakadásaim kíséretében), de a másik szülője azt izente: „üsse pofon a mester!” – s érte nem jött. S azután én azt is haza vezettettem. – - Minden esetre a leghibásabb itt az a kamasz! De hát azzal mit tehetek? Majd megkísérlem vagy az isk. szék, vagy a bíró elé hivatni... De a két tanuló is hibás! – - Hozzá még: el mertek iskolába jönni olyan állapotban! Mindenesetre megbüntetem őket.... Ami kötelességem: azt teljesíteni fogom! Majd meglátom: lesz – e eredmény?

Julius 23. Mégis csak rettenetes, nyomoruság-teljes egy falusi tanító helyzete, mint az enyém! „Gazdálkodni” kell, mert másképpen nem lehet megélni. S oda pedig egy cseppen sincs szerencsém, sőt ellenkezőleg! Úgy látszik, mintha csak végzetem volna az énnekem, hogy magam erejéből az anyagi téren legcsekélyebb sikert sem érhetek el. Hasztalan minden erőlködés, minden kísérlet! Az én tenyeremben még az arany is sárrá változik..... Már két ízben vergődtem arra, hogy kis ökör-fogatra tehettem szert, s mindkétszer – elvette azt tőlem a balsors telhetetlen gyomru ördöge! Egyszer ellopják, máskor eldöglik, de sokáig nem marad birtokomban a jószág: Két év előtt 3 darab (100 forintos) marhámát eltolvajolták, 3 db disznóm elhullott; méheimet felfüstölték – - ma meg egy 70 frtos ökröm dögölt meg ... S ez csak az örege még a bajoknak! __ Valóságos jelenkori Jób ez az én szerencsétlen, „Pechvogel”-es személyiségem. Hiszen csak hát sorsomnak a vége is hasonlítana hát a bibliai Jóbéhoz! De már reményt vesztek... Más (készpénzzel fizetett) állomást meg nem kapok. __ __ Szegény szeretett családom, szép kedves kis gyermekeim! Ha idő előtt kell meghalnom, hát mi lesz veletek – teljes vagyontalanságtok közepette!.....

Okt. 21. – Holnap reggel megint neki indulok a keserves útnak: megkezdem a – collectálást... Borzasztó! Megint egy évi „urizálás” után a 4-6 napi „koldulás” következik. __ Én nem tudom, más is olyan nagyon irtózik e ettől a „mesterségtől”: de én rettenetesen – félek tőle... Hogy nem tudnak e tekintetben a hivatott „vezérlők” semmit sem tenni! __ Énnekem oly nagy a megbotránkozásom e miatt a „szégyenletes

állapot” miatt, hogy még leírni is képtelen vagyok! Az elkészülés végre azt az elhatározást érlelte meg lelkemben, hogy én indítok meg egy mozgalmat e tekintetből. Azért az egerszegi tanítói jkőr 1887-iki őszi gyűlésén Mendly komám egy alkalomszerű felszólalására azt ajánlottam a körnek, hogy értekezni fogok a colecta borok megváltásáról. Ezt az értekezést nagy gonddal (mert biz nekem valóban nagy gondot okozott) el is készítettem. Az 1889. tavaszi gyűlésen kerül napi rendre. Majd meglátom, mi lesz az eredmény! __ _ Bárcsak.....!!! __ _

Novemb. 27. – Lelkem legmélyéig hat a fájdalom, ha csak reá gondolok is, de hát család-apai kötelességemnek az is egyik fontos része, hogy – halálom esetén tőlem telhetőleg gondoskodjam árváim sorsáról. Nem tudni, mikor következik be a gyászos katasztrófa! Ha holnap is egy fiatal házas embert (jó módút: Ács Károlyt!) kísérek örök nyugalomra!... Halálom esetén Szegény ember vagyok: végrendeletet csak a szellemiekről hagyhatok: arra pedig elég okmány naplómnak e levele is! Valamelyik jó barátomat kérem meg, (Novák M.[ihály] és Mendly K.[ároly] meg is ígérték már régen a – fáradságot...): teljesítse végakaratomat, legyen árváimnak gyámolója és feleségemnek tanácsadója!!! A nyugdíjat jogosan kaphatják meg látva hátrahagyottaim. Azon kívül tagja vagyok az „orsz. róm. k. segély – alap tan. egyesületének” is. Az orsz. tan árvaházra is adakoztam pár forinttal (Trefort-ház) s azt szellemileg mindig is pártoltam! Tegyetek kísérletet szeretteim, ezeknél! Az „Eötvös-alapot” – azt – fájdalom! – mellőzni kell: nem vagyok (még eddig) tagja. – - Egyebekben mindenemet (úgy csekély anyagi javaimat, mint szerény iskolai dolgozataimat) feleségem és gyermekeimnek hagyom! Tegyetek emberekké árváimat: fiam legyen legalábbis tisztességes iparos, – leányaimat meg úgy neveljétek, hogy addig, amíg tisztességes jó férj mellé nem kerülhetnek, a becsület ösvényéről el ne tántorodjanak!!!!

1889. év

Január 14. – Papom, Albert Miklós, ma a vízkereszt-járás alkalmával két ízben is tette azt a nyilatkozatot, hogy : „..... a náprádfai iskola az ő fárájában a legelső, – igazi mintaiskola!” Még így szemtől – szembe ezt senkitől nem hallottam..... A nyilatkozat hatása reám mindenesetre – legalább is – vigasztaló, miután arról, hogy az papom részéről őszinte volt, – az általa elképzelt esemény hatása alatt, – kételkednem nem szabad. Hangulata komoly volt, melyben az ember valótlant

– érzelme elleneset – nem mondhat! ... de hát..... min-taiskola? Hát hiszen Göcsejben (az itteniekhez hasonlítva!) ez nem volna éppenséggel valami óriási – mű és..... dicsőség! De én nagyon jól tudom, mikép az elnevezéstől iskolám igazán – messze áll! Messze bizony! És ennek nagy-nagy részben oka az én egyéni hanyagságom is, de oka ám az itteni iskolaügyi viszonyok formája is!! Még mindig hiányoznak a legfontosabb taneszközök, rendetlen az iskolalátogatás és – sok minden hiányzik! Nekem pedig a nyomoruságteljes anyagi állapotok nagyban lohasztják a lelkedésemet, – munkakedvemet!..... Talán majd másként lesz: talán megváltoznak majd anyagi körülményeim is.....

Febr. 3. Egy világtörténeti esemény, aminőt csak nagyon kevés ember érhet meg, egy országosan fájdalmas gyász, egy minden művelt jó magyart kínosan érintő hióbbír vala az, mikor Rezső trónörökös halálhíre szétterjedt Én részemről nagyon óhajtanám ezt a gyászos eseményt a nép életében is emlékezetessé tétetni. Irtam is ily ügyben papomnak.... de még nem válaszolt. A magam részéről különben, amit lehetett, megtettem a kegyeletes ünnepeltetés végett mindent. Tegnap litániát tartottam s ott ájtatos imát mondtam a fájdalomtól mélyen sújtott felséges királyi szülőkért... s azt hiszem, a nép ez epizódot sokáig megfogja őrizni emlékezetében..... Gondviselés, óvd drága Hazánkat minden veszélytől s adj neki igazságos, nagy lelkű fejedelmeket....!

1890. évi Május hó 14. én. – Oly nagy időköz után ismét felütöm naplóm, nem ugyan azért, mivel tán valami rendkívüli esemény adta volna elő magát – mert, hiszen ilyen ügy látszik, nem igen fordul elő az én szerény életkörömben -, hanem mivel már olyan régen nem irtam semmit sem bele: ma immár csak mégis előrántom a lapokat – hacsak a czélből is, hogy eddigi „strájkolásomnak” önmagam előtt némi magyarázatát adjam. – Miért is nem irtam e helyre már oly régtől fogva? Pedig hej, de sok, nagyon is nevezetes, dolog történt velem már egy év óta! Hanem – úgy kell lennie – rendkívüli talán még sem, mert akkor már mégis csak naplómhoz folyamodtam volna. Ámbár lehet, hogy nem is az alkalom, hanem a kellő lelkesedés hiányzott (hiányzik) nálam, mely utóbb okvetlen megkívántatik – ehhez is. Lám, 20-22 éves koromban mily szorgalmas naplóíró voltam! Hja, a mindennapi gondok, a sok irányú elfoglaltság! Tanító, kántor, családapa, levelezés, gazdasági teendők s – ha ugyan ide sorolható – 3-4 lapnak munkatársa lévén az ember, stb, stb! Hát bizony dictum-factum: a hanyagság, a kedvnek hiánya.... S meglehet, tán megint majd évek telnek el (ha ugyan

élek), míg előveszem naplóm. Pedig sajnálom ám, fáj, hogy rendesen nem vezethetem, mert érzem azt, hogy nem cselekedném meddő munkát, ha tenném – mással abból a szempontból is, hogy gyermekeimnek (az én kedves, szép gyermekeimnek) emléket adjak, de hát mindhiába: nem tehetek róla..... Hanem, amint elolvastam utoljára írott soraimat, annyit – a történelmi (?) igazság kedvéért mégis ide szúrok ezutal is, hogy bizony sajna! – papom éppen semmit sem tett abban az ügyben.....

1890. október hó 17.én. Csak annak a gyűlölt, fatális „kollektálásnak” az idején történhetett meg velem a következő – férfit önértetemet és tanítói tekintélyemet a legmélyebben sértő, de egyébként a legostobább gondolkodásmódra valló ok szülte- eset: Tegnap feleségem felizent a hegyre hozzám (kollektáltam), hogy du. 4 órakor Náprádfán 2 temetés lesz. Kisegítő társamat, a pákai tanítót 2 órakor hát haza küldtem, hogy a temetést helyettem teljesítse. Hát erre azt hallom, hogy 3 órakor a káplán már eltemette (egyedül) a halottakat és rettenetesen mérgelődött – távol létem miatt – és mulasztással vádolt nyilvánosan. Helyettesem 1/4 4 -kor érkezett meg! Eltökélt szándékom, hogy a legelső alkalommal elégtételt követelek tőle, mit ha megtagad: én is visszasértem őt, az ostoba ficzko szerepét adott káplánt... Pedig Isten látja lelkemet, sajnálattal teszem azt, mert – immár csak derék tanító bátyja (jó barátom) és áldott, öreg atyja (szintén tanító) becsületére való tekintettel is – én őt őszinte jóindulattal vettem körül mindenkor és igaz tisztelője akartam lenni a jövőben is, de hát -- ilyen sértést zsebre nem vághatok – és ha meg nem gondolja magát utólag se: kell, hogy provokációnak higgyem eljárását: „Ha férfi vagy, légy férfi.....”!

1891. évi május hó 19. én – Mennyire igaza volt Madáchnak, amikor a világtörténelmet „Az ember tragédiájának” nevezte. Nem is egyéb ám az élet, mint egy nagy – tragédia!..... Plébánosom / egy 45-46 éves férfi, akinek valódi öröme az életben csak ezután lett volna / tegnap este – meghalt.....! Embernek olyan jó volt, aminő ritkaság, s nekem, mint tanítónak, papi hatalomra szükségem nincs is! – Nem mozdította ugyan elő az iskolaügyet: de nem is hátráltatta annak különbeni előrehaladását, szóval: jó ember volt, aki miatt cselekedhettem legjobb belátásom szerint..... Békességben éltünk..... És ___ _ meghalt.....! – Isten nyugosztalja! De rám kínosan hat – e haláleset. Ismertem őt egészen: látom, mi a vége olyan életnek, amit ő folytatott, s ebből az én életemre következtek: ki nem fogom kerülhetni én sem a tragédiát: mert testi-szervezetem jóval gyengébb, mint az övé volt,

– lelki küzdelmeim pedig legalábbis akkorák, mint neki voltak.... Megvert az Isten engem, azaz: családomat, egyébként még eddig léteznie – nem kellene.....! De hát jöjjön, aminek jönnie kell: „sorsát senki sem kerülheti ki!” – A sors, ez a szeszélyes, gonosz sors, az oka – mindennek!.....

1891. szept. 27. – Különös esetem volt ma. Secundansai által „elégítéladásra” hivatott ki Garger Pál pórszombati bérlő a „Zalamegyében” megjelent cikkem miatt. Természetes, hogy a „párbajt”, ezt a modern betyárkodási eszközt, melyet elvileg is mélyen elítélek, visszautasítottam s inkább elszenvedek egy kis álszégyent, aláírván egy nyilatkozatot, melyben állításaimat nem teljesen valóknak, tulzottnak mondtam, – mintsem magamat „híressé” tegyem. Célomat így is elértem: G-r egy hét alatt eléggé megbűnhődött „hibájáért” (mint segédje mondá: majd „megőrült”). Miért lennék iránta – részvétlen, könyörületlen?! Ha nevet a világ „gyávaóságomért”: legyen! Majd elfelejtik...! Különben nevem nem szerepel, csak a cikk alá írt jegy: „G-r E”-e, mely utóvégre is nem – név!..... [Az említett tudósításban egy Nován tartott színelőadásról számolt be és kritikával illette G. P. előadás alatti viselkedését M.L.]

1894. január 26. Szegény elhanyagolt naplóm! ... De hát tollam más irányban annyira el van foglalva, hogy az ide való írás soha még csak eszembe se jut. Pedig ugyancsak sok erre méltó dolog történik énvelem! Sok olyan, aminek „megörökítése” később magamnak is használhatna (szemeim előtt lévén tapasztalataimnak sorozata) s a kulturális közérdek szempontjából pedig elég érdekes volna..... Azonban a körülményeim folytonosan gátló alkalmatlanságai elmulasztatják velem e morális „kötelesség” teljesítését. Most is érintetlenül hagyta volna k. naplóm, ha olyan elpanaszolni való eseményről nem volna szó, aminő rajtam még – nem esett meg eddig. Felejtethetlen kis M. Magdolnám áldott emléke ellen vétkelném, ha róla e helyen is meg nem emlékezném. Rövid betegeskedése után f. hó. 4.én éjfél után 1 órakor meghalt az én csevegő kis madárkám! Eddig nem volt erőm ide iktatni az ő emlékét..... Kis kedves Angyalom, – elhagyta, itt hagyta! s itt hagyta e hálátlan világot... Neked jobb, mert te boldogtalan nem lészesz így soha, de az én szerető apai szívemben fájdalmas űrt hagyta..... Soha se hittem volna, hogy a gyermek elveszte annyira fájjon a szülőknek! __ Nézz le onnan a fényes egek-ből ragyogó kis szemekkel, édes angyalkám, s küldj vigaszt az álom szárnyain sajgó fájdalomra! Egyik születik, a másik meghal. Dec. 24.én született kis Gizella lányom. Oh mily örömet adtam volna ezt

oda a halálnak __ __ és Téged vitt el! Te kellettél a jó Istennek! Hisz Téged már ő is szeretett: mily meghatóan tudtál (és szeretél) imádkozni- összetevén parányi kezeckéidet.. No, Isten intézkedése volt, bele kell nyugodnunk. De emléked szívemben mindig élni fog, szeretett magzatom! Apósom is e hó 10.én meghalt, az Isten nyugosztalja és üdvözítse!

1895. évi márczius hó 14. Szegény Naplóm, ugyancsak elhanyagoltalak! De hát – ha ilyen az a küzdelemteljes élet! Most már csak nektek élek édes, aranyos magzatim, Gyermekeim! Értetek fárad, küzd minden idegszálam. A Ti jövőtökért! Ez pedig óriási nagy „elfoglaltság” énnekem ez anyagias világ közepette... Oda most már minden idealitás – éntőlem: csakhogy a matérializmus alapján a Ti jövőtöket, előmozdít-hassam. Hej pedig, beh sok nagy áldozatot hozok én nektek akkor, amikor búcsút mondok a nemes idealitásnak, mely nekem legédesebb boldogságomat képezte mindig! __ Hanem hát titeket, Magzatim, még ennél is jobban szeretlek..... Ezért, mivel már úgy is rég szándékom volt, – mert nem tudhatom mikor következik el rám nézve a „végbucsu” órája töletek _ halálom esetére a végrendelkezés: nehogy megkéssem vele, ez esetre végakaratomat e helyre ím leírom.....

Kassán 1895. okt. 29. – A gyermekek gondviselő menyeyi Atyja, a jóságos Mindenható akarata volt, hogy fenti soraimat be ne végezzem... Akkor ugyan – úgy érzem – egyszerűen a gondolkozási (és fizikai) lustaság tette, hogy abba hagytam naplóm írását s a „folytatást” halogattam későbbre, de most be kell látnom, hogy Isten akarata volt. Azóta sorsomban óriási változás: kitűnően jó fordulat állott be! Nemcsak Gyermekeim jövőjének érdekében értem el a legsikeresebb módot, de – aminek már búcsút mondtam – az én egyéni ambíciómnak az idealitás terén érvényesíthető módját is elnyertem! Sajnos, hogy szellemi és testi erőmet az eddigi nyomorúságos és küzdelemteljes élet nagyon megviselte, amiért elért „sikerem” talán immár későn is érkezett..... de ha egészségem kijavul: még lesznek igazán boldog napjaim, úgy reményelem..... És ezt a nagy szerencsét kizárólag egy embernek, egy igazi embernek (Isten valódi képmásának) köszönhetem: Gerevich Emil kedves volt tanítómnak! Ő vitte keresztül, hogy Kassa szab. kir. városban rendes tanítónak megválasztottak. Áldja meg Őt a nagy Isten!!! __ Feledve immár rengeteg kellemetlenségeim, – el a sötét multtal! Ezentúl már a ragyogó, boldog jövőnek élek..... Jóságos, kegyelmes, szerető Istenem! adj erőt, egészséget, hogy szívem szerint hálálhassam meg bűzgő működéssel az én legnagyobb jótévőm jótéteményét: a Te méltó

testvéred nemesszívű pártfogolását!

1900. aug. 10. – Öt éve, hogy új életemet megkezdtem. Úgy mulik az idő, hogy szinte észrevétlenül röppen el..... Sok eseményt éltem át ez alatt az öt év alatt is – és naplóm mégis érintetlenül hevert. Oka természetesen könnyen megtalálható: részint sok irányú elfoglaltság-, részint pedig azon körülménynél fogva, miként „új életemben” a társaságot nem nélkülözvén, némi szórakozás is ki-kijut néha számomra: – biz én teljesen megfélemeztem e naplóról. Most is csak azért jutott eszembe, mivel napokig házhoz kötve lévén, kifogytam már minden lehető szórakozásból, azt gondoltam: nem árt, ha a multakon egy kicsit végig merengek..... És ha már végig olvastam, hadd toldjam meg pár sorral a lapokat! Öt éve, hogy Kassán működöm. (Igy „übilálok” meg ez időt!) Ennyi idő óta nem láttam viszont már – Göcsejt, s hogy rövid időn fogom – e azt tehetni? – nincs reá reményem. Pedig mily forrón óhajtom!! De hát – nincs költség. Pedig az anyagiak dolgában állapotom a „régivel” össze sem hasonlítható! Akkor 3-400 frtra rugott évi jövedelem: most felül haladja a 2500 koronát. És még sincs – költség. Igen, mert az új élettel új igények járnak, aztán meg családom is megnövekedett azóta három új taggal. . . Itt az „új életben” még ez az én „pechem” a sok gyerek. Erkölcsileg teljesen megvan a nyugalom, függetlenségem, a tekintélyem: működésemmel semmi sem gátol, sőt csak támaszt észlelhetek minden körülményben, e tekintetben Kassa igazán magas színvonalon áll az intelligenciának úgy a figyelem-, mint a méltányosság szempontjából (amiért is úgy egész közönsége, mint a társadalmának vezetői megérdemlik a dicséretet!) – de anyagi helyzetem itt se kielégítő – szemben igényeim nagyságával. Fájdalommal kell látnom, hogy úgy a táplálkozás, mint ruházódás tekintetéből igen sokat nélkülöz családom. S e miatt sokszor keservek is. De ha szembe állítom az egykori helyzettel a mait, lelkemet mégis jól eső érzés fogja át. Nagyon – nagyon szegényül élünk ugyan, de legalább – biztosan! Aztán éltet a remény, hogy amiként az 5 év alatt folytonosan javult az állapotunk: azután is tán úgy lesz az? Gyermekeim meg – hála Isten! – nevelődnek. Egészen véve e szerint nem panaszkodhatom nagyon. Hisz íme annyira megsegített a jó Isten, hogy feleségemet két gyermekemmel leutaztathattam Ida nővére látogatására Lugosra. (Ezért vagyok most házhoz kötve.) Jövőre meg tán én mehetek le Zalába ... Csak egészséget adjon a jó Ég eleget! De e tekintetben van legtöbb okom az aggodalomra! Eddig ugyan azt tapasztaltam, hogy az új élet nyugalmas volta beteg idegrendszeremre valósággal gyógyítólag hatott, s

a jobb táplálkozás következtében átlagos egészségi állapotom niveauja is feljebb emelkedett, – hanem már néhány hónap óta hanyatlani kezd nálam az eg. állapot a nélkül, hogy okát bizonyosan sejtethném... No de tán ideiglenes állapot s még ki fog javulni egészségem. Inkább aggaszt szegény feleségem állapota, akit a sok szülés már egész nyomorékká tett. ...S gyógykezelésre, fürdőre (magamnál is jó lenne) költség nem jut..... Cselédet se tarthatok s így tömerdek teher hárul szegényre! _ _ _ Ekként leírva állapotomat az „új életben”, csodálható – e, ha feltett erős szándékaim, a feljult ámbiczióból folyó tervek megvalósítását illetőleg, legnagyobb részt tények hijján, meddők maradtak eddigelé, s ezután pedig még inkább azok lesznek, mert fizikai és intellektuális erőim fogytával energiám is szűnik már. Az idealismus érzete ki nem fog már halni keblemből soha, de sajna! már csak érzélem marad az pusztán..... Fájl a lemondás a dicsőség reményéről, de meg kell nyugodnom – sorsomban! Mi más lett volna működésem nyoma, ha 15 évvel korábban juthattam volna Kassára!..... Most már csak kötelességemet iparkodom teljesíteni, és ezt meg is teszem lelkiismeretesen. Tehetem is, mert kulturális körülményeink elég rendesek. Intézetünk lelke, vezére Sudy Kap. János igazgató, példaképe a kitűnő igazgatóknak: amíg ő áll az élén e testületnek, itt öröm működni! Az iskolaszék elnöke, Éder Ödön is páratlan jó vezér, s az iskolaszék egésze is ugyancsak derekan viseli magát. Minden feltétel megvan ahoz, hogy egész lelkesedéssel munkálkodjék az ember itt, ha családi béklyók nem nyűgözik, s én ez utóbbiak dacára is sokszor tudok lelkesedni is. Irodalmi munkásságom ugyan meglehetősen megcsappant, de néha-néha azért mégis tollhoz nyulok.....

Isten segits!

1902. jul.22. Abbeli reményem, hogy e vakáció folyamán együtt lehetek Gönczi Ferkó barátommal és hogy Mendly Lajos sógorom is ellátogat hozzánk, immár meghiusulván, a legteljesebb mértékben levert vagyok. A mult nyáron, hogy pár napra – oly hosszú idő után végre mégis – lerándulhaték Göcsejbe, olyan friss egészséggel s jó kedéllyel töltém szünidőmet, hogy csak – gyönyörűség volt! (Ép ma egy éve indultam el utamra.) Most meg egészen magamra maradtam itthon, nincs semmi társaságom. E miatt igen kedvetlen vagyok. Többi kartársaim mind „nyaralnak”, s én még csak rokonaim látogatására se mehetek – költség hiányában. Mert – jól lehet jövedelem ma már elég szép átlag – még mindig szűkölködnünk (sőt valósággal nyomorognunk) kell, minek oka a

túlságosan nagy család. (Már kilenc élő gyermekünk van! __) Nem is lesz addig könnyebb sorsom, amíg 2-3 gyermekem nevelése be nem lesz fejezve, úgy, hogy ők is segítséget adnak keresményökből (ha jut!). De megérem – e ezt a boldog időt?! __ __ Addig pedig csak húzzuk a jármot.... Ilyen helyzetben lévén, egyéb szórakozás hiányában előveszem megint e naplót, s egyet-mást bele jegyzek ismét. – A lefolyt év alatt azt az örömet élvezhetém, hogy Ferkó bátyámat pár hétig magamnál láthatám. Felhozattam saját költségre, hogy lássa meg „új” helyzetemet... Sok, nagyon sok – feljegyzésre méltó – esemény fordult elő az elmúlt évek alatt is a helyi kultúra körében. Csak egyről emlékezem itt meg, egy mélyen elszomorító esetről. Legalább engem szomorúan érint, mint oly dolog, mely a tanítóság egyik legideálistikusabb erejét: a közszellem, az egyetértés, a kollegiálitás szép eszményét támadja meg! Oly magasztos, szép – és következményeiben végtelenül hasznos – kollegiálitás lehetne -, sőt volna is különben, – ami, immár 45 tagra felszaporodott testületünkben, mely a lehető legügyesebb vezérlet alatt működik, hogy öröm volna a működés benne: ha három gonosz szívű kartárs meg nem bontaná az egyetértést... De e három egyén, kiknek feje egy önmagával eltelt gögös, dolyfős fráter, mindem áron igazgató akar lenni – még a testület feldarabolása (decentralizáció) árán is -, másodika pedig, egy félre vezetett, feltűzött öreg ember, halálos bosszút esküdött Indy személye ellen, s a harmadik – ezeknek hűséges, szolgálai vazallusa, egy fiatal kolléga, – mindent elkövet arra, hogy szétrobbantsa a testület közszellemét. Pártot szerveztek – különösen a hölgytagok körében, – elszigetelték magukat a testület többi tagjaitól s mindenben kontráznak, amit a testület csinál..... Sőt még a külső életben – közéleti működésük közben – is (mert ketten városatyák is... nem valódi, hanem politikai pártszolgálataik – kapózkodásaik „érdeménél” fogva) a testület ellen – sőt ha kell: még egyenest a kultúraügy ellen is! – harcolnak..... S ezekkel az „anarchistákkal” tanítottam én egy épületben négy évig. De tovább már ki nem állom, hanem kérni fogom áthelyeztetésemet, ha – messzebb épületbe is! __ Szomorú dolog, hogy még ilyen nagy bűnösök is akadnak a tanítók között.. Így aztán ne csodálkozzunk, ha a tanítók sorsa olyan nehezen akar – megjavulni!.....

Ettől eltekintve azonban a mi tanügyi állapotunk – az országos állapothoz képest – elég szépen fejlődnek a fölvirágzás czélja felé mindenféle szempontból; s én azért őszintén hálát adok a Gondviselésnek, hogy engem ide vezérelt! Dolgozom is tehetségem szerint, s ha testi- lelki egészségem jobb volna, – dacára

nyomasztó anyagi helyzetemnek – még boldognak is érezném magamat! Na de jó az Isten, majd csak megsegít engemet is __ __ e nagy családdal....!

1903. jan. 6. – Eddig nem valék képes, hogy naplómba iktassam áldott emlékedet, megdicsőült szelleme egykori Tanítóm-, atyai hív barátom – s legnagyobb Jótevőmnnek... Mult év decz. hó 24-én meghalt Gerevicsh. A legnemesebben dobogó szív megszűnt lüktetni. A munkában fáradhatatlan, tevékeny agy működése megállott.... 48 éves korodban hagyta itt bennünket, szerető és szeretett híveidet, én nemes Mesterem... Hát így hallgattad meg forró imáimat, mindenható Godviselő, melyekkel mindenkor az Ő boldogságáért könyörgék hozzád?! – Avagy ... ki tudhatná Rajtad kívül? – talán épp azért kellett megszűnnie e nemes életnek, hogy boldogtalan ne legyen __ __ ezután.... A Gondviselés útjai beláthatatlanok. Hátha már a közeljövő is a legsúlyosabb fájdalomkat mérte volna Reád, boldog emlékü Barátom – oda sújtva csapásával atyai szívedre... Nem, nem zugolódhatom a végzet ellen... Vigasztal a tudat, hogy drága életed napjainak legtöbbször igaz boldogságban telt le körülöd... Fényeskedjék az örökboldogság is Néked! Nyugodjál békében! Amen.

1907. május 27. – Hogy már csak a szomorú események leírása jut e lapoknak osztályrészü! Megint egy fájdalmas csapás sokat sújtott keblemnem!... Kedves szeretett Ilonkám, életem gyönyörűsége, a halálunk szánva.... A gyilkos kór, mely kedves Paulámat megkímélte, Őt – úgy látszik – le fogja törni.... Őt, a drágát, az okos, a tanult, a hön szerető gyermeket! Aki a legéletrevalóbb, legegészségesebb volt 8 élő gyermek közt! S éppen, amikor szép tehetségének – lángezésének – megfelelő életcélját – elérte! Kineveztetése már ágyban találta, s működését meg se kezdhetette... A legédesebb öröm helyett mily fájdalmas szomorúság! Most az Erzsébet – sanatoriumban lázbetegesen fekszik, s a fölépülésének kétes reménye közt... Hát hiában lett volna minden anyagi áldozatunk. (Emil fiamnak a jó Isten százszeresen fizesse vissza, amit segítségemre adott!) Mindenek Ura, Fönntartója, gondviselő Isten, ki segítő kegyét annyiszor éreztetted e szelíd családdal, ne vond meg jószágodat tőlem ma se: tartsd meg szeretett Gyermekem életét a Te csodálatos mindenhatóságod erejével! A porban fetrengve, gyermeki alázattal esedezem Előtted: adjad vissza az Ő egészségét, hogy apai fáradozásaim elnyerhessék Őbenne méltó jutalmukat! Engedd, hogy hálás szíve hátra levő napjaimat a boldogság fényével aranyozhassa be... Az én derék, jó leányom, kedves, okos, gyöngéd, szerető Leányom....!

1908. július 15. Mindhiába!.... Még leírni sem voltam képes eddig. Meghalt.: Jan. 2.án reggel 8 1/2 órakor lezártam szemeit az én életem Gyönyörűségének..... Azóta nem élet az én életem..... Kesergék, szenvedek, s nem tudok megvigasztalódni.... A nap minden órájában előttem lebeg Kedves Alakja, s folytonosan facsarja szívemet a fájdalom végóráinak emlékezésére... Elfelejthetetlen Drága, ártatlan jó Leányom! Aludjál csendesen az Úrban _____ a viszont látásra

1912. április 11- Az első igazi édes öröm, mely négy év óta megdobogtatta szívemet, s mely némileg urrá lett a benne dúló fájdalom felett... Miniszterem igazgató-tanítóvá nevezett ki. Jól eső tudat, hogy egyszer már a pusztá méltányosság szempontja is érvényesült – menten minden „protectiótól”. Persze, csak úgy történhetett, hogy kis tanfelügyelőm (aki a múltban vagy egy évtizeden át testületünkben velem működve, jól ismeri „érdemeimet”,) úgy terjesztett föl, hogy engem – nem mellőzhettek... Ezzel betelt immár minden vágyam: anyagilag biztosítva gondtalan megélhetésem, (legkisebb gyermekem 12 éves, a legidősebb pedig 29) – erkölcsileg pedig elnyertem a megbecsültetés zálogát. Ideje is volt. A nehéz élet nagyon megviselt: fáradt vagyok. Már most munkám csupán a kötelesség – tudat lelkiismeretes korlátai között leend, de e között megmarad, amíg dolgozni bírok! Vajha jutna még időmből a nyugalom pihenőjének is!....

1914. dec. 16. – Azt hittem, már nem nyitom föl többé e könyvet, nem fordulván elő életemben olyan különös esemény, melynek hatása erre bírjon. Fájdalom – előfordult....nemcsak az én igénytelen, szerény életem eseményeként, hanem az egész magyar nemzet életeszményeként, aminek következményei __ beláthatatlanok. Értem azt az irtózatot világháborút, melynek kitörésétől pár évtized óta rettegett Európa minden kultúrnépe; melyről én magam mindig azt hittem, hogy az én életemben már nem fog kitörni, s amely ez év augusztus 1-je körül mégis megindult.... Borzalmas volt már a kezdete is, bár amaz óriási lelkesedés látása, mellyel a mozgósítás és a csapatok szállítása történt, bizonyos láza ragadta magával lelkeinket a hazafias örömmek, de külső képe ennek az örült mozgalomnak, mely az addigi rendes és békés polgári életnek képével annyira ellentétben állott, az idegekre rettenetesen hatott: szép, de borzalmasan szép volt... S ma talán még a közepén sem állunk e rettenetes háborúnak! Pedig édes Hazánk határain is behatolt már ez irtózatot rém! A határ-vármegyéket immár sorra látogatta az északi kolosszus barbár, félvad csordája – pusztítva, dúlva... A szegény, szájalmas menekültek ezrei

vonultak el városunk mellett, sőt legutóbb (dec. elején) minékünk is tanácsos volt menekülni. Feleségemet két fiammal Balatonkeresztúrra [Itt tanítóskodott sógora: Öveges László. ML.] én is elküldöttem... Kassa fölől ezuttal elvonult a nagyobb veszély, s az eltávozottak visszatérnek megint... De az a leírhatatlan izgalom, mely e napok alatt idegeinket roncsolta, s a nem csekély anyagi kár, mely az utazásokkal járt, nagyon érzékeny szenvedés volt ránk nézve.... Pedig boldogság lenne ránk nézve, ha ennél súlyosabb megpróbáltatások nem jutnának többé osztályrészünkül; ám ki tudja, minő sors jut még számunkra!--- Csak a végső eredmény lenne ránk nézve – nem szerencsés, mert az nem lehet már, de bár – tűrhető! Minden áldozatot szívesen meghozunk, csak drága Hazánk megmaradjon...!

Ezer évet megértünk, pedig mindig küzdelem, szenvedés volt a sorsunk: tán nem fordítja el tőlünk jóságos orcáját most se a Magyarok Istene... Úgy legyen.

1917. szept. 2. Amit e világon 4 évvel ezelőtt senki még csak el sem képzelhetett: a borzalmas világháború ma is folyik, mégpedig arányaiban megnövekedve. Szomorú szereplője lett már Európának majdnem minden állama, sőt immár Amerika is. S ami a legszomorúbb, a hadakozók közül mellettünk csak 3 harcol, a többi mind ellenünk. S ennek dacára is mi vagyunk fölényben, ami valóságos Istencsodája! Igaz, hogy Német szövetségünk erejével és hadvezéreinek ügyességével valósággal meglepte a világot, valamint a magyar katonák is többet produkálnak, mint amennyit saját nemzetük is várt tőle, de hát oly túlszámú ellenséggel van dolgunk, hogy Isten segítsége nélkül el kellett volna bukunk. S a győzők mi vagyunk, Istennek hála! Ám a béke csak nem tud létrejönni, s kénytelenek vagyunk folytatni ezt az irtózatot háborút. És mennyi áldozatot kell hoznunk, édes mennyei Atyám! Nekem is már mind az öt fiam katona, akik közül kettő a fronton. ... Pedig egy se volt közülök katona még 3 év előtt. 3 még gyerek ma is... Micsoda lelki gyötrelmem! Aggódni ezekért, s küzdeni a lehetetlen drágaság mellett a megélhetésért. Amikor 1 kg. zsír 16, 1 métermázsa kőszén 14, 1 véka krumpli 30 korona. (Hogy és meddig bírjuk ezt, hatalmas Isten?!)

Könyörülj rajtunk, jóságos Istenünk!

1919. aug. 27. – Mégis mi vesztettük el a háborút és ezzel talán – mindent is.... Mikor győzelmeink legmagasabb fokán álltunk, egyszerre csak – lebuktunk a mélységbe, ahogyan csak elleneink kívánták! Hadseregünk – szétmállott... Ithon kiütozt a forradalom. 1918. nov. 31-én szerencsétlen Károlyi Mihálynak vezetése alatt megalakult a forradalmi kormány, majd kikiáltották a – republikát, ... s azóta Hazánk

– haldoklik.... Micsoda egy év volt ez, én Istenem! Ez évi márc. 21-től kommunista-tanácsköztársaság volt az ország fővárosa s meg nem szállott része. Átkos emlékü uralkodásából ennek a rablószövetkezetnek egy hónap Kassának is kijutott... A mult év őszén Felsőmagyarországot megszállták a – csehek, keleti részét az országnak a románok, a délvidéket pedig a szerbek. Hogy a legnagyobb szerencsétlenségtől szabadulhassunk, a vörös hadseregnek át kellett vedlenie fehérre s ----- szövetkeznünk kellett a – románokkal, hogy a Kún-kormány megbukjék, ami meg is történt. Ennek következtése aztán az lett, hogy ma már az egész ország meg van szállva. S a magyar nép teljesen ellenségeinek kénye-kedvére van kiszolgáltatva... A csehek kezdettől fogva maguk birtokaként kezelik az általuk megszállt területet, s az entente-ban megvan a hajlandóság, hogy meg is maradjon birtokukban ez a terület. A románok szintén magukénak követelik a keleti részeket legalább is a Tiszáig, a jugoszlávok pedig ragaszkodnak a délvidék birtoklásához... Hogy mi lesz még velünk, azt csak az a jóságos (!) Isten tudja! De hogy a mi szenvedésünk, gyötrelmünk mily óriási: azt is csak – Ő tudja.... Tegnap már elbocsátásomat is megkaptam – a cseh tanfelügyelőtől, s ha a magyar kormány át nem helyez: mehetek – - koldulni? S így vagyunk valamennyien mi tanítók, tanárok az egész „Slovenskó” területén. Jenő fiam „Magyarországban” tartózkodik.... S a drágaság, az kimondhatatlan (1 kilo zsír ára 80-100 kor.) S ezzel szemben a pénzünk – kevés. Élelmiszer is kevés ..., azaz hogy nem adnak annak, aki – magyar... Éhen kell elpusztulnunk...

Már fohászodni se merek, hogy:

Könyörülj rajtunk, jóságos Istenünk!”

E sorokkal zárul a napló!

Göntér Gábor és még Kassán lévő családtagjai sok száz – vagy ezer – felvidéki társukhoz hasonlóan Magyarországon igyekeztek otthonra lenni. Ez átmene-tileg sikerült is Tapolcán, ahol tanítói állást kapott. A tapolcai állomáson – más magyar vasútállomásokhoz hasonlóan – vagon – lakótelepet alakítottak ki, mivel sem az ország, sem a városok nem voltak felkészülve ilyen nagy létszámú menekült befogadására. Így számukra sem tudtak más lakást biztosítani. Két hónap elteltével sikerült elhagyni a vagonlakást és társbérletbe költözni egy másik felvidéki családdal. Sajnos ez a társbérlet nem hozott számukra nyugalmat.

Egy megjelent írásából, fiához írt leveléből, valamint egy ránk maradt (bíróági beadványnak szánt) töredékes írásából naplószerűen tovább kísérelhetjük életét.

Íme, a beadványtöredék:

„(.....) 1920. szept. 20-án – Kassáról a csehek kiutasítván – vagonunk Tapolczára érkezett, mivel a kultuszminiszter szolgálattételre ide osztott be. Pár hónappal megelőzőleg ----- leányomat ide helyezték át, s tanító fiamat szintén ide osztották be. Ők egy kis bútorozott szobában laktak. Két hónapi vagonlakás után nekem és Szőke – menekült póstamesternek kiutalták a Vásár tér 6. sz. a két szobás lakást – közös konyhával. Elfoglaltuk – persze két gyermekemmel – nagyobbik szobát, s eleinte ideális békességben folyt életünk a szomszédékkal, mivel ők csak jó oldalukról engedték magukat megismertetni. Tisztes öregségünkkel járó igényeinket a nyugalmat illetően elismerni látszottak, a 4 kis gyermeküket ennek megfelelően fegyelmezték. Előzékenyek s szolgálatkészek voltak, mit mi természetesen a legtellesebb mértékben viszonzottunk, minek bizonyosága az is, hogy a nekik kölcsön adott mérleg – súlyaink még ma is birtokukban vannak, s kilo liszttel maig is tartoznak és villanyvezetékünket s ernityket ma is használják. Igaz, hogy kellemetlenségeink elejétől fogva voltak a közös konyha használatából folyólag, de annak előtt szemet húnytunk, mert feltettük magunkban, hogy a békesség kedvéért minden lehető eltűrünk. Így szó nélkül túrtuk pl, hogy arra a bizonyos edényre, mely közvetlen a tűzhely mellett volt, egész nap – még a főzés idején is – rá járjanak a gyermekek; – hogy a szagos gyermek < > szintén ott illatozott egész nap, s a mászkáló kis gyerek a konyha bármely részén hullajtotta el váladékát, mely sokszor órákig eltakarítatlanul díszlett ama helyen. Még akkor se szóltunk, mikor egy reggel a tűzhelyen tüzet akarván gyújtani akkor papírba burkolva egy nagy darab embertrágyát találtunk. Eltúrtuk később a 4 gyermek lármáját is, mert hiszen majdnem mindig magukra voltak hagyatva. Mert a megszokás közönye lassanként kiölte a szülőkből az irántunk való köteles udvariasságot és kíméletet. A férfi – megvallom – a legutóbbi idő-kig meglehetősen korrekt módon viselkedett, de a nő már rég óta sok borsot tört orrunk alá, mert ez egy hirtelen haragu, rém mérges természetű asszony, aki az u.n. nagy szájuak egyike, s a veszekedés életeleme. De mi soha nem reagáltunk provokálásokra, kikerültük őt. A haragját, melyre mi soha okot nem szolgáltatunk, nem vettük észre, túrtuk dühkitöréseit, mely gyilkos nézésben és rettenetes ajtócsapkodásban nyilvánult.

A mult év dec. 26-án reggel neki támadt leányomnak, aki amúgy is igen gyenge szervezetű. (Egy alkalommal midőn Szőkéné dühében haját tépte, < >

konyhaajtót kitartha. Leányom bezárta, hogy ő fázik. Ő nagyon mérgesen ismét kinyitotta.... Leányom meg is húlt úgy, hogy most is beteg. Orvosa levegőváltózást rendelt neki. Most Győrött, testvérénél ápolják. A lelki izgalmak engem is idegbeteggé tettek, mert ez időtől fogva szándékosan üldözőbe vettek bennünket. A gyermekek kihívóan viselkednek, lármáznak, ki-be futkosnak, ajtót csapkodnak kora reggeltől késő estig. Mintha csak utasításra tennék. De így is lehet az, mert másként hogyan történhetnék meg az az eset, hogy egyik fiuk, akit az iskolában fiam tanít, még őt – tanítóját – se köszönti.....

Tűrhetetlenné, elviselhetetlenné tették ott lakásunkat. Hisz' annyira terjed már merészségük, hogy még menyemet és nővérét is, akik a napokban odamentek a szobát takarítani, illetlenül inzultálta az asszony. Mert – leányom távol lévén, a háztartást beszüntettük. Feleségem (aki munkaképtelen idegsorvadásos, beteg) menyemhez ment s magam is ott kosztolok. A szobába csak aludni megyünk. Hát szerencsétlen csonka Hazánkban annyira megromlottak a jogviszonyok, hogy nincs oltalom, védelem ilyen üldözés ellen?

*) Ugyancsak ezt bizonyítja az is, hogy a gyermekek által megrongált konyhaajtót én javítottam ki s úgy annak, mint a konyhaablak – szintén azok által kitört üvegét én rakattam be. Hogy a 4 rosszul felügyelt gyermek miatt minő retteneteket kell szenvednünk, az egyszerűen leírhatatlan. Egy alkalommal leányom rászólt egyik fiura, s az bemenvén szobájukba, hangosan azt mondta odabenn: „Hogy döglöttél volna meg, mikor megszületté!” Máskor leányom vőlegényét csúfolta a másik fiú az ajtó mögül: „Béla, béka, Béla, béka!” Fiannak is kijutott ilyesmi, több ízben kiabálva gúnyosan a nevét: „Gábi, Gábi!” Leányom főzött, magam is ott foglalkoztam valamivel a konyhában, amikor a nagyobbik fiu mellettem elmenve torokszakadtából ordítva énekelt úgy, hogy okvetlenül erre a megjegyzésre kellett fakadnom: „Ez a szemtelen kölyök engem se tekint már!” De legborzalmasabb kellemetlenséget akkor okoznak a gyermekek amikor biztosak benne, hogy szüleik hosszabb ideig távol vannak. Ilyenkor féktelenül ugrálnak, futkosnak, kiabálnak, sikoltoznak < > a konyhában, hogy az csoda! De annál kevésbé respektálják anyjukat, akitől < > nem félnek. De a nagy lármát mindemmel ő se tűri. Hanem ha maguk vannak...! Pedig két ízben már az is megtörtént, hogy a szülők elutaztak a hajnali vonattal s csak az esti 9 órával érkeztek vissza, s az idő alatt teljesen magukban voltak a gyerekek minden felügyelet nélkül....!

Volt egy kis cselédünk. Másfél évig se bírta ki az ő szekatúrájukat: elhagyott bennünket.

S mi túrtünk mindent, mert a veszekedéshez nem értünk.

Legutóbb azonban belénk kötöttek: megtámadtak minden legcsekélyebb ok nélkül, s az inzultus napi renden van velünk azomban az asszony részéről, azaz ok, van, az, hogy minden áron kiüldözzenek lakásomból, hogy aztán ők nyerhessék el.... Pedig képtelenek bebutorozni, mert a meglévőket is Lozsner Adolf úr adta nekik azért, hogy csak kituszkolhassa őket a házból, ahol irgalomból laktak azelőtt.... Lozsner úr nagyon ismeri őket! Minket behálóztak megható szorgoskodásukkal 1920 végén, másrészt humánus szívünk megesett rajtuk és a közös sors is összekapcsolt bennünket, mindenikünk menekült lévén. Így esett, hogy együtt kértük a lakást, amelyet ki is utaltak nekünk. S eleinte – ismétlem – nem is volt semmi baj a közös konyha miatt. Addig t.i, míg anyagilag szegények voltunk. Mert eleinte a férj is a póstán teljesített szolgálatot, s fizetésük nem ment sokra. Hanem mikor a férfi jó állásba jutott és kezdtek jobb anyagi körülmények közé kerülni, fokozatosan önértesebbek lettek, s ma már annyira elbizakodottak, hogy nem átalítottak egy alkalommal azt a kijelentést is tenni, hogy: „Itt (t.i. a közös konyhában) én parancsolok....!”

----- Ennyi az én megjegyzésem. Csak még az teszem hozzá, hogy a tárgyalásra tanuként kérem megidézni: dr. Göntér Emil fiamat (m.kir. posta táv. tanácsos a Vezérigazgatóságnál), Göntér Ferenc fiamat (p. ü fogalmazó Zalaegerszegen), ifj. Göntér Gábor fiamat (tanító helyben), Lozsner Adolf urat, ifj. Göntér Gáborné menyemet és nővérét: Gallik Margitot, Pap Sándor iskolaszolgát és nejét és Bisztróf Ilona igazg. úrnőt, valamint Éles Béla urat, leányom vőlegényét. Pap és neje, valamint Bisztróf I. úrnő tanúskodhatnak a mellett, hogy én és hozzám tartozóim a világ legbékeszeretőbb, türelmes és jámbor emberei vagyunk.

id. Göntér E. Gábor”

Hamarosan nyugdíjba vonult. Nyugdíjba vonulása alkalmával érdemeiről megemlékezett a Tapolcai Ujság:

„Göntér Gábor

Alig pár esztendeje, hogy közénk jött, mert „Nem lelé honját a Hazában”, kiüldözték a csehek szép Kassa városából és már is úgy megszerettük, mintha egész életét köztünk töltötte volna. Zalában,

Csömödérben született, tanítói működését 1879-ben kezdte Kerkaszentmiklóson, majd folytatta Kisszigeten és Náprádfán. 1895-ben kiváló tehetségének és szorgalmának elismerésül a miniszter a kassai állami elemi iskolához igazgatóvá [téves! ML] nevezte ki. 1920. szeptember havában a csehek megszállták Kassát, ahonnan magyar érzelmei miatt kiutasították.

Eljött hozzánk, hogy tovább apostolkodjék, tanítson és neveljen. Buzgó munkásságát a tanítói pályán nálunk fejezte be, nyugalomba vonult.

Nyugalomba vonulását folyó hó 22-én fényes ünnepség keretében ünnepelte meg Tapolca város közönsége. Az ünnepélyt Engelhardt Ferenc plébános, iskolaszéki elnök nyitotta meg, meleg hazafias szavakkal üdvözölte a tanítók mintaképét, Göntér Gábort. Utána Szirmay Miksa kir. tanfelügyelő méltatta és ismertette a mindig puritán tanító munkásságát és életét, azután átnyújtotta a vallás- és közoktatásügyi miniszter üdvözlő sorait, melyben a tanítói pályán eltöltött buzgó működésért elismerését és köszönetét fejezi ki. Kartársai nevében Stephaneck János igazgató-tanító üdvözölte öreg bajtársát. Majd az iskolásfiuk beszéde és éneke tette felemelővé az ünnepélyt. Végül id. Göntér Gábor ünnepelt elérzékenyülve köszönte meg a ministeri kitüntetést és a jelenlevők megtisztelő jókívánatait.

Mi is kívánjuk, hogy a hosszú és fáradságos tanítói és nevelői munka után a jól megérdemelt nyugalmat sokáig élvezhesse.”¹¹

A végsőkig elkeseredett ember végül nem fordult ügyével bírósághoz, de kálváriáját megírta a helyi lapban.¹²

Mint az alábbi levélből látni fogjuk nem bízott az újságcikk erejében, mert fia révén próbált protektort találni a helyzet rendezésére.

„Győr-Révfalu, 1923. II/19.

Kedves Fiam!

Ha Gizitól még nem kaptál levelet, akkor soraim nagyon meg fognak Téged lepni. 14-től itt lakom Gyuláéknál – mindaddig, míg Gizi folyógyultán haza nem kerül, illetve amíg, – szíves beleegyezéssel – Hozzátok is el nem jutok pár heti tartózkodásra, amiként már a multkor emlegettem. (Májusban!)

Tapolcán tovább már nem maradhattam: a sok izgalom annyira felőrölte idegeimet, hogy már szinte a megőrülés katasztrófája kerülgetett. Az okokat részletezni nem bírom, most azokra visszaemlékezni is kínszenvedés rám nézve; azért röviden csak annyit említek, hogy T-án teljesen otthontalanná lettem.

Most azért írok Néked, Édes Fiam, hogy meacul-pát mondjak előtted azért a véleményemért, amit a vízkereszti találkozásunk alkalmával Neked Szőkékék és Béla felől kifejeztem. Azóta oly dolgok történtek, amelyek meggyőztek a felől teljesen, hogy Sz-ék agressivitásának oka nem B. személye volt, hanem az a cél, hogy minket a lakásból kiüldözzenek, s mindaz a brutalitás, miket velünk szemben megcselekedtek, erre irányuló tervszerű manőver volt. S a helyzet most az, hogy velök egy fedél alatt laknunk továbbra szinte lehetetlen! Gizi hazatérése után pár hét múlva megint beteg lesz!

Valamit muszáj tennünk!

Én megpróbáltam beperelni Sz-éket, hogy a bíróság mondja ki kilakoltatásukat, de az ügyvéd szerint tanuk nélkül semmire se mehetnénk, s a főbíró szerint olyan ítéletet végre se hajtanának. Az gondoltam tehát, hogy talán ha felsőbb hatóság az asszonyra rájlesztene, úgy meghuznák magukat annyira, hogy addig, míg más lakást nem kaphatunk, tűrhető lehetne a közösségi élet velök.

Egy cikket írtam a Tapolcai Újságba, melyet talán már olvastál is. Ha ezt a pécsi igazgató-ismerősödnek megmutatnád, s felkérnéd őt, talán megtenné azt a – rájlesztést?

Nagyon szeretnék az ügyben veled személyesen beszélni. El is mennék Hozzád, de vasúti igazolványom még most sincs.

Ide is egész jeggyel utaztam. Ha azonban megkapom, azonnal lerándulok Hozzátok egy napra. Gabit utasítom, hogy amint Szombathelyről leérkezik igazolványom, rögtön küldje ide.

Gondolkozzál, Édes Fiam, a dolog felől, s ha tehetsz valamit, tedd meg, kérlek!

Mama is nehezen várja már, hogy ismét Gizi gondozása alá jusson, noha ami ezt illeti, Manciekéről igazán bámulatos és elismerésre méltó, dicséretes gondozásban részesül, amiért én mélységes hálát érzek irányukban! De hát örökös gyászban van szegény.....

Csókkollak Mindnyájatokat, Fiam!

Ölel szerető

apád”

¹¹ Tapolcai Újság 1922. november 26.

¹² Tapolcai Újság, 1923. február 18.

Most a napló és az azt kiegészítő önéletrajzi töredékek végére érve, engedje meg Kedves Olvasó, hogy néhány gondolatomat, mintegy összegzésül megosszam.

Amennyiben a naplóban leírtakat kevésnek tartja, olvassa el a címjegyzékben felsorolt cikkeket is. Sokat meg fog tudni a XIX. század második felének tanítótársadalmáról, mindennapi gondjairól, küzdelmeikről.

Hogy még többet megértsen, megpróbálok a sorok mögé világítani.

A cikkeken – főleg a tanítókori tudósításokban olvasható nevek viselőit nem csupán az kötötte össze, hogy tanítók voltak valamennyien, hanem nagyon sokukat az is, hogy egy család, az Öveges család tagjai is. Hogy ezt megértsék, néhány mondatban vázolólok ezt, mert ebből kiderül milyen jelentőségű is volt e család tevékenysége Göcsej, de a tágabban vett Zala megyében is.

A család legismertebb tagja ifj. Öveges József lett, de megyénk oktatásában ő nem játszott szerepet, bár pákai születése erősen ide kötötte. Ugyancsak nem kapcsolódik megyénkhez a dinasztiaalapító Öveges László néptanító. A korábban már említett Öveges Antal volt az, aki aktív közéleti tevékenységével, példamutatásával és nagyszerű pedagógiai érzékeléssel tanítványai közül többeket segített és irányított a pedagógus pályára. Családjában saját gyermekei és vejei révén egyre több – négy-öt – tanító is tanított. Az Öveges család családfáján a cikkeken olvasható tanítók nevei egy-egy ágat vagy levelet jelentenek.

Révükön új- és újabb tanító dinasztiák jöttek létre, mint a Mendl(y) vagy a Göntér családok.

A XIX. század második felében az erős polgárosodás jó hátteret biztosított a falusi földművesek gyermekei számára a felemelkedéshez. Ehhez persze kellett az oly kiváló pedagógusok, mint amilyenek az Öveges család második generációja képezett, akik segítettek, támogatták, néha kieroszakolták kiemelkedésüket korábbi életformájukból.

A fent említett családok életútját követve nyomon követhetjük, hogyan lettek a földműves Göntér, illetve a falusi iparos – a Mendl kovács család (amely Ausztriából érkezett a vétyemi üveghutába) – gyermekeiből első generációs értelmiségiek, akik a második-harmadik generációt képező leszármazottainak nagy része már ezt a létformát tekintette természetesnek.

Közös gyökereik, keserves küzdelmeik olyan kohéziós erőt jelentettek számukra, amely egész életükben összekötötte őket. Egymást támogatva, segítve jutottak el arra a magasságra, ahova előttük – és talán, azóta sem – jutott falusi tanító, vagy csak nagyon kevesen.

Göntér Gábor nyomtatásban megjelent munkáinak mutatója

- Dulceat decorum... Göntér Gábor
Zalai Tanügy, 1881. aug. 16, 26. szám
- A néptanító és a babona. Göntér Gábor néptanító
Zalai Tanügy, 1881. nov. 1, 31. szám
- A néptanító és a babona. Göntér Gábor néptanító
Zalai Tanügy, 1881.dec. 1, 33. sz.
- A „zalam. ált. tan. test. novai járásköre” Göntér Gábor
Zalai Tanügy, 1882. jún. 16, 12. sz.
- Néhány szó... stb. Göntér E.
Zalai Tanügy, 1883. júl. 1. 13. sz.
- Válasz és végszó... stb. Göntér E. Gábor néptanító
Zalai Tanügy, 1883. szept. 1, 17. sz.
- Elismerést az érdemnek! „Endreffy”
Zalai Tanügy a Zalamegye után, 1883. okt. 16, 20. sz.
- Az árvaház, mint élő szobor. Göntér Endre néptanító
Zalai Tanügy, 1884. jan. 1, 1.sz.
- Czim nélküli levél a szerkesztőhöz. Göntér Gábor néptanító
Zala Tanügy, 1884. jan. 16, 2. sz.
- Egy falusi gazda levele a szerkesztőhöz Göndör András m. k. földműves
Zalai Tanügy, 1885. jan. 1, 1. sz.
- Szíves felhívás. Göntér Endre tanító
Zalai Tanügy, 1884. márc. 1, 5. sz.
- Egy falusi gazda levele a szerkesztőhöz Göndör András m. k. földműves
Zalai Tanügy, 1885. febr. 12, 7. sz.
- Czéltévesztett szemléltető eszközök. Humoreszk „G-r A-s”
Zalai Tanügy, 1885. febr. 19, 8. sz.
- Czéltévesztett szemléltető eszközök. Humoreszk „G-r A-s”
Zalai Tanügy, 1885. febr. 26. 9. sz.
- Pártoljuk a „Zalai Tanügy”-et! „Pedagógus”
Zalai Tanügy, 1885. dec. 31, 49. sz.
- „Albumlapok „Endreffy”
Zalai Tanügy, 1886. jan. 7, 1. sz.
- „Albumlapok” „Endreffy”
Zalai Tanügy, 1886. jan. 14, 2. sz.
- A kézcsók (levél) vagy kis pákai kör. Göntér G. Endre tanító
Tanítóbarát, 1886. május 1, 5. sz.
- A pákai ügy. Részben „Csók ember”
M.P. Szemle, 1886. máj. 1, V. sz.
- Csendélet Zalaegerszeg vidékéről
Néptanoda, 1886. május. 1, 18. sz.

- Egy felekezeti jellegű tanítói gyűlés „Egy jelenvolt vendég”
Zalai Tanügy, 1886. máj. 29, 20. sz.
- A nemzet napszámái. Göntér G. Endre Náprádfa Tanítóbarát, 1886. jún. 1, 6. sz.
- Válasz Balaton József urnak Göntér G. Endre okl. tanító...
Néptanoda, 1886. jún. 5, 23. sz.
- „Albumlapok” „Endreffy”
Zalai Tanügy, 1886. jún. 12, 22. sz.
- Levelezés Göntér G. Endre tanító
Zalai Tanügy, 1886. nov. 19, 44. sz.
- Levél a szerkesztőhöz Göntér G. Endre néptanító Tanítóbarát, 1886. dec. 1, 12. sz.
- Egy falusi gazda levele a szerkesztőhöz Göndör András m. k. földműves
Zalai Tanügy, 1886. dec. 18, 48. sz.
- Egészségtelen iskola stb... (hír) -ffy-
Zalai Tanügy, 1886. márc. 17, 11. sz.
- A szegény ember karácsonyestéje Göntér G. Endre
Zalai Közlöny, 1887. dec. 24, 52. sz.
- A bölömbika furcsa története (vers) „Görhes Peti”
Wajdits naptára, 1888.
- Az anyai szív. – Egy kis böjti elmélkedés – Göntér G. Endre
Zalai Közlöny, 1888. márc. 10, 10. sz.
- A tudatlanság áldozata (hír) (E-i)
Zalai Közlöny, 1888. márc. 10, 10. sz.
- „Göcsejből” (hír és ezzel kapcsolatban egy másik „Lovászi stb.”)
Zalai Közlöny, 1888. ápr. 7, 14. sz.
- Gyászír, Czigány Jancsi necrologja) és A göcseji virtus. Endreffy
Zalai Közlöny, 1888. ápr. 28, 17. sz.
- Pünkösdi G.G.E.
Zalai Közlöny, 1888. máj. 19, 23. sz.
- Göcsejből
Zalai Közlöny, 1888. jún. 9, 24. sz.
- Tanító gyűlés (ffy)
Zalamegye, 1888. jún. 10, 24. sz.
- Tanítói közgyűlés (és 3 hír) (-ffy)
Zalamegye, 1888. szept. 23, 39. sz.
- Tanítói közgyűlés (és 3 hír) E-y
Zalai Közlöny, 1888. szept. 22, 38. sz.
- Kölcsönkért parádé (kisvárosi életkép) Göntér G. Endre
Zalamegye, 1888. dec. 9, 50. sz.
- Göcsejből (címmű levél)
Zalai Közlöny, 1889. márc. 2, 9. sz.
- Mi az oka? Göntér G. Endre
Zalamegye, 1889. márc. 24, 12. sz.
- Surréxit! Göntér G. Endre
Zalai Közlöny, 1889. ápr. 20, 16. sz.
- A tanítói kollektábor megváltása Göntér Endre Néptanoda, 1889. jún. 8, 23. sz.
- A tanítói kollektábor megváltása Göntér Endre Néptanoda, 1889. jún. 15, 24. sz.
- Egy jogi kérdés. Egy kántortanító
Néptanoda, 1889. nov. 16, 37. sz.
- Nyílt kérelem... Göntér G. Endre néptanító Zala, és megyei lapok mind, 1889. dec. 1, 48. sz.
- Hazaszeretet (tárca), Göntér G. Endre
Zala, 1889. dec. 8, 9. sz.
- Lucza – széke (Karácsonyi mellékleten)
Zalai Hírlap, 1889. dec. 22, 2. mutatószám
- Csertamellékről (levél), Endreffy
Keszthely, 1890. jan. 19, 3. sz.
- Az ügyes orvos, vagyis: mikéntstb, Göntér G. Endre
Zalamegye, 1890. február. 2, 5. sz.
- Csertamellékről (levél), Endreffy
Keszthely, 1890. május 18, 20. sz.
- A közönség köréből (levél) (Kossuth-), Göntéry Endre népt.
Budapesti Ujság, 1890. jún. 7, 155.
- A novai tan. kör gyűlése, Tudósító
Zalamegye, 1890. okt. 5, 40. sz.
- Levelezés „-fy-”,
Zala, 1890. szept. 28, 39. sz.
- A göcseji vonaton (tárca), Göntér G. Endre
Zalamegye, 1891. jan. 25, 4. sz.
- Színelőadás – Göcsejben, G-r E-e
Zalamegye, 1891. szept. 20, 38. sz.
- A boldogság csak – álom (tárca) Göntér G. Endre
Zalamegye, 1892. febr. 14, 7. sz.
- A vér. (tárca) Göntér G. Endre
Zalamegye, 1892. máj. 15, 20. sz.
- Minő eszközök szolgálnak a tanítói tekintély emelésére, Göntér G. Endre
Néptanoda, 1892. okt. 15, 20. sz.
- Minő eszközök...
Néptanoda, 1892. okt. 22, 33. sz.
- Minő eszközök...
Néptanoda, 1892. okt. 29, 34. sz.
- Kuriozum (s még egy más, hír)
Néptanoda, 1892. nov. 26, 38. sz.
- „Kinek van igaza?”, „Veritas”
Néptanoda, 1893. febr. 4, 5. sz.
- A novai tan. kör gyűlése „-fy-”,
Zalamegye, 1893. máj. 28, 22. sz.
- „Ez is szakfelügyelet” (Egy indítvány igaz megvilágításban) „Veritas”

A good village teacher from Göcsej (Gábor Göntér's diary)

The second half of the 19th century brought not only extremely serious changes in politics and economic life, but also in cultural life, including education.

In a favourable legal environment, teachers also had to do a great deal to change long-standing habits and working, living and educational conditions.

It could be observed mostly in the case of village teachers, who tried to break out of the residual authority of their employers by forming themselves in associations or with the help of the press.

Such a teacher was Gábor Göntér, who was born in Csömödér, in a farming family, and due to his physical weakness, good sanity and his teacher in Pák (he went to school in Páka) - his later father-in-law, Antal Öveges, became a teacher.

His teaching career began in his neighbouring village, Kissziget, and then continued in nearby Náprádfa, from where he moved to Kassa. Here he became a teacher and then a principal. After Trianon he became a teacher in Tapolca, where he retired. Due to hopeless financial problems, the family fell apart. His wife moved to Páka with one of their daughters and Gábor Göntér moved to one of his sons in Győr. From there he moved to Tata. He died here too.

Several of his children also chose the teaching career and the family was scattered throughout the country.

We can learn about their adventurous lives and the vicissitudes of the rural teaching career from the diary he wrote, as well as the adverse circumstances of teaching.



Balaton József, Szombathelyi
Egyházmegyei Könyvtár

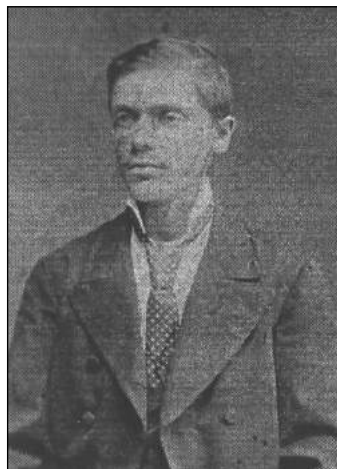

Göntér E. Gábor



Göntér E. Gábor, 1920



Emil, Gizi, Jenő, Jolán, Paula, Gabi,
Feri, Gyula (1900)



Gábor, Emil, Jenő, Ferenc, Gyula

Göntér Gábor
1932-ben

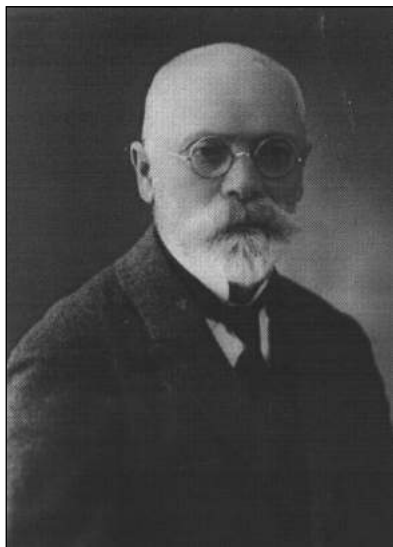

Göntér Gyula,
1920

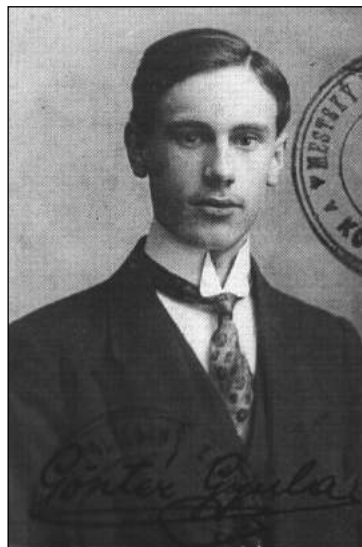

Göntér Gábor és családja,
1896 (Jenő, Emil, Paula,
Gyula, Jolán, Gizella)



Göntér Gábor, Gizi, Gyula



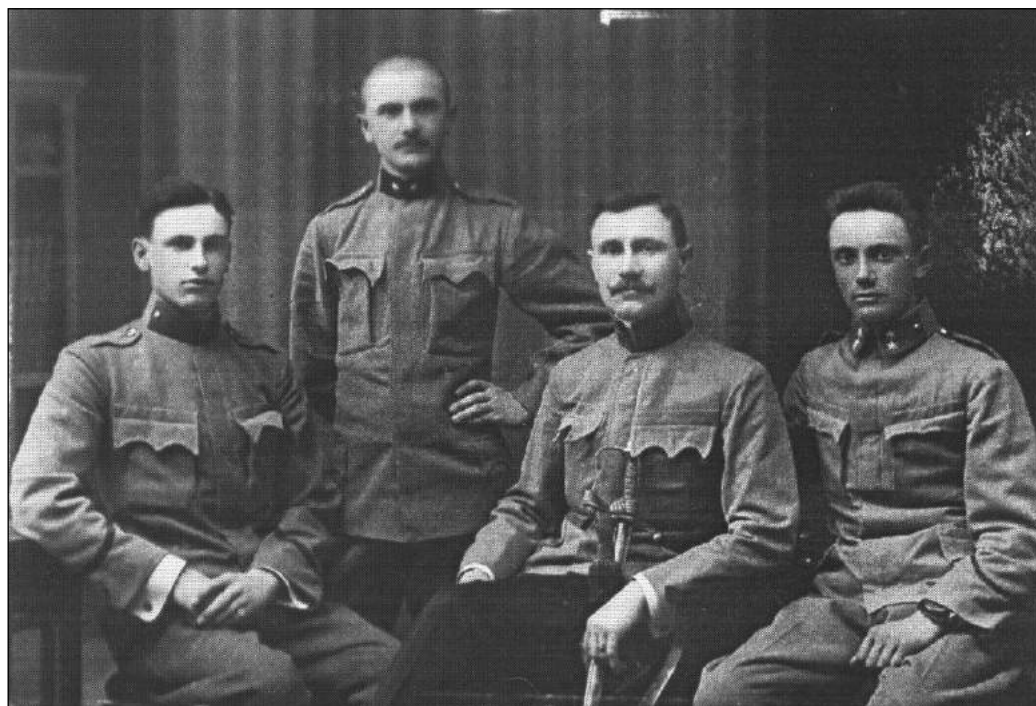

Göntér Gyula, Jenő, Emil, Ferenc (1916)

Göntér Jenő



Göntér Jolán





Göntér Paula a pákai temetőben
anyja és nagypja sírjánál

Göntér Paula Óvó- és tanító
(Petőszinye)



Göntér Paula, Gyula és Gizi

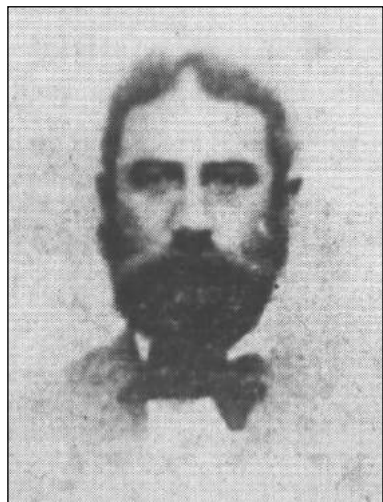

Öveges Antal



Öveges Irma (1915)



Öveges Irma

Öveges László (Öveges Irma fivére)



Pákai fiúk, 1870-es évek képpel Mendly K, széken Göntér G

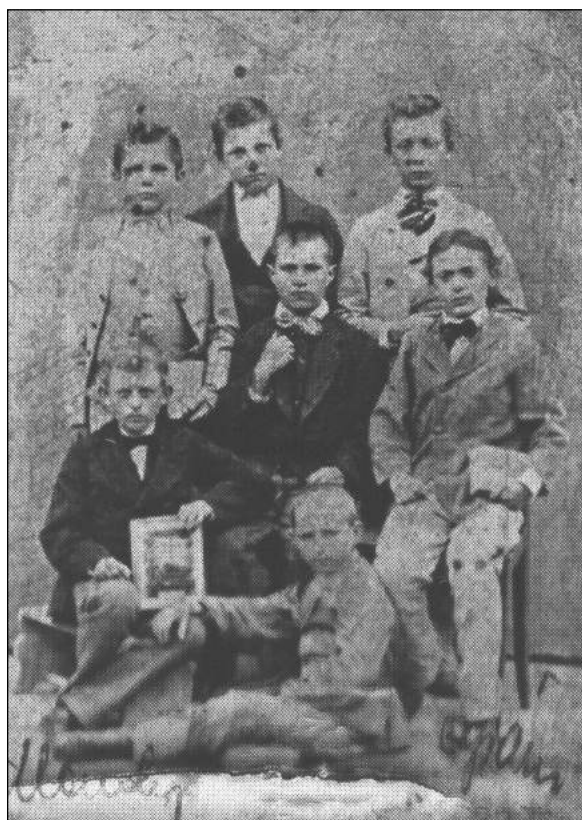

Cseh Valentin

A Balatoni Múzeum és a Székely Nemzeti Múzeum gyűjteményeinek pusztulása Zalaegerszegen 1945-ben

Minden egyes állam számára kiemelt jelentőségű, hogy a múzeumokban, levéltárakban és könyvtárakban őrzött nemzeti kincsek az utókor számára is megmaradjanak. Ezek megőrzése háborús időszakban különösen nehéz. Ezen időszakokban gondoskodni kell a veszélyeztetett műkincsek védelméről, de van, hogy az események más irányt vesznek, s a védendő műalkotások a megmenekülés helyett megsemmisülnek. Jelen tanulmány egymástól földrajzilag távoli múzeumoknak a háborús események miatt ugyanott és ugyanarra a sorsra jutó anyagainak az 1944–1945-ös kálváriáját dolgozza fel.

Bár a második világháború már 1939. szeptember 1-je óta tartott, de szerencsére Magyarország 1941-ig nem vált hadviselő félle, s hazánk területe kisebb támadásokat leszámítva jó ideig hadszíntér se lett. A viharfelhők 1943-tól gyülekeztek országunk egén. Előbb az angolszász szövetségesek légi alakulatai jelentek meg a magyar légtérben 1943 nyarától, majd 1944 tavaszától stratégiai légitámadásaik célkeresztjébe kerültek a városaink, iparunk és közlekedési hálózatunk.¹

Nyilvánvalóan e katonai változások miatt merült fel már 1943-ban, hogy a sepsiszentgyörgyi Székely Nemzeti Múzeum anyagát elmenekítsék az ország egy védettebb helyére. A hazánkat ért első amerikai bombázás napján, 1944. április 3-án a Vallás- és Közoktatási Minisztérium (VKM) kiadta 66.492/1944. számú rendeletét, amely alapján a Közgyűjtemények Országos Főfelügyelősége (KOF) által április 17-én kiadott 222/1944. számú rendelet kötelezte a háromszéki közgyűjteményt anyagainak elmenekítésére. A döntésről Pasteiner Iván, a közgyűjtemények országos főfelügyelője értesítette Herepei János igazgatót,

egyúttal kötelezték arra, hogy vegye fel a kapcsolatot az erdélyi részek kormánybiztosával és kitelepítési helyként a Tolna vármegyei Lengyel községben lévő és a Magyar Tudományos Akadémia tulajdonában álló egykori Apponyi-kastélyt jelölték ki.²

A KOF rendelete miatt Herepei János múzeumigazgató összehívta a múzeum igazgatóválasztmányát, és a testület jelen lévő tagjai (elnök: dr. Török Andor országgyűlési képviselő, alelnök: dr. Keresztes Károly ügyvéd, igazgatóválasztmányi jegyző: dr. László Ferenc ügyvéd, tagok: dr. Barabás Andor alispán, dr. Nagy Jenő közjegyző, Bogáts Dénes ny. postafőfelügyelő, tb. múzeumi levéltáros, pénztáros, Felszeghi István kollégiumi tanár, múzeumi igazgatóőr, dr. Konsza Samu kollégiumi igazgató, múzeumi igazgatóőr) a rendelet végrehajtása mellett döntöttek. Bár az igazgató választmány alelnöke, Keresztes Károly ezt eleinte nem támogatta, ahogy a választmány jegyzőjének, László Ferencnek is voltak aggályai, de a választmány többsége egyértelműen az elszállítás mellett voksolt. Valójában nem is tehettek mást. Ugyanakkor május 15-én Pasteiner Iván tájékoztatta Herepei Jánost, hogy a szállítás elhalasztható, de a menekítésre szánt anyagokat elő kell készíteni az esetleges elvitelre. A sepsiszentgyörgyi múzeumban végül 82 ládányi műtárgyat csomagoltak be és a szállításra előkészített műkincsekről jegyzéket készítettek, míg a helyben maradó tárgyakat, irattári anyagokat, könyvritkaságokat biztos helyre pl.: óvóhelyre menekítették.³

1944 nyarának utolsó napjaiban komoly változások következtek be a keleti hadszíntér déli arcvonalszakaszán. Romániában megbukott a németbarát kormányfő, Ion Antonescu marsall, és keleti szomszédunk kivált a tengelyhatalmak közül, majd átállt a

¹ A Magyarország és Zala megye elleni légitámadások történetével kapcsolatban lásd.: PATAKY–ROZSOS–SÁRHIDAI 1992, VERESS D. 1981, 152–153. pp.

² VINCZE 1996, 229. és 232. p, SAS 2006, 25. p.

³ VINCZE 1996, 229. és 232–233. pp; SAS 2006, 25–26. pp.

szövetségesek oldalára. Ennek köszönhetően a szovjet 2. Ukrán Front 7. gárdahadseregének lövészegegyiségei, a 23. harcokosi hadtest, és az 5. gárda-lovashadtest alakulatai az Úz folyó és a Csobányos patak völgyében 1944. augusztus 26-án átlépték a magyar határt, majd összecsaptak a magyar 11. és 13. székely határőrszázaljakkal.⁴ Ezzel az égbolt után a szárazföldön is Magyarországra ért a háború. A veszélynek leginkább kitett Észak-Erdély megyéiből megindult a menekültek áradata nyugati irányba az ország belső, a harcok által egyelőre még nem érintett térségei felé. Ekkor a polgári lakosság mellett a magyar állam tulajdonát képező ingó vagyontárgyak biztonságba helyezését is igyekeztek megoldani. Ezért a Vallás- és Közoktatási Minisztérium VKM 3265/1944. XV. om. biz. számú augusztus végi rendeletével értesítette az érintett közgyűjtemények vezetőit, hogy a magyar királyi honvédség vezérkari főnöke elrendelte a terület kiürítését. A rendelet előírta, hogy haladéktalanul történjenek meg az előkészületek az elszállításra, s jelöljenek ki kísérőt az anyag mellé.⁵

A Székely Nemzeti Múzeumnak a miniszteri rendelet által feltételezett 200 ládányi műkincse elszállítására 10-15 vagonot tartottak szükségesnek rendelkezésre bocsátani. A mind kaotikusabbá váló helyzetben viszont egyre nehezebbé vált a vagonbeszerzés, s a helyiekben komoly félelmek is voltak. Ennek az alapját még az első világháborúban történt 1916-os román betörés utáni helyzet megismétlődésének réme okozta, aminek lehetősége valóban fennállt. Harcok voltak várhatóak ugyanis Sepsiszentgyörgyön az országba betörő szovjet és a magyar-német alakulatok között, s féltő volt, hogy ezekben az összecsapásokban a múzeum épülete is elpusztul majd. Erre annál is inkább komoly esély mutatkozott, mert a német tüzérseget a Székely Nemzeti Múzeummal szemben állították fel.⁶

A szállításra előkészített anyag szeptember 1-jén már készen állt az elszállításra, és Herepei János múzeumigazgató szeptember 2-án délelőtt Szent-Iványi Gábor főispán és Benedek Ernő főhadnagy segítségével szerzett is az állomásparancsnokságtól egy 20 tonnás német vagonot. Ezt követően bepakolták

az állomáson lévő tehervagonba az anyagokat, viszont a Székely Nemzeti Múzeum legértékesebbnek ítélt ötládányi anyaga, valamint Herepei – a kevés személyes holmijával és családjával, illetve Cs. Bogács Dénessel együtt – 1944. szeptember 2-án elindult Sepsiszentgyörgyről Csíkszentsimon felé egy csendőrségi vagonban. 4 órával később az intézmény 46 nagyládába csomagolt kincseit szállító szerelvény is elindult nyugat felé, bár mindent nem sikerült bepakolni. Ezt az anyagot dr. Árvay József és Barabás Jenő kísérte, majd hozzájuk csatlakozott Csíkszentkirályon dr. Székely Zoltán.⁷

Herepei János múzeumigazgató 1944. szeptember 6-án érkezett Désre, ahol a csendőrségi vagonot átirták a múzeum nevére, és a szállítmány továbbindult a Tolna megyei Lengyelbe⁸, ahová 16-án érkezett meg. Itt az öt múzeumi ládát az Apponyi-kastély pincéjében helyezték el. Időközben a 46 ládát tartalmazó múzeumi vagon is befutott Désre, majd innen szeptember 9-én érkezett Kolozsvárra. Ott az Erdélyi Múzeum Egyesület (EME) vezetősége rábeszélte a Székely Nemzeti Múzeum munkatársait (Árvay József, Barabás Jenő, Székely Zoltán) arra, hogy a műkincsek maradjanak helyben. Kolozsvárott gróf Bethlen Béla erdélyi kormánybiztos kiadott egy rendeletet, amely megtiltotta a székely közgyűjtemény kincseinek továbbszállítását. Barabás Jenő elhatározására végül az EME Régiségtárába szállították át a ládákat, szerencsére, mert a múzeum vagonját is szállító vasúti szerelvényt szeptember 17-én bombatámadás érte a kolozsvári vasútállomáson.⁹

Pár nappal később a VKM kiküldte Kolozsvárra dr. Vargha László miniszteri megbízottat, aki szeptember 23-án délután a Székely Nemzeti Múzeum anyagát és a Ferenc József Tudományegyetem 22 ládáját három teherautóval elszállította Budapesten át Keszthelyre. Az anyaggal csak Barabás Jenő ment, mert Árvay József Kolozsváron maradt, Székely Zoltán pedig külön indult vonattal Budapestre.¹⁰

Amíg a fentiek zajlottak a Közgyűjtemények Országos Főfelügyelősége 1944. szeptember 9-én értesítette a keszthelyi Balatoni Múzeum – Állami Darnay Múzeum vezetését arról, hogy a sepsiszentgyörgyi

⁴ Hadtörténelmi Levéltár Vezérkar Főnökség 1. osztály B/255. d. 277/3066 Tájékoztató 1944. 08. 26; SZABÓ-SZÁMVÉBER 2003. 105. p.

⁵ SAS 2006, 26. p.

⁶ SAS 2006, 26-27. pp; V. KÁPOLNÁS 1996. 128. pp.

⁷ VINCZE 1996, 229. és 233-234. pp; SAS 2006, 28-30. pp.

⁸ Bár a VKM 3265/1944. XV. om. biz. számú rendelete Keszthelyt jelölte meg menekítési helyként, de Vargha László közgyűjteményi előadó a tavasszal megadott Lengyel községet határozta meg célállomásként. SAS 2006, 28. p.

⁹ VINCZE 1996, 234. p; SAS 2006, 30. p.

¹⁰ VINCZE 1996, 234. p.

Székely Nemzeti Múzeum biztonságba helyezendő anyagát Keszthelyre fogják szállítani,¹¹ és a muzeális anyaggal tart majd néhány múzeumi tisztviselő is a családjával. A Háromszékből érkező műtárgyak szeptember végén érkeztek meg Keszthelyre. Barabás Jenő, a sepsiszentgyörgyi múzeum altisztje szeptember 24-én, Herepei János direktor október 8-án, míg családja 11-én ért Keszthelyre, rajtuk kívül Székely Zoltán és Bogáts Dénes érkezett meg családjával a Balaton parti városba.¹² Ekkor úgy tűnt, hogy a kimenekített muzeális anyag egyelőre biztonságba került.

A szovjetek gyors előretörésének köszönhetően 1944. december 4-én a szovjet 57. hadsereg átmene-tileg elfoglalta Marcalit, majd az arcvonal rövidesen a Balatonszentgyörgy és Barcs közötti terepszaka-szon merevedett meg, Keszthelyhez vérszesen közel.¹³ A katonai helyzet romlása előrevetítette a gyűjte-mény továbbmenekítését. 1944. december 7-én, Keszthely kiürítésének elrendelésekor felmerült, hogy a Balatoni Múzeum épületét esetleg felrobban-tanák, ha a pécsi katonai Egészségügyi Anyagszertár ugyancsak a múzeumban tárolt egészségügyi fel-szereléseit nem tudnák elszállítani. Végül erre nem került sor, de Herepei tudomást szerzett erről a „ter-v”-ről, és sikerült egy vasúti szerelvényt elvitetnie a Székely Nemzeti Múzeum anyagát. Szerette volna, ha Szombathelyre tudja menekíteni az anyagokat, de csak Tapolcáig jutott. Végül mindent visszavittek Keszthelyre a Balatoni Múzeumba, miután megtud-ták, hogy a honvédség egészségügyi felszereléseit elszállították. Ugyanakkor Darnay Béla múzeumigaz-gató nem akarta visszaengedni a székelyföldi köz-gyűjtemény anyagát és szakembereit, amiben a felek közti konfliktus is szerepet játszott. Darnayról Székely Zoltán az 1945 májusában írt jelentésében megemlí-tette, hogy vele szemben a kartársiasság teljes hiányát tanúsította.¹⁴

A katonai helyzet miatt folyamatosan fennállt a lehetősége annak, hogy tovább kell majd szállítani a műtárgyakat. Erre az eshetőségre Csomay Miklós, Zala vármegye főispánja, már 1944 novemberében utalt Darnay Béla múzeumigazgatónak – személyesen

–, majd december folyamán többször telefonon is. Végül Fülöp Lajos, a keszthelyi járás főszolgabírója 1945. január 1-én kelt 1/1945. sz. levelével Zala vár-megye kormánybiztos-főispánjának 8530/1944. sz. utasítása alapján elrendelte, hogy a Székely Nemzeti Múzeum és a Balatoni Múzeum muzeális értékeit 4-5 vagonnal Zalaegerszegrre szállítsák át. Egyúttal meg-tiltották, hogy a menekítendő múzeumi anyagokkal együtt bármelyik múzeum tisztviselőjének a magán-vagyonát is elszállítsák.¹⁵

Herepei János ezt követően január 2-án Zalaegerszegrre ment, hogy megkísérelje Csomay főis-pánt eltéríteni szándékától. Ebben megpróbált segíteni a múzeum egyik igazgatóválasztmányi tagja, Antal Áron, a csíkszeredai r. k. gimnázium ny. igazgatója. A múzeumigazgató célja az volt, hogy a főispán vonja vissza rendelkezését, és ha Keszthelyt már el kell hagyniuk, akkor legalább a biztonságosnak tűnő sár-vári várba szállítsák el a múzeum anyagát.¹⁶

A műtárgyakat végül a MÁV által biztosított 2 vagonba január 4-5-én rabokkal pakoltatták be Darnay felügyelete mellett. A Balatoni Múzeum és a sümegi múzeum¹⁷ értékei mellett kapott helyett a kolozsvári egyetem 9 ládája és a zsidóságtól összerabolt műkin-csek. A másik vagonba a Székely Nemzeti Múzeum 54 nagy faládája és 13 papíros csomagja került. A műkin-cseket 1945. január 5-én elszállították Zalaegerszegrre, a megyeszékhelyre, ahol Darnay Béla megpróbálta a főispánnál elérni, hogy száraz, bomba- és tűzbiz-tos helyen tárolják azokat, de a katonai helyzet és a továbbszállítás továbbra is fennálló lehetősége miatt minden maradt a vagonokban, útra készen.¹⁸

Herepei megpróbálta a lehetetlent, hogy a múzeu-mának anyagát biztonságba helyezze. Ezért kapcsola-tot keresett országgyűlési képviselőkkel – különösen az Erdélyi Párt tagjaival –, továbbá kérte Rajniss Ferenc vallás- és közoktatási miniszter segítségét is. A miniszter utasította Csánky Dénes miniszteri osztály-főnököt a kérdés rendezésére. Felmerült ekkor, hogy Hegykő községbe vigyék a műtárgyakat, vagy esetleg Szombathelyre, végül Csánky döntésére egyben kellett kezelni a Balatoni Múzeum és a Székely Nemzeti

¹¹ A kolozsvári egyetem kimenekített anyagának a keszthelyi Festetics-kastélyt jelölték ki őrzési helyként. VINCZE 1996, 234. p.; SAS 2006, 82. p.

¹² BaM Tört. Dok.gy. 141. d. M69.14.9; VINCZE 1996, 234. p.

¹³ SZABÓ-SZÁMVÉBER 2003, 140. p.

¹⁴ SAS 2006, 33-34. és 103. pp.

¹⁵ SAS 2006, 34. és 96. p.

¹⁶ SAS 2006, 35. p.

¹⁷ A sümegi Állami Darnay Múzeumot az 1930-as években egyesítették a keszthelyi Balatoni Múzeummal és a gyűjtemény nagy részét 1938-ban a Balaton parti városba vitték át. HAÁSZ 2018b

¹⁸ A háborút követően a Székely Nemzeti Múzeum részéről a műtárgyaik elpusztulása miatt Darnay Bélát próbálták felelőssé tenni. BaM Tört. Dok.gy. 141. d. M69.14.9.

Múzeum anyagainak biztonságba helyezését, s a keszt-helyi Festetics kastély műkincseinek megóvását is.

Herepei 1945. március 2-án Zalaegerszegre érkezett, s bár fegyveres őrök őrizték a gyűjteményi anyagokat, ez nem volt teljesen megnyugtató, számára. Ezért a vasútállomáson történt tájékozódásakor Szabó Ferenc József állomásfőnök megígérte neki, hogy minden egyes légiriadó alkalmával a két vagon ki fogják vontatni a vasútállomástól távolabb a nyílt pályára. Herepei a későbbiekben is folyamatosan azon dolgozott, hogy a gondjaira bízott műkincseket megóvja az esetleges pusztulástól.¹⁹

Azt követően, hogy 1945. március közepére összeomlott a németek Unternehmen Frühlingserwachen (Tavaszi ébredés) fedőnevű offenzívája, megkezdődött a Wehrmacht és nekik alárendelt honvéd alakulat töredékeknek a kiszorítása az országból. E cél érdekében a szovjet hadvezetés 1945. március 16-án elindította a Bécs–pozsonyi támadó hadműveletet, ami rövidesen komoly eredményeket ért el a magyarországi arcvonal minden szakaszán. A Vörös Hadsereg március 22-én megszállta Székesfehérvárt, a következő nap pedig a szovjet főparancsnokság elfogadta Fjodor Ivanovics Tolbuhin marsall tervét, hogy a 4. és a 9. gárdahadsereg, valamint a 6. gárda-harcokosihadsereg Pápa–Sopron, a 26. hadsereg Szombathely, a 27. hadsereg Zalaegerszeg, az 57. hadsereg és a bolgár 1. hadsereg pedig Nagykanizsa felé támadjon.²⁰

A szovjet erők március 25-ig áttörték a Duna és a Balaton közti arcvonalat, március 29-én pedig a szovjet 57. és a bolgár 1. hadsereg támadást indított a hónapokkal azelőtt megmerevedett Balaton és Dráva közti arcvonalon.²¹

Az 1945. március 28-ról 29-re virradó éjszaka érte az utolsó légitámadás Zalaegerszeget a második világháború során. Ekkor a szovjet 3. Ukrán Front 17. légi hadserege 189. csatarepülő és 262. éjszakai bombázórepülő hadosztályának repülőgépei meglepetésszerű légitámadást hajtottak végre a zalaegerszegi vasútállomás ellen, azzal a céllal, hogy az előretörő szovjet 27. hadsereg számára előkészítsék a terepet a város

elfoglalására. Az ilyen jellegű támadásokat a szovjet repülőalakulatok általában 100–150 km mélységben, a lokátorok észlelési magassága alatt alacsonyan repülve és olyan váratlanul hajtották végre, hogy a védekezésre sem maradt idő. Zalaegerszeget valószínűleg zavartalanul támadták a szovjet repülőketelések, mivel a várost nem védte légvédelmi tüzérség, és március 27-én a 101. vadászrepülő ezred is áttelepült Szombathelyről a birodalom területére, Grosspetersdorfbra, így a körzetet vadászrepülőgépek se védték.²²

Az 1945. március 28-29-i éjjeli bombázás során ledobott szovjet foszforos bombáktól kigyulladt egy lőszerszállító vonat²³ és az a szerelvény, amelyhez a sepsiszentgyörgyi Székely Nemzeti Múzeum, a keszt-helyi Balatoni Múzeum és a sümegi Állami Darnay Múzeum 2 vagonnyi muzeális anyaga volt hozzacsatolva. Ennek következtében a múzeumok anyagai szinte teljesen megsemmisültek.²⁴

A korabeli eseményekre így emlékezett vissza később Németh János keramikusművész *„Az éjszaka feszülten és nyugtalanul telt. Ismétlődő robbanások hallatszottak. A pályaudvaron egy lőszeres szerelvényt bombáztak. A találat láncreakciója következtében egész éjjel robbantak a lövedékek. Mint gyerek, tátott szájjal néztem a tűzijátékot. Később tudtam meg, hogy múzeumok kincsei voltak még a vagonokban. A keszt-helyi Balatoni Múzeum anyagának egy része az egykori sümegi Darnay-gyűjteménnyel, valamint a sepsiszentgyörgyi Székely Nemzeti Múzeum 54 ládányi anyaga. Minden semmivé lett egy éjszaka. Talán töredék, ha maradt. Az éjszaka lövések hallatszottak, de orosz katonaságot nem láttunk.”*²⁵

A március 28-29-i éjjeli eseményeinek a rekonstruálása nehéz,²⁶ de valószínű, hogy a bombázás következtében kialakult felfordulásban a zalaegerszegi állomás vasutasai már nem tudták biztonságba helyezni a két múzeum műtárgyait tartalmazó vagonokat. Ennek következtében a vagonok is bombatalálatot kaptak, és teljesen kiégtek. *„A waggokból csak a vasvázak maradtak meg, azoknak egy része is elszagatva, összegörbülve a bombatalálat*

¹⁹ BaM Tört. Dok.gy. 141. d. M69.14.9., Sas, 2006. 35-36. p.

²⁰ SZABÓ–SZÁMVÉBER 2003, 181. p.

²¹ SZABÓ–SZÁMVÉBER 2003, 181-182. pp.

²² PATAKY 1997, 318-319. pp.

²³ 1945. március 28-án jelentős német csapatmozgások és szállítások történtek a zalaegerszegi pályaudvaron, s ekkor kerülhetett a lőszerszállító szerelvény az állomásra. SÁGI 1969, 30. p.

²⁴ SAS 2006, 106. p.

²⁵ NÉMETH 2002, 24. p.

²⁶ Nadrai László zalaegerszegi állomásfelügyelő 1945. december 19-én az alábbiakban foglalta össze a múzeumi anyagok megsemmisülésének okait: *„A múzeumok anyagának a megsemmisülése (sic!) orosz légitámadás következtében keletkezett tűz okozta. A kocsik tartalmát a légitámadás után, mely közvetlenül az orosz hadsereg bevonulása előtt történt, megmenteni nem lehetett, mert a szomszédos vágányon egy égő és állandóan robbanó lőszervonat állott és így a kocsikat megközelíteni nem lehetett.”* SAS 2006, 166. p.

következtében. Számos bombatölcsér volt a waggonok roncsai körül is, sőt a mi waggonunk föloldalra is dőlt és kiugrott a sínekről, míg a Székely N. Múzeumét a síneken állva találtam”²⁷ jegyezte fel a háborút követő hónapokban Darnay Béla.²⁸

A bombázást követően – a már egy ideje Zalaegerszegen tartózkodó – Hamar Sámuel miniszteri tanácsos sepsiszentgyörgyi pénzügyi igazgató és az ugyancsak a székelyföldi városból való Kisgyörgy József pénzügyőri felügyelő gyűjtött össze több tárgyat (pl.: balta, kardpenge, kengyel, pénzt helyettesítő sarló, buzogányfej), iratfoszlányokat, cserép és edénytörmelékeket. Később e műkincsmaradványokat magukkal vitték és biztonságba helyezték.²⁹

A bombázást követő időszakban nemcsak Hamar Sámuel és Kisgyörgy József tudott megmenteni műtárgyakat, hanem másoknak is sikerült. 1945. április 8-án Kis Böndi János vasutas számos tárgy mellett megmentett a pusztulástól egy könyvet, amelyet a romeltakarítás során munkatársai egy gödörbe hánytak volna annak állapota miatt. Szerencsére az erdélyi származású vasutas megmentette ezt a kötetet, amely Székely Istvánnak a Krakóban 1559-ben kiadott *Chronica ez vilagnac yeles dolgairól*³⁰ című műve volt.³¹

A bombázást követően április 22-én írt Herepei János egy jelentést a Közgyűjtemények Országos Felügyelőségének. Ebben nem rejtette véka alá csalódottságát: „Csaknem három hónapon keresztül küzdöttem az ellen a szörnyűséges gazság ellen, amely féltve őrzött, pótolhatatlan értékeinktől elszakított... [...] Vádolom a közigazgatást, vádolom a minisztériumot és vádlok mindenkit, akihez segítségért fordultam, de nem segített! Még elképzelni is szörnyűséges, hogy közel három hónapig állottak a ládák idegen állomáson vasúti kocsikba berakva, csupán pártszolgálatosok és katonák őrizete alatt! Hiábavaló volt minden kérésem és figyelmeztetésem, hogy ez az

állapot sem a bombatámadás, sem az ágyúgolyó ellen nem nyújt védelmet, különösen az adott esetben, amikor waggonjaink az utolsó napon éppen egy löszeres kocsihoz csatoltattak hozzá. Kétségtelen igazság, hogy máshol sokkal nagyobb értékek pusztultak el, azonban ez nem vigasztalás akkor, amikor végül is csupán csak a nemtörődömség, a hanyagság és a könnyelműség juttatta ilyen szomorú sorsra mind a Székely Nemzeti Múzeum, mind a Balatoni Múzeum anyagát, sőt más olyan értékeket is, amelyeknek sorsa nem tartozván reám, érettük csak mint közkincsért volna jogom vádlóképpen fellépnem.”³²

A Balatoni Múzeum igazgatója Darnay Béla is jelentést tett a kialakult helyzetről a Közgyűjtemények Országos Főfelügyelőségének, azt követően, hogy a helyszínen tájékozódott: „Amikor végre június 1-én és 2-án Zalaegerszegré kiszállhattam, bizony a waggonok roncsai között már aránylag csak keveset találhattam, mert a csőcselék a romok alól minden neki tetsző tárgyat elvitt. Bizonyosra vettem, hogy a tűz pusztításából is sok mindent előkaparhatok még, mint 1849-ben Kubinyi Ágoston Losonc romjai alól, még gyűjteményének jelentős hányadát megmenthette.”³³

Darnay Bélának a károk megállapításában és a műtárgyak összegyűjtésében segítségére volt a MÁV zalaegerszegi állomásfőnöke, Szabó Ferenc József, továbbá Agárdy László osztálymérnök, illetve Baráth Ferenc polgármester is,³⁴ aki munkaerőt biztosított a múzeumigazgatónak, és ő ennek eredményeként 24 kg muzeális vas, bronz, és cseréptöredékkel tudott visszamenni Keszthelyre.³⁵

Darnay 1945. június 7-i, Baráth Ferenc polgármesternek küldött levelében írta: hallomásból úgy tudja, hogy a közeli ONCSA-házakban lakók, illetve kisebb-nagyobb gyerekek/diákok³⁶ számos muzeális értéket kotortak ki a waggonok roncsai közül. Ezért kérte, hogy ezek visszaszerzésében legyen a segítségére.³⁷

²⁷ BaM Tört. Dok.gy. 141. d. M69.14.9.

²⁸ BaM Tört. Dok.gy. 141. d. M69.14.9.

²⁹ SAS 2006, 38. és 106. p.

³⁰ Az ún. Székely-krónika valamikor az 1940-es évek végén került be az akkor még a Magyar Nemzeti Múzeum részét képező Országos Széchényi Könyvtárba. A kötetet 1945 után megsemmisültként tartották nyilván. Végül 2018. október 3-án Tüske László, az OSZK főigazgatója Budapesten átadta Vargha Mihálynak, a Székely Nemzeti Múzeum igazgatójának, aki visszavitte a kötetet hosszú évtizedek után a háromszéki városba. FARKAS–BOÉR 2017, 92. és 94. p; SZEKERES 2018, 8. p; SzH 23. évf. 189. sz. 2018.10.05, 2. p.

³¹ FARKAS–BOÉR 2017, 90. p.

³² SAS 2006, 98. p.

³³ BaM Tört. Dok.gy. 141. d. M69.14.9.

³⁴ Maga Herepei is kérte a zalaegerszegi állomásfőnököt és rendőrőrkapitányt, hogy segítsenek visszaszerezni az elkallódott műtárgyakat. SAS 2006, 38. p.

³⁵ BaM Tört. Dok.gy. 141. d. M69.14.9.

³⁶ Minden bizonnyal volt valami alapja annak, hogy diákok/gyerekek is elvittek bizonyos műtárgyakat, ugyanis a rend ezekben a napokban teljesen felbomlott a városban, amit Baráth Ferenc polgármester Ballenegger Henrik gimnáziumi igazgatónak írt 1945. április 30-i levele is alátámaszt: „Tudomásomra jutott – többoldali panasz alapján –, hogy abból az általános fosztogatásból, mely félelmetes arányokat öltött a civil lakosság körében is, néhány diák is kivieszi a részét.” MNL ZML V. 1607C Z.eg. v. polg. ir. 4695/1945.

³⁷ MNL ZML V. 1607C Z.eg. v. polg. ir. 5860/1945.

E kérésében a polgármester, a helyi gimnázium és a polgári iskola igazgatói, valamint Somogyi Magyar István alispán is a segítségére voltak. Így az újabb, június 8–9-i egerszegi utazása alkalmával további műtárgyakat sikerült fellelnie, de autó hiányában ezeket nem tudták a Balatoni Múzeumba szállítani, ezért átmenetileg a zalaegerszegi vasútállomás raktáraiban helyezték el az anyagot.³⁸

A városból a következő években számos, az 1945. március 28-i bombázásból megmaradt muzeális anyag került elő.³⁹ Ezek közül Zalaegerszeg polgármestere 1946. április 29-én 78 db őskori, ókori stb. műtárgyat szolgáltatott vissza a Balatoni Múzeum igazgatójának Darnay Bélának,⁴⁰ míg 1947. április 9-én Kövécs József, Bíró Márton utca 24. szám alatti lakos 274 db bronzkori, népvándorlás kori, honfoglalás kori, középkori, török-kori, újkori, dualizmus-kori stb. tárgyat (edényt, lándzsahegyet, különböző antik és újkori pénzeket, érmet stb.) adott át Baráth Ferenc polgármesternek és dr. Andorka Tibor aljegyzőnek. Kövécs József elmondta, hogy a tárgyakat a vasútállomás 1945. március 28-i bombázása után a vasúti sínek mellett megégett állapotban találta, és úgy tudta, hogy a nyugatra menekíteni szánt muzeumi anyagból származtak e műtárgyak is, amelyek végül a Magyar Nemzeti Múzeumba kerültek.⁴¹

Összefoglalva: az 1945. március 28-29-i szovjet légitámadás jelentős és jóvátehetetlen károkat okozott a Székely Nemzeti Múzeum és a Balatoni Múzeum, illetve az Állami Darnay Múzeum gyűjteményeiben. A Székely Nemzeti Múzeum 23 805 tételnyi levéltári anyagot, 1487 tétel néprajzi, 3072 db régészeti, 1725 db képzőművészeti és 2050 darabnyi könyvet, fényképet és műszereket vesztett el, míg a keszthelyi és a sümegi múzeumok is jelentős károkat voltak kénytelenek elkönyvelni.⁴² E veszteségek alapvetően határozták meg a múzeumok jövőbeli lehetőségeit. Vargha

László minisztériumi mb. főfelügyelő, közgyűjteményi előadó 1945. május 11-én Herepei János korábbi jelentésére válaszolva még azt írta a sepsiszentgyörgyi múzeumigazgatónak, hogy „... amíg Isten segedelmével némiképpen pótolható lesz a Székely Nemzeti Múzeum anyaga, minden erőnket múzeuma károsodásainak mielőbbi pótlására kell állítanunk.”⁴³ Közben a Balatoni Múzeum esetében egy másik lehetőség is felmerült. Mégpedig az, hogy kollégiumként, szállodaként, iskolaként vagy esetlegesen terményraktárként hasznosítsák a múzeum épületét! Végül Darnay Béla, hogy megmentse intézményét, a múzeum megmaradt anyagaiból a múzeumépület földszinti és emeleti termeiben kiállítást rendezett be, amely 1946. szeptember 16-án nyílt meg.⁴⁴

Bár a múzeumok végül átvészelték ezt a pusztítást, de volt, akinek nem volt megbocsátás, pedig nem tehető felelőssé a történetekért. Ő Herepei János, a Székely Nemzeti Múzeum igazgatója volt, aki maga így foglalta össze jövőbeli lehetőségeit: „Alólírottanak ezek után otthon Erdélyben, sajnos, aligha van mit keresnie. Hiszen már azért is pálcát törtek felettem, amiért a felsőbb rendeleteknek eleget téve, kihoztam múzeumunk anyagának egy részét.”⁴⁵ László Gyula egyetemi tanár a kolozsvári Világosság című napilapban 1945. július 1-én megjelent cikkében tulajdonképpen felmentette Herepeit a felelősség alól a kialakult helyzet miatt, ahogy a Közgyűjtemények Országos Főfelügyelősége sem tartotta felelősnek semmilyen értelemben sem! Ennek ellenére Herepei soha többé nem térhetett vissza Erdélybe...⁴⁶

Szerencsére háromnegyed évszázaddal a zalaegerszegi vasútállomáson bekövetkezett múzeumi katasztrófa után az érintett közgyűjtemények léteznek, és továbbra is folytatják a magyar kulturális örökség megőrzését célzó munkájukat határon innen és túl.

³⁸ BaM Tört. Dok.gy. 141. d. M69.14.9.

³⁹ Darnay Béla 1946. február 19-én írt Baráth Ferenc polgármesternek egy újabb segítséget kérő levelet. Ebben leírta, hogy dr. Varga, a MÁV pályarvosza összeszedett több mindent a Zalaegerszegen megsemmisült muzeumi anyagok maradványaiból, s mikor hazatért Désre akkor ezeket a műtárgyakat nem vitte magával, hanem Zalaegerszegen a Szent László utca 1. szám alatti ház pincéjében hagyta. Ezeket az információkat Darnay Béla Tóth József bobai állomásfőnöktől szerezte, aki dr. Varga sógora volt. Mivel a műtárgyakhoz nem tudott a keszthelyi múzeumigazgató hozzájutni, ezért kérte a zalaegerszegi rendőrség, majd a polgármester segítségét, de végül a nevezett házban semmi sem volt. Ugyanakkor sor került április 29-én több, a város birtokába került és a bombázást átvészelt keszthelyi műtárgy átadására. MNL ZML V. 1607C Z.eg. v. polg. ir. 2747/1946.

⁴⁰ MNL ZML V. 1607C Z.eg. v. polg. ir. 2747/1946.

⁴¹ MNL ZML V. 1607C Z.eg. v. polg. ir. 4831/1947.

⁴² Ezzel kapcsolatban lásd.: HAASZ 2018a

⁴³ SAS 2006, 99. p.

⁴⁴ SÁGI 1969, 30. p.

⁴⁵ SAS 2006, 98. p.

⁴⁶ SAS 2006, 41. és 60. p.

Levéltári források

Balatoni Múzeum (BaM)

Történeti Dokumentum gyűjtemény (Tört. Dok.gy.):
1. 141. doboz M69.14.9.

Hadtörténelmi Levéltár (HL)

M. kir. Honvéd Vezérkar főnöke iratai: 1. Vkf 1. osztály Tájékoztató a katonai helyzetről 1944. IV. 9 - 1945. III. 26. / A sajtó tájékoztatására kiadott hadijelentések 1944. IV. 15 - 1945. III. 12. Mikrofilm szám: 277/3052.-3074. doboz szám: B/255. doboz: 304.

Magyar Nemzeti Levéltár Zala Megyei Levéltára (MNL ZML)

V. 1607C Zalaegerszeg város polgármesterének iratai (Z.eg. v. polg. ir.): 1. 4695/1945. A polgármester

felhívja a gimnázium igazgatójának figyelmét diákok fosztogatására, 1945.; 2. 5860/1945. Darnay Béla dr. a Balatoni Múzeum igazgatója felhívása, melyben a Zalaegerszegrre szállított múzeumi tárgyak, melyek nagy része a pályaudvart ért bombatámadás folytán elégett, a romok között található muzeális értékek mentését kéri, 1945.; 3. 2747/1946. Darnay Béla dr. megkeresése a Darnay Múzeum megmaradt tárgyainak felkutatására, 1946. 4. 4831/1947. Kövécs József által a zalaegerszegi vasútállomás bombázása után talált és megőrzött régiségek eljuttatása a Nemzeti Múzeumhoz, 1947.

Irodalom

FARKAS–BOÉR 2017 – Farkas Gábor Farkas–Boér Hunor: Ferencesek és székelyek: két elrejtett kincs a páncélszekrény mélyéről. Magyar Könyvszemle 133. évf. 2017/1. 89-95. pp.

HAÁSZ 2018a – Haász Gabriella: Második világháborús pusztulás a múzeumi anyagban, https://balatonimuzeum120.blog.hu/2018/12/07/masodik_vilaghaborus_pusztulas_a_muzeumi_anyagban (Letöltve: 2020.02.03.)

HAÁSZ 2018b – Haász Gabriella: A sümegi és keszthelyi múzeumok egyesítése, <https://balatonimuzeum.hu/blog/a-sumegi-es-a-keszthelyi-muzeumok-egyesitese/> (Letöltve: 2020.02.03.)

NÉMETH 2002 – Németh János: Gyökerek. Gondolatok családról, mesterségről, művészetről. Zala Megyei Múzeumok Igazgatósága, Zalaegerszeg, 2002.

PATAKY 1997 – Pataky Iván: Zalai légihelyzet 1944–45 (Adalékok a Székely Nemzeti Múzeum második világháborús történetéhez). ACTA – 1996. A Székely Nemzeti Múzeum, a Csíki Székely Múzeum és az Erdővidéki Múzeum évkönyve, Székely Nemzeti Múzeum–Csíki Székely Múzeum, Sepsiszentgyörgy, 1997. 317-322. pp.

PATAKY–ROZSOS–SÁRHIDAI 1992 – Pataky Iván – Rozsos László – Sárhidai Gyula: Légi háború Magyarország felett I-II. kötet. Zrínyi Kiadó, Bp., 1992.

SÁGI 1969 – Sági Károly: A hetvenéves Balatoni Múzeum. A Veszprém Megyei Múzeumok Közleményei 8. Veszprém Megyei Múzeumok Igazgatósága, Veszprém, 1969. 11-38. pp.

SAS 2006 – Sas Péter: A sepsiszentgyörgyi Székely Nemzeti Múzeum elmenekített anyagának pusztulása 1945-ben. Erdélyi Tudományos Füzetek 258. Erdélyi Múzeum Egyesület, Kolozsvár, 2006.

SZABÓ–SZÁMVÉBER 2003 – Szabó Péter–Számvéber Norbert: A keleti hadszíntér és Magyarország 1943–1945. Püldo Kiadó, Nagykovácsi, 2003.

SZEKERES 2018 – Szekeres Attila: Hazakerül a Székely-világkrónika. Háromszék 30. évf. 8510. szám, 2018. szeptember 28. 8. p.

SzH – Hazatért az elveszettnek hitt Székely-krónika – Hamarosan látható lesz. Székely Hírmondó 23. évf. 189. szám, 2018. október 5. 2. p.

V. KÁPOLNÁS 1996 – V. Kápolnás Mária: Székely múzeumok hányattatásai. *Limes – Tudományos Szemle* IX. évf. 1996/3. szám, 127-144. p

VERESS D. 1981 – Veress D. Csaba: Zala megye és a szövetséges (USA, brit) stratégiai légierők támadásai (1943–1944). *Zalai Gyűjtemény* 16. Közlemények Zala megye közgyűjteményeinek kutatásaiból. Zala Megyei Levéltár, Zalaegerszeg, 1981.

VINCZE 1996 – Vincze Gábor: A Székely Nemzeti Múzeum anyagának részleges elszállításáról és pusztulásáról 1944-45-ben. *ACTA – 1995. A Csíki Székely Múzeum és a Székely Nemzeti Múzeum Évkönyve*, Csíki Székely Múzeum–Székely Nemzeti Múzeum, Sepsiszentgyörgy, 1996. 229–246. pp.

Destruction of the collections of Balaton Museum and the Székely National Museum in Zalaegerszeg in 1945

28 and 29 March 1945 are black letter days in the history of Hungarian museology. At that time the Székely National Museum in Sepsiszentgyörgy, Balaton Museum in Keszthely and the Darnay State Museum in Sümeg became the prey of the fire due to the Soviet air attack on the Zalaegerszeg railway station.

The present study elaborates on the history of this event, showing how the art treasures of the museums were transferred to Zalaegerszeg and what happened in the days and weeks after bombing.

Káli Csaba

Megszállók és megszálltak

A szovjet hadsereg berendezkedése Zala megyében 1945 és 1947 között

„A front egyre közeledett, már Keszthely környékén volt. Kenedy úr tovább ment, mi pedig kiköltöztünk a város környéki szőlőhegyünkre. A maradék bort apámék kiöntötték a hordókból és vártuk a „felszabadulást”. A következő nap¹ reggelén nagy dörrenésre lettünk figyelmesek. A Zalán átívelő közúti hidat, majd a vasúti hidat robbantották fel. Napközben három német katona vetődött a pincénkhez. Talán szétszóródott egység tagjai, de lehet, hogy járőrök. Barátságosak voltak és szomorúak. Egyiküknél kislányuk fényképe. Kis pihenő után tovább mentek. Az éjszaka feszülten és nyugtalanul telt. Ismétlődő robbanások hallatszottak. A pályaudvaron egy löszeres szerelvényt bombáztak. A találat láncreakciója következtében egész éjjel robbantak a lövedékek. Mint gyerek, tátott szájjal néztem a tűzijátékot. Később tudtam meg, hogy múzeumok kincsei voltak még a vagonokban. [...] Az éjszaka lövések hallatszottak, de orosz katonaságot nem láttunk. Másnap azonban a dombtetőről néztük, amint a tankok és a gyalogság rajvonalaiban a Zala északi partja felől közelítik meg a várost. A hegyi hajlék félreeső helyen volt, bennünket elkerültek. Másnap a városból érkezett emberek mondták, hogy ott vannak az oroszok. Nálunk komolyabb ellenállás nem történt. A németek az olajvidék védelmére próbáltak összpontosítani. Másnap a két család, mi és Kardosék, akik nálunk húzták meg magukat, elindultunk a városba. Érdekes menet volt, csupa öreg, mert az asszonyok így álcázták magukat. [...]

A mezei úton a szántásban egy halott katona feküdt, tiszta, fehér zokni volt a lábán, csizmáját már lehúzták. Apám a hátizsákra akasztotta régi bőrkabátját és a réten áthaladva mentünk a házunk felé, amikor egy felénk vágató lovasra lettünk figyelmesek. Amint hozzánk ért, a kardhegyével lekasztotta a bőrkabátot

és tovább vágatott. Ő volt az első, akivel találkoztunk. Végre hazaértünk, a kertben bombatölcsérek, a ház ajtaja nyitva volt. Körülnéztünk a szétdőlt lakásban. Ám rövidesen nyílt az ajtó és belépett két nagybajuszú, idősebb orosz katona. Apám sonkával kínálta őket. Az egyik ölébe vette kis hűgomat és lassan könnycsepp jelent meg az arcán. Ilyen kislányt hagyott otthon. Ő volt a másik katona akivel találkoztunk.”

Így számolt be több mint fél évszázaddal később a 11 évesen, gyerekefejjel átélt megszállás első napjairól egy tősgyökeres zalaegerszegi cserépkályha-készítő família később keramikumművésszé lett sarja, Németh János.² A vázlatosan már korábban rögzített és a csak később tudatosult elemekkel is vegyített visszaemlékezés szubjektíven, de érzékletesen adja vissza a sokak által megélt hangulatot. Zala megyében nem alakult ki állófront, a szovjet csapatok lényegében két hét alatt végigsöpörtek a térségen, így a közvetlen harci cselekmények katonai és polgári áldozatainak száma, valamint az anyagi veszteség sem volt olyan kirívóan nagy, mint az ország más, többször is gazdát cserélt területein. [9-10. kép] A szovjet csapatok utolsó nekilendülése, ami már az osztrák főváros, Bécs elfoglalását célzó hadművelet részét képezte, 1945. március 16-án vette kezdetét, mely bő egy héttel később, március 25-én érte el az akkori Zala vármegyének a Balatonfelvidéket is magában foglaló északkeleti csücskét. A német Dél Hadseregcsoporttal szemben álló szovjet 3. Ukrán Front csapatai – katonai terminológiával élve – üldözésbe kezdtek, minekutána március 29-én elfoglalták Keszthelyt és Zalaegerszeget, április 1-jén pedig Nagykanizsát. Az utolsó német-magyar csapatok Letenye térségében hagyták el a trianoni Zala vármegye területét április 5-én, miután felrobbantották maguk mögött a Mura-hidat. Az akkor már csak

¹ Zalaegerszeg, 1945. március 28.

² NÉMETH 2002, 24–25. pp.

de facto Zala vármegyéhez tartozó Muraközben és Muravidéken pár napig még tovább folyt a hevenyészett ellenállás, de április 7-ére virradóra a védők ezt a területet is feladni kényszerültek a szovjet-bolgár csapatok és a jugoszláv partizánok nyomásával szemben.³

A megszálló katonaság a jelentősebb településeken, így Keszthelyen, Nagykanizsán és Zalaegerszegen nagyobb létszámú városparancsnokságot, a megyeszékhelyen egyúttal vármegyei parancsnokságot is létesített. Ettől kezdve két és fél esztendőn keresztül, a békeszerződés megkötéséig (ratifikálásáig), a bevonulás után nem sokkal felállított Szövetséges Ellenőrző Bizottság (SZEB) Zala Vármegyei Kirendeltségével együtt ezek a katonai szervek képezték az első számú és minden téren megkerülhetetlen hatalmat a megye területén, ahogy az országban másutt is.⁴ Zalaegerszegen Dmitrij Ivanovics Pohodenko⁵ őrnagy lett a városparancsnok, míg helyettesévé Capkin őrnagyot nevezték ki.⁶ Pohodenkót 1946-ban Spektor (Szpektor) őrnagy váltotta ezen a poszton.⁷ [1-2. kép] Nagykanizsán ugyanekkor – a vélhetően főtiszti rangban álló – Gromov, Visnyevszkij és Sinkarenko nevezetű parancsnokok látták el ezt a feladatot.⁸ A SZEB vármegyei kirendeltségének első vezetője Golubjev (további névvariánsai: Golubev, Golubov), majd később Zselannij (Zselanni, Zselanny) és helyettese, Kuznicov őrnagyok voltak.⁹ A szovjet parancsnokságok kivétel nélkül az adott település legrepresentatívabb építményeit foglalták le székhelyüknek, így Zalaegerszegen a Széchenyi téren álló vármegye-háza, míg Nagykanizsán a város legmodernebb épülete, a Fő téren 1937-ben átadott Törvényház¹⁰ lett a

„főhadiszállás”. Ezek mellett kezdetben szinte az összes használható középületet elfoglalták szálláshelynek, kórháznak vagy raktárnak. Gyakran cserélték az épületeket, ami éppen megtetszett az újabb parancsnoknak, azt gond és ellenállás nélkül elrekvirálták. A legtöbb anyagi kár valójában ekkor keletkezett, a több hónapos, éves tartózkodás alatt ezeket az épületeket szinte teljesen lelakták, a bútorokat és egyéb berendezési tárgyakat tönkretették, ellopták, eladták. A családos parancsnokok magától értetődően a legszebbnek tartott polgárházak közül válogattak maguknak, előnyben részesítve a „gazdátlan”, többször a deportálásból vissza nem tért zsidó családok házait, lakásait.¹¹

A megszálló erők a közvetlen harcbiztosító feladataik (szükségkórházak felállítása, utánpótlás infrastruktúrájának helyreállítása) mellett mindenhol a helyi közigazgatás beindítását tartották elsődleges feladatuknak. [3-4. kép] Ez az első hetekben, hónapokban döntően a katonai érdekeiknek alárendelten történt, hiszen szükségük volt egy olyan közvetítő közegre, amely a helyi lakosság felé közvetíti, illetve – a szó szoros értelmében is – tolmácsolja a parancsait, utasításait. A legtöbb településen az első néhány kaotikus nap, hét után létrejött valamilyen új – vagy régi – igazgatási szervezeti forma, amely alkalmas volt az ukázok kényszeredett transzmittálására.

Zala vármegye ideiglenes főispánja, dr. Briglevics Károly 1945. április 8-án, a szovjetek bevonulása után tíz nappal kezdte meg működését és adta ki 1/1945-ös iktatószámú iratát, amely a szovjet parancsnokság első, komplex utasításait továbbította a járási

³ A katonai műveletekkel kapcsolatban bő szakirodalom áll rendelkezésre. Ezek közül a csak helyi eseményeket tárgyaló legfontosabb művek: SZÉNI 1965, NAGY 1970, VERESS D. 1984, és legújabban RAVASZ 2000.

⁴ FÖLDESI 1995. A vármegyei kirendeltségeken csak szovjet katonák teljesítették szolgálatot.

⁵ A szovjet katonai parancsnokok közül Zalaegerszeg akkori, valamint későbbi vezetői Pohodenkóval hosszabb távon is maradandó kapcsolat alakítottak ki. A későbbi évtizedekben is leveleztek vele, még 1970-ben is meghívták őt Zalaegerszegrre családjával együtt. Pohodenko 1970. június 5-én, Kisinyovból küldött válaszlevele közölve: GYIMESI 1985, 559. p.

⁶ MNL ZML IV.401.a. 420/1945. A levéltári hivatkozásokat, jelzeteket a jegyzetekben csak rövidített formában közlöm, ezek feloldását lásd az értekezés végén lévő külön függelékben.

⁷ Új Zala, 1946. augusztus 11. 1. p. Vö. Antos István és Rakos József visszaemlékezése: PETRÁK–TÓTH 1985, 11. p. és 222. p.; MNL ZML IV.401.a. 180/1946.

⁸ MNL ZML V.1513.b. 11.721/1948.; IV.401.a. 963/1945.; 253/1946.; Zala, 1945. május 19. 1. p.; Vö. Zala, 1950. április 2. 3. p.

⁹ MIKÓ 1995, 13. p.; KÁLI–MIKÓ 1995, 180. p. és 234. p. A továbbvonuló, harcoló alakulatok mögött hagyott megszálló erők parancsnokai nem ritkán tartalékos állományú tisztek voltak, akik feleségeikkel, sőt gyerekeikkel együtt rendezkedtek be a településeken. Ezt megemlíti több más, „régis szép emlék” mellett Pohodenko őrnagy is a korábban citált 1970-es levelében. Spektor őrnagy a civil foglalkozását tekintve például ügyvéd volt.

¹⁰ A Nagykanizsai Törvényszéket, Járásbírószéket és eleve a Népbírószéket magánházakba telepítették át (Csengeri út 2, Fő út 8.). MNL ZML IV.401.a. 732/1945. Az állandó épületeresét illusztrálja, hogy 1945 júliusában a szovjetek kiürítették a Törvényházat, az új parancsnokság átment a Sugár úti Pannónia szállóba. Ez persze nem jelentette azt, hogy a magyar hatóságok ilyen esetekben visszakapták a kiürített épületeket. MNL ZML IV.401.a. 732/1945.; Zala, 1945. július 26. 1. p.

¹¹ Spektor őrnagy, Zalaegerszeg városparancsnoka a főutcán, a Kossuth Lajos utca 59. alatt, a deportálásból a családjából egyedül visszatért Garai Sándorné ötszobás lakásában váltott egy Osztrovszkij nevű őrnagyot. MNL ZML IV.401.a. 1051/1946. és V.1607.c. 1001/1947.

főszolgabírák (főjegyzők) és a megyei városok polgármesterei felé.¹² A szovjet katonai hatóságok, nyilván a már jól begyakorolt metodika szerint, a megszálló idegenek természetesen és praktikus kíváncsiságával igyekeztek felmérni az újonnan elfoglalt terület minden porcikáját. A fenti iratban adatokat kértek szinte mindenről, amit csak el lehetett képzelni. Az első kérdőpont a szövetséges (angol-amerikai) és orosz állampolgárok esetleges tartózkodására irányult,¹³ míg a következő pont az élelmiszer-készletekre kérdezett rá.¹⁴ A továbbiakban, ugyanezen ügyirat keretében a postahivatalok, az ott tárolt pénzkészletek, a német megszállás alatt el nem szállított levelek mennyisége, a biztosítótársaságok tulajdonosai, tartózkodási helye, a társaságok tőkéje pengőben, azok külföldi (angol, német, francia) részesedési viszonyai¹⁵ érdekelték a szovjeteket, de rákérdeztek a kereskedelmi egységek számára, minőségére, ugyanígy a gyárakra, különösen a malmokra is. Külön blokkot képeztek a mezőgazdasággal kapcsolatos adatok, a földbirtokok nagysága, száma, minősége a legextrémebb bontásban és megközelítésben, de nem került el a figyelmüket a fontosabb növények vetésterülete, ahol az 1938/39-es és az 1943/44-es gazdasági évek adataira voltak kíváncsiak, és emellett szükség volt számukra a gépi vonóerő és a fogatok kimutatására is.

Mindezeket felül elrendeltek egy ad hoc népszámlálást, amit április 30-ra gyakorlatilag teljesített is a magyar közigazgatás. Ennek összegezett adatait – beágyazva korábbi és későbbi adatfelvételekbe –, mutatja az alábbi táblázat.

I. táblázat

Zala vármegye lakosságának változása 1941 és 1949 között¹⁶

Zala vármegye lakosságának száma			
1941	1945.01.01	1945.04.30.	1949
363.467	369.417	344.182	362.829

Forrás: KSH 1950, I. XIII. (1941, 1949); MNL ZML IV.401.i. sz. n. 1. doboz; és IV.401.a. 29/1945.

Ahogy az 1945. január 1-jei, úgy az április 30-i rendkívüli népesség összeírás metodikája sem ismert, így azok adatai csak tájékoztató jelleggel vehetők figyelembe. Nem világos, hogy miként kezelték a távollévő katonákat, hadifoglyokat, a deportáltakat vagy például az ide menekülteket, vagy éppen az innét elmenekülteket.

A megszállás utáni népességösszeírás célja az általános tájékozódáson túl a közmunkára fogható lakosság számának megállapítása lehetett, amire az összesített adatok korcsoportonkénti bontása is utal. (Férfiak esetében külön kérték a 14 éven, míg a nők esetében a 16 éven felüliek számát).¹⁷ A szovjet katonai hatóságok – értve ez alatt elsősorban a Szövetséges Ellenőrző Bizottság vármegyei kirendeltségét – adatkérései a következő hónapokban sem lankadtak, mindig részletekbe menően, esetenként többször is kérték ugyanazokat az adatokat. A helyi közigazgatás sokszor hadilábon állt a meglehetősen rövid határidőkkel, ami miatt rendre fenyegetőzéssel vegyített rosszállásukat fejezték ki a megszállók. Idővel már olyan részletkérdésekkel is foglalkoztak, mint például az első

¹² MNL ZML IV.401.a. 1/1945. Az irat iktatószáma afféle „stunde null” szimbólumként is felfogható, hiszen az iratkezelés egyik alapszabálya, miszerint év közben nem lehet annak rendszerét megváltoztatni, pláne az iktatást év közben 1-gyel újraindítani. A főispáni, majd az alispáni hivatal első tisztviselői, ami aztán többé-kevésbé továbbgördült az alattuk lévő közigazgatási szintekre is, valamilyen módon úgy érezték, nem lehet egyszerűen tovább folytatni az iktatást a következő számmal, hanem egy új „lapot” kell nyitni. Apró, de idekivánczó megjegyzés: a magyar hatóságok által kiadott iratokban még véletlenül sem szerepelt a „szovjet” szó, mindenhol következetesen az „orosz” szót használták, bármilyen kontextusról lett légyen is szó.

¹³ A tíz nappal, két héttel később beérkező jelentések – ami a korabeli viszonyokat illetően elképesztően gyors ügyintézésre vallanak, amit persze a fenyegettség érzése is gyorsíthatott – talán meglepő módon, de tucatnyi angol-amerikai állampolgár tartózkodásáról számoltak be.

¹⁴ A hadseregek általában pusztító átvonulásához konnotált sztereotip képekhez képest szintén meglepő módon, a jelentések egyes kereskedők-nél 100-200 q gabonakészletet jeleztek. A létén túl önmagában az is érdekes, hogy ezt bevallották.

¹⁵ A fegyverszüneti egyezmény – melyet az 1945. évi V. tc. emelt törvényerőre – értelmében a német tulajdon automatikusan szovjet tulajdonba ment át. BACSÓ et. al. 1947, 3. p.

¹⁶ A távlatosabb összehasonlíthatóság végett, mintegy keretbe foglalva a korabeli forrásokban szereplő két 1945-ös adatsort, közlöm az 1941-es és az 1949-es hivatalos népszámlálások adatait is. (Megjegyzem, a KSH 1950, 9. kötete 8. oldala Zala vármegye lakosságát 1949-re vonatkozóan ugyanúgy 362.734 főben adja meg.) Az MNL ZML IV.401.a. 29/1945. dokumentumban szerepel az 1944. év adata is ami: 511.225 fő. Ebben már/még benne vannak a Délvidék 1941-es visszacsatolása során Zala vármegyéhez került muravidéki (Alsólendvai járás) és muraközi (Csáktornyai és Perlaki járás) területek népessége is. A táblázatba a jobb összehasonlíthatóság végett ezen adatokat nem mutattam be.

¹⁷ MNL ZML IV.401.a. 1/1945. A SZEEN-en kívül a katonai parancsnokságokon túl néha még az „orosz politikai rendőrség” részére is készítettek jelentéseket. MNL ZML IV.424.a. 902/1945.

világháborúban hadifogolyként elhunyt orosz katonák eltemetési helye.¹⁸ Az első napokban kiadott ukázok között olyan, elsőre meglepő utasításokkal is találkozunk, mint a női fodrászüzletek megnyitása, amit esetleg a magasabb beosztású és rangú tisztek feleségei is sugalmazhattak.¹⁹

A helyi lakosság számára természetesen nem az előző alfejezetben leírt megszállói attitűd volt a meghatározó élmény. Sokkal inkább a szovjet hadsereg megjelenését követően az élet- és vagyonbiztonság hosszú hónapokra való megszűnése, melynek tüneti esetei nyilvánvalóan csak részben tükröződnek vissza a fennmaradt köz- és magániratokban, de még így is egy apokaliptikus kép tárul elénk.²⁰ A megszállás következményeinek – esetenként szó szerinti – testközelű megtapasztalását fontosnak tartom néhány absztrakt számadat és disztíngvált összefoglaló mondat mellett dekonstruáltan, konkrét esetek típusokba rendezett során keresztül is bemutatni, hogy „dramaturgiaiilag” jobban érthető legyen az a korabeli és főleg későbbi ellenállás és elutasítás, amely az első pillanattól oktrojálni kezdett szovjet-rendszert kísérte a helyi társadalom részéről. A szovjet katonák erőszakoskodásai, a gyilkosságok, lopások, garázdálkodások olyan imprinting-szerű pszichózist eredményeztek az emberek jelentős részénél az általuk megtapasztalt rendszerről, mely elsődleges bevésődést a későbbi propagandisztikus befolyásolási kísérletek sem tudták felülírni.

Nem rendelkezünk olyan forrásokkal, amelyek összesített formában mutatnák be az atrocitások akár csak egyetlen szegmensét is valamely időkeresztmetszetben. Ezért leginkább csak egyedi esetek, esettípusok részösszegeinek hipotetikus kiterjesztésével alkothatunk nagyságrendi képet az e tárgykörben

történt eseményekről. Kvantitatívan talán csak a civil lakosság körében bekövetkezett nem természetes halálesetek számának a nagyságrendje határozható meg objektívan a halálozási anyakönyvek szisztematikus vizsgálatával. Zala megye esetében Bakonyi Péter végzett ilyen irányú vizsgálatokat, aki az összes, a korabeli Zala vármegyéhez tartozó anyakönyvi kerület halotti anyakönyvéből kigyűjtötte 1945 és 1950 között azokat a bejegyzéseket, amelyek az 1945. évről, mint a halál idejére vonatkozóan, a „halál oka” rovatból a háborús eseményekkel összefüggő, azon belül is szándékoltan erőszakos halálra engedtek következni. Ezután az anyakönyvi és más források²¹ bevonásával döntő részt sikerült szétválasztania a katonai és civil áldozatokat. A munka végeredményének összefoglalását adja az alábbi táblázat, ahol járási és városi bontásban láthatjuk a polgári áldozatok számát két-két metodikai és időterminusban. A civilek áldozattá válását két időterminusra bontotta a kutató, egyrészt a megye területének elfoglalását, vagyis az effektív harci cselekmények idejét magában foglaló 1945. március 25. és április 5-i, valamint az év végéig tartó időszakra. Az adatai alapján ezeken belül is alkalmazható egy-egy szétbontás, aszerint, hogy a civilek az említett effektív harci cselekményekben (1945. március 25. – április 5.), vagy az azt követő időszak (1945. április 6. – december 31.) során a háborús eseményekkel kapcsolatba hozható balesetben véletlenül haltak meg, illetve szándékoltan elkövetett katonai erőszak áldozatai lettek. A legnehezebb feladat a háborús halálra utaló bejegyzések közül a vélelmezhetően szovjet katonák által szándékoltan elkövetett gyilkosságok elkülönítése volt, ami miatt ezek az adatok a legbizonytalanabbak, így azok inkább csak nagyságrendi összevetésre alkalmasak.

¹⁸ MNL ZML IV.401.a. 899/1945.; IV.424.a. 829/1947.

¹⁹ MNL ZML IV.401.a. 12/1945. Ennél valamivel racionálisabb rendelkezés volt a közfürdők kinyitása. MNL ZML IV.401.a. 11/1945. Az alacsony iktatószámokból is látszik a sürgősség, az említett két rendelkezést egyaránt április 9-én adták ki. Zalaegerszeg mellett Keszthelyen is – és vélhetően még máshol is – az első rendelkezések között szerepelt a női fodrászatok beüzemelése. MNL ZML XVII. 25. Keszthelyi Nemzeti Bizottság jegyzőkönyve 1945. április 18.: „...Simon fodrász az orosz parancsnokság rendelkezésére köteles az orosz nőket kiszolgálni, ezért kéri, hogy civil egyéneket is kiszolgálhasson”.

²⁰ A megszállás kortársi tapasztalatainak bemutatását országos viszonylatban legújabban lásd: L. BALOGH 2015., Vidéki események tekintetében: RÉTFALVI–TANGL 2017., BÖDŐ et al. 2016., PERGER 2005.,

²¹ www.hadisir.hu

II. táblázat

A harci cselekmények és katonai balesetek, valamint a szándékos katonai erőszak által keletkezett polgári áldozatok száma Zala vármegye területén 1945-ben, az anyakönyvi kerületek halotti anyakönyveibe tett bejegyzések alapján²²

Járások és városok neve	A polgári áldozatok száma				
	harci cselekmények és balesetek által		szándékos katonai erőszak által		összesen
	1945.03.25 - 1945.04.05	1945.04.06 - 1945.12.31	1945.03.25 - 1945.04.05	1945.04.06 - 1945.12.31	1945.03.25 - 1945.12.31
Balatonfüredi j.	21	24	27	9	81
Keszthelyi j.	38	31	29	4	102
Lenti j.	10	11	18	11	50
Letenyei j.	33	35	32	26	126
Nagykanizsai j.	45	15	15	17	92
Novai j.	16	20	30	5	71
Pacsai j.	10	15	31	4	60
Sümegei j.	32	12	29	5	78
Tapolcai j.	75	23	42	16	156
Zalaegerszegi j.	17	14	40	19	90
Zalaszentgróti j.	16	13	38	8	75
Nagykanizsa m. v.	14	8	33	58	113
Zalaegerszeg m. v.	8	9	11	27	55
Összesen:	335	230	375	209	1149
		565		584	1149
				1149	

Forrás: BAKONYI 2020. adatai alapján saját szerkesztés.

Azt joggal feltételezhetjük, hogy a megye területén a háború következtében meghalt civil áldozatok túlnyomó többségét anyakönyvezték, így a polgári áldozatok száma nagyságrendileg nem nagyon különbözhet a táblázatban foglalt végösszegetől, ami 1149. Mint említettem, a szándékos, szovjet katonák által elkövetett gyilkosságok lehető legpontosabb leválasztása okozta a legnagyobb nehézséget. Amennyiben az anyakönyvi bejegyzésben a „halál oka” rovatban a (szovjet katona általi) gyilkosság, (agyon)lövés és

ezen vagy hasonló tartalmú szavak, szószerkezetek kombinációja szerepelt, vagyis a halál szinte biztosan szándékos katonai erőszak következménye volt, akkor a szerző ezt idesorolta, melynek száma 584 fő. Minden más, de a háborúnak betudható ok miatt – aknarobbanás, gránátrobbanás, bombázás stb. – bekövetkezett halálozást pedig a harci cselekmények és balesetek²³ kategóriába sorolt be, melynek száma 565 fő. Összefoglalva a számadatokat, logikailag azt a kijelentést tehetjük, hogy a harcok során és után szándékos

²² MNL ZML XXXIII.1.a. Zala megye valamennyi anyakönyvi kerülete halotti anyakönyve. Az 1945-ös év a halál idejét és nem a bejegyzés idejét jelöli. A kettő között akár több év eltérés is előfordulhat.

²³ Egy illusztratív példa, avagy mi áll a számok mögött: részlet a letenyei járási főszolgabíró 1945. június 10-i jelentéséből: „Sajnálattal, illetve mély szomorúsággal jelentem főispán úrnak, hogy folyó hó 6-án két gyermekem, 12 éves kisleányom és 8 éves kisfiam is aknarobbanás áldozatai lettek és meghaltak”. MNL ZML IV.401.a. 25/1945.

katonai erőszak áldozatává váltak száma 584 és 1149 fő közé tehető, vélhetően inkább közelítve a minimum értékhez.²⁴ Az adatok legalább nagyságrendi helyességét több más levéltári forrás is alátámasztja, illetve nem cáfolja. A Letenyei járás főszolgabírája az április 30-án tett jelentésében például így ír: „A hadiesemények következtében meghalt 59 egyén, ezen kívül az orosz és bolgár csapatok agyonlőttek 38 egyént”. Ezek az adatok teljesen belesimulnak a közölt táblázat adataiba, ráadásul nagyságrendi tájékoztatást ad a harcokban, valamint a harcok utáni erőszak során meghaltak arányáról.²⁵

A következőkben a fenti táblázat száraz, arctalan adatait dekonstruálom, mintegy megszemélyesítve azokat, idézve a forrásokat: „A tegnapi nap folyamán Kiss András pola-tódorhegyi²⁶ lakosnál is megjelent három lovas kozák és egy bulgár és élelmet követeltek. Nevezett vacsorát készített nekik és megvendégelte őket. Mikor ettek, követelték, hogy leányát adja ki. Azt megtagadta, ekkor feleségével akartak erőszakoskodni, amit szintén megakadályozott. Ekkor az asztalhoz kényszerítették és utasították, hogy fejét hajtsa félre és a félrefordított nyakába két lövést adtak le. A lövés következtében Kiss András meghalt. Ezután lóra ültek és elvágtattak, egy közülük, mely részeg volt, ott maradt, mert elmenni nem tudott. [...] Megjegyezzük, hogy 8 gyermekes családapát lőttek agyon. Bedi Jánost pedig megkéselték ugyancsak orosz katonák”.²⁷ Részlet a keszthelyi járási főjegyző 1945. július 2-án kelt, a főispánhoz írt leveléből: „Folyó évi június hó 30-án hajnali ½ 4 óra körül Cserszegtomaj községben, annak tomaji részén 2 orosz jelent meg tehergépkocsival és ott állítólag nőt követeltek. A kiabálásra odament Kozics János rendőr és a helyi nemzeti bizottság elnöke Kálóczi Károly cserszegtomaji lakos. Erre az oroszok géppisztollyal rájuk lőttek és Kálóczi Károlyt a fején, Kozics Jánost pedig a felsőtestén átlőtték úgy, hogy a lövés a gerincoszlopot is érte. [...] Július hó 1-jén éjjel egy óraker Felsőpáhok községben orosz karszalagos katonák

géppisztollyal agyonverték Keserű Ferenc felsőpáhoki lakost a lakásán, melyet kiraboltak”.²⁸ A nagykanizsai járás főjegyzője, hasonló tónusú jelentése végén a lakosság rezignált hangulatát is érzékeltette: „...hogy halál illetőleg sebesülés a járás területén csak a felsorolt esetekben történt, ennek egyedüli oka az, hogy a lakosság tudatában van annak, hogy fegyvertelen és karhatalmi erő nélkül védtelen és, hogy ki van szolgáltatva minden önkényeskedésnek és ezért némán adja meg magát szomorú sorsának”.²⁹

Több jelentés a megszállás első kaotikus hetei után óvatos, relatív optimizmust tükrözött, ami viszont a frontról folyamatosan visszaáramló újabb és újabb seregek megjelenésével később nem igazolódott vissza. A brutális gyilkosságok nem szűntek meg, ami állandósította a polgári lakosság rettegését. Ezt illusztrálja egy 1945. december végén történt eset is, amit a Zalabaksa külterületéhez tartozó szattai erdészházban követtek el ismeretlennek mondott fegyveresek: „Tisztelettel jelentem, hogy Gerstmayer Károly védkerületvezető m. állami erdőőr és ifj. Császár Kálmán védkerületi kiségitő f. év december hó 20-ról 21-re virradó éjszaka ismeretlen tettesek a szattai védkerületi erdőőri lakásban meggyilkolták. A gyilkosoknak áldozatul esett még Gerstmayer Károly felesége, Császár Sándor háziszolga, Farkas Józsefné és Farkas Franciska. Összesen hat személy. A nyomozó rendőrségtől nyert értesülés szerint a gyilkosok éjfél tájban felzavarták a ház lakóit, őket a hálószoba egyik sarkába terelték, és ott géppisztoly lövésekkel lemészárolták. Az egymáson fekvő és bizonyára még vonagló áldozatokat közvetlen közlőről külön-külön fejbe lőtték. Az istállóban fekvő szolgát két fejlövessel álmában lőtték meg. A gyilkosság színhelye a rengeteg vérrel, agyvelővel és koponyacsont darabokkal borzalmas képet nyújt. Az embertelen gyilkosság hatása alatt az erdőben lakó erdőőrök kivétel nélkül falvakba hurcolkodtak. [...] Tisztelettel jelentem, hogy az elhagyott erdőőri lakások őrzésére senki nem vállalkozik, s ezért az ablakráják leszedését és

²⁴ BAKONYI 2020. A szerző az öngyilkosokat nem vette számba. Zalaegerszeg és Nagykanizsa városok adatainál azt is figyelembe kell venni, hogy a környező falvakból a városi kórházakba beszállított és ott elhunyt személyeket a városokban anyakönyvezték. A témához zalai vonatkozásban legújabbban lásd: RÉTFALVI–TANGL 2017, per analogiam más vidékek, megyék vonatkozásában: PERGER 2005, BÖDŐ et al. 2016, CZETZ 2016.

²⁵ MNL ZML IV.401.a. 25/1945. Ugyanitt a Keszthelyi járás főszolgabírájának 1945. április 26-i jelentése szerint: „A harci események következtében a civil lakosságnak 88 személy vesztesége volt”. Ez nagyságrendileg szintén nem mond ellent a táblázatban foglalt adatoknak, tekintettel arra, hogy a harci cselekmények utáni erőszakos halálesetek zöme az első hetekben, hónapokban következett be.

²⁶ A Dél-Zalában található Becsehely község része.

²⁷ MNL ZML IV.401.a. 241/1945. A letenyei járási főszolgabírói (főjegyző) jelentése a főispánnak 1945. május 25. Közölve: KÁLI–MIKÓ 1995, 88. p.

²⁸ MNL ZML IV.401.a. 485/1945. A keszthelyi járási főjegyző jelentése a főispánnak 1945. július 2. Közölve: KÁLI–MIKÓ 1995, 103–104. pp.

²⁹ MNL ZML IV.401.a. 275/1945.

behozatalát elrendeltem”.³⁰ Időnként az is előfordult, hogy „baráti”, baloldali pártokhoz tartozó aktivisták estek áldozatul a randalírozó szovjet katonáknak. Kun Károlyt, a Szociáldemokrata Párt zalaegerszegi szervezőjét 1945. november közepén, az utcán lőtte agyon „véletlenül” egy szovjet katona.³¹ Ennek kapcsán jegyzem meg, miszerint jellemző attitűd volt már a kortárs szövegekben is, de a későbbi években, évtizedekben még inkább, hogy a halál jellegét, a gyilkosság tényét megpróbálták eliminálni, tabusítani vagy öncenzúra-szerűen elhallgatni és valamilyen eufemisztikus formában megnevezni, magyarán nem nevével nevezni a történeteket.³²

A nők ellen elkövetett nemi erőszak nem egyszerűen a testi, nemi vágyak fizikai kielégítését szolgálta, hanem egy másik értelmezési keretben az ellenség elleni bosszú, a megtörés, a megalázás egyik rituális elemének számított. Ezzel együtt egy olyan strukturális tényezőként is figyelembe kell vennünk a nemi erőszakolást, amely a háború és a benne vonuló hadseregek minőségétől és mennyiségétől majdnem független attribútumként létezett.³³ A gyakran csoportosan, nem egyszer alkoholos állapotban elkövetett nemi erőszak vagy annak kísérlete nem ritkán gyilkosságba torkollott, ahogy az például Bazsi községben történt Farkas Máriaival.³⁴ Az erőszakot elszenvedőknek az egész életükre kiható lelki trauma mellett szerencsétlenebb esetben a nem kívánt terhességgel és/vagy a nemi betegségekkel is szembe kellett nézni. Az atrocitások ezen fajtája a szükséges adatok hiányában még nagyságrendileg sem becsülhető meg, a források csak szórványosan tartalmaznak konkrét számadatokat. A nagykanizsai polgármester legelső havi jelentése

szerint 1945 áprilisában a városi nemibeteg-gondozó intézetben 7 magyart és 22 oroszzt kezeltek gonorrhéával, 2 magyart és 8 oroszzt luesszel (szifilisz) és 3 oroszzt lágýfekéllyel.³⁵ Nagy valószínűséggel ez csak a jéghegy csúcsa lehetett. Az április végén megérkező, már a kormány által kinevezett új főispán egyik első dolga volt futár útján gyógyszerert kérni a Népjóléti Minisztériumtól.³⁶ A teherbe esett lányok és asszonyok, a főispáni jelentés szerint mindent elkövettek, hogy „terhüktől” megszabaduljanak, ezért a „kuru-zslásnak és a nem szakszerű, laikus beavatkozásnak tág teret engednek”.³⁷ A csesztregi körorvosnak utasítást adott a helybeli orosz katonai parancsnokság, miszerint a körzetébe tartozó falvakban a 16-30 év közötti nőket nemi betegség szempontjából vizsgálja át. Az esetet a főispánnak jelentő lenti járási főjegyző szerint: „Ezen eljárás minden törvényes alapot nélkülöz és a női lakosság szemérem érzetét bántja”.³⁸ Nagykanizsához hasonlóan Zalaegerszegen is felállítottak egy nemibeteg-gondozó intézetet a Tompa utcában, ahol a – források szerint – 460 zalaegerszegi nemi betegnek tudtak ellátást biztosítani.³⁹ A sümegi járás főjegyzőjének 1945. május 22-i jelentése szerint a járás területén 107 nemi beteg állt gondozás alatt. Ebből azonban nem derül ki, hogy közülük mennyien kaphatták el a betegséget a szovjet hadsereg bevonulása után, és természetesen a látens, rejtőzködő betegek száma pedig végkép nem becsülhető meg.⁴⁰

A civil lakosság ún. „málenkij robot”-ra – „kis munkára” – való elhurcolása szintén óriási félelmet váltott ki az emberekben. Zalaegerszegen 1945. április 11-én, a bevonulás után nem egészen két héttel szisztematikusan összeszedtek a szovjet katonai hatóságok több tucat

³⁰ MNL ZML IV.401.a. 74/1946.

³¹ MNL ZML IV.401.a. 25/1945. és XXXIII.1.a. Halotti anyakönyv, Zalaegerszeg, 1945. november 18. Halál oka: „Fejlövés, gyilkosság”. Halálának pontos körülményeit tabusították, de Kun Károly emlékére nem feledkezett meg az új rendszer. Özvegyének és három félárván maradt gyermekének kiemelt juttatásban volt később is részük. MNL ZML XXXV.63. 2. fcs. Káder iratok 26. ö. e. 1950. augusztus 15. 1948-ban pedig utcát neveztek el róla Zalaegerszegen. MNL ZML V.1606. 1643/1948. kgy. sz., Az utca nevét 1991-ben megváltoztatták.

³² BENCZÉNÉ-FÜLÖP-MARKÓ 1977, 53. p.: „[Kun Károly] 1945-ben, pártmunka teljesítése közben, tragikus körülmények között hunyt el.”

³³ PETŐ 2018, 83–95. pp.

³⁴ MNL ZML IV.433. 6208. Ezzel összefüggésben lásd: Zalai Hírlap, 1995. április 8. 7. p.

³⁵ MNL ZML IV.401.a. 25/1945. A nemi betegségek terjedése még 1946-ban is súlyos gondot jelentett, legalábbis erre enged következtetni egy 1946. május 16-án, a város polgármestere által írt levél, amelyben részletesen foglalkozik a nemi betegségek terjedésének megfékezésére érdekében, a szovjet parancsnokság által a helyi lakosság számára kiadott rendelkezésekkel. MNL ZML V.1513.b. 7208/1946.

³⁶ MNL ZML IV.401.a. 47/1945. Zalaegerszegen ugyanakkor a kórház fertőzött kútjából kiindulóan, tífusz-járvány tört ki, melynek megfékezéséhez a város lakosságának nagyobb részét többször is be kellett oltani, melyhez a védőoltást a dán vöröskereszt biztosította. MNL ZML V.1607.c. 4581/1945. Egy 1945. június 25-i jelentés szerint a város lakosai közül 7409 embert részeltettek a szabályszerű háromszori védőoltásban. Vö. KÁLI 1997, 338. p.

³⁷ MNL ZML IV.401.a. 271/1945.

³⁸ MNL ZML IV.401.a. 990/1945.

³⁹ MNL ZML V.1607.b. 209/1945.; Új Zala, 1945. október 20. 3. p., november 3. 3. p.

⁴⁰ MNL ZML IV.404.b. 143. és 1656/1945. Pető Andrea idézett könyvében a nemi erőszak áldozatává és ennek következtében esetleg nemi betegeké váltak számát még nagyságrendileg sem tartja felelősségteljesen megbecsülhetőnek. PETŐ 2018, 99–102. pp. Az MNL ZML vármegeyi tisztai főorvosi és járási tisztai orvosi irataiból csak a fentebb illusztrált módon, sporadikusan kerül elő a téma, a nagyságrendi, pláne pontos adatok megállapítására az iratok nem alkalmasak.

leventét és az oktatóikat, akiket először Ausztriába, majd Románián keresztül különböző szovjet GUPVI⁴¹ munkatáborokba hurcoltak.⁴² A szerencsés többségnek valóban csak egy „kis robotmunkát” kellett végezni az első hónapokban. Zalaegerszeg katonai parancsnoka egyik első intézkedéseként „legutoljára” parancsolta meg és a „legsúlyosabb megtorlásokat helyezte kilátásba”, ha a tankcsapdákat, szemetet, törmelék, romokat nem takarítják el 24 órán belül.⁴³ Ez ugyan nem sikerült, de a város újdonsült vezetői értettek a szóból és naponta több száz, esetenként több ezer embert, lényegében minden „hadra fogható” felnőttest kirendeltek robotmunkára a fenti célok teljesítése érdekében.⁴⁴ A munka és a fenyegetettség komolyságát mutatta, hogy még az alispánnak, főjegyzőnek, a vármegyei tiszti főügyésznek stb, vagyis a régi-új establishment valamennyi tagjának is igazolást kellett szereznie – és vélhetően bemutatni – a robotmunka alóli mentességéről.⁴⁵ A váratlan elhurcolások megakadályozása érdekében a vasutasoknak és más közfeladatot ellátóknak, akik lakóhelyüktől esetleg távolabb dolgoztak, orosz nyelvű igazolványokat adtak. Nagykanizsán a város határában birtokkal rendelkező gazdáknak is orosz-magyar kétnyelvű igazolványokat adtak, ahogy a jugoszláv határ menti községekben élőknek is, bízva a hivatalos, pecsétes papír erejében.

A Novai járás főjegyzője az 1945 augusztusi kétheti jelentésében lényegre törően foglalta össze a szovjet katonaság és a helyi lakosság – máshol is érvényes – kapcsolatának legneuralgikusabb pontjait: „A lakoságnak három okból rossz a hangulata. 1. Fosztogatnak a csellengő orosz katonák. 2. Jóvátétel címén igen sokat kell a gazdáknak leadniuk. 3. A terményeiért nem kapja meg az ellenértéket”.⁴⁶ Az erőszakos

cselekmények mellett a fosztogatások és rekvirálások jelentették a konfliktusforrások másik jelentős csoportját, ami szinte mindenkit érintett valamilyen szinten. Nem volt egyértelmű, éles határ a „törvényes” jóvátétel címén végrehajtott beszolgáltatás és az ad hoc jellegű, kvázi törvénytelen rekvirálások között. A katonák időnként adtak hivatalosnak tűnő „igazolást” az elvett javakról, de abból pénzt nemigen láttak a rekvirálást elszenvedők.⁴⁷ Az első napokban, hetekben teljesen zűrzavaros helyzet a féktelen szabad rablás időszaka után is csak lassan és visszaesésekkel tartítva konszolidálódott. Ennek az időszaknak az eseményeit talán a historia domusok,⁴⁸ és a magáncélból készült „pro domo” jellegű dokumentumok tükrözik a legjobban, szemben a nagyobb nyilvánosságnak szánt közigazgatási iratokkal. A megye nyugati csücskében fekvő református Szentgyörgyvölgy község presbitériumi üléseinek jegyzőkönyvébe mindent feljegyzett a község lelkésze. Eszerint a szovjet csapatok 1945. április 1-jén, húsvét vasárnapján foglalták el a falut, majd kezdetét vette a „két hétig tartó rémuralom”. Április 3-án hajnalban a lelkészt és a református tanítót a gyülekezet és a saját értékei átadására kényszerítették. Mivel nem volt mit átadniuk, falhoz állították, majd végül egy pincébe zárták őket. A katonák egy idő után belátták, hogy általuk nem fog gyarapodni az arany- és órakészletük, ezért elengedték őket. Üres kézzel azonban mégsem távoztak, elvitték a lelkész és a tanító összes ruháját, előbbinek a disznóját is. A jegyzőkönyv tanúsága szerint Nagypéntek után az első istentiszteletet április 29-én lehetett megtartani.⁴⁹

A szovjet katonák karórák iránti kultikus rajongása több korabeli fényképen is visszatükröződik. Még a legénységi állományban lévők is előszeretettel

⁴¹ A GULAG és a GUPVI táborok közötti különbséghez lásd: KISS–SIMON 2017., BOGNÁR 2017. A hadifoglyok és a külföldről deportáltak/internáltak valójában az ún. GUPVI táborokba kerültek.

⁴² MNL ZML IV.401.a. 1086/1945. és V.1607.b. 244/1945. Ez az eset nagyon felbolygatta a város életét, a főispán többször is interveniált a külügyminiszternél, de eredménytelenül. MNL ZML IV.401.a. 1233/1945. 1945. október 6-án Pózva községből vittek el fiatal férfiakat Budapestre „hidépítési munkára”. Ügyükben szintén a főispán járt el személyesen a külügyminiszternél. MNL ZML IV.401.a. 1256/1945. Az eleve teherautókkal érkező szovjet katonákkal még tolmács is érkezett, ami az előkészítettségére utal. Közvetlen bizonyíték nincs rá, de sem itt, sem pedig az előző esetben nem lehet kizárni a rosszindulatú helyi tippadók közreműködését.

⁴³ MNL ZML IV.401.a. 10/1945.

⁴⁴ PETRÁK–TÓTH 1985, 17–18. pp. Wölfer István, Zalaegerszeg Megyei Város Mérnöki Hivatala főmérnökének visszaemlékezése.

⁴⁵ MNL ZML IV.401.a. 18/1945. és 678/1945.

⁴⁶ MNL ZML IV.401.a. 25/1945.

⁴⁷ Lehet, hogy csak öngazolásképpen a lassú munkamenet miatt, de mindenesetre így írt a Novai járás főjegyzője a jóvátételi beszolgáltatás és a gazdák viszonyáról: „A gazdák azt mondják, hogy jöjjön érte az orosz, ha kell nekik”. A jóvátételi beszolgáltatást legtöbbször a magyar hatóságok, rendőrökkel kiegészítve végezték, de fegyver nélkül, ami miatt viszont nem volt tekintélyük. A lopkodások időnként a legváratlanabb helyzeteket produkálták. Előfordult, hogy egy részeg orosz katona egy nőtől elrabolt egy karkötőt, mire a nő közölte ezt egy nem sokkal később arra járó szintén orosz járőrrel, akik a gépkocsijukkal üldözőbe is vették a biciklivel menekülni próbáló katonát, aminek során tüzharc is kialakult, végül a rablást elkövető katonát lelőtték. A Tapolcai járás főjegyzőjének 1945. októberi jelentése szerint egy orosz atrocitást követően a katonai hatóságok vizsgálatot folytattak le, melynek – nehezen hihető – konklúziója szerint az esetet vlaszovista oroszok követték el. (Vlaszov tábornok a németek oldalára állt a szovjet hadifoglyokból gyűjtött félmillió hadseregével.) MNL ZML IV.401.a. 25/1945.

⁴⁸ A historia domusok korszakra vonatkozó forrásértékének célirányos elemzéséhez lásd: ZILBAUER 1988.

⁴⁹ SZLH Presbitériumi ülések jkv. 1945, Vö. BÍRÓ et al. [2001] 64–65. pp.

fényképeztették magukat a helyi mesterekkel. Az egykori fényképezők hagyatékából sok üvegnegatív maradt ránk, amelyeken a műtermi berendezés előtt egyénileg vagy csoportosan pózoló katonák az alkalmi barátnőik és fegyvereik mellett leginkább a karóráikat komponáltatták a fényképek fókuszpontjába.⁵⁰ [5-8. kép] A karórák és a kollektív emlékezetben „naív barbárok”-ként megmaradt szovjet katonák viszonya valójában egy katonai-gazdasági racionalitásként értelmezendő, mivel a hadizsákmányt a legpraktikusabban ékszerben és órában – ami néha egybevigó halmazt képezett – lehetett teaurálni, csomagban hazaküldeni, valamint a fronton pénzhelyettesítő, általános cseereeszközként felhasználni.⁵¹

A zabrálosok, amelyek alapvetően hátráltatták a „békés termelőmunka” beindítását, az ezért felelőssé tett nemzeti bizottságok vezetőinek is sok fejtörést okoztak. A Nagykanizsai Nemzeti Bizottság szociáldemokrata elnöke a jegyzőkönyv tanúsága szerint már az első napokban kifakadt a – jellemző módon pontosan meg nem nevezett – „katonaság” túlkapásaiban.⁵² Nem feltétlenül hirtelen felindulásból elkövetett cselekményre utal a zalaegerszegi főposta vezetőjének jelentése, mely szerint 1945. április 21-én egy orosz őrnagy a három katonájával magához vette a pénzkészletet, csaknem 3,5 millió pengőt.⁵³ A letenyei járási főjegyző egyik júliusi jelentése már-már egy burleszk jelenetet idéz: „A zabrálos oly nagy mérvű volt, hogy a fő[szolga]bírói hivatal mellékhelyiségeit is lebontották, a fogda összes ajtaját elvitték, dacára annak, hogy a katonák parancsnoka, az orosz ezredes nálam volt elszállásolva, ki személyesen is a katonáit több ízben elzavarta, azonban eredménytelenül”.⁵⁴ A lefoglalásokat nem mindig aprózták el, így például 1945 nyár elején a Vörös Hadsereg *en bloc* igénybe vette Hévízgyógyfürdőt teljes felszereléssel és személyzetrel együtt hadikórház céljára.⁵⁵ E tárgykörhöz kapcsolódik a Balatonfüredi Nemzeti Bizottság kissé álnaivnak is aposztrofálható, május elején kelt – érdekes módon, eredendően a Budapesti Nemzeti

Bizottsághoz címzett – levele, amelyben az orosz katonaság kivonását kéri a „későbbi gazdasági problémák” miatt.⁵⁶

A Balaton-parti példánál maradva, mára már legendássá vált a keszthelyi Festetics-kastély páratlan értékű könyvtárának és egyéb javainak megmentése – saját katonái felprédálásától – a keszthelyi szovjet városparancsnok, Tkacsenko által, aki felismerve a műkincsek páratlan értékét, azokat 1945. április elején a Festetics család könyvtárosa, Klempa Károly segítségével több kisebb helyiségbe átvitette, amiket a könyvtárral együtt befalaztatott.⁵⁷ A szintén keszthelyi Balatoni Múzeumnak azonban nem volt ilyen szerencséje, minek következtében a megszállók az oda behalmozott, javarészt zsidó személyektől korábban elkönfiskált műkincsekből, főleg festményekből válogattak maguknak 1945 szeptemberében, teherautónyi nagyságrendben, a saját tisztai kaszinójuk díszítésére.⁵⁸

Az 1945. évi szőlőszüret sem a jókedvű családi, baráti társas munkáról szólt elsősorban. A Balatonfüredi járás főjegyzőjének augusztus végi kétheti jelentése megemlíti: a szőlőlopások arra készítetik a gazdákat, hogy a szőlőt akár éretlenül is, de leszedjék, mivel a mustot biztonságosabban tudják tárolni, rejteni.⁵⁹ A körjegyzők és a járási főjegyzők a vidéki lakosság tömeges panaszait a főispánhoz továbbították, aki a Szövetséges Ellenőrző Bizottság vezetőjéhez tette át azokat. Időnként előfordult, hogy vizsgálat indult és a szovjet katonai hatóságok ígérvényeket is tettek a károk megtérítésére. Golubjev őrnagy, a SZEB vármegyei vezetője egy ízben megígérte – a szüreti tematikánál maradva –, hogy az I. Bolgár Hadsereg által a Nagykanizsai járás egyes községeiben felgyújtott borospincék ügyében a „károsultaknak kártérítés lesz nyújtva a bűnösök kárára”.⁶⁰ A lopások, rekvirálások a már említetteken kívül talán a lovakat érintették a leginkább. Ezzel kapcsolatban, „állatorvosi lóként” csak egy történetet idéznék ide. Kámán Károly gutorföldei lakostól 1945 őszén orosz katonák elvették két lovát, de nem sokkal később vittek neki másik kettőt,

⁵⁰ GM, Zalaegerszeg, FO lelt. sz.: SZ_TOF_2012.4._030-SZ_TOF_2012.5._025. Vö. PETŐ 2018, 61. p.

⁵¹ PETŐ 2018, 198–199. pp.

⁵² MNL ZML XVII.28. 1945. április 8. jkv.

⁵³ MNL ZML IV.401.a. 70/1945. Egy másik esetben Kelemen Ferenc, a Nagykanizsai Takarékpénztár Rt. igazgatója a népbírói peréhez csatolt feljegyzésében részletesen beszámolt a pénztintézet oroszok általi kifosztásáról. MNL ZML XXV.6. IV.163/1945.

⁵⁴ MNL ZML IV.401.a. 25/1945.

⁵⁵ MNL ZML IV.401.a. 238. és 745/1945. A főispán interveniált ugyan a SZEB-nél, de nem járt eredménnyel.

⁵⁶ MNL ZML IV.401.a. 903/1945.

⁵⁷ VIRÁG 2015, 87. p., 133. p.

⁵⁸ MNL ZML IV.401.a. 115/1946.

⁵⁹ MNL ZML IV.401.a. 25/1945.

⁶⁰ MNL ZML IV.401.a. 686/1945. Az I. Bolgár Hadsereg a 3. Ukrán Front segédesapataként vett részt a Dél-Dunántúl elfoglalásában. Lásd a 3. jegyzetben említett műveket. Pontosán az ilyen és ehhez hasonló eseteket elkerülendő, Nagykanizsa környékén – de vélhetően máshol is – a szüret idején, a környező szőlőhegyekben polgárőrség vigyázta a szüretelőket. MNL ZML V.1513.b. 7088/1945.

melyek közül október végén egy részeg orosz katona elvitt egyet. Pár nappal később a gazda híret vette, hogy a katona a lovat a novai járási rendőrkapitánynak adta, aki azt nem akarta visszaadni, mivel időközben ő továbbadta azt a Magyar Kommunista Párt járási titkárnak. Itt sem maradt azonban sokáig a ló, mivel a párttitkár elátadta egy malomtulajdonosnak. A történet lehet, hogy végtelenített, de a forrásokban ezen a ponton mindenesetre véget ér.⁶¹

A szovjet és a bolgár katonák garázdálkodásai mellett, különösen a határszéli lakosságnak okoztak sok gondot a jugoszláv partizán katonák – szó szerint – határokat nem ismerő fosztogatásai, önkényeskedései. 1945 tavaszán, nyarán határvédelemről nem beszélhetünk, a fegyverszüneti megállapodásban visszaállított trianoni határok egyelőre csak fikciók voltak. Szinte a legkisebb problémának számított, hogy az ún. kettősbirtokos gazdák, akiknek 1920 után jugoszláv területen is megmaradhatott a birtoka, azt az átjárás életveszélyes volta miatt de facto nem tudták birtokolni, művelni. Egyes partizán alakulatok, vagy legalábbis a forrásokban annak titulált, valójában nemegyszer megállapíthatatlan illetőségű és nációjú fegyveresek naponta jöttek át jugoszláv területről és vittek mindent, amire éppen szükségük volt.⁶² Időnként megtámadták a határszéli magyar területeken a rendőrőrsöket (Tornyiszentmiklós), sőt többször 40-50 km mélyen (Becsvölgye) is behatoltak a megye területére ahol raboltak, erőszakoskodtak.⁶³ 1945. június elején „szerb katonák” szállták meg a murakeresztúri vasúti határállomást és „rendelkeztek felette”, emellett azt híresztelték, hogy a Pécs-Keszthely-Kőszeg vonalig szerb megszállás lesz.⁶⁴ Ebben az időszakban több jelentés is arról számolt be, miszerint a határ mentén lakó magyarországi horvátok között erőteljes jugoszláv propaganda folyt az elszakadást illetően: „Az előző háború utáni világra apellálnak, hogy akkor milyen drágaság és áruhiány volt Magyarországon, mivel a hadisarcot a vesztes fél

kénytelen fizetni”.⁶⁵ Egyik helyen nem is álltak meg a verbális biztatásnál, hanem cselekedtek: a Mura melletti Felsőszemenye határából egy árok ásásával lekanyarítottak kb. 220 kh területet, amit a horvát Damása községhez csatoltak.⁶⁶ Gyakori eset volt, hogy a jugoszláv partizánok/fegyveresek az oroszokkal/bolgárokkal üzleteltek oly módon, hogy alkoholért vagy másért, amivel le lehetett kenyerezni a magyar területen lévő orosz megszállókat, parancsba adták velük a magyar hatóságok felé, hogy mit szedjenek össze, amit a jugoszlávok orosz fedezet mellett azután átvittek a határon. A jugoszlávok legkedveltebb célpontjai közé tartoztak a Magyar–Amerikai Olajipari Rt. (MAORT) telepei, amelyek lerablása szakmányban folyt: a határig elmentek teherautóval, ott azt az oroszok átvették, és mintha nekik kellett volna a benzin vagy más olajipari termék, azt a telepeken felvették, elfuvarozták a határra, amit a jugoszlávok – a kialakult ellentételezés fejében – megkaptak.⁶⁷

A déli határral kapcsolatos legsúlyosabb incidens azonban egészen más természetű volt. 1945 folyamán a jugoszláv partizánok nemcsak a vajdasági és kisebb részben a muraközi, valamint muravidéki magyarságot irtották módszeresen, hanem a szlovén területekbe ékelődő stájer falvak német lakosságát is. 1946 elején elkezdték kitelepíteni ezeket az embereket Ausztriába, de Magyarországon keresztül. Az első három szerelvény összesen több ezer emberrel át is jutott a MÁV vonalain Ausztriába, de ezután elakadt a „hadművelet”, és az utolsó transzportot visszairányítottak Jugoszláviába, viszont az ottani hatóságok hallani sem akartak a visszavételről, így télvíz idején a szerelvény több heti veszteglésre kényszerült a murakeresztúri vasúti határállomáson, rajta többszáz ellátatlan, legyengült emberrel, akik között járvány tört ki. A murakeresztúri halotti anyakönyv bejegyzése szerint 1946. január 26. és február 11. között 77 halottat szedtek le a vagonokból, és a község temetőjében temették el őket.⁶⁸ A vonat ezután mégis továbbindulhatott

⁶¹ MNL ZML IV.401.a. 145/1946.

⁶² MNL ZML IV.401.a. 806/1945. A főispánnak tett bejelentés szerint jugoszláv partizánok bolgár katonai egyenruhában jöttek át a határon, elfoglalták Bázakerettyét, a zalai olajvidék egyik központját és „szemtelenkedtek” a polgári lakossággal.

⁶³ MNL ZML IV.401.a. 25/1945. A letenyei járási főszolgabíró (főjegyző) jelentése, 1945. április 30. és május 5.; a novai járási főszolgabíró (főjegyző) jelentése 1945. május 25.

⁶⁴ MNL ZML IV.401.a. 274/1945.

⁶⁵ MNL ZML IV.401.a. 528/1945.

⁶⁶ MNL ZML IV.401.a. 346/1945.

⁶⁷ MNL ZML IV.401.a. 25. és 803/1945.

⁶⁸ MNL ZML XXXIII.1.a. Halotti anyakönyv, Murakeresztúr, 1946. Az 1–92 év között elhalálozottak esetében a halál okaként szinte kivétel nélkül kimerülés, végelgyengülés volt megjelölve. A magyar belügyminiszter már korábban, 1945 októberében rendeletet adott ki a szomszédos országokból idetoloncolt német nemzetiségű lakosok visszatoloncolásáról. (161.050/1945./I./3. sz. BM rendelet) MNL ZML V.1734.b. 6238/1945.

Jugoszlávia irányába, mindenesetre ez a fajta „emberkereskedelem” – Magyarországon keresztül – leállt.⁶⁹

Visszatérve az előző gondolathoz, a szovjet katonasággal való seftelés a magyar polgári lakosságtól sem volt teljesen idegen. Dr. Fülöp György ügyvéd, a nagykanizsai kisgazdapárt prominensének a helyi nemzeti bizottság egyik ülésén kifejtett véleménye szerint az oroszok által elkövetett bűncselekmények egy része a velük folytatott cserekereskedelemből, elszámolási vitából fakadt.⁷⁰ A Hévízszentandrásai Nemzeti Bizottság szerint is fel kellett lépni a zugkimerések ellen, ugyanis volt, aki bort mért az oroszok részére ablaküvegért, ablakkeretért.⁷¹ A katonasággal kapcsolatos interakciók sorában az sem volt példa nélküli, amikor civil egyének az egymás közötti vitáikban az oroszokat használták fel „érvként”.⁷²

A szovjet katonák különböző atrocitásai nem maradtak mindig válasz nélkül a polgári lakosság részéről. Több esetben, a sejtető és más forrásokból már ismert megtorlások ellenére, a lakosság a súlyos büntetés kockázata mellett is megpróbált védekezni az önkényeskedésekkel szemben. Ezen esetek közül egy minden szempontból kurióznak minősülőt ismertetnék kicsit részletesebben is, mely jogi értelemben az elkövetése után több mint fél évszázaddal később jutott véglegesen (?) nyugvópontra, hűen illusztrálva egy történelmi esemény generációkon átívelő traumatizáló képességét. 1945. április 22-én vasárnap – tehát még a legkritikusabbnak számító első hónapban –, Gellénháza községben elterjedt a hír, hogy a község határában lévő szőlőhegyen orosz katonák pincéket törnek fel és bort lopnak. A faluból többen is elindultak a hegyre, ahol három orosz katonát találtak. A bírósági iratokból nehéz kihámozni, hogy valójában milyen interakció zajlott le a helyiek és az iddogáló szovjet katonák között, de ami a lényeg, hogy végül mind a három katonát agyonverték. Szinte hihetetlen, hogy a tucatnyi résztvevő ellenére a faluban mindenki hallgatott, ráadásul a szovjet katonákat sem kereste senki.

Pontosan nem tudni milyen körülmények között, de csak 1959-ben pattant ki az ügy és kezdtek nyomozásba a magyar hatóságok. A Zalaegerszegi Megyei Bíróság 1959. szeptember 21-én kihirdetett ítéletében kilenc embert marasztalt el – többen időközben már meghaltak – háborús és népellenes bűntettben. Két embert életfogytig tartó börtönbüntetésre, míg másokat 10-től 15 évig terjedő börtönre és egyéb mellék-büntetésre ítélték. A Legfelsőbb Bíróság 1960. április 25-én hozott másodfokú ítéletében néhány vádlott esetében leszállította a büntetést, de alapvetően nem változtatott az elsőfokú ítéleten. Jóval a rendszerváltás után, 2002-ben indított az egyik vádlott leszármazottja felülvizsgálatot a Legfelsőbb Bíróságon a felmenőjéért ítélet megváltoztatása iránt. A legfőbb bírói fórum 2004-ben kihirdetett végzésében az eredeti ítélet hatályon kívül helyezte, tekintettel arra, hogy a megállapított tényállás mellett nem lehetett volna háborús és népellenes bűntett miatt elmarasztalni az illetőt.⁷³

A szovjet katonai hatóságok erőteljes készítésére felálló régi-új magyar közigazgatási szervek és a megszállók között alapvetően egy oktrojált együttműködési forma alakult ki, amibe idővel intézményes, illetve egyéni vonalon „baráti” szálak is beleszövédték a politikai mentalitástól függően. A kényszerített együttműködésre a közigazgatás általános, részben már említett elemei mellett talán a legeklatásabb példa az emlékeztetés helyeinek (emlékművek, temetők) létrehozása, míg a kevésbé konfliktusos együttműködési módzatokra a közös ünneplések, kulturális vagy sportesemények szolgálhatnak példakkal.

A Vörös Hadsereg azonnal, szinte már a hadműveletekkel egy időben, de kevésbé utána szinte mindenütt megindította az érdekvezérelt emlékeztetőpolitikai offenzíváját.⁷⁴ A városparancsnokságok már a megszállás első heteiben előálltak az emlékmű állítás rituáléjával, amire Nagykanizsán, Zalaegerszegen, Keszthelyen és Tapolcán, vagyis a megye legnagyobb településein tartottak igényt.

⁶⁹ SCHAUER 2008. Ez úton köszönöm Schauer Istvánnak, hogy rendelkezésemre bocsátotta e témában írt, levéltári kutatásokon is nyugvó kéziratát.

⁷⁰ MNL ZML XVII.28. 1945. november 16. jkv.

⁷¹ MNL ZML XVII.28. 1946. február 22. jkv.

⁷² MNL ZML IV.401.a. 624/1945. A szükség a civil lakosság egy nem kis hányadánál „törvényt bontatott” például abban az értelemben, hogy a gazdátlanul maradt javakat eltulajdonították, elrejtették, magáncélra használták fel. Ez érintette az elhagyott kastélyok, magánházak berendezéseit, a raktárak élelmiszerkészleteit és egyéb kincstári holmikat. A Zala című napilapban már 1945. április 18-án felhívás jelent meg az ellopott tárgyak visszaszolgáltatása érdekében. A keszthelyi járási főszolgabíró (főjegyző) április végi jelentése szerint: „Bár a helyi lakosság dobszó útján felhívott a jogtalanul birtokába került tárgyak leadására, azonban ezen felhívásnak minimális eredménye volt”. MNL ZML IV.401.a. 25/1945.

⁷³ MNL ZML XXV.1.b. B 809/1959. Tóth Jenő és társai háborús és népellenes bűntette. A 2002. évi felülvizsgálati kérelmet is az eredeti ügyhöz csatolták.

⁷⁴ PETŐ 2018, 67. p.

Mint az később is érzékelhető lesz, talán a túlságosan merev, hierarchikus gondolkodásuk miatt – nem tudjuk pontosan –, mindenesetre a szovjet katonai szervek nem nagyon értették, hogy lehetséges az, miszerint nem a megye messze legnagyobb és leggazdagabb városa, azaz Nagykanizsa a megye székhelye, hanem egy közlekedésileg félreeső, lényegesen kisebb és szegényesebb város, Zalaegerszeg. Talán ebből az ortodox látásmódból is fakadóan nem a megyeszékhelyen, hanem Nagykanizsán, a város főterén, az addig a piacnak helyet adó Erzsébet téren építették fel a megyei szinten legmonumentálisabb emlékművet. A tervezés már májusban beindult,⁷⁵ ebben részt vett a helybeli szobrászművész, Vörös János is.⁷⁶ Az építkezés megindulásával a nagyhírű és tradicionális piacot is át kellett helyezni a város egy félreeső szegletébe, ezzel párhuzamosan a Zala című lap MKP-s főszerkesztője „mozgalmat” indított lapjában a tér nevének rendszer-komfortosabb átnevezésére, amely több évtizedre meg is kapta a Szabadság tér nevet.⁷⁷ Az emlékművet közmunka keretében, vagy kevéssé eufemisztikusan, de a korabeli szövegekkel összhangban, stílusosabban fogalmazva, robotmunkában építették fel.⁷⁸ A valóban monumentális, a figurális és domborműves ábrázolások mellett eredeti T-34-es harckocsi-alkatrészeket is felhasználó emlékmű ünnepélyes avatására 1945. július 15-én, vasárnap került sor.⁷⁹

A sorból természetesen Zalaegerszeg sem maradhatott ki, Nagykanizsa cselekedete nem váltotta meg a megyeszékhelyeket. 1945 nyarán a város vezetése már

egyre sürgetőbb ukázokat kapott a szovjet városparancsnokságtól az emlékmű kérdésének rendezésére, amelyet ők a főterei nagytemplom mellett, lényegében a templomkertben képzeltek el.⁸⁰ Az ügy azonban lassan haladt, a város nemzeti bizottsága megbízást adott ugyan Boda Gábor szobrászművész részére, de fedezet híján a munka nem kezdődött el.⁸¹ Zalaegerszeg megpróbálta az emlékművét megyei emlékműnek kikiáltani, így megosztani a költségeket a vármegyei hatóságokkal, de ez nem vezetett eredményre, ahogy a miniszteriális szervek sem tudtak segíteni.⁸² Végül az emlékmű nem készült el, ahogy Keszthelyen és Tapolcán sem.⁸³

A nem teljesen önkéntes kulturális közeledést több olyan szervezet is szolgálta, amelyek mellékcélja a baloldali orientáció erősítése volt. Nagykanizsán és Zalaegerszegen is fiókot nyitottak az orosz-magyar kultúregyesületek, melyek díszelnökei a szovjet városparancsnokok, egyéb vezetői pedig az új magyar közigazgatás notabilitásai lettek a főispántól kezdve a polgármestereken át egyes belelakosult tanítókig bezárólag.⁸⁴ Nagykanizsán 1945. május 18-án a szovjet hadsereg megtartotta első művészdélutánját, míg nem sokkal korábban Tovarisz néven eszpresszó is nyílt.⁸⁵ A kultuszépítés egy szintén kötelező körrel folytatódott, amikor a Zala Vármegyei Nemzeti Bizottság 1945. július 14-i ülésén Sztálin generalisszimust és Tolbuhin tábornagyot Zala vármegye díszpolgárává választotta.⁸⁶ Augusztusban alakultak meg a városokban a Magyar–Szovjet Művelődési Társaság helyi

⁷⁵ MNL ZML XVII.28. 1945. május 25. jkv. A kirabolt és erőforrásaitól megfosztott Nagykanizsa számára horribilis költségeket természetesen magának a városnak kellett állni, ezért megpróbálták ezt szétteríteni „Dél-Zala vármegye” községeire is, nem nagy sikerrel.

⁷⁶ Vörös János az akkori honvédelmi miniszter, a szintén zalai (Csabrendek) születésű Vörös János unokatestvére volt. Életrajzaikat lásd: FATÉR et al. 2005, 281. p.

⁷⁷ Zala, 1945. június 20. 1. p.

⁷⁸ Zala, 1945. június 14. 1. p. A lap állandóan napirenden tartotta az építkezést, ki is pellengérezte az elrendelt közmunkán meg nem jelenteket. Ha például a parkosításnál kevés volt a muskátli, adakozásra szólított fel a lap. Zala, 1945. június 24. 1. p.

⁷⁹ Zala, 1945. július 15. 1. p. Jellemző módon az újság aznapi száma piros fejléccel jelent meg. Az emlékmű mellé külön parcellákba szovjet katonákat is temettek. A Horváth Géza temetkezési vállalkozó által kiállított számla, mint cseppben a tenger mutatja a kapitalista és a szovjet univerzumok találkozását: „32 drb. Orosz Hősi halott exhumálási költsége Á 70 P. összesen P. 2240”. MNL ZML V.1513.b. 14.292/1945. A városi büdzsé megterhelését mutatja, miszerint még 1948-ban is téma volt az emlékmű-állítás költségeinek elszámolása. MNL ZML V.1513.b. 6565/1948.

⁸⁰ MNL ZML V.1607.c. 6205/1945.

⁸¹ MNL ZML XVII.57. 1945. augusztus 22. jkv.

⁸² MNL ZML IV.404.b. 10.149/1945. és V.1607.b. 232/1945.

⁸³ Keszthelyen 1951-ben, míg Zalaegerszegen 1955-ben épült fel egy-egy „felszabadulási” emlékmű, de már némileg más emlékezeti kontextusban, nélkülözve a direkt, pl. orosz nyelvű feliratokban is megnyilvánuló hálaadást. Először Pótó János hívta fel a figyelmet a szovjet emlékművek genezisében maguknak a szovjeteknek a szerepére. A megszállók által Budapesten állított/állítattott, oktrojált emlékezetpolitikai célt szolgáló építészeti termékekhez lásd: POTÓ 2003, 111–124. pp.

⁸⁴ Új Zala, 1945. június 9. 1. p. Zalaegerszegen Ballenegger Henrik, a gimnázium frissen kinevezett igazgatója már az orosz nyelv rendes tantárgyként való felvételét kérte. Nagykanizsán ugyanakkor orosz nyelvtanfolyamot indítottak. Zala, 1945. június 15. 3. p. Az Új Zala című zalaegerszegi lap 1945. szeptember 1-jei beszámolója szerint a városban képkiallítást rendezett a kultúregyesület, ahonnan „tüntetőleg távol maradt a közönség. Ballenegger Henrik az előadását nem is tartotta meg”.

⁸⁵ Zala, 1945. április 26. 3. p., június 3. 3. p.

⁸⁶ Új Zala, 1945. július 17. 1. p., Zala, 1945. július 24. 1. p. Tolbuhin a Zala megyébe bevonuló 3. Ukrán Front parancsnoka volt.

szervezetei, amelyek a kultúrán kívül a politikai propagandát is terjesztették.⁸⁷

Az 1946. évben az emlékművek nagyjából kudarcos története után inkább a központi temetők kialakítását kezdték forszírozni a szovjetek. Pohodenko zalaegerszegi városparancsnok 1946 februárjában közölte a főispánnal, hogy felsőbb utasításra Zala vármegyében két szovjet hősi temetőre lesz szükség, mégpedig egy tisztii temetőre Nagykanizsán és egy legénységire Zalaegerszegen.⁸⁸ Ahogy az emlékmű kérdésénél, úgy ezen a téren is megmaradt Nagykanizsa primátusa a szovjetek szemében Zalaegerszeggel szemben. A nagykanizsai hősi temető a városi köztemető egyik sarkában kapott helyet és 1946. augusztus 25-én avatták fel ünnepélyes külsőségek között.⁸⁹ Zalaegerszegen némi csúszással, 1946. október 13-án lehetett átadni a hősi temetőt, amit a város szélén egy külön helyszínen, az egykori levante

lőtér területén alakítottak ki.⁹⁰ [11. kép]

A megszálló szovjet csapatoknak az 1947. február 10-én megkötött párizsi békeszerződés értelmében⁹¹ el kellett hagyni Magyarországot területét. Egy kis-kapu azonban bekerült a „szerződés” szövegébe, ami lényegében tág teret adott a szovjeteknek a maradásra.⁹² Ettől függetlenül a szovjetek 1947 áprilisától megkezdték Zala megyéből a kivonulásukat, amelyről az összes helyi lap első oldalán és öles betűkkel számolt be, alig leplezett örömmel.⁹³ A békeszerződés Szovjetunió általi ratifikálása (augusztus 31.) után, annak letétbe helyezésének napján, 1947. szeptember 15-én délután 5 órakor megszűnt a Szövetséges Ellenőrző Bizottság jogköre Magyarország felett.⁹⁴ Ezen a napon a megye és Zalaegerszeg város vezetői, a pártok képviselői ünnepélyesen elbúcsúztatták a SZEB megyei kirendeltségének távozó vezetőjét, Zselannij őrnagyot és stábját.⁹⁵

Irodalomjegyzék

Önálló munkák

BÍRÓ et al. 2001 – Bíró Friderika–Havasi Bálint–Káli Csaba–Kapiller Imre: Szentgyörgyvölgy. [Budapest] [2001]

BOGNÁR 2017 – Bognár Zalán: GULAG, GUPVI, „málenkij robot”. Magyarok a szovjet lágérbirodalomban. Budapest 2017.

FÖLDESI 1995 – Földesi Margit: A Szövetséges Ellenőrző Bizottság Magyarországon 1945–1947. Budapest 1995.

NÉMETH 2002 – Németh János: Gyökerek. Gondolatok családról, mesterségről, művészetről. Megyeri Anna (szerk.), Zalaegerszeg 2002.

⁸⁷ Zala, 1945. augusztus 12. 3. p. A szovjet parancsnokság időnként beszámoltatta a helyi közigazgatás vezetőit a társaság működéséről. MNL ZML IV.401.a. 771/1945.

⁸⁸ MNL ZML IV.401.a. 174/1946.

⁸⁹ MNL ZML IV.401.c. 28/1946.; Zala, 1946. augusztus 27. 1. p. A tisztek mellett altiszti és legénységi állományú katonákat is temettek a kanizsai temetőbe.

⁹⁰ MNL ZML IV.404.b. 1232/1946.; Új Zala, 1946. október 15. 1. p. A harc téren ad hoc jelleggel eltemetett szovjet katonák exhumálása és a központi temetőbe szállítása még évekig eltartott, nagyjából 1950-re zárult le. MNL ZML IV.404.b. 811. doboz 5601/1949. A két városi temetőn kívül Tapolca nagyközségben is kialakítottak egy sírkertet, ahová háromszáznál több áldozatot temettek át névtelen tömegsírokba a környékről, elsősorban a Monostorapátiban működött katonai kórházban elhunyt és ideiglenesen ott elföldelt katonákat. Hangodi László szíves közlése.

⁹¹ 1947. évi XVIII. tc. a Párisban 1947. február hó 10. napján kelt békeszerződés becikkelyezése tárgyában. 1947. évi Országos Törvénytar, 1947. július 25.

⁹² Uo. 22. cikkely.

⁹³ Független Zala, 1947. április 13. 1. p. Közölve: KÁLI–MIKÓ 1995, 205–207. pp., Új Zala, 1947. április 19. 1. p., Zala, 1947. április 30. 1. p. Dávid János alispán jelentése a pénzügyminiszternek a szovjet csapatok elvonulása után, 1947. április 30.: „Jelentem, hogy az orosz katonai parancsnokság az általa eddig használt vármegyeházát rendelkezésünkre bocsátotta. Minden helyiséget a pincétől a padlásig fertőtleníteni, cíázni, meszelní kell, melynek költsége 430.000 Ft”. MNL ZML IV.401.i. sz. n. 1. doboz. A főispán és a zalaegerszegi polgármester mellett még a belügyminiszternek is bele kellett fölnyia a távozó Spektor őrnagy tiszteletére adott búcsúvacsorával kapcsolatos költségek hitelfedezetének biztosításába. MNL ZML IV.401.a. 525/1947.

⁹⁴ FÖLDESI 1995, 182. p.

⁹⁵ Független Zala, 1947. szeptember 18. 1. p. Közölve: KÁLI–MIKÓ 1995, 234. p.; Zala, 1947. szeptember 18. 3. p.

PETŐ 2018 – Pető Andrea: Elmondani az elmondhatatlant. Budapest 2018.

POTÓ 2003 – Pótó János: Az emlékeztetés helyei. Emlékművek és politika. Budapest 2003.

SZÉNI 1965 – Széni Imre: Októbertől májusig. Zala megye felszabadítása. Zalaegerszeg 1965.

VERESS D. 1984 – Veress D. Csaba: A Dunántúl hadi krónikája 1944–1945. Budapest 1984.

Dokumentumkötetek

BACSOÉ et al. (szerk.) 1947 – Bacso Ferenc et al.: Két év hatályos jogszabályai 1945–1946. Budapest 1947.

BAKONYI (szerk.) 2020 – Bakonyi Péter: Megszállók és áldozatok. Zala megye német és szovjet megszállása, a háború polgári áldozatai 1944–1945. Dokumentumok és személyi adattár. Zalaegerszeg 2020.

L. BALOGH (szerk.) 2015 – L. Balogh Béni: „Törvényes” megszállás. Szovjet csapatok Magyarországon 1944–1947 között. Budapest 2015.

BÖDŐ et al. (szerk.) 2016 – Bödő István et al.: „Füstölgő romok közt”. Fejér megyei helyzetjelentések a második világháborút követően. Székesfehérvár 2016.

GYIMESI (szerk.) 1985 – Gyimesi Endre: Zalaegerszeg. Dokumentumok a város történetéből. Zalaegerszeg 1985.

KÁLI-MIKÓ (szerk.) 1995 – Káli Csaba–Mikó Zsuzsa: Dokumentumok Zala megye történetéből 1944–1947. Zalai Gyűjtemény 37. Zalaegerszeg 1995.

PERGER (szerk.) 2005 – Perger Gyula: „...félelemmel és aggodalommal...”. Plébániák jelentései a háborús károkról a Győri Egyházmegyéből 1945. A Győri Egyházmegyei Levéltár Kiadványai. Források, feldolgozások 3. Győr 2005.

RÉTFALVI-TANGL (szerk.) 2017 – Rétfalvi Balázs–Tangl Balázs: „Az Úr irgalma, hogy nem veszünk el.” A Szombathelyi Egyházmegye második világháborús kárjelentései 1944–1948. Géfin Gyula Kiskönyvtár 4. Szombathely 2017.

Statisztikai kiadványok

KSH 1950, 1.: Az 1949. évi népszámlálás. Előzetes adatok. Budapest 1950.

KSH 1950, 9.: Az 1949. évi népszámlálás. Demográfiai eredmények. Budapest 1950.

Tanulmányok, tanulmánykötetek

CZETZ 2016 – Czetz Balázs: A háború civil áldozatai Fejér megyében. In: Bödő et al. (szerk.) „Füstölgő romok közt”. Fejér megyei helyzetjelentések a második világháborút követően, Székesfehérvár 2016, 14-21. pp.

KÁLI 1997 – Káli Csaba: Zalaegerszeg 1945-ben (március 29.–november 4.). In: Kapiller Imre (szerk.) Zalaegerszeg évszázadai. Várostartörténeti tanulmányok. Zalaegerszeg 1997, 331-350. pp.

KISS-SIMON (szerk.) 2017 – Kiss Réka–Simon István: Gulag–Gupvi. A szovjet fogság Európában. Budapest 2017.

MIKÓ 1995 – Mikó Zsuzsa: Adatok Zala megye közigazgatás- és politikatörténetéhez 1945. In: Káli Csaba–Mikó Zsuzsa (szerk.) Dokumentumok Zala megye történetéből 1944–1947. Zalai Gyűjtemény 37. Zalaegerszeg 1995, 7-16. pp.

NAGY 1970 – Nagy Gábor: Zala megye felszabadulása. In: Tanulmányok Zala megyéről 1945–1970. Zalaegerszeg 1970, 25-34. pp.

RAVASZ 2000 – Ravasz István: A front szele megérinti Zala megyét. In: Vándor László (főszerk.) Zala megye ezer éve. Zalaegerszeg 2000, 267-271. pp.

SCHAUER 2008 – Schauer István: A nagy utazás. (kézirat)

VIRÁG (szerk.) 2015 – Virág Zsolt: Keszthelyi Festetics-kastély, Helikon Kastélymúzeum. Keszthely 2015.

ZILBAUER 1988 – Zilbauer György: A historia domusok, mint a magyarországi felszabadító harcok történetének forrásai. In: Levéltári Szemle 38. (1988) 1. 41-49. pp.

Egyéb összeállítások

BENCZÉNÉ-FÜLÖP-MARKÓ 1977 – Benczéné Nagy Eszter-Fülöp István-Markó Imre Lehel: Zalaegerszeg utcanévei. Zalaegerszegi Füzetek III. Zalaegerszeg 1977.

FATÉR et al. (szerk.) 2005 – Fatér Bernadett et al.: Zalai életrajzi kislexikon, Zalaegerszeg 2005.

PETRÁK-TÓTH (szerk.) 1985 – Petrák Katalin-Tóth Lászlóné (szerk.): Sorsfordító évek Zalában. Visszaemlékezések az 1945-1948-as évekre. Zalaegerszeg 1985.

Levéltári, irattári és múzeumi források

GM FO = Göcseji Múzeum Fotótár

SZLH = Szentgyörgyvölgyi Lelkészi Hivatal

MNL ZML = Magyar Nemzeti Levéltár Zala Megyei Levéltára

IV.401. Zala vármegye főispánjának iratai

a. Általános iratok

c. Elnöki iratok

i. Tárgyi csomók

IV.404. Zala vármegye alispánjának iratai

b. Közigazgatási iratok

IV.424. Zalaegerszegi járás főszolgabírájának (főjegyzőjének) iratai

a. Közigazgatási iratok

IV.433. Egyedi iratok gyűjteménye

V.1513. Nagykanizsa város polgármesterének iratai

b. Közigazgatási iratok

V.1606. Zalaegerszeg Város Képviselő-testületének jegyzőkönyvei

V.1607. Zalaegerszeg város polgármesterének iratai

b. Elnöki iratok

c. Közigazgatási iratok

V.1734. Keszthely nagyközség iratai

b. Közigazgatási iratok

XVII.25. Keszthelyi Nemzeti Bizottság iratai

XVII.28. Nagykanizsai Nemzeti Bizottság iratai

XVII.57. Zalaegerszegi Nemzeti Bizottság iratai

XXV.1. Zala Megyei Bíróság iratai

b. Büntetőpererek iratai

XXV.6. Nagykanizsai Népügyészség iratai

XXXIII.1. Zala megye anyakönyvi kerületei

állami anyakönyvi másodpéldányainak levéltári gyűjteménye

a. Anyakönyvek

XXXV.63. Magyar Dolgozók Pártja Zalaegerszegi Városi Bizottsága és szervezeteinek iratai

Invaders and invaded

Settling of the Soviet Army in Zala County between 1945 and 1947

According to one of the main rules of data handling, it is illegal to restart registering during the given year. In several offices of Zala County, beginning with the Lord Lieutenant's office, the records management started with one of the official work after the Soviet invasion. This tiny circumstance, noticeable only by an archivist, obviously reflected the change of regime that occurred in Hungary after the end of war. I considered depicting the consequences of the invasion, sometimes literally physical experiences with several abstract figures and exquisite summary sentences, moreover organising the cases into particular types in order to make the contemporary and later resistance and rejection that accompanied the Soviet regime imposed on the local society from the initial times more understandable. On a quantitative side, it is quite difficult to take the social experience of the invasion in exact numbers. Perhaps the order of unnatural casualties among civil inhabitants can be determined the most objectively through systematic analysis of the register of the deaths. According to the summary of this data during and after the battles, the number of deliberate war victims can be estimated between 584 and 1179, possibly approaching the minimum number. Rape was considered not simply for satisfying physical, sexual desires, but in another interpretation, it was believed a ritual element of revenge, humiliation and interrogation on the enemy.

Due to the lack of necessary data, this type of atrocious acts cannot be estimated, as the sources rarely contain exact numbers.

Apart from murders and rapes, the safety of properties decreased to a minimum because of thefts and burglaries committed by Soviet, Bulgarian, Yugoslav and burglaries and looting perpetrated by armed men of unidentified origin. The citizens endured these atrocities (committed against them) with patience, feeling helpless against the enormous numerical superiority. The offended reported the cases to the local authorities at the most and they opposed the soldiers even more rarely. Dragging to "malenkij robot" was also a common occurrence that caused panic. These phenomena taken all together made the Soviet regime unauthentic for the majority of the society since the very first moment.

Fundamentally the old-new Hungarian administrative organs formed by the invaders and the invaders themselves created a forced cooperative form, which later contained institutional and "friendly relationships" depending on political attitudes. Apart from the usual administrative elements mentioned above, the most typical instance for a forced cooperation may have been the creation of places of remembrance (monuments, cemeteries), and less conflicted cooperative forms were illustrated by common celebrations, cultural and sports events.



Szpektor őrnagy, Zalaegerszeg városparancsnoka. Lelőhely: Széni Imre: Októbertől-májusig. Zala megye felszabadítása 1945. március 27-től április 3-ig. [h. n.] [k. n.] 1965, 39. p.

Vármegyei hivatalnokok és szovjet katonák a zalaegerszegi vármegyeháza udvarán 1947-ben. Jobbról a harmadik Szpektor őrnagy. Lelőhely: Sorsfordító évek Zalában. Visszaemlékezések az 1945–1948-as évekre. Válogatta és szerkesztette: Petrák Katalin–Tóth Lászlóné. Zalaegerszeg, 1985, 448–449. pp.



Nazimok szovjet őrnagy temetése Zalaegerszegen az ideiglenesen hadikórházként szolgáló Notre Dame iskola udvarán, 1945. április 2-án.
Lelőhely: MNL ZML IV.433. 6037. sz.



Zalaegerszezen szolgáló szovjet katonák műtermi fotói 1945 körül.
Lelőhely: Göcseji Múzeum Fotótár



Zalaegerszegen szolgáló szovjet katonák műtermi fotói 1945 körül.
Lelőhely: Göcseji Múzeum Fotótár



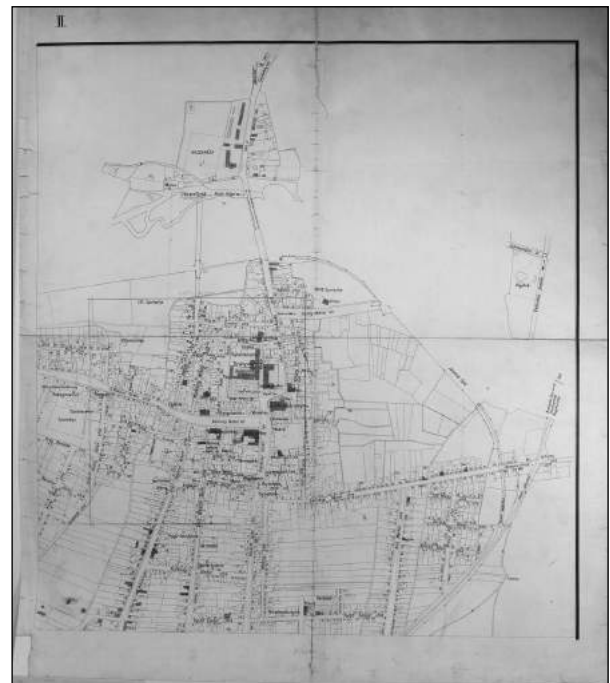

Zalaegerszeg város sérültégi térképe 1945-ből. Lelőhely: Göcseji Múzeum TDGY 1980.94.1.1-2. lelt. sz.

Szovjet temető Zalaegerszegen az 1940-es évek végén. Lelőhely: MNL ZML X.32.



Megyeri Anna

„Szívélyes üdvözet a vasfüggöny mögül”

Egy zalai élelmiszerfeldolgozó vállalat vezetőinek meghurcolása az 1950-es években

Zalaszentivánon 1948-ban a tojás- és baromfi-kereskedelemmel, a háború idején konzervgyártással is foglalkozó, fagyasztott árukat forgalmazó, 10 éves múltú visszatekintő vállalat, közismert nevén Zalaexport Kft. egyik alkalmazottja, az angolul kitűnően tudó Mráz László és munkatársai azt találták ki, hogy az Angliába szállítandó, megtisztított pulykák gyomrában elrejtene néhány karácsonyi üdvözetet. Akkor még nem sejtették, hogy ez mégsem igazán jó ötlet, főként, mert válasz is érkezett az egyik levélre. Ez a kis „csíny” groteszk és egyben szomorú szerepet kapott a vállalatot irányító emberek életében, akiket 1951-ben letartóztattak, kémkedéssel, majd gazdasági és egyéb bűncselekménnyel vádoltak. A vallomások sok esetben veréssel, megfélemlítéssel csikarták ki a vádlottakból.

Csaba Ilona nyugdíjas tanácsi dolgozótól hallottam először a történetet, akit a Göcseji Múzeum gyűjteményének gyarapítása reményében kerestem fel 1997-ben. Ilona így kezdte a beszélgetést: „Az oroszok szétszórtak mindenünket, csak ezek a fotók maradtak.” A Múzeumnak ajándékozott képek mellett iratok, és a mindaddig titkolt, angol nyelvű levél is előkerült, amiről így beszélt: „Az egyik pulykaszállítmány madarának fenekébe beledugtak egy angolul írott pergamen lapot az alábbi szöveggel: »a magyar munkásság boldog karácsonyi ünnepeket kíván az angol munkásoknak a vasfüggöny mögül«. Mikor házkutatás volt, a levelet nem találták meg. Akkor én elhoztam a sógornómtól Szentivánról, nem tudtam, hova dugjam, mert akkor tanácsi dolgozó és párttag is voltam. Összehajtottam, és összekapcsolva a budideszka alá rejtettem egy borítékba, azért olyan

szakadt.”¹ Az elküldött levél szövege hosszabb volt, mint amit Ilona emlékezete megőrzött. Mráz László előadása szerint így hangzott: „Szívélyes üdvözet a vasfüggöny mögül. Ennek az üzemnek a munkásai, - akik - ezt a pulykát küldik – szeretettel gondolnak a szabad Angliában élő dolgozókra, és kívánunk kellemes Karácsonyi ünnepet. Kérem azt, hogy aki soraimat olvassa, írjon az én címemre, annak, aki szeretne a pulykával együtt Nyugatra menni.” Feltüntette a levélben a lakcímét is.² David Bennett találta meg az egyik üzenetet a karácsonyra vásárolt pulyka gyomrában, s 1949 januárjában írta meg a választ. (1. kép) A ma is működő yorkshire-i privát klub, „The Liberal Club Pudsey” címről küldte. David beszámolt róla, hogy ők vették meg a pulykát, nagyon finom és ízletes volt. Karácsonykor egy kis partit rendeztek a feleségével és a fiukkal, aki 28 esztendőes futballista. Tudja, hogy a levél küldői keményen dolgoznak, máskor is szívesen vásárolnának pulykát, de ezt csak évente egyszer teszik, karácsonykor. Örömmel vennék, ha hallhatnának róluk a továbbiakban. Express adta fel a levelet, de nem tudhatja, kinek a kezébe kerül az üzenetük. Azt kívánta a címzeteknek, hogy forduljon jóra a sorsuk, s hogy utazásról szőtt álmaik hamarosan valóra válhassanak.

A vállalat dolgozóit – ha nem is a levél miatt, mert arról még nem tudhattak – nyugati kémkedéssel vádolták. Csaba Ilona így idézte fel a történetet: „A Lenk Jancsi édesanyja ott lakott Szentivánban, az ő házában élt a Virágh család. Virágh a [Zalaexport] vállalatnál volt főkönyvelő. Lenk Jancsi a katonaságnál, a hadbírósnál teljesített szolgálatot a háború alatt. Jogot végzett. A háború után kint maradt nyugaton,

¹ Csaba Ilona elbeszélése GM AD 1899-1995. Köszönettel tartozom Farkas Gyöngyinek, a Magyar Mezőgazdasági Múzeum történész főmuzeológusának segítő, hasznos tanácsaiért.

² Budapest Főváros Levéltára, Fővárosi Bíróság XXV.4.f. Titkos ügykezelés alól kivont perek iratai. 0527/1951. Borsos István és társai (Mráz László stb.) (Tovább: BFL Fővárosi bíróság XIV.4.f. 0527/1951) Mráz László vallomása. Az idézett szövegekben a jobb olvashatóság érdekében a mai helyesírás szerint írjuk a hosszú magánhangzókat.

de hazajárt a mamához látogatóba. Így egyszer letartóztatták, internálták, mint kémgyanusát.”³ A perből tudható, hogy az egyik falubeli vádlott a vállalatvezetővé kinevezett, öt elemít végzett korábbi alkalmazott, Borsos István közbenjárására – akitől Lenk édesanyja kért segítséget – ideiglenesen kiszabadult, de az 1951-es per idején már ismét elítélték kémkedésért. „Aztán letartóztatták a Virághot⁴, utána a vállalati dolgozók jöttek. ... az én bátyám, mert Jugoszláviából jött, s mint földbirtokos, osztályidegen volt. Akkor volt »Tito láncos kutya«.⁵ Később gazdasági vonalra is átterelődött a per. Vádlott volt az én nagybátyám, dr. Toplak Ferenc, az egyik tulajdonos, Binder Mátyás a másik tulajdonos, Borsos, a főgépész, sorban vitték el őket. Mikor a Virághot [már korábban] letartóztatták, Laci [Csaba Ilona testvére] bejött a tanácsra, elmondta, hogy fél.”⁶

Nem volt oktan a félelem, a helyi napilap 1950 februárjában így mutatta be az ellenséges környezetet: „A jugoszláv szakszervezetek vezető szervei Tito fasiszta bandájának segédeszközeivé váltak. Egyrészt fasiszta propagandát folytattak a béke, demokrácia és a szocializmus tábora ellen, másrészt elősegítik a széles dolgozó tömegek kizsákmányolását az angol, amerikai imperialisták érdekében.”⁷ Vagy: „A Rajk-banda felszámolásával még nem zúztuk szét, nem tettük ártalmatlanná az ellenséget minden ponton – ezt egy pillanatig ne tévesszük szem elől. Nehogy azt higgyük, hogy az amerikai imperialisták és hazai ügynökeik, a magyar tőkésosztály maradványai most már végképp lemondtak uralmuk visszaállítására irányuló kísérletről. Ellenkezőleg: az osztályharc

kiéleződésével mindinkább ádázabban támadnak a dolgozó nép államhatalma ellen, még inkább elkeseredetten védelmezik utolsó hadállásaikat; ... a sarokba szorított fenevad gyűlöletével rohamoznak elveszett »paradicsomuk« visszaszerzésére.”⁸

Igen, az előző rendszer tulajdonosi köre ellenségnek számított, súlyosbította a helyzetet, ha Jugoszláviában voltak kapcsolatai. A fővárosi bíróság 1951-ben tárgyalta a perbe fogott öt vezető ellen felhozott vádat.⁹ Az elsőrendű vádlott a magát kommunistának valló gépészkovács, Borsos István volt, akkor már a sárvári BARNEVÁL¹⁰ igazgatója, akinek működése összefonódott a vállalat korábbi tulajdonosainak cselekedeteivel. „A dolgozó nép zsírjához nyúlt a saját zsebe hasznára.” – fogalmazták meg a Zalaexport Kft. vezetői perének vádiratában 1951 februárjában. A vád a cég feladatául kirótt 1947–1948. évi zsír begyűjtésére, ún. egalizálására (a feldolgozás során azonos minőség létrehozása) utal, valamint hozzá kapcsolódott az üzem alaptevékenységének számító tojáskereskedelemmel kapcsolatos ügyeskedés, a rendszer elleni szövetségés, és az első gyanúsítás szerint a kémkedés is.

A dr. Olti Vilmos¹¹ vezette tanács a Budapesti Megyei Bíróságon 1951. szeptember 25-én, három hónapi fogva tartásukat követően hozott ítéletet hűtlenség büntette és egyéb bűncselekmények miatt a Borsos István és társai ellen indított bűnügyben. Az elsőrendű vádlott, Borsos Istvánt befolyással való üzérkedésért, a közellátás érdekeit veszélyeztető közhivatalnoki kötelességszegését, és folytatólagosan elkövetett minősített közhivatalnoki sikkasztás tettségért ítélték el. A másodrendű vádlottat, dr. Toplak

³ Dr. Lenk Jánosról az 1951. március 12-i tanúkihallgatási jegyzőkönyvben a szavai alapján ezt jegyezték le: a múltban „a Horthy fasiszta hadseregébe hadapród” örmesterként szolgált, s nyugatra menekült a szovjet csapatok elől. Ott „Westenszelybe” (Weissenstein, Ausztria angol övezete) tartózkodott. (A táborról és vezetői működéséről lásd: PIHURIK 2010, 69-70. pp.) A tábor parancsnoka, Martsa Sándor ezredes 1945 végén beszervezte az „angolszászok részére, és 1945 augusztus végén Magyarországra küldte kémfeladattal”, mígnem 1947-ben a rendőrség politikai osztálya őrizetbe vette, csak Borsos, [a magát kommunistának valló vállalatvezető] segítségével szabadult 1948-ban. BFL Főváros bíróság XIV. 4/f. 0527/1951. Dr. Toplak Ferenc visszaemlékezéséből ismert, hogy Lenk Jánost halálra ítélték, majd életfogytiglanra módosították büntetését. 1956-ban szabadult, és disszidált Nyugat-Németországba. Toplak 1968 körül írhatta visszaemlékezését életútjáról, letartóztatásáról, börtönéveiről is. A kézirat egy példánya Czudar Éva tulajdonában van Hagyárosböröndön, amibe betekintést nyerhettem, köszönet érte.

⁴ Virágh Endre főkönyvelő tanúkihallgatási jegyzőkönyvében szerepel, hogy a Horthy hadseregben karpaszományos örmesterként szolgált. 1945 májusában a weissensteini (Ausztria angol övezete) táborba került, ahol Korponay Miklós vezérkari százados 1946 májusában beszervezte az „angolszászok részére kémtevékenységre.” 1946-ban Lenk Jánoson keresztül „kémadatokat továbbítottam Magyarországi politikai, gazdasági és katonai helyzetéről.” BFL Főváros bíróság XIV.4/f. 0527/1951. Tanúkihallgatási jegyzőkönyv, Virágh Endre vallomása 1951. március 13. Toplak Ferenc visszaemlékezésében azt írta, hogy először életfogytiglani fogságra ítélték, majd ezt 15 évre szállították le. Szabó Gyula szerint „1956 tavaszán szabadult, de mivel gúzsba kötve kellett a büntetését tölteni, emberi roncsként jött haza.” GM AD 2957-2006. A kémkedés az egyik legsúlyosabb vád volt. Lásd: BANK – GYARMATI – PALASIK 2012, 34. p. Gyarmathy Livia felvételén dr. Benkő Zoltán, Reesk egykori foglya mutatja be, mit kellett elszenvedniük azoknak, akikre rendszeresen ilyen kegyetlen büntetést róttak ki.

⁵ A Kommunista Internacionálé, a Komintern jogutóda 1948. június 28-án zárta ki a Tito vezette Jugoszláv Kommunista Pártot ideológiai elhajlás miatt, s az így lett az imperialista országok „láncos kutya.”

⁶ Csaba Ilona elmondása GM AD 1899-1995.

⁷ Zárják ki a Szakszervezeti Világszövetségből a titóista, fasiszta jugoszláv szervezeteket. Zala, 1950. február 25.

⁸ Építsük a pártot. Valódi éberséget. Zala, 1950. február 24.

⁹ BFL Főváros bíróság XIV. 4/f. 0527/1951.

¹⁰ BARNEVÁL – Baromfi-feldolgozó Nemzeti Vállalat, 1949 és 1952 között működött.

¹¹ Hírheft kommunista népbíró

Ferencet a népi államrend elleni izgatás, és a közellátás érdekét veszélyeztető büntettségben találták bűnösnek, amiért négy évre ítélték. A Magyar Népköztársaság Legfelsőbb Bírósága a fellebbezést követően Mráz Lászlóra szabta ki a legsúlyosabb büntetést, 8 évet, akit a közhivatalnoki sikkasztás bűne is terhelt.

Binder Máttyás negyedrendű vádlottat szintén bűnösnek találták a népi demokratikus államrend elleni gyűlöletre izgatás büntettségében, az elsőfokú bíróság a közellátás érdekeit veszélyeztető cselekményét közhivatalnoki kötelességszegés büntettségben minősítette. Katona György állami ellenőr büntetését dr. Lázár Miklós tanácsvezető bíró irányításával, 1951. december 25-én enyhítés helyett 5 évre emelték fel. Mindegyik vádlottat 10 évre eltiltották a közügyek gyakorlásától, vagyonuk egy részétől is megfosztották őket. A szigorú ítélet szerint: nyomatékos súlyosbító körülményként értékelték Mráz László és Katona György terhére izgatási cselekményük rendkívüli tárgyi súlyát, továbbá az abban rejlő fokozott társadalmi veszélyt, azt, hogy dr. Toplak Ferenc és Binder Máttyás – Mráz Lászlóval egyetértésben – egy számukra megbízható személyt ültettek be a vállalatvezetésbe, Katona György pedig ebben részben sikerrel működött közre. Nem látott indokot a legfelső bíróság arra, hogy Toplak Ferenc és Binder Máttyás büntetése között az utóbbi javára különbséget tegyen, mert utóbbi is tapasztalt kereskedő volt, aki tisztában volt cselekménye súlyával.”¹² Ők az 1953. évi amnesztiarendelethez köszönhetően ugyan hamarabb szabadultak, de életük gyökeresen megváltozott.¹³

A tanulmány további részében a többszáz oldalas perirat, visszaemlékezések segítségével mutatjuk be a vádlottak személyes történetét, miközben a Binder család által megőrzött iratok és egyéb források segítségével megismerhetjük a vállalat történetét is.

Binder Máttyás története

A cég alapítója, Binder Máttyás 1909-ben látta meg a napvilágot. Édesapja, Binder Jenő 1884-ben született, a soproni gumigyár munkása volt, 1914-ben elment a harctéren. Édesanyja, Eisner Mária a soproni gumigyárban helyezkedett el, hogy eltarthassa négy gyermekét.¹⁴ Máttyás már iskolásként könnyű napszámos munkát vállalt, az öt elemi elvégzése után egy soproni baromfi és tojáskereskedő alkalmazta. Ő küldte Zalába, Somogyba bevásárlónak. Ügyes tyúkász lett testvérevel, Artúrral együtt, szekérrel fuvaroztak, kiterjedt eladói körük volt. Zalaszentiván lett a bázisuk. Ugyancsak ismert kereskedő volt Zalában a Jugoszláviából származó Ábrahám Elek, aki hozzájuk hasonlóan sokat vásárolt a salomvári Eitner uradalomtól is.¹⁵ 1931-ben Binder Máttyás kölcsönt vett fel, részben önállósította magát.¹⁶ 1938. szeptember 15-én megalakította a *Binder és Társai Első Zalai Hűtőház, Tojás-, Baromfi-, Vad- Gyümölcs Kereskedelmi és Kiviteli K.F.T-t* 45 000 pengő törzstőkével. Ügyvezetőként maga mellé vette Ábrahám Elek zalaszentiváni és Eitner Ákos salomvári lakosokat.¹⁷ Új üzemet építettek fel „3 vagonos hűtőkamrával és kb. egy millió meszestojás tárolására alkalmas pincékkel.” Tojást és élő baromfit szállítottak már ekkor Bécsbe.¹⁸

A vállalatban fantáziát látó Hermes Magyar Általános Váltóüzlet, mely a Hitelbank érdekeltségéhez tartozott, felhívta ügyfele, dr. Toplak Ferenc akkor budapesti mezőgazdasági nagykereskedő figyelmét a cégre, aki felkereste a tulajdonosokat, s Ábrahám Elek helyett beszállt az üzletbe. Új társaság alakult 1939. július 1-jén *Zalai Élelmiszerkiviteli Kft.* néven.¹⁹ Toplak Ferenc visszaemlékezésében a Binder testvéreket kitűnő tyúkász szakembereknek mutatta be,

¹² BFL Főváros bíróság XIV.4/f. 0527/1951.

¹³ A Nagy Imre nevéhez fűződő 1953. évi 11. törvényerejű rendelet az év júliusában jelent meg, az 1.§ azokra volt érvényes, akik büntetése a két évet nem haladta meg, a 4.§ szerint a többiek is hamarabb szabadulhattak, a büntetésüket harmadolták.

¹⁴ A perhez mellékelt munkakönyv szerint dolgozott a Wellesz és Schwitzer gummikötőgyárban 1902-1907 között, az Első magyar cipőrugany-, szalag- és húzó gyárban – Wellesz, Schwitzer és társai – 1907-1909 között, a Soproni Schwarz Viktor és társai gőztéglagyárban 1912-ben, majd legtovább a Wellesz, Schwitzer és fia Sopron cégnél 1919 III.12.-1936. IX. 25. között. BFL Főváros bíróság XIV.4/f. 0527/1951.

¹⁵ HORVÁTH 1975, 547. p.

¹⁶ BFL Főváros bíróság XIV.4/f. 0527/1951.

¹⁷ Központi Értesítő, 1940.szeptember 5. 1368-1969. pp. Zalaegerszegi kir. tvszk 1938. IX. 19. Cg 175/2.-1938. 70/1. Okmánytár: 288. (IV. kötet, 211. kp.) (1940–36.)

¹⁸ HORVÁTH 1975, 547. p. A szerző tanulmányában a zalaszentiváni üzem kapcsán Horváth János és Pámel Ferenc zalaszentiváni lakosok, később a sárvári vállalat nyugdíjasainak elbeszélésére hivatkozott. 559. p.

¹⁹ A Zalaszentivánon 1939. évi július hó 1. napján kelt, Binder Máttyás, Eitner Ákos salomvári és dr. Toplak Ferenc budapesti (Markó-utca 7.) lakosok közötti szerződés szerint a társaság Zalai Élelmiszerkiviteli Kft. néven 10 évre alakult, 60 000 pengőre emelt tőkével, dr. Toplak Ferenc 15 000 pengős befizetésével. A társaságból kivált Ábrahám Elek összes társaságbeli joga és 15 000 pengő törzsbetétje üzletátruházás során Binder Máttyásra szállt át. Központi Értesítő, 1940. szeptember 5. 1368-1969. pp. A cég sikeres működését a mozgatható tőke jelentette, ezért 1941-ben jelentős hitelt is vett fel. A Zalaegerszegi Központi Takarékpénztár r.t. értesítette a céget, hogy a Creditanstalt-Bankvelein 1941. április 24-én egyszáz ezer aranypengő erejéig okmányhitelt, ugyanakkor 150 000 árulombard-hitelt állapított meg a cég számára. (A Binder család által megőrzött iratok)

de mielőtt ő csatlakozott volna, „a baromfit csak élő állapotban szállították, a vágott áruhoz nem értettek. Annál inkább értettek a tojás feldolgozásához. ... a nyers áruhoz és meg volt a piacismeretük. Őket nagyon hasznos munkatársaknak találtam, akikre számítani tudok. A kft. könyvelése teljesen kezdetleges volt. Megállapodtam Binderékkel, hogy a könyveket magammal viszem, és a könyvelést budapesti irodámban fogom vezetni”. Eitner Ákos földbirtokosról nem volt nagy véleménye, az üzlethez nem értett, és pénze sem volt. Ráadásul egyik vezető alakja volt a zalai nyilas pártnak, ami nem használt az üzletmenetnek sem, ezért hamar megszabadultak tőle.²⁰ A telep ekkorra már mintegy 30 ezer baromfi befogadására alkalmas hizlaldával is rendelkezett, saját fűrésztelepet és ládaüzemet működtetett, ami külső rendeléseket is tudott fogadni. Kereskedői működése Vas, Somogy, Fehér, Veszprém és Sopron megyékre is kiterjedt, Muraszombat és Alsólendva környékén is jártak vásárolni. Jelentős volt a lóttvad exportjuk is, e célból széles körű kapcsolatokat építettek ki.²¹

Binder Máttyás 1940-ben megházasodott, elvette egy helybeli földműves leányát, Szukics Ionát. (2. kép.) A család szépen gyarapodott, három gyermekük született. Szabó Gyula, a vállalatnál kamaszként dolgozó egyik munkatárs szerint „Ilonka néni keveset tudott az üzembről. Ő otthon ellátta a háztartást, várta délben a kedves férjét.” – mint korának legtöbb asszonya, de bizonyára földjeinek megművelése vagy műveltetése is részben az ő feladata volt.

Az 1942 szeptemberétől a *Zalaexport K. F. T.*-ként működő társaság tagjai, Binder Máttyás, dr. Toplak Ferenc és Mráz László, egyenként 20 000 pengős törzsbetét részesei voltak. Az aláírási joggal rendelkező ügyvezető Mráz Kálmán, Ilona és László édesapja lett.²² 1943-ban a rá eső részt, mivel muravidéki birtokaira vonult vissza, Mráz László eladta két társának, így a Kft. fele-fele részben dr. Toplak Ferenc és Binder Máttyás tulajdona lett.²³

A háború idején, 1943-ban a Közellátásügyi Miniszter megbízta a vállalatot, hogy az „ország egészségügyi intézetei és ellátatlan lakossága” tojászükségletét biztosítsa. Amennyiben legalább 20 vagon tojást bocsát a közellátás rendelkezésére, 15 vagon felett prémiumot is ígért nekik.²⁴ (3-4. kép)

1944-ben – a hadsereg ellátását szem előtt tartva – a vezetők elhatározták, hogy egy konzervüzemet létesítenek, aminek megvalósításához ismét hitelért folyamodtak. 1944. január 10-én a Zalaegerszegi Központi Takarékpénztár jelezte, hogy 300 000 pengős hitelt nyújt, ha egy megfelelő budapesti pénzüintézet is bekapcsolódik az üzletbe. Toplak Ferenc kapcsolatai révén már készen állt a válasz. A korábbi támogató hitelintézet, a Creditanstalt – Bankverein budapesti fiókja két nappal korábban támogatásáról biztosította a céget.²⁵ El is készült az üzem, amiről egy kortárs, Szabó Gyula – aki a vállalatnál talált munkát – így mesélt: „Fiatal gyerek voltam, szükség volt a keresetre. A haverom már akkor ott dolgozott, 15 éves volt, s én azon keresztül kerültem oda, Pámel bácsi, az édesapja volt ott munkás... A háború alatt ... hadi üzemmé nyilvánították, s akik ott dolgoztak, azoknak nem kellett a frontra menni. A katonaságot ők látták el hentesáruval. A németeket és a magyar katonaságot. ... ment a marhavágás, annak a feldolgozása, talán lehetett egy jó 30 fős társaság, tizenegy néhány hentes volt... a németek hajtották, a front előtt Baranyából, Erdélyből a szilaj teheneket ..., válogattuk, hajtottuk ki azokat az állatokat, kik még vágásra alkalmasak voltak, s azokat esordába hajtottuk Szentivánra, a telepre. De volt három hely, ahova este behajthattuk az állatokat. ... Tófejről hajtottunk hizott bikákat, éjjel értünk haza velük Szentivánra, nehezen bírták az utat. ... vagonba rakták az árut, vasúton történt a szállítás.”²⁶

A „felszabadulás után a Kft. Dr. Toplak Ferenc és Binder Máttyás irányítása alatt zavartalanul folytatta működését. 1947 júniusában az ügyintézésbe ismét bekapcsolódott az eddig Jugoszláviában élő s ekkor

²⁰ Toplak Ferenc visszaemlékezése, 26. p. Kéziratában részletesen beszámol a Hangya szövetkezet cégükkel kapcsolatos ellenséges magatartásáról, akik a feljelentésektől sem riadtak vissza, a zsidó kereskedők és a zsidó tőke strómanok általi működtetéséről.

²¹ Horváth 1976. 548. p. Ezen adatok felsorolásakor a szerző a Központi Statisztikai Hivatal 161, 403/1941. sz. kiadványára hivatkozott, amit ma nem sikerült fellelni.

²² Központi Értesítő, 1943. december 23. 2015. p. Zalaegerszegi kir. tvszk 1942. III. 20. Cg 160/19. – 1942. 70/6. (Lásd 1941. évf. 49.) (IV. kötet, 211. lap.) (1943-51.) A cég neve németül: „Zalaexport G. M. B. H.”, angolul: „Zalaexport Pr. Co. Ltd.” olaszul: „Zalaexport S. A. G. L.”

²³ BFL Főváros bíróság XIV.4/f. 0527/1951.

²⁴ A M. Kir. Közellátásügyi Miniszter 404.706/1943. sz megbízó levele a 106.000/1943. K.M. sz rendeletre hivatkozott. (A Binder család által megőrzött iratok)

²⁵ Kívánságukra – a m. kir. Közellátási Minisztériummal szemben, konzervgyártási engedély elnyerése ügyében való felhasználásra – tisztelettel közöljük, hogy a t. Társaságunk intézetünkkel szoros üzleti összeköttetésben álló vállalat, melynek bonitását jónak tartjuk. Az elmúlt évben nálunk lebonyolított forgalmunk kb. 1 ½ millió pengőre rúg. T. vállalatuk vagyona megítélésünk szerint mintegy 6-700.000.- pengőre becsülhető. T. Vállalatuk vezetősége tapasztalataink szerint feladatát kiválóan oldja meg, nagy szakértelemmel és hozzáértéssel intézi az ügyeket és a jövőbeni fejlődés tekintetében is a legszebb reményekre jogosít.” (A Binder család által megőrzött iratok)

²⁶ Szabó Gyula visszaemlékezése AD 2957-2006.

Magyarországra jött Mráz László is, aki tisztviselőként a bevásárlást és az adminisztrációt végezte.”²⁷ Szabó Gyula így emlékezett a háború utáni időszakra: „A háború végével a marhavágás megszűnt. ... Áttértek teljesen a tojásra, baromfira, pulykára, libára, ezeket vágták, pucolták és fagyasztották. Akkor már volt fagyasztó, ott is dolgozhattam jó erős egy évig.” A feladata az volt, hogy a kész árut fagyasztotta és ládába csomagolta. „Négyen voltunk benn a mínusz 25 fokban. ... fiatalok voltunk, meg jó beosztás volt, nem emlékszem pontosan, másfél vagy két óra munka után volt 10-15 perc szünet, s akkor kaptunk viszont sült libamáját. ...46-47-ben volt.”²⁸

1947-ben a vállalat sikereinek elismeréseként a földművelésügyi miniszter dicsérő oklevelet adományozott Binder Mátyásnak, amit a családja őrzött meg. (5. kép)

Reprodukcióként került múzeumunkba két fotográfia, amiről joggal feltételezzük, hogy 1947-ben, a kitüntetés örömeire rendezett ünnepség alkalmával készült, ezért hívhattak zenészeket is.²⁹ Az egyik ünnepi, ágakkal díszített alkalmi kapu mögött álló fiatal leányok csoportja, a háttérben alacsony épület, melyen jól kivehető a „Zalamegyei állatkivitel” felirat. (6. kép) A másik egy beállított csoportkép a vállalkozás vezetőiről és munkásairól. A kép bal oldalán látható az egyik tulajdonos, Binder Mátyás, balján feleségével, mellettük a másik tulajdonos, Toplak Ferenc, jobbán felesége, Toplak Ferencné. (7. kép)

1948 szeptemberére a Zalaexport Kft. szerződéses viszonyban állt a BARNEVÁL-lal, a Baromfiértékesítő Nemzeti Vállalattal. A Társasághoz állami ellenőrt helyeztek, Katona Györgyöt, aki abban az évben került tisztviselőként a vállalathoz.³⁰ Amikor 1949. május 12-én államosították az üzemet, az igazgató a gépészkovács szakmájú egykori fűtő, Borsos István lett, az üzemet *Zalaexport Nemzeti Vállalat* néven tartották nyilván.³¹

Dr. Toplak Ferencet és Binder Mátyást elbocsátották, csak Mráz László – mint műszaki tisztviselő – maradhatott.

Binder Mátyás pedig szívesen dolgozott volna az államosítást követően is az általa alapított üzemben, de mivel ez nem volt lehetséges, felesége mintegy 10 holdnyi földjének művelésével foglalkozott 1951-ig, amikor sikkasztás gyanújával letartóztatták. Akkoriban velük élt 65 esztendő, beteg édesanyja is. A perhez mellékelték a helyi tanács végrehajtó bizottsága igazolását, ami szerint „nevezett ellen helyben sem államhűségi, sem politikai tekintetben, sem pedig munkához való viszonyát illetően észrevétel nem merült fel, ellenben jelenleg általunk nem ismert okok miatt vizsgálati fogságban – letartóztatásban – van.”³²

Ismert tény, hogy a letartóztatáshoz nem mindig kellett valós indok, és megdöbbentő számadatokat közöl az internálótáborokról szóló kötet tömör összefoglalója: „1950 tavaszától 1953 májusáig a különböző feljelentések, illetve előzetes rendőrségi vizsgálatok nyomán összesen több mint egymillió büntetőeljárás megindítását kezdeményezte az ÁVH az ügyészségnél. A bíróságokhoz végül is 650 ezer vádirat érkezett, és a rapid eljárásban lefolytatott perek hatvan százalékában, 390 ezer esetben született elmarasztaló ítélet.”³³

A vádirat szerint Binder Mátyást: „1 rendbeli folytatólagosan elkövetett népi demokratikus államrend elleni izgatás büntette, és 1 rendbeli közhivatalnoki kötelességszegés büntette” miatt helyezték vád alá.³⁴ 4 évi börtönre és 10 év közügyektől való eltiltásra, valamint vagyona ½ részének elkobzására ítélték. Büntetését 1951. július 29. és 1954. február 9-e között töltötte le.³⁵

²⁷ BFL Főváros bíróság XIV.4/f. 0527/1951. Vádirat

²⁸ Szabó Gyula visszaemlékezése. Szabó Gyula négy polgárit végzett, a kereskedelmiből eltanácsolták a magaviselete miatt. 1948-ban a földműves szövetkezet boltjának lett a vezetője, majd 36 havi katonaságot követően rövid időre visszament a „baromfisokhoz.” A BARNEVÁL anyagkönyvelője volt. A honvédségnél szerzett ehhez a munkához gyakorlatot, mint ruhaszolgálat vezető. Hamarosan a Moziüzemi Vállalathoz került, mert annak Zalaszentivánon volt akkor a központja, néhány iroda a baromfibegyűjtő telephelyén. Toplak Ferenc visszaemlékezésében megerősíti a történetet.

²⁹ Bencze Géza történész muzeológus határozta meg 1981-ben az időpontot, elbeszélés alapján, a jelenlévőket a múzeum akkori teremőre nevezte meg.

³⁰ BFL Főváros bíróság XIV.4/f. 0527/1951.

³¹ Az Elnöki Tanács 1949. évi 20. sz. törvényerejű rendeltével államosították a tíz munkásnál többet foglalkoztató és a külföldi tőkés tulajdonában lévő üzemet.

³² BFL Főváros bíróság XIV.4/f. 0527/1951.

³³ BANK – GYARMATI – PALASIK 2012, 11. p.

³⁴ A vádiratot özvegye is kikerlte 1990-ben.

³⁵ Jegyzőkönyv a budapesti államügyészségen. Fővárosi Bíróság 16.B.1488/1990/2.sz. Budapest, 1990. október 2. a gyűjtés idején az özvegy birtokában, Zalaszentiván, Hunyadi u. 25.

Azzal gyanúsították az akkor éppen földműves Bindert, hogy a kft. tulajdonosaként a vállalat államosítása előtt abban állapodott meg társaival, hogy az államosításra kerülő vállalatnál anyagi és pénzügyi sikereskedőket fogtak elkövetni. Így akartak az államosítás előtt maguknak tőkét biztosítani. A vállalat 1949 elejéig a zsírfelvásárlás során a Zsírforgalmi N.V.-től másfél %-os súlyvesztés elszámolására kapott engedélyt. A tényleges veszteség azonban az 1 %-ot sem érte le. Ezt beszállítás helyett elsikkasztották, és az árán megosztották. Hasonló visszaélések történtek a tojáseladás területén. A tojást Toplak Ferenc áron felül adta el egy budapesti tojáskereskedőnek. A vállalatához benyújtott számlára a napi árat vette fel, a különbözetet megosztották.

Binder Mátyás a következőképp védekezett: a „gyanúsítást megértem, bűnösnek érzem magam abban, hogy a tojás eladásából származó pénzen megosztottunk, de emlékezetem szerint ez nem abból a különbözből adódott, hogy Simonnak napi árnál drágábban szállítottunk volna, hanem Simon lemondott a neki járó ügynöki díjról, s ez volt az a pénz, amit magunknak tartottunk meg. Nem emlékszem arra, hogy a zsírforgalmi N.V.-on kívül másnak zsírt adtunk volna el, és hogy ilyen üzletről eredő pénzen osztozkodtunk volna.”³⁶

Toplak Ferenc, a másodrendű vádlott kézírásos levelében igazolja állítását: szerinte Simon a napi áron felül adott jutalékot, s ezen osztoztak. „A zsírról: kizárólag a N.V. által engedélyezett feldolgozási hiányból az átlagosnál nagyobb gondossággal megtakarított mennyiségről lehet szó, amely azonban sok mászat nem tehetett ki, figyelemmel arra is, hogy államosításkor tekintélyes megtakarított készletet adtunk át. Valamint a kft. államosításakor, (természetesen előző időben is) a zsír szabad forgalom tárgyát képezte.”³⁷

A vádat a főtárgyaláson Olti tanácselnök közölte Binder Mátyással. Ott csak a kérdésekre felelhetett, vádirat és írásbeli ítélet hiányában az ítéletekhez érdemben hozzászólni nem is tudott. 1963-ban írott rehabilitációs kérelmében így fogalmazott: „Az eljáró ügyésznek legsúlyosabb bűnömnek azt tartotta, hogy »nagykereskedő« voltam. Ez igaz is tekintettel arra, hogy a kft.-nek ügyvezetői fix fizetésem mellett bizonyos hányadban részese is voltam. De ha ez volt a büntetésem igazolása, akkor fel kell vetnem a kérdést, hogy az idők távlatából nézve helyes volt-e kiszabni rám ezt a nagy büntetést, amelynek megho-

zatalában az osztályharc játszotta a legfőbb szerepet. Tessék csak elképzelni, hogy az én 5 elemi iskolai végzettségemmel mit kellett egy életen át megküzdeni, hogy »nagykereskedővé« küzdhessem fel magamat. Nem sokkal politikusabb lett volna kiemelni és átnevelni, hogy értékes szakmabeli tudásomat a köz javára hasznosítani tudjam? Én egész életemen át keményen dolgozó, józan és szorgalmas ember voltam. Ha kellett, megfogtam a kasza nyelét is. A Búzakalász Tsz igazolása szerint ma is kifogástalanul látom el a nekem kiutalt munkát. A most tárgyalt eseten kívül büntetve soha nem voltam. Jól megjegyeztem magamnak Kádár János egyik országgyűlési záró beszédét, amelyben azt mondta, hogy »mi nem az ellenséget kerestük minden emberben, hanem az embert«. Bár korábban hangzott volna el.” Az 1964-ben írt rendőri jelentés szerzője nem tudta, miért és milyen büntető-eljárást indítottak ellene. „Politikai pártnak nem volt tagja, 1956-ban semmilyen cselekményt nem hajtott végre, leánya elbeszélése szerint őt nem engedte iskolába, a z[alaegersz]egi gimnáziumba, nehogy baja essék. 1959 decemberében belépett a Búzakalász Tsz-be. A Tsz-ben munkájával meg vannak elégedve, sőt, 1961-ben a raktár kezelésével bízták meg. A közösségben lakó Tsz-tagok szeretik és megbecsülik.”

Binder Mátyás a kérvény írását követően még három évet élt. 2006-ban a 86 éves özvegye, teli fájdalommal, csupán ennyit mondott a történetéről: „33 hónap nagyon sok volt a börtönben. Minket aztán úgy elkészítettek, hogy a semmiházbába küldtek volna, ha nem lett volna valamim. Higgye el, hogy én azt sem kérdeztem a páromtól, hogy őt bántották-e vagy sem. Azért nem kérdeztem, hogy soha többet ne jusson eszébe. Teljesen ártatlan volt. Őneki se apja, se anyja 10 fillért sem tudott adni, hogy ilyen üzeme lett. Édesanyja egy udvari szobában élt négy gyermekkel Sopronban. Teljesen büntelen volt. A telep még ma is ott van, azt nem tudták elvenni.”³⁸ Arról nem beszélt az özvegy, hogy a szabadon bocsátás előtt olyan nyilatkozatot írtak alá a fogvatartottakkal, hogy a velük történetéről senkinek nem beszélhetnek, ez érvényes volt a börtönök és a munkatáborok lakóira is.

³⁶ BFL Főváros bíróság XIV.4/f. 0527/1951.

³⁷ Uo.

³⁸ Binder Mátyásné közlése GM AD 2956–2006.

Mráz (Csaba) Ilona története

Ilona Bántornyán (ma Szlovénia, Turnišče) született 1912-ben. Édesapja Mráz Kálmán (1888-1966) jegyzőként dolgozott ott, édesanyja Toplak Mária (1890-1978), egy lendvai kőműves vállalkozó leánya volt.³⁹ Ilonát és az 1910-ben született László fiúkat nevelhették csak fel, első gyermeküket korán elveszítették. A családot újabb sorscsapás sújtotta, amikor Ilona négy esztendősen, 1916-ban megkapta a rettegett gyermekbénulást, melynek nyomát egész életében viselte: púpos volt és sántított. Majd elérte őket a háború, a trianoni békekötést követően el kellett hagyniuk otthonukat. Mráz Kálmán 1921-ben ideiglenes állást kapott a Tapolca melletti Diszelben, majd Dabroncra került, egy új jegyzőségbe. (8. kép)

Ilona 1932-ben érettségizett Kőszegen, majd a Királyi Magyar Pázmány Péter Tudományegyetem földrajz tanszékén szerzett diplomát. A világlátott Cholnoky Kálmán tanítványa volt, aki arra ösztönözte, hogy magyarosítsa a nevét: „Te tót vagy, többet ide ne gyere ezzel a névvel – szekált. 1937-ben felmentem a várba, a belügyminisztériumba, így lettem Csaba Ilona.” De hiába szerzett diplomát, állást nem kapott, bár kitanulta a fogtechnikus szakmát is. Mikor Mráz Kálmán nyugdíjba vonult, Ilona szüleivel Zalaszentivánra került, mert nagybátyja, dr. Toplak Ferenc résztulajdonos volt ott az ottani tojás-baromfi export üzletben, ahol az apa, Mráz Kálmán, mint ügyvezető, besegített. „1943-ban az elcsatolt részek visszaadása után apámat megkérdezték – mint jegyzőt jól ismerték a vármegyén – nem menne-e vissza Bántornyára a közigazgatást eligazítani. ... Én akkor már állásban voltam, elvégeztem ugyan az egyetemet, de nem kaptam tanári állást, hanem először Budapesten, a Zalaexport Kft. irodájában, majd Szentivánban voltam könyvelő.”⁴⁰ Sőt, 1940 áprilisától 1944 áprilisáig cégvezetőként alkalmazták, ahogy ezt

a cég fejléces levelén igazolták. (9. kép.)

Boldogan hagyta ott állását, és követte szüleit, amikor kinevezték az alsólendvai polgári leányiskolába 1944. szeptember 12-én. Pár hétig tanított ott, ám „1945 áprilisában odaért a front, a trianoni területeket visszaadták Jugoszláviának, a magyar tisztviselőket minden nélkül kiebrudalták.” Rövid időre Nagykanizsán kapott állást, majd kérte, helyezték át Zalaegerszegre. A korszakot kitűnően jellemzi Csaba Ilona a pártba történő beszerzésének története, amire 1947-ben került sor Zalaegerszegen.⁴¹ Ilona önéletrajzában MNDSZ tagságáról is beszámolt. Zalaegerszegen Izsák Gyula Andre mellett lett helyettes igazgató a polgári fiúiskola ideiglenes épületében, az Iskolaközben. „Onnan hívtak be a tanfelügyelőségre, s akkor mondták meg, hogy éngem küldenek oda a zárdába az iskolát államosítani. [A Notre Dame rend által fenntartott oktatási intézmény.] Hiába tiltakoztam, azt mondták, hogy ezt meg kell csinálni, nincs mese. El is mentem és megcsináltam, mert féltem, se állásom, se lakásom, semmi sem volt, mit tehettem más.”⁴² Akkor még azt gondolta, hogy az apácák ott maradhatnak világi vezetés mellett. A pedagógusi pályát azonban nem vállalta, külső adottságai miatt. Inkább a megyei tanács oktatási osztálya szorgalmas, megbízható tisztviselőjének szerepét választotta.⁴³ Az ötvenes években, bár párttag volt, nagyon félt, mégis ereklyeként őrizte a bátyja perében kísértő levelet.

Mráz László története

A fivér, Mráz László 1910-ben született, az érettségít (10. kép) követően műegyetemre járt, ahol hét félévet végzett el, egy találmányát el is fogadta a szabadalmi hivatal, amit később a perhez is mellékeltek. (11. kép) Tanulmányainak a háború vetett véget, majd feleségül vette a Szécsiszentlászlón birtokos, tehető,

³⁹ A képek a Göcseji Múzeum gyűjteményét gazdagítják.

⁴⁰ Csaba Ilona visszaemlékezése GM AD 1899-1995.

⁴¹ „Előtte Nagykanizsán voltam tanár. Ballaeneggerné (Ballenegger Henrik Temesvár [ma: Timisoara, Románia], 1885. – Zalaegerszeg 1954, nyelvtanár és műfordító francia nyelvből, kommunista meggyőződéséért meghurcolták. Felesége is követte nézeteit.) szervezkedett az MNDSZ-nél (Magyar Nők Demokratikus Szövetsége 1945-1956 között működött) összehívta a talaj nélküli, állás nélküli pedagógusokat, be kellett lépni, mert állás vagy nem állás, lakás vagy nem lakás, lét vagy nemlét kérdéssé vált. ... Azt se tudtam, mi az a párt, a 19-es eseményekre nem emlékeztem, nem voltak ideológiai ismereteim. Úgy lettem olyan „nagy” káder, hogy a Ballenegger, aki mint régi kommunista lépett föl – nekem háború előttről jó ismerősöm volt, mert a Zalaexportnál a Böhm Jenő zsidó malmos a bank (a Zalaegerszegi Központi Takarékpénztár R.T.) megbízásából, ahonnan a vállalat az állandó forgó tőkét kapta, banki ellenőr volt. Az ő barátja volt a Ballenegger, aki Böhm Marikát franciára tanította. Barátjuk volt a Gábor doktor, aki nekünk orvosunk volt. (Gábor Ernő a Tanácsköztársaság idején szerepet vállaló kommunista orvos. 1945. május 28-tól mint megbízott vármegyei tisztii főorvos működött 1945. november 29-ig. Orvosi szaktudását nem vitták.) A háború után ismertek, a Kanizsáról való áthelyezésemet is nekik köszönhettem, rólam mindig jót mondtak, beajánlottak. Új emberek kellettek. ... ezek voltak a párt élén, mindenbe beleszóltak. Mindenhova az került, akit ők javasoltak.” Csaba Ilona visszaemlékezése GM AD 1899-1995.

⁴² U.ott

⁴³ Csaba Ilona személyzeti anyaga, iratai GM AD 4537-2020.

vagyonát a petánci (ma Petanjci [Szlovénia]) savanyúvíz kereskedelmével⁴⁴ megalapozó Vogler család egyik örökösét, Hildát. A petánci Széchenyi forrás felvirágoztatójának⁴⁵ fia, majd társtulajdonosa, Vogler József a Muravidéken jelentős, mintegy 462 hektár (1070 hold) terjedelmű birtokkal rendelkezett. 1931 decemberében hunyt el. 1937-ben testvére, Vogler János halálával lányai, Toplak szül. Vogler Margit és Hilda (Mrázné) örökölték az üzem rájuk eső negyed-negyed részét.⁴⁶ Mráz László felesége, Hilda hozományával 240 holdnyi birtokon gazdálkodhatott.⁴⁷ (12-13. kép)

1942 szeptemberétől Mráz László rövid ideig dolgozott a Zalaexport Kft.-ben. 1943-ban a rá eső 20 000 pengős részét eladta két társának, és az eladott, de teljes összegében ki nem fizetett üzletrésze után rendszeres havi kamatot kapott, majd birtokára vonult. 1947 júniusában az eddig Jugoszláviában élő Mráz László ismét visszatért, s a cég tisztviselőjeként a bevásárlást és az adminisztrációt végezte.⁴⁸ Amikor 1949. május 12-én államosították az üzemet Zalaexport Nemzeti Vállalat néven⁴⁹, az igazgató az egykori gépészkovács, Borsos István lett, és ahogy láttuk, Mráz Lászlót továbbra is alkalmazták. Amikor 1950. október 1-jén megalakult a Dunántúli Baromfiipari Egyesülés, aminek vezetője Borsos lett, a minisztérium hozzá osztotta be Mráz Lászlót és Katona Györgyöt is.⁵⁰ Mráz azonban hamarosan visszahelyezték Zalaszentivánra.

1951. április 17-én házkutatás volt Mráz Lászlónál, ahogy Ilona testvére mesélte, „rögtön el is vitték Pestre. A tárgyalás a Markóban volt. ... Fény derült egy csinytevésre is, amit vallatáskor Borsos árult el.”⁵¹ Ő az a megbízhatónak tűnt alkalmazott, akit az államosításkor a vállalat élére helyeztek. De a vádirat megfogalmazása szerint valójában a volt tulajdonosok akaratóból került oda, akik így reménykedhettek abban, hogy „jó” emberük révén a háttérből befolyásolhatják a történéseket. E férfiú vallomásaiban beismerte, hogy magát illegális kommunistának vallva megtévesztette a pártot, miközben kiszolgált régi tőkés barátait. Ő vallotta be azt is először, hogy

levelet dugtak az export pulyka gyomrába. A levélküldés nagy bűnnek számított, olyannyira, hogy az ellenük felhozott vád egyik pillére lett. Mráz László vallomásaiban az áll, hogy Virágh Endrével és Katona Györggyel beszélgetve határozták el, hogy a pulykák gyomrába „fasiszta röplapokat” tesznek, mert tudomásukra jutott, hogy a vagonokat Zalaszentivánon pecsételik le, és majd csak Londonban nyitják ki. László mintegy öt példányban egy pergamen lapra gépelte a már ismertetett szöveget, felbontották a ládákat, a pulykák gyomrába tették a leveleket. „Kb. 2 hónap elteltével megérkezett egy levél Londonból, melyben válaszoltak a pulykában kiküldött levelünkre. A levél tartalmára pontosan már nem emlékszem. A levelet megmutattam Virághnak és Katonának, majd utána megsemmisítettem.” A szeptember 25-ei zárt tárgyaláson azt mondta, hogy a levél Virágh ötlete volt. „A vasfüggöny szót azért használtam, mert az a kifejezés akkoriban kezdett átmenni a köztudatba és akkor kezdődött az a politikai feszültség, amire a vasfüggöny célzott. Én semmi izgatató tartalmat nem találtam ebben a szövegben... Most már beismerem, hogy helytelen volt a vasfüggöny szó használata.”⁵²

Ilona próbált közbenjárni testvére érdekében. „Volt egy ügyvéd Pesten, akit egy zsidó barátja ajánlott a bátyámnak, aki valami jó tettéért próbált segíteni. Mikor [a deportálások voltak,] ezt a zsidó állatorvost odahelyezték Szécsiszentlászlóra, Laci elintézte, hogy a családja is oda kerülhessen. Ezt a levelet elvittem hozzá, hátha a levélben van valami, amit föl tud használni. Ő utánanézett a dolognak, azt mondta, nem tud Lacin segíteni, mert az ügy szigorúan titkos. Azt is mondta, ez csak ronthat az egészen, s akkor én tovább dugdostam a levelet. A pulyka ügyre azt mondta az Olti, hogy azért halált érdemelne a szerzője. Ilyen hülyeséget miért is kellett bevallani? Mert verték őket.”⁵³

Mráz László a per harmadrendű vádlottjaként azt is bevallotta, hogy több esetben foglalkozott a nyugatra szökés gondolatával. Virágh Endrét kérte fel,

⁴⁴ A gyógyvíz kereskedelméről ír: PINTÉR 1987

⁴⁵ Vogler József (Alsó-Ausztria, 1835 – Szécsénykút, 1905) 1855-ben Bécsben főtanító, 1861-ben Volkshule címmel tanügyi folyóiratot alapított, 1866-1869 között nyilvános főreáliskolát működtetett, majd visszavonult. A Zala vármegyei Szécsiszentlászlón, ma Motvarjevci (Szlovénia) vásárolt birtokot, ahol 1882-ig gazdálkodott, majd jó érzékkel megvásárolta a petánci forrást, s a kitűnő savanyúvíz nagy hasznot hozott számára. Halála után két fia örökölte a vállalatot.

⁴⁶ BAJZIK 2008.2, 443-444. pp. A birtok fél része unokatestvérüket, Vogler Jozsefát illette.

⁴⁷ Az 1951-ben felvett gyanúsítottai jegyzőkönyv szerint

⁴⁸ BFL Főváros bíróság XIV.4/f. 0527/1951. Vádirat

⁴⁹ Az Elnöki Tanács 1949. évi 20. sz. törvényerejű rendeltével államosították a tíz munkásnál többet foglalkoztató és a külföldi tőkés tulajdonában lévő üzemeket

⁵⁰ BFL Főváros bíróság XIV.4/f. 0527/1951. Virágh Endre vallomása 1951. március 13.

⁵¹ Csaba Ilona elbeszélése GM AD 1899-1995.

⁵² BFL Főváros bíróság XIV.4/f. 0527/1951. Mráz László vallomása.

⁵³ Csaba Ilona elbeszélése GM AD 1899-1995.

hogY egy szombathelyi, Györvári Öcsi nevű ismerősével, aki azóta már disszidált, hozza össze. E szökés nem sikerült, mert a férfi nem vállalta, hogy családostól kimenekítse. A zsírral való visszaélést is bevallotta, amiről minden vádlott és Virágh is tudott. Cseh Ferenc és Neumark Sándor keszthelyi hentesek is tanúskodtak az ügyben, nehéz volt bizonyítani, hogy semmi felelősségük nem volt az ügyben, bár a perben többen hangsúlyozták, hogy törvényesnek érezték a megtakarítások eltulajdonítását.

Mráz Lászlót 6 évi, majd jogerősen 8 évi börtönre ítélték, aminek letöltését Tatabányán kezdte meg, a szénbányában. Ilona elmondása szerint a család három évig azt sem tudta, hol van. 1953. december 1-jén kelt kegyelmi kérvényében leírta, hogy büntetését 1951. április eleje óta tölti, a 14-es aknában dolgozik, ahol a brigádjának az utóbbi átlagteljesítménye 118 %-os volt. A közkegyelmi rendeletre hivatkozva kérte, hogy mentsék fel büntetése hátralevő részének kitöltésétől. Ismertette a vádakát, ismét magyarázni kezdte a „vasfüggöny” szót, amit „éppen a nyugati országok emeltek”, és amivel nem akart gyűlöletet kelteni. Többek között felemlítette egy újabb találmányát is, egy fotocellás készüléket, amivel a tojást gyorsan és tökéletesen lehetett átvilágítani. Ezt az eszközt, amely sok munkaerőt szabadítana fel, letartóztatása miatt nem tudta szabadalmaztatni. 1954-ben, amikor már meglátogathatták, diák fia egy fényképet készített börtönéről nagy titokban. (14. kép) Néhány családi kép szabadulását követően, 1955 decemberében készült, már Zalaegerszegen, a Garbai (ma Püspöki Grácián) utcában, akkor ott lakott a család. (15. kép)

Szabadulása után Mráz László Györbe költözött, majd hamarosan úgy döntöttek, hogy családostul távoznak Magyarországról. 1956-ban Svájcban telepedtek le, ahol Mráz László egy nagy vállalat műszaki igazgatója lett. „Ott nem azt nézték, mije hiányzik neki, hanem hogy mit tud. Vállalata megbízásából már bejárta az USA-n kívül az egész déli féltekét. Legutóbb Braziliában hívták meg szakértőnek.” – írta róla büszkén nagybátyja, Toplak Ferenc.⁵⁴

Borsos István története

Borsos István volt az elsőrendű vádlott, aki a sárvári BARNEVÁL igazgatójaként egyszerű, hirtelen magas posztra jutott emberként nem tudott hatalmával mit kezdeni, s nem talált hangot beosztottjaival sem. A terhelő tanúvallomások mellett ott találjuk a per paksamétájában azt a levelet is, melyben néhány falubelelő, régi munkatársa – főként párttársa – kézjeggyével felvállalta azt a kockázatos lépést, hogy kiáll mellette. Letartóztatásakor mindössze 1 hold szántóval rendelkező Zalaszentivánon, fizetése vállalatigazgatóként 1200 forint volt.

Borsos István Szepetken (ma Pókaszepetk) született 1906-ban, édesapja kovácmester volt, akinek kilenc gyermeke közül ő volt a legidősebb. Az elemi iskola öt osztályának elvégzését követően beírták a gimnáziumba, de nem volt pénzük taníttatni. Keszthelyen lakatosinasnak állt, ám a durva bánásmód miatt visszatért édesapja zalaszentiváni műhelyébe, ahol 1925-ben felszabadult. Sok helyen próbált munkát találni, dolgozott Kemendollárban a Mesterhy uradalomban, Egerváron a báró Solymossy-féle uradalomban, mint uradalmi gépész, de önértékes munkás lévén nem tűrte el a durva hangot, ezért más munkát keresett. Zalaegerszegen téglagyári gépész, Tatabányán vasúti lakatos volt, majd 1927-ben Budapesten az egyik kis műhelyből a másikba hanyódott „állandó kenyér és otthon nélkül”. 1928-ban munkát talált a Ganz gyárban, először mint segédmunkás, majd kitanulta a hegesztést. „Felhasználtam minden kínálkozó lehetőséget arra, hogy a szakmai tudásomat fejlesszem. Különböző esti tanfolyamokon vettem részt és szabad időmet tanulásra fordítottam.” Kapcsolatba került az illegális földalatti mozgalommal. „A sok útkeresés, forrongás a Pártban találja meg értelmét, és ott valóban otthonra is találtam. ... részt vettem minden tömegmozgalomban, sztrájkban, tüntetésben.”⁵⁵ 1932-ben betegeskedő édesapja hívására hazatért Zalaszentivánra, ahol annak kovácműhelyében dolgozott. A Zalaexport Kft. 1938-ban épülő hűtőházának és baromfifeldolgozó üzemének építéskor szerelő munkákat végzett. Arról nem ír, hogy gépészként, soförként és fűtőként is alkalmazták. A háború végén néhány hónapra munkaszolgálatosként a kenyéri repülőterre hurcolták szerelőnek. A háborút követően régi párttagságának köszönhetően szervező munkába kezdett, kinevezték párttitkárnak. A jegyzői kerület hat falujában megalapította a

⁵⁴ Toplak Ferenc visszaemlékezése, kézirat

⁵⁵ BFL Főváros bíróság XIV.4/f. 0527/1951. Borsos István perhez csatolt önéletrajza

pártszervezetet, „s gondoskodtam arról, hogy a földosztás mindenütt megtörténjen. Megalakítottam a nemzeti bizottságot, Ufosz- és Fékosz szervezeteket.⁵⁶ ... 1948-ban már a titkári megbízatást is a saját nevelésű elvtársnak adtam át. Megyebizottsági tag voltam Zalaegerszegen, majd a járási pártbizottság káderesnek nevezett ki. ... A Zalaexport Kft lerombolt üzemét is fel kellett újítani”. Kezdetül ő volt az üzemi bizottság elnöke.⁵⁷ „Húsüzemet rendeztünk be, hogy az 1946-47-es inségek telén a parasztok állatállományát megmentjük az éhen pusztulástól. Kézben tartottuk az üzemet, és egyre fokoztuk a termelést. Látszólag a tőkéseknek, de már akkor tudtam, hogy mi nem a tőkéseknek, hanem magunknak, a dolgozók országának termelünk ... tudtuk, hogy a párt nem hagy cserbe bennünket. 1949. májusban állami ellenőrt küldött üzemünkbe.” Az államosítást követően Borsos lett az vállalatvezető, s nem kis része volt abban, hogy a kft. „több mint negyennyel millió (sic!) forint készpénzzel, illetve követeléssel került az állam kezelésében, és a tőkések nem tudták az üzemet kifosztani.”⁵⁸ A Zala Megyei Bíróság, mint Cégbíróság 1991-ben kiadott igazolása szerint a céget a „Népköztársaság Elnöki Tanácsa 1949. évi 21. sz. törvényerejű rendeletének 5. §-a alapján törölték a Könyvügyi Miniszter 15.931/Eln. 1949. számú rendeletére. A törlés időpontjában a társaság törzstőkéje 150.000 Ft.- volt”, amely a két tulajdonos azonos arányú törzsbetétjéből tevődött össze.⁵⁹

Borsos Istvánt 1949. októberében a Baromfi-feldolgozó Vállalat sárvári telepére nevezték ki vállalatvezetőnek, ahova Virágh Endre is követte munkatársként.

Majd 1951. október elsején a Dunántúli Baromfiipari Egyesülés igazgatójának nevezték ki. Az ő javaslatára a minisztérium mellé rendelte Mráz Lászlót és Katona Györgyöt is.⁶⁰ A letartóztatása előtt írott önéletrajzát hűségének kifejezésével zárta: „most is itt dolgozom, és mint egyszerű, de hűséges katonája a dolgozók országának, és az élcsapatnak, a Pártnak.”

Az egyik sárvári BARNEVÁL alkalmazott, a személyzetis asszony, kézzel írt, meglehetősen primitív feljelentő levele szerint még az önéletrajza sem lehetett a saját munkája, sőt illegális párttag sem lehetett, mert a szemináriumokon alig tudott megszólalni.⁶¹

Az ellene felhozott vád: a közellátás érdekeit veszélyeztető közhivatalnoki kötelességszegés büntette, befolyással üzérkedés és sikkasztás büntette. Lényege: új vezetőként 1950 augusztusában a telepen felállítandó hűtőberendezés elkészítésére tett javaslatot. A Minisztériumból egy mérnököt küldtek ki, aki megállapította, hogy erre a helyiség nem alkalmas. Borsos indítványozta a szigetelést, valamint a régi hűtőház melletti kamra hűtőfelszerelésének bővítését, de mindez, „mind pedig a gépek elszállításának megakadályozását célzó javaslata [ugyanis tiltakozott az ellen az utasítás ellen, hogy a húsüzem gépeit adják át a kispesti konzervgyárnak. Sőt, javaslatot adott be a Belkereskedelmi Minisztériumba a Zalaszentivánon létesítendő, illetve megtartandó húsüzem érdekében] mint a népgazdaság érdekeinek meg nem felelő javaslata a minisztérium részéről elutasítást nyert.”⁶² Toplak kérésére Borsos nem engedélyezte a Magtisztító NV részére az iparvágány használatát, holott tisztában

⁵⁶ 1945. március 31-én alakították meg a kommunista vezetésű UFOSZ-t (Újonnan Földhöz Juttatottak Országos Szövetsége). 1945. május 6-án a Földmunkások és Kisbirtokosok Országos Szövetsége (FÉKOSZ) névvel alakították újjá a Földmunkások Szakszervezetét.

⁵⁷ A főispán 1945. április 26-i jelentése szerint a háborút követően „Zalában a több ezer embert foglalkoztató MAORT-on kívül a zalaszentiváni Zalaexport Kft.-nél” működött üzemi bizottság. MNL ZML Főispáni iratok. 1945. 84. sz.

⁵⁸ BFL Főváros bíróság XIV.4/f. 0527/1951. Borsos István perhez csatolt önéletrajza

⁵⁹ A Binder család által megőrzött iratok.

⁶⁰ Virágh Endre tanúvallomása BFL Főváros bíróság XIV.4/f. 0527/1951.

⁶¹ A sokatmondó, primitív levelet hibáival együtt közöljük: „Az MDP-nek írom, hogy a D.B. Egyesülésnek Borsos igazgató viselkedése úgy a dolgozók felé mint a körülötte levő munkáskáderokhoz való viselkedése türehtetlen állapot volt. Goromba, durva viselkedése, és erkölestelen élete felhívta úgy a Párttitkár mint a dolgozók is a figyelmemet, a ... útja mindig Zalaszentiván volt, munkáskáderokkal szóba se állt. Folyton ledorongolta ... Kezünk le volt kötve, úgy a termelési osztály vezető Tóth Jánosné és a termelési ellenőr Nagy Jánosné és személyzeti előadó Pető Gézané [félünk] még az irodájától is, mert szerinte csokolozásra mentünkbe ... kor lehordott bennünket, amit mind a Sárvári Pártbizottságon Stern elvtársnőnek is jelentettünk be. Tóth Má[ri]át munkaideje alatt szállóba hordot Zalaegerszegré. Ruhát, cipőt, pulovert, abroszt vásárolt neki. Én kértem, engedélyezzen a részemre 4 forint előleget téli kabátra mer egész télen nejlon kabátba jártam, feletem, ha leány lennék adna mer annak minden kel de egy 2 családoss asszonynak jó a rongy is, és valósággal ki dobot. Félünk ha bekellet az irodába menni, mert fojton idegesvolt, félt attól hogy valami vele fog történni és ezt éreztette, mindig hazudozot és velünk sose volt őszinte. Sajnálta a Virágot, hogy az államvédelmi hatóság őrizetbe vette és a feleségét mindenbe segítette. Sot nemsokára intézkedet, hogy Mráz Zalaszentiványra vissza hejezte, arisztokratát hejezet ide. Állandóan az illegális multjáról beszél és arról hogy Angyalföldön lakot és onnan szervezkedet hogy a Vöröshadsereg minél előb bejöhessen. Mikor Borsos igazgatót is az államvédelmi hatóság őrizetbe vette Rác Erő sárvári üzem párttitkárall néztük az önéletrajzát amit megállapítottunk hogy amilyen buta volt a szemináriumon hozzá alig tudott szolni azt az önélet rajzot csak Virág Bandi csinálta meg neki. P G személyzetis” BFL Főváros bíróság XIV.4/f. 0527/1951.

⁶² BFL Főváros bíróság XIV.4/f. 0527/1951. Vádirat.; A gazdasági intézményrendszer átalakításáról, a kis üzemek felszámolásáról, nagyobbakba történt beolvastásáról, a garasztisztításról, a gazdaságilag hatékony vállalati kapcsolatsrendszer felszámolásáról lásd: PETŐ-SZAKÁCS 1985, 113-115. pp.

volt azzal, hogy ez annak tervteljesítését hátráltatja, ezért intézkedését a minisztériumból kiszállt bizottság megakadályozta.⁶³

Másik fő bűne pedig a kém Lenknek nyújtott segítsége, közbenjárása volt, amiért még pénzt is kapott, első megállapítás szerint 1500, valójában 1000 forintot, az ítéletben ennek visszafizetésére kötelezték. Az ötoldalas vádiratban, amit végül aláírt, beismerte, hogy sosem volt az illegális kommunista párt tagja, csak megtévesztésül írta, és valóban a nyugattal kapcsolatban álló köröket, azaz egykori főnökeit, később beosztottjait támogatta. (Toplak Ferenc visszaemlékezésében azt írta, hogy nem volt idő elolvasni a vádiratot, egyszerűen alá kellett írni, amit elé tettek. Bizonyára a többiek esetében is hasonló volt az eljárás.)

4 évre, fellebbezését követően 6 évre, és mezőgazdasági ingatlanának elkobzására ítélték. 1951. február 19. és 1954. február 27-e között töltötte büntetését. 1951. december 12-én már a balatonfenyvesi – az ún. KÖMI (Közérdekű Munkák Igazgatósága) által létesített – munkatáborban tartózkodott, ahol elhatározták, hogy a Nagyberkek rossz földjeinek megmunkálásával virágoztatják fel a magyar mezőgazdaságot.⁶⁴

Felesége, akivel 1943-ban kötött házasságot, levelet írt az igazságügyminiszternek, melyben felmentését, büntetésének enyhítését kérte, hiszen férje „egész élete csak a szegénység és a háttérbe szorítás és a mászhoz való alkalmazkodásban telt el. ... Férjem munkatársai az államosítás után is a régi munkaadói voltak, akik bizony amint az események megmutatták olyan hatással bírtak férjemre, hogy az alól nem tudott menekülni és velük együtt követte el ezt a bűncselekményt. Férjem a súlyos fogság ideje alatt igen megbánta a Párt és a Nép ellen elkövetett bünt...”.⁶⁵

A Fővárosi Bírósághoz 1963 márciusában írt rehabilitációs kérvényében saját magyarázatát olvashatjuk: „A zalaszentiváni Baromfitelep államosítása után én lettem a vállalat vezetője. Egy év eltelte után az Élelmezésügyi Minisztériumtól arra kaptam megbízást, hogy a Sárváron létesítsünk egy modern baromfi- és tojásfeldolgozó üzemet. Ennek én lettem az igazgatója. Jó munkám eredményeképp a Dunántúli Baromfi Egyesülés igazgatói beosztásába kerültem. A fenti idő alatt több kitüntetés és jutalmat kaptam. Egyidejűleg hat hetes párt-iskolát is

végeztem. 1951. febr. 27-én az éjszakai órákban megjelent lakásunkon az államvédelmi hatóság, külföldi leveleket követeltek tőlem, majd Budapestre, Fő u. 1. sz. alá szállítottak [a] kémelhárító osztályra. Itt közölték velem, hogy mint kémet tartóztattak le. Minden tiltakozásom és védekezésem eredménytelen maradt. 8 hónapi letartóztatásom eltelte után egy jegyzőkönyvet kaptam azzal az utasítással, hogy olvassam el és írjam alá, mert ha nem, ott fogok elrohadni. A jegyzőkönyv átolvasása után meglepődve láttam, hogy abban a kémkedésről egy szó sem volt. Helyette gazdasági és egyéb bűncselekménnyel terheltek, melyekről tudomásom sem volt. A fenti jegyzőkönyvet mégis aláírtam. Ezek után a bíróság tárgyalást tartott, melyek eredményeképp 6 évi börtönbüntetésre ítélték, 1954. febr. 28-án szabadultam, majd márciusban az 16. sz. AKÖV-nél helyezkedtem el, mint autószerelő. Azóta is itt dolgozom.” A Vállalat MSZMP alapszervezete jó véleményt mondott róla 1963. április elején, amit rehabilitációs kérelméhez csatolt is. Csoportvezető, Kiváló Dolgozó kitüntetésben, pénzjutalmakban is részesült. Részt vett a Szakszervezeti Bizottság munkájában, és rendszeresen végzett pártmunkát. Figyelembe véve magatartását, javasolták felmentését (az ítélet hátrányos következményei alól). 1965. május 21-én. Borsos István szabadulását követően a 16. sz. Autóközlekedési Vállalatnál dolgozott, mint csoportvezető.⁶⁶

Katona György története

Katona György 1923. augusztus 19-én született Szőregen. Az állami felügyelőként kiküldött, értelmiségi családból származó ötödrendű vádlott fő bűne az volt, hogy minisztériumi alkalmazottként segíteni próbált az államosítás miatt kétségbeesett, valóban ügyeskedő embereknek.⁶⁷

Így ismertették az ellene felhozott vád alapját: „a Zalaexport 1948 év októberében került állami ellenőrzés alá. A könnyűipari minisztérium állami ellenőréként került a vállalathoz. A Dunántúli Baromfiipari egyesülés alkalmazottja volt Sárváron. A ZE [Zalaexport] Vállalat baromfi és tojás felvásárlásával, zsirbegyűjtéssel és baromfi feldolgozásával és értékesítésével foglalkozott. A vállalat főleg külföldre exportált. A vállalat 1949 májusában államosításra

⁶³ BFL Főváros bíróság XIV.4/f. 0527/1951. Vádirat

⁶⁴ Részletesen ír erről Moldova György: A Balaton elrablása című riportjában. https://konyvtar.dia.hu/xhtml/moldova_gyorgy/Moldova_Gyorgy-A_Balaton_elrablasi.xhtml Letöltve: 2020.05.21.)

⁶⁵ BFL Főváros bíróság XIV.4/f. 0527/1951.

⁶⁶ BFL Főváros bíróság XIV.4/f. 0527/1951. Borsos Istvánnak a periratokhoz csatolt rehabilitációs kérelme és melléklete

⁶⁷ BFL Főváros bíróság XIV.4/f. 0527/1951.

került. Mikor erről a volt tulajdonosok, Binder és Toplak értesültek, elhatározták, hogy a vállalatból pénzt fognak kivonni, továbbá, hogy egy nekik megfelelő vállalatvezetőt találnak. Mráz lakásán megbeszélést tartottak. Toplak közölte, hogy a vállalatot államosítják, de hamar rendszerváltozás lesz és kérték Borsost, hogy erre a rövid időre vállalja el a vállalat vezetését. Egyben megnyugtatták, ha bevonulnak az angolszász csapatok, igazolni fogják, hogy csak az ő kérésükre tette. Kérték, hogy ha vezető lesz, akadályozza meg, hogy a gépeket elszállítsák, s legyen azon, hogy a vállalatot bővítsék, különösen fontos volna egy új hűtőház építése. Pénzt a zsírfelvásárlás és csomagolás során szerzett un. veszteség eladásával szereztek, de ezt be kellett volna szolgáltatni a NV-nak. A tojást pedig Pesten napi áron számlázta vevőjük, de napi árnál drágábban adta el.”

Vallomásában ezt mondta Katona: „Az Országos Közellátási Hivatal Baromfi Osztályának vezetője dr. Barta arra utasított, hogy miután a Zalaexport alacsony létszáma miatt államosítás alá nem esik, hassak oda, hogy a vállalat tulajdonosai a vállalatot az államnak ajánlják fel. A kapott utasítás értelmében Toplakkal és Binderrel ilyen irányú tárgyalást folytattam. Felvetették, hogy az államosítás után szeretnének az üzem kötelékében maradni. Erre nézve ígéretet nem tettem. Mráz lakásán csak arról tárgyaltunk, én, mint állami ellenőr a felterjesztendő felajánláshoz javaslatot készítek, amelyben kifejtem, hogy az üzem állami igénybevétele gazdaságilag miért indokolt. Tagadom, hogy a vállalatvezető személyéről vagy tőkekivonásról szó esett volna.” Nem volt tudomása sikkasztásról, tagadta, hogy pénzjutalomban részesült volna. Nem emlékezett a pulykába tett levélre sem.

Büntetését 1951. június hó 27. napjától 1953. év október hó 26. napjáig töltötte le, ennek során vājárként dolgozott a várpalotai cseri bányában. Szabadulását követően rakodómunkás volt, majd a Tatabányai Szénbányászati Trösztnél dolgozott vājárként. Később a Szövetkezetek Csongrádmegyei Központjánál helyezkedett el. A Magyar Népköztársaság Elnöki

Tanácsához 1960. október 8-án érkezett meg kegyelmi kérvénye. Ennek kapcsán megállapították, hogy büntetése alatt jól viselkedett, ennek is köszönhetően helyezték feltételesen szabadlábra, továbbá, hogy az akkori ítélet – melynek társadalmi veszélyessége a mai joggyakorlat alapján lényegesen csekélyebb volt – érdemtelenül sújtotta. Elítélését utóbb az 1990. évi XXVI. Törvény 1. §-a értelmében semmisnek tekintették. Az erről szóló értesítést 1991. január 8-án, még életében, budapesti lakásán megkapta.⁶⁸

Toplak Ferenc története

Történetünk egyik legérdekesebb alakja a másodrendű vádlott, dr. Toplak Ferenc 1892. szeptember 20-án született Alsólendván – ma Lendava (Szlovénia). Toplak János és Németh Viktória gyermeke, a Mráz testvérek anyai nagybátyja. Érettségi után elvégezte a Fiumei külkereskedelmi akadémiát, a magyar mellett három nyelven beszélt: németül, angolul, olaszul. Az első világháború idején besorozták a császári és királyi 2. bosnyák gyalogezredbe. Galíciában megsebesült, elvesztette bal karját, ezt követően egy orosz kórházban gyógyult, és a hadifogságban töltött idő alatt némiképp oroszul is megtanult.⁶⁹ (16. kép) Később jogi és államtudományi doktorátust szerzett. Ügyvédjelölt volt, de önéletrajza szerint baloldalinak számító politikai szereplése miatt principálisa eltanácsolta. Tanúvallomások is bizonyították, hogy a szociáldemokrata párt tagja volt. Végül terménybizományi nagykereskedő lett, Budapesten élt.⁷⁰ Felesége, Polyák Izabella operaénekesként, előadóművészként lépett fel. (17. kép) Budapesten a Markó utca 7. számú ház egyik kétszobás lakásában éltek, ahová férje irodáját is bejegyezték. Zalaszentivánon tanítónőként ismerték, aki nagyon szeretett énekelni.⁷¹

Mikor lehetősége adódott, Toplak Ferenc nagy-szabású terveket készített a zalaszentiváni vállalat felvirágoztatására, láthattuk, hogy kapcsolatai is segítettek ebben. Letartóztatásakor Alibánfán lakott. Tulajdonainak államosítása után a zalaszentgróti

⁶⁸ BFL Főváros bíróság XIV.4/f. 0527/1951. Katona György felmentésére vonatkozó iratok

⁶⁹ TOPLAK (1968) 2010. 1968-ban elkészült háborús visszaemlékezése posztumusz jelent meg Lendván (Lendava, Szlovénia). Toplak Ferenc 1973-ban hunyt el, családja minden hájjal megkent, vidám emberként ismerte. 1968 körül írhatta a már említett visszaemlékezését életútjáról, letartóztatásáról, börtönveiről is.

⁷⁰ Dr. Toplak és Koráb terménykereskedelmi részvénytársaság. Nagy Magyar Compass 49/2. (1922) Iparos-részvénytársulatok. 584. p.

⁷¹ Toplak József, Toplak Ferenc rokona, aki a kötet kiadását szervezte, említette operaénekesi karrierjét a kötet fülszövegében. TOPLAK (1968) 2010. A korabeli sajtó is többször említi szerepléseit, az 1920-as évek végén és a harmincas években operaénekesnőként, dalművészként, énekművésznőként említették. Pl. a Magyarság, a Néptanítók Lapja, a Pesti Hírlap, a Nemzeti Újság stb. 1940-ben kinevezték tanítónővé: „1893. évi március hó 31. -én született és elemi iskolai tanítónővé kinevezett dr. Toplak Ferencné sz. Polyák Izabella (1931. III. 4.)”. In: Fővárosi Közlöny, 1940. október 4. 994. p. 1944-ben már nyugdíjazták. Fővárosi Közlöny, 1945. szeptember 1. https://adtplus.arcanum.hu/hu/view/FovarosiKozlony_1944_2/?query=poly%C3%A1k%20izabella&pg=403&layout=s (Letöltve: 2020. 06.30.) Életének 95. esztendejében hunyt el Zalaegerszegen. Zalai Hírlap, 1987. július 9.

állami gazdaság termény- és trágyafelvásárlójaként tudott elhelyezkedni, ezért nevezte magát egyik rehabilitációs kérelméhez mellékelt önéletrajzában keserűen dr. Ganajnoknak.

Bűneként rótták fel, hogy továbbra is kapcsolatot tartott az egykori vállalatánál dolgozó, vagyontalanná lett unokaöccsével, Mráz László műszaki hivatalnokkal, s főként a vállalat élére 1949-ben kinevezett Borsos Istvánnal. Toplak Ferenc nem tört meg, már őrizetbe vételekor különféle papírdarabokon ceruzával írt fogalmazványokat, melyekben meggyőzően adta elő saját védelmét, próbálta ártatlanságát bizonyítani, ahogy ez a periratokhoz mellékelt, az államügyészségnek címzett kézirat is tanúsítja: „Ügyészi kihallgatásom alkalmával elfeledtem hivatkozni az üzemek államosítását szabályozó törvény (emlékezetem szerint 1948-ban jelent meg) azon szakaszára, amely szerint Ft. 10.000 értékhatárig nem kutatandó a volt tulajdonosok által kivont összeg. Tisztelettel kérem vádiratom összeállításánál ezt figyelembe venni, valamint azt, hogy zalaszentmihályi gyümölcseszeszőfdéimnek egy részét is így voltam kénytelen pótolni. A főzde együtt lett államosítva Zalaexport Kft-vel. Egyben tisztelettel kérem „szigorú őrizetességem” megszüntetését a következő indok alapján. F.é. ápr. 17-től, tehát 132 napja vagyok őrizetben. Ebből 72 napot az Á.V.H. börtönében töltöttem, amely idő alatt tisztázva lett, hogy kémkedéssel, összeesküvéssel és egyéb politikai jellegű bűncselekménnyel nem vagyok vádolható. Csakis anyagi természetű gyanúok maradtak fenn ellenem. Ez a körülmény tán indokoltá tenné, hogy ily hosszú vizsgálati idő eltelte után már érintkezésbe léphessek szívbeteg feleségemmel, aki őrizetbe vételekor összeesett. Ugyancsak kívánatos lenne, hogy legutóbbi munkahelyemet, a Zalaszentgróti Állami Gazdaságot tájékoztassam arról, hogy kiknek adtam többezer forint takarmányvásárlási előleget. Váratlan őrizetbe vételem miatt eddig erre nem volt alkalmam. Előadom még ezzel kapcsolatban, hogy 59 éves és 90%-os hadirokkant vagyok.”⁷²

Egy másik, kockás fecnire ezt írta: „Politikai magatartásom, illetve annak igazolására, hogy nem voltam fascista beállítottságú, kérem kihallgatni dr. Somló Ernőt és özv. Holczer Mihályt. Dr. Somló a zsidókórház főorvosa. Tudomásom szerint mind a

ketten most is a Markó u.7. sz. házban laknak, amely ház a nyilas időkben sárgacsillagos ház volt. Ebben a házban laktam én is velük együtt 10 éven keresztül. Akadályoztatásomra való tekintettel pedig, kérem megkeresni közvetlenül legutolsó munkahelyemet a Zalaszentgróti Állami Gazdaságot annak igazolására, hogy munkakörömet kifogástalanul betöltöttem.”⁷³

Azt is megfogalmazta, hogy csupán azután próbált a vállalatból minél több bevételhez jutni, miután rájött, hogy az államosítást követően nem maradhat, s attól félt, hogy rokkantként nem tud megfelelő értelmiségi pályát találni, amiből eltarthatja magát és a feleségét.

A legfőbb államügyészséghez 1952. június 17-én írt levelét, mint állami kertészeti trágyatelepi alkalmazott, alibánfai lakos fogalmazta, amiben azt állította, hogy a zsír forgalmazásakor a „csepegő” fél százalék beadására vonatkozó rendeletet 1949-ben, a bűncselekmény elkövetése után hozták. Így őt visszamenőleges hatályú büntett miatt ítélték el. Valamint az államrend ellen sem uszított. Nem hallgatta az Amerika hangját sem, mert kis táskarádója nem volt alkalmas annak vételére.⁷⁴

Büntetéséből 1953. augusztus 1. napján szabadult: az 1953. évi 11. tv. 3. §-a alapján közkegyelemben részesült, s az elbocsátó iraton az is szerepelt, hogy „fenti büntetőítélet alapján fűződő hátrányok alól mentesül. Szabadulását követően a zalaegerszegi húsipari vállalathoz került üzemvezetőnek, de hamarosan a nagykapornaki műszenkeverő üzembem volt kénytelen dolgozni, segédmunkásként.”⁷⁵

1956 októberében ismét kezébe vette az irányítást Zalasantivánon. 28-án Máta Jenővel, a B listára került egykori körjegyzővel felvonulást szerveztek. A tüntetők feltörték a pártirodát, iratokat égettek. A plébánostól kért keresztet az iskola falára helyezték. A kultúrteremben tartott gyűlésen leváltották a tanács elnökét, majd megválasztották a forradalmi tanácsot, melynek elnöke dr. Toplak Ferenc, titkára a korábbi vb. titkár, Lukács András lett. Gabonát osztottak a lakosságnak, amit a termelészövetkezet és a Terményforgalmi Vállalat raktáraiból szereztek. A budapesti forradalmároknak gyűjtött ételmelet két teherautóval szállítottak a fővárosba.⁷⁶

Egy 1959-ben készült környezettanulmány szerint dr. Toplak Ferenc akkor éppen Nagykapornakon

⁷² „1916-ban bal karomat töből amputálták és idegsokkom is visszajött.” Lásd erről: TOPLAK 2010.

⁷³ BFL Főváros bíróság XIV.4/f. 0527/1951.

⁷⁴ Uo.

⁷⁵ Abban az 1965-ben kelt levélben olvasható ez, mellyel a Zalaegerszegi Járásbíróság mentesítette a büntetett előlethez fűződő hátrányok alól a BTK. 81.§10. és 2. bekezdés alapján.

⁷⁶ 56 ZALA MEGYEI KRONOLÓGIÁJA 2004. 203-204. pp.

dolgozott a Betonútépítő Vállalatnál. (Sok esetben az építőipari vállalatok, téglagyárak, bányák, közlekedési vállalatok adtak munkát a kor deklasszált elemeknek.) Zalaszentivánon, a Petőfi u. 2-es számú házban lakott.⁷⁷ A forradalom bukása után eljárás indult ellene, amit megszüntettek, de hosszabb ideig rendőri felügyelet alatt állt. Egy újabb, 1960-ban készült rendőri jelentésben ezt írták róla: „a felszabadulás után az Angol szervekkel tartott kapcsolatot kémkedés ügyben, melyért bíróság elé is lett állítva. [Ezt a vádat az ő esetében teljesen elvetették.] Büntetését a Szegedi Csillagbörtönbe[n] töltötte. 1956. nov. 4-e után olyan hangokat használt a községben, hogy nem kell félni, mert az Egyesült Államok úgy is diplomatikusan fogják azt elintézni, hogy az oroszok nem lehetnek Magyarországon továbbra is a népet nyúzni. Nevezett személynek a fenti tevékenysége miatt 1 évig volt rendőrhatalom felügyelet alá helyezve, mivel 60. éves már elmúlt, úgy közbiztonsági eljárást nem lehetett vele szemben eszközölni.”⁷⁸

Ám ő továbbra sem adta fel, 1958-ban Fock Jenő országgyűlési képviselőhöz, a KB gazdaságpolitikai titkárához írt egy beadványt.⁷⁹ Miért érdekes számunkra a „A zalai térség valutatermelő lehetőségei” című, 20 oldalas, kissé bő lére eresztett írásmű, vagy legalábbis annak részletei? Mert kiválóan bemutatja azokat a körülményeket, elképzeléseket, melyek miatt ő és társai, az akkori „imperialista tőkés” Zalaszentivánt választották vállalkozásuk telephelyül. Bizonyítja azt is, milyen kétségbeesetten vágyott rá, hogy rehabilitálják, és képzettségének, gyakorlatának megfelelő munkát kapjon. Ahogy fogalmazott, írása „egyszerű manifesztációja annak”, hogy nem közömbös rá nézve annak a közösségnek a sorsa, „melyben élni és – halni kell. ... Úgy vagyok pedig a tárgyalt kérdéssel, mint a bérkocsi elé sodródott hajdani huszárló, amely még itt is hegyezi a füleit, ha trombitaszót hall.” Kifejtette, hogy az ország megnövekedett ipari és visszafejlődött mezőgazdasági exportja jelenleg nem tudja biztosítani azt a devizamenyiséget, amely szükséges lenne az ipari termelés költségeinek túlnyomó részét képező, külföldről származó nyersanyagok kifizetésére. „Fizetési mérlegünk passzívájának kiküszöböléséhez nagy segítséget kaphatnánk a mezőgazdaság és a reá épített mezőgazdasági ipar termékeinek megnövelt exportjával. ...

A mezőgazdaság és a vele kapcsolatos mezőgazdasági ipar az, ami a nemzetközi munkamegosztásban ... a legbiztosabb, állandó és reálisan is megvalósítható export sikereket biztosíthat. Ebben segítheti Zalát a nyugathoz való közelsége.” A kiélesedő nemzetközi verseny miatt fontos lenne, hogy a „mezőgazdaság termékeit lehetőleg feldolgozott állapotban exportáljuk. Ennek dacára megyénknek jelenleg nincs baromfi- és tojásfeldolgozó üze. A háború után Sárváron építettek egy három megyére méretezett feldolgozó vállalatot teljesen leszerelve a zalai térség termelői és forgalmi gócpontjaként működő feldolgozó üzemet, úgyannyira, hogy még a cirka 900.000 tojás konzerválására alkalmas vasbeton meszező kádakat is kalapáccsal szétverték. A zalai térségben a jugoszláv határtól kezdve összegyűjtött tojást és baromfit előzőleg Zalaszentivánon gyűjtik össze, majd innen autón szállítják tovább a 60 km távolságra lévő sárvári üzembe feldolgozás céljából”. Ezt fölöttébb gazdaságtalannak tartotta, akárcsak azt, hogy „sertést, marhát megyénkből csak élő állapotban” exportáltak. Fagyasztott hús, tartósított húсарu, húskonzerv, bacon feldolgozásával a megyében egy vállalat sem foglalkozott. „A háztartások ellátásában a tartósított húсарu mindinkább nagyobb szerepet fog betölteni” – állapította meg, ezért kell az ipari nyersanyagként számba jöhető hússertés tenyésztést ösztönözni. Statisztikai adatokat felsorolva és tapasztalatait összegezve részletesen elemezte az összes mezőgazdasági ágazatot, rámutatott a jó minőség, az anyagilag érdekelt termelő, a szakszerű értékesítés és kereskedelem fontosságára, és javaslatot tett egy, a térség közlekedési centrumában felállítandó ipari kombinát felállítására. S itt jön a lényeg: „Ehhez keresve sem tudnánk jobb, megfelelő helyet találni, mint Zalaszentiván. E község két állomásával, délnyugati Dunántúl vasúti és egyúttal országúti közlekedési gócpontja is. ... A feldolgozó kombinát megalakítás terén gyakorlatilag első lépésnek a volt Zalaexport elhanyagolt telepének igénybevétele kínálkozik. E terv felvetésénél bizonyára nem vagyok mentes némi elfogultságtól, de ennek ellenére is meg merem tenni ajánlatomat, mert ezt el nem vitatható érvekkel is alá tudom támasztani. Első: az üzem kedvező fekvése, kapuja előtt a kanizsai, északi oldalán pedig a bobai vonal. Iparvágánnyal, ezért két oldalról is könnyen megközelíthető. Az üzem

⁷⁷ Szabó Gyula elmondása szerint mindig albrétben laktak, s feleségétől elvált azért, hogy ne érje hátrány büntetett előélete miatt. GM AD 2957-2006.

⁷⁸ Az adatokat a rendőr a vb. elnöktől, az MSZMP titkártól és egy meg nem nevezett fiatalembertől szerezte.

⁷⁹ BFL Főváros bíróság XIV.4/f. 0527/1951.

1400 négyszögöle részben még beépítetlen területen fekszik; a mellette levő üres telkek pedig lehetőséget adnak a további terjeszkedésre. Csatornázását a szombathelyi Kultúrmérnöki Hivatal már kidolgozta.”

Javaslatait láthatóan nem vették figyelembe. Bár munkáját dicsérte az ügyintéző, miközben sajnálkozott, hogy nem dolgozta ki megfelelően egyik témát sem, feltehetően azért, mert nem voltak birtokában a megfelelő adatok. Viszont előnynek számíthatott 1965 márciusában, amikor rehabilitációs kérelméhez mellékelte, jóindulatának bizonyítékaként.

Toplak Ferenc nyugdíjasként Zalaegerszezen élt, nyelvtanítással egészítette ki jövedelmét, főként középiskolásokat oktatott. Ezt a következőképpen magyarázta: „A feleslegessé válásnak azt a nyomasztó érzését, amelyet a nyugdíjazás vált ki, idegen nyelvek tanításával igyekszem ellensúlyozni.”⁸⁰

A nyugaton is jól bejáratott, lehetőségekkel teli kereskedelmi vállalat vezetőit, bár kétségkívül szakszerűen végezték munkájukat, sikeres céget működtettek, sok embernek adtak munkát, súlyos büntetésre ítélték, és 1953-54-ig kegyetlen körülmények között dolgoztaták, vagy fogva tartották. Mivel a közügyektől 10 évre

eltiltották őket, erkölcsi bizonyítványt sem kaphattak, ezért szabadulásuk után sem találtak megfelelő munkahelyet. Így valóban sikerült végleg kiiktatni egykori „paradicsomukért”, leginkább csupán a megélhetésükért foggal-körömmel harcoló, s az ítélet szerint – de valóságosan is – a rendszerváltásban reménykedő embereket.

A Zalaexport vállalat vezetőinek nagyszabású tervei nem feleltek meg a tervgazdálkodás kiütlőinek, az erőltetett iparosításnak. Bár Rákosi Mátyás beszédében nagyarányú fejlesztést: egy épületasztalos üzemet 250 munkással, 3 és fél millió forint befektetéssel, azonkívül egy tárházat – 22 és fél millió forint befektetéssel – ígért Zalaszentivánnak 1950 után⁸¹, a megyeszékhely árnyékában élő kis településnek ekkora fejlesztésre nem volt reális esélye.

A belső ellenség kíméletlen üldözése partvonalra szorított, emigrációba kényszerített sok tehetséges embert. Az emberi tragédiák, dugába dőlt tervek története élesen világítja meg az ötvenes évek félelemmel és hallgatással teli légkörét, amikor egy ártatlan, Angliából érkezett üdvözlő levelet sötét titokként kellett rejtegetni.

Források

A Binder család által megőrzött iratok

Budapesti Fővárosi Levéltár XXV.4/f. Fővárosi bíróság 0527/1951, Borsos István és társai (Mráz stb.) büntetőper iratai.

Fővárosi Közlöny, 1940. október 4., 1944. szeptember 1.

Központi Értesítő 1944 (69. évfolyam, 1. félév) 1944. április 13, 15. szám

Központi Értesítő, 1947 (72. évfolyam, 2. félév) 1947. november 27, 48. szám

Megyeri Anna: Gyűjtőnapló: Egy család sorsa századunkban Bántornyától-Zalaegerszegig. Adatközlő: Csaba Ilona Zalaegerszeg (Göcseji Múzeum Adattára, tovább: GM AD) 1899-1995.

Megyeri Anna: Gyűjtőnapló: Szabó Gyula, Zalaegerszeg. Adatok a zalaszentiváni baromfifeldolgozó vállalat történetéhez. GM AD 2957-2006.

Megyeri Anna: Gyűjtőnapló. Zalaszentiván, Binder Mátyásné. GM AD 2956-2006.

Moldova György: A Balaton elrablása https://konyvtar.dia.hu/xhtml/moldova_gyorgy/Moldova_Gyorgy-A_Balaton_elrablasi.xhtml (Letöltve: 2020.05.21.)

Nagy Magyar Compass 1922. 49/2.

Toplak Ferenc visszaemlékezése, Czudar Éva tulajdonában. Év nélkül [1968]

Zala 1950.

Zalai Hírlap 1957, 1987.

⁸⁰ TOPLAK 2010. 5. p.

⁸¹ Zala 1950. február 22. 1-2. pp. Rákosi elvtárs Zala megyében megtárgyalta választóival országunk és megyénk ügyeit... Zalaszentiván egy épületasztalos üzemet kap 250 munkással, 3 és fél millió forint befektetéssel, azonkívül egy tárházat 22 és fél millió forint befektetéssel.

Irodalom

- BANK–GYARMATI–PALASIK – Bank Barbara–Gyarmati György–Palasik Mária: „Állami titkok”. Internáló- és kényszermunkatáborok Magyarországon 1945-1953 Budapest, 2012.
- BAJZIK 2008.1. – Bajzik Zsolt: A petanci (szécsénykúti) ásványvízforrás története 1882-1945. I. rész. A forrás felfedezése és az ásványvíz sikere In: Vasi Szemle 2008. 3. szám, 295-330. pp.
- BAJZIK 2008.2. – Bajzik Zsolt: A petanci (szécsénykúti) ásványvízforrás története 1882-1945 között. In: Vasi Szemle 2008. 4. szám, 439-478. pp.
- DOKUMENTUMOK 1999 – Dokumentumok Zala megye történetéből 1947-1956. Szerk.: Káli Csaba, Zalai Gyűjtemény 48. Zalaegerszeg 1999.
- HORVÁTH 1975 – Horváth László: A sárvári baromfiipar ötven éve (I. rész) In: Vasi Szemle 1975. 4. szám, 542-559. pp.
- HORVÁTH 1976. – Horváth László: A sárvári baromfiipar ötven éve (II. rész) In: Vasi Szemle 1976/1. szám, HAGYOMÁNYOK 83-107. pp.
- 56 ZALA MEGYEI KRONOLÓGIÁJA 2004. – 56 Zala megyei kronológiája és személyi adattára. II. Szerk: Csomor Erzsébet és Kapiller Imre. Zalaegerszeg 2004.
- PETŐ–SZAKÁCS 1985 – Pető Iván–Szakács Sándor: A hazai gazdaság négy évtizedének története 1945-1985. I. Bp. 1985, 273-280. pp.
- PIHURIK 2010 – PIHURIK JUDIT: Egy Rákosi-korszakbeli kémper a zárkaügynök békaperspektívájából. In: Acta Historica Szeged, 2010. január, 67-83. pp.
- PINTÉR 1987. – Pintér István: Népi gyógyvízkereskedelem Nyugat-Pannóniában. In: Zalai Múzeum 1. Zalaegerszeg 1987, 215-223. pp.
- TOPLAK (1968) 2010. – Toplak Ferenc dr.: A kecske volt a fontosabb. Egy kiskatona története (az I. világháborúban). Zalaegerszeg (1968.), Lendva, 2010.
- TÓTH 2007 – Tóth Norbert: Zalaszentiván. Zalaszentiván 2007.

„Kind regards from behind the Iron Curtain” Dragging of the leaders of a Zala food processing company in the 1950s

In 1948 a company operated in Zalaszentiván dealing with egg and poultry trade. It had also produced canned food during the war, it distributed frozen goods and venison and looked back on a 10-year history. It was commonly known as Zalaexport Kft. One of the employees of the company, an excellent English speaker, László Mráz came up with the idea to hide some Christmas greetings in the stomachs of cleaned turkeys to be shipped to England, which his staff also accepted. David Bennett found one of the parchment sheets in the stomach of a turkey bought for Christmas, and in January 1949 he responded to it. On his letter, the private club that still exists today, The Liberal Club in Yorkshire named Pudsey was indicated. David praised the delicious turkey. He wished the recipients that their destiny would turn well, and that their dreams of travel might soon come true. The little “prank” was given a grotesque role in the lives of the people who run the company, who were arrested in 1951, accused of espionage and then economic and other crimes. In many cases, the confessions were squeezed out of them by beating and terrorization. We can learn about the history of the former owners of the company: the founder Mátyás Binder, whose work was recognized by a ministerial award in 1947, dr Ferenc Toplak, the lawyer and former grain trader, and László Mráz, who graduated from a technical university and

was a landowner because of his wife. Moreover the destiny of István Borsos and György Katona, state inspectors, who cooperated with them after the nationalization. Two soldiers of the Horthy Army who were accused of espionage for their prisoner-of-war camp relationship appeared as witnesses: the chief accountant, Endre Virágh and the lawyer dr János Lenk.

According to the testimonies kept in the Archives of the Capital City of Budapest, the leaders of the commercial enterprise well-established also in the West, though undoubtedly doing their job professionally, had given jobs to many people, were sentenced to prison and worked in cruel conditions. They were released with amnesty in 1953-1954. Because they were banned from public affairs for 10 years, they could not get a character reference, they did not find a suitable job. In this way, people who were fighting for their former “paradise”, actually tooth-nail for their livelihood, and therefore skilful and according to the verdict, but indeed hoping for a change of regime, could be excluded completely. The ruthless persecution of the internal enemy pushed many talented people to shore in Hungary and forced them to emigrate. The story of their tragedy, their jammed plans, sharply illuminates the atmosphere of fear and silence of the 1950s, when an innocent greeting letter from England had to be hidden as a dark secret.

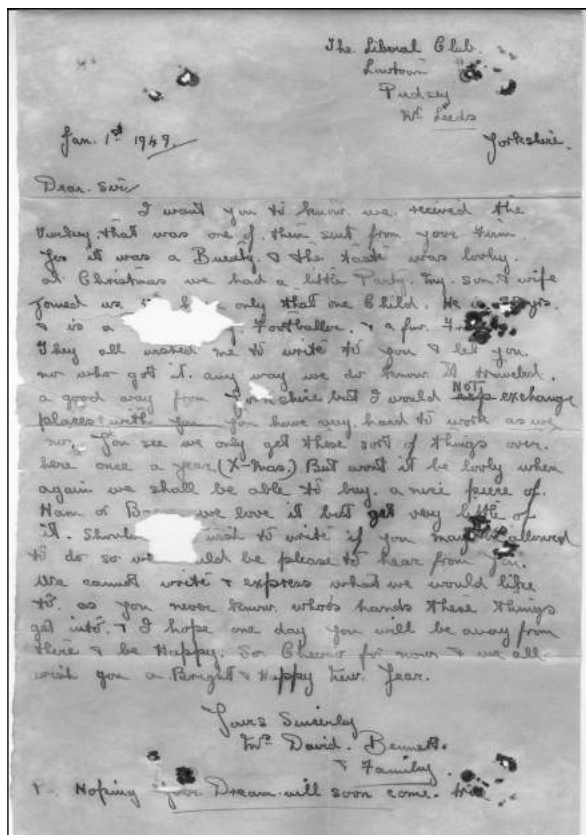

1. kép. A pulyka hasában elküldött levélre Angliából 1949 januárjában érkezett válasz (GM TOD_2020.8.5.)



2. kép. Binder Mátyás és Szukics Ilona esküvői képe, 1940. (magántulajdon)



3. kép. A háború idején ilyen teherautókkal gyűjtötték össze a tyúkokat. (Forrás: Tóth Norbert: Zalaszentiván)



4. kép. Teherautóval szállították a szalmát a telepre, amibe a tojásokat csomagolták, 1940 körül. (Forrás: Tóth Norbert: Zalaszentiván)



5. kép. A földművelésügyi miniszter dicsérő oklevele Binder Máttyás számára 1947-ből. A hűtővagonon a nemzetközi kereskedelmi kapcsolatokra utaló angol felirat. (magántulajdon)

6. kép. A dolgozók és tulajdonosok a telep udvarán, egy a vendégek fogadására állított díszkapu mögött. 1947. (GM TOD_ 1981.17.2)





7. kép. A zalaszentiváni Zalaexport Kft. tulajdonosai, vezetői és dolgozói 1947-ben. Az első sorban balról: Mráz Ilona és testvére László; Binder Mátyásné és férje világos ruhában; ismeretlen hölgy, dr. Toplak Ferenc és felesége, Mészárosné és férje, a könyvelő, Takácsné, a férje, a könyvelő; Mráz Kálmán és felesége, Vogler úr, Simonffy Kálmán gépész, világos ruhában; Binder Artur bevásárló; id. Keresztes Ferenc brigádvezető, Borsos István gépész és Takács István. A 2. sorban a dolgozók állnak. (GM TOD_1981.17.1.1.)⁸¹

8. kép. A Mráz család két gyermekükkel az 1925. június 4-én kiállított útleveleik fényképén (GM TOD_1997.7.18.)



10. kép. Mráz László érettségi képe, 1928. (GM TOD_1997.7.22.)



⁸² Péntes Ferenc és neje, Fülöp István és neje, Zarka Magdolna, Horváth Erzsi, Tóth Ilona, Csizmazia Katalin, Farkas Mária, Czánger Anna, Zsámár Rozália, Kovács Margit, Tóth Mária, Koller Erzsébet, Horváth István, Csizmazia Ferenc. 3. sorban: Takács József, id. Pámel Ferenc, Takács Rozália, Molnár Margit, Mátai Mária, Tuboly Manyi, Keresztes Piroska, Csizmazia Mili, Hegedűs Ilona, Hajdu Mária, Nagy Teréz, ifj. Keresztes Ferenc, Tóth Mária, Takács Anna, Koller Mária, Fülöp Józsefné és férje, Nagy Kálmán. 4. sorban: Hajdú Zsigmond, Csiszár Margit, Baladincz István, Csiszár Rozália, Nagy Károly, Polgár Anna, Markó Mária, Fülöp Anna, Csizmazia Ferencné, Pámel Ferencné, Csiszár Zsigmond, id. Keresztes Ferencné, Horváth István, Borsos Sándor. Zenészek: Tóth Ferenc, Tóth Gyula, Baladincz Jenő, Bedők József, Szabó István

9. kép. A Zalaexport Kft. fejléces levélpapírján írt igazolás Csaba Ilona számára (GM TOD_2020.8.3.)

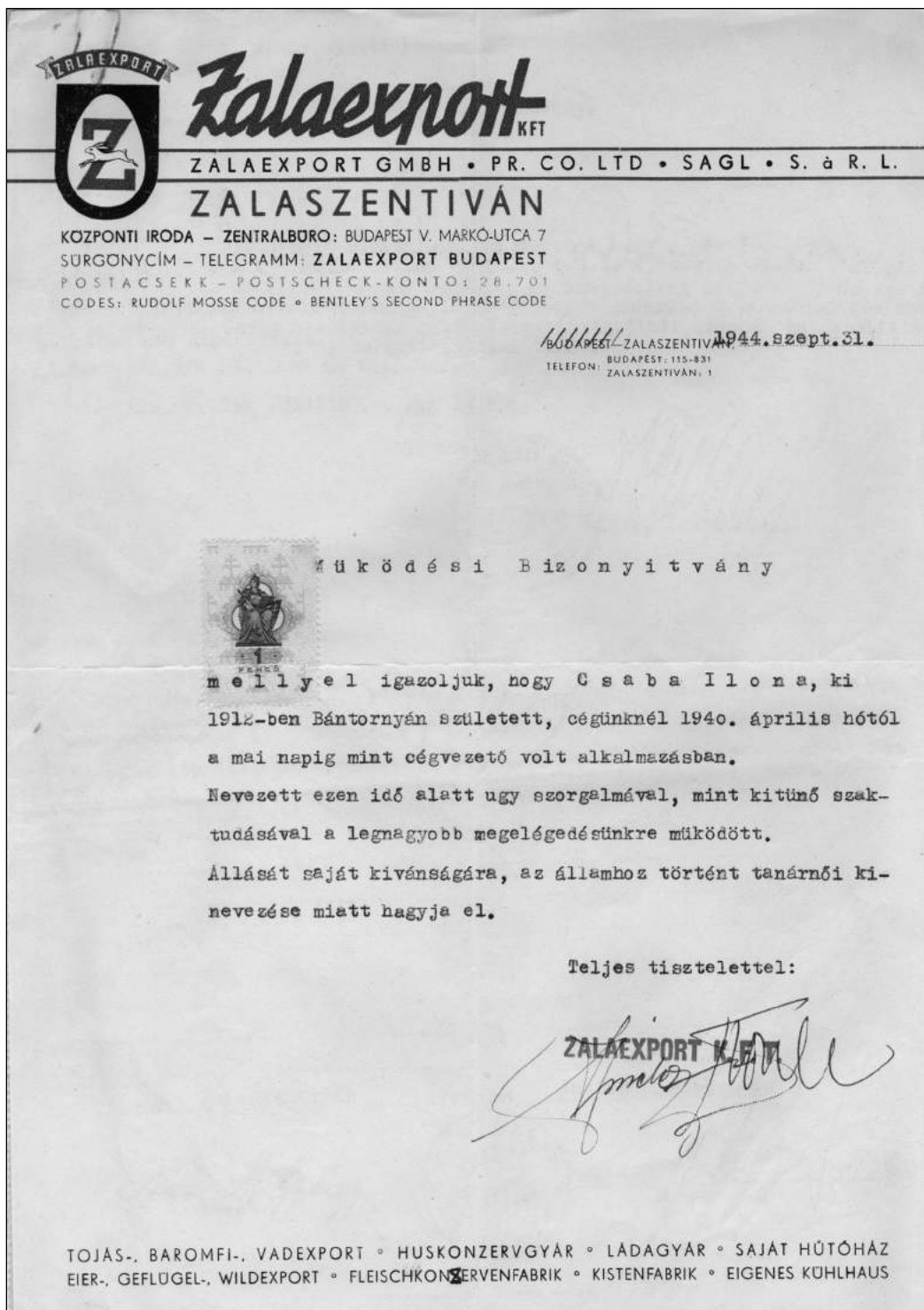

11. kép. Mráz László találmányának címlapja, permelléklet (BFL)

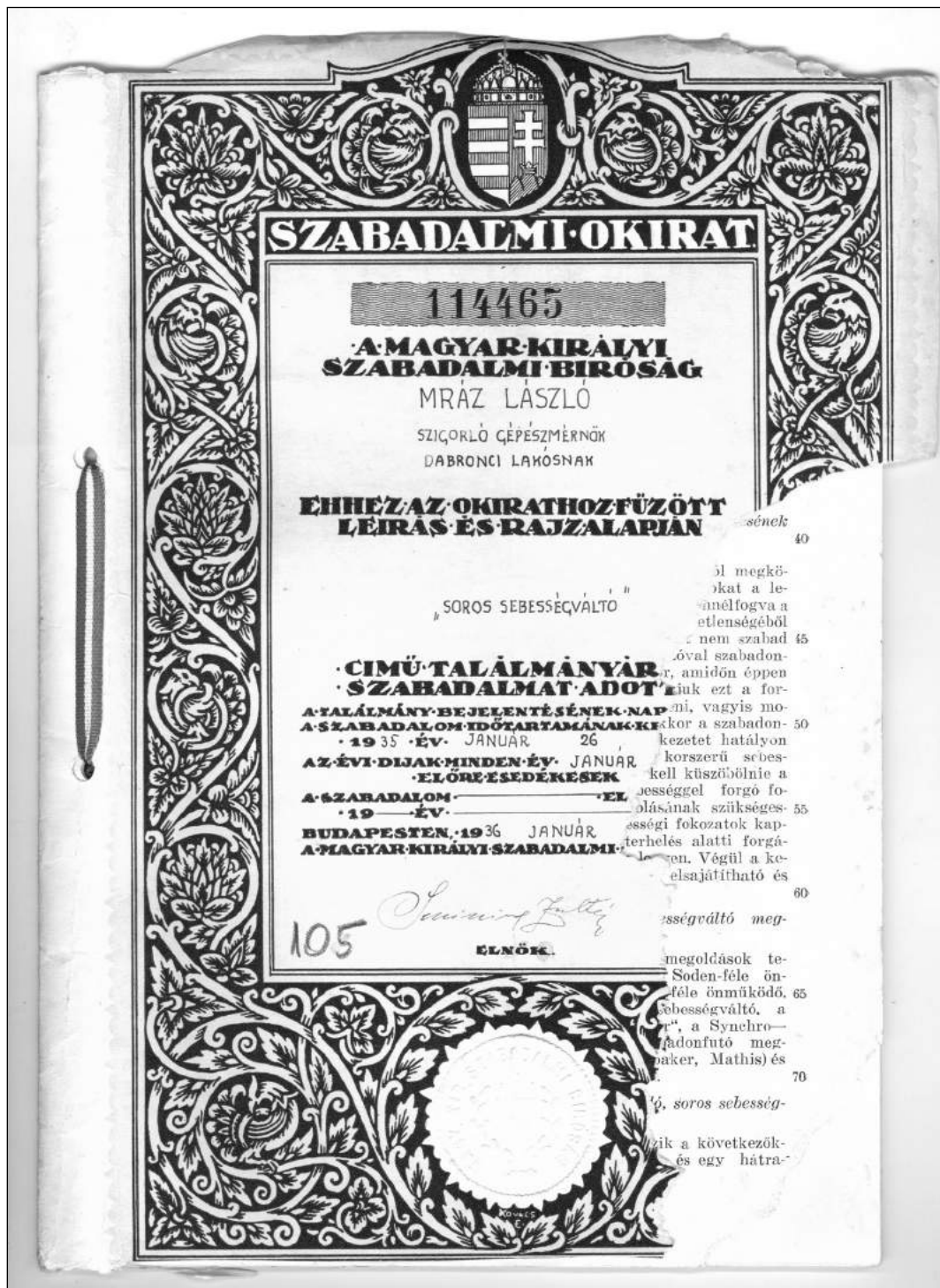

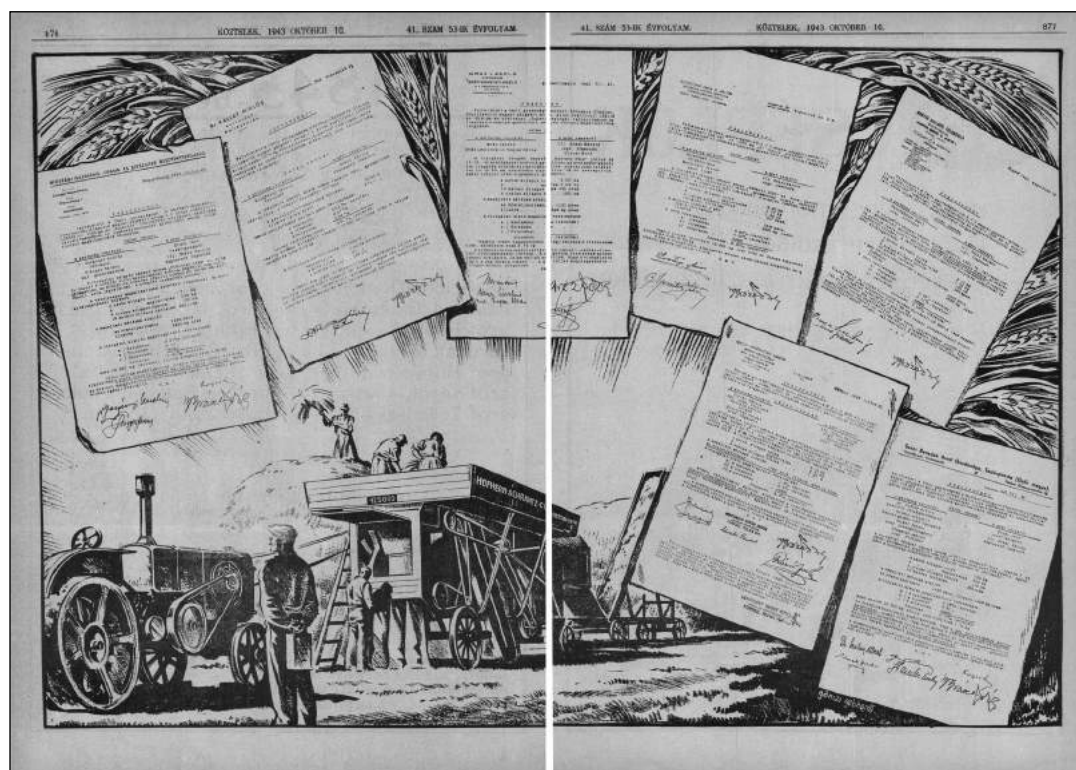

12. kép. A Országos Magyar Gazdasági Egyesület (OMGE) közlönye, a Köztelek borítója 1943. október 10-i száma a Mráz László és Vogler Hilda birtokára vásárolt cséplőgép szerződésével.

13. kép. A Vogler birtok Szécsiszentlászlón az 1950-es években (GM TOD_1997.7.31.)





14. kép. A tatabányai börtön, ahol Mráz László a büntetését töltötte. A felvételt titokban készített fia 1954-ben. (GM ADF_37 664.)



15. kép. A Mráz testvérek a börtönből való szabadulást követően Zalaegerszezen, 1955 decemberében (GM TOD_1997.7.27.)

17. kép. Dr. Toplak Ferencné Polyák Izabella operaénekesnő 1930 körül (GM ADF_45898.)



16. kép. Egy hadikórház Cserkászában (ma Cherkasy – Черкаси, Ukrajna). A kivakart arcú nő Natasa, aki iránt gyengéd érzelmeket táplált a mellette álló katona, Toplak Ferenc. (GM ADF_45324.)



Marx Mária

Néhány gondolat a hetési népviseletről

Problémák a hetési női viselet korszakolása és rekonstrukciója kapcsán¹

Látszólag egyszerű dolgunk van, amikor az egykori Zala megyei Hetés néprajzáról és benne a paraszti viseletről összegezzük az ismereteinket, hiszen az idők során szinte mindenki foglalkozott vele, akinek Zala népéletéhez valami köze volt. A 19-20. század fordulóján kevés olyan látványos vonása volt a népi kultúránknak, mint a hetési női viselet. Mégis sok problémával kerülünk szembe, ha a felületesnél mélyebben járunk utána a valóságnak. Ennek több, egymással összefüggő oka van.

Az egyik – talán a leginkább meghatározó – ok az, hogy a népelet korai kutatói mindenütt az archaikus, a régi, már letűnt elemekre, jellegzetességekre voltak kíváncsiak, ezeket keresték, ezek iránt érdeklődtek. Az adatközlők pedig, jó érzékkel tálalva, itt-ott kissé „kiigazítva” a közölteket, gyakran elmosták az időbeli vagy egyéb különbségeket. Ennek ellenkezőjére is volt példa, amikor a falusiak veszélyesnek találták a városi emberek érdeklődését, a házak fényképezésében, a szekrények és ládák tartalmának vizsgálatában „úri huncfutságot”, adókivetésre szolgáló vagyonfelmérést gyanítottak. A gondolkodás mindkét végléte torzított a valóságon.

Hasonlóképpen torzíttak a fényképek, illetőleg a képalírások is. A ritka alkalmakat megörökítő fénykép kedvéért, különösen, ha az egy városi fényképész műtermében készült, a falusi ember „kiöltözött” – felvette a legjobb ünneplő ruháját,² cipőjét/csizmáját,

esetleg kipödörte a bajuszát is, a nők kendőt imakönyvet, rózsafüzért, egy szál virágot,³ a férfiak pipát vagy cigarettát vettek a kezükbe. (1-2.kép) Ha kutató érkezett, aki a régi ruhaviseletről érdeklődött, a helyi asszonyok „beöltöztek” – olyan ruhákat is magukra vettek, amelyek már rég a padlásra vagy a kamrába voltak száműzve. Tipikus példája ennek a Gönczi-monográfiában is közölt, Bátky Zsigmond által 1904-ben készített fénykép. A kezében! pacsát tartó Rhytlok (sic)⁴ Anna ruhájának egyes darabjai mintegy fél évszaddal korábban számítottak általános viseletnek. Vagy a hímzett ködmönökbe öltözött századforduló asszonyok képe abban az időben, amikor a ködmönöket már a padláson ette a moly. A képalírásokból ezekre a torzulásokra nem feltétlen derül fény.⁵

Összességében az is megállapítható, hogy mire a tudományos alaposágú feldolgozás megkezdődhetett volna, a még élő tanúk már idősek voltak, információik nagyobb részt másod- vagy harmadkézből származtak. A (nagy)mamák, dédöreganyák viseletének szóban történő „leírása” sok pontatlanságot, ellentmondást okozott, aprónak tűnő részletek feledésbe merültek, természetesnek tűntek vagy – rákérdezés híján – nem rögzítették őket. A gyakorlatban pedig keveset próbáltak ki belőlük. Kivételesnek tekinthetjük Gönczi fényképsorozatát a pacsa hajtogatásáról és Kerecsényi Edit képeit a konty⁶ felvarrásáról.⁷ Egyik sem tekinthető százszázalékos sikernek, mindkét

¹ A hetési viseletet sokan leírták már előttem, nem céloom, hogy ezeket az általánosan ismert részleteket megismételjem. Tanulmányomban a leírások és gyűjtések ellentmondásaira, valamint a más területek viseleti szokásaitól való eltérésekre helyezem a hangsúlyt.

² Göcseji Múzeum történeti dokumentumtár ltsz: TOD_1988.14.1. Búki Mihály ünnepi viseletben, Bödeháza, 1930-as évek eleje; TOD_1988.14.2. Stefkó Józsefné ünnepi viseletben, Bödeháza, 1930-as évek eleje. Serényi Árpád fotói.

³ Vida Ilonka adatközlő: Kerecsényi 1986-1992

⁴ Kerecsényi Edit gyűjtéseiben következetesen Ritlop név szerepel, s mivel többször, személyesen gyűjtött, ezt tekintem hitelesnek.

⁵ Rhytlok Anna (sic) régies fehér ruhában, Göntérháza, 1904, NM F 6374 közli: Gönczi 1914, 384. p.

⁶ A „konty” kifejezés a hetési viseletben többféle dologra is vonatkozhat: 1. a fonatból, vagy csavart hajból feltűzött hajviseletre, ahogy ma is értik; 2. a fából készült kiegészítőre, ami a főkötő vagy kendő formáját megadta; és végül 3. az 1980-as években már így hívták az adatközlők az egész – kasmír főkötővel borított – hajviseletet, illetve kontyosnak nevezték a színes népi viseletben járó asszonyokat. A következőkben – a magyarázkodást elkerülendő – a (haj)konty, (fa)konty és főkötő meghatározást használom.

⁷ GÖNCZI 1914, 385-388. pp. 1-20. ábra, illetve Kerecsényi 1999, 17. p és 48-52. kép

esetben maguk a készítőik is mentegetőztek, objektívnek tűnő körülményekkel – a vászon keményítetlen, illetve a haj frissen mosott voltával – indokolva „művük” tökéletlenségét. Mindenesetre ma nem tudjuk jól megismételni sem a kontyfelvarrást, sem pedig a pacsá felrakását.

A viseletek első említései tanáremberek tollából született szépirodalmi, ill. ismeretterjesztő jellegűek, többnyire a korban népszerű táj- és népleírások kategóriájába tartoznak. Dr. Szántó Károly csáktornyai középiskolai tanár a Földrajzi Közleményekben számolt be az 1881-ben gyalog tett vidékjárásáról. Cikkében körülbelül két nyomtatott oldalnyit szentelt az Alsó-Lendva (ma Lendva/Lendava, Szlovénia) környéki népek – magyarok, vendek⁸ és horvátok – viseletének.⁹

Bellosics Bálint is pedagógusként írt szülőföldjéről: 1891-ben a Vasárnapi Ujság lapjain mutatta be részletesen az alsó-lendvai vásárt, megkülönböztetve írt a környéki vend és magyar lakosok ruházatáról, a vásárba érkező göcseji bocskorosokról, lovas cigányokról. Ugyanő 1892-ben adott közre egy cikket a Turisták Lapjában Lendva vidékéről, amelyben leírta a környék magyar asszonyainak ruhadarabjait,¹⁰ majd 1903-ban, a Néprajzi Értesítőben ismertette a hetési magyarság viseletét.¹¹ Írásaiban felhasználta mind Szántó Károly, mind Sente Arnold veszprémi felsőkereskedelmi iskolai tanár leírásait,¹² amelyek nemcsak címükben és tartalmukban hasonlítanak egymásra – és Bellosics munkáira –, hanem abban is, hogy a vendek viseletével hasonlítják össze a magyar emberek külső és lelki alkatát, viselkedését, szokás- és hitvilágukat, ruházódásukat. Bellosics leginkább rajzaival tesz hozzá a cikkekből megszerezhető ismeretekhez.

Nagyjából ugyanebben az időszakban, a 19. század végén gyűjtött a hetési falvakban Gönczi Ferenc tanító is, eredményeit 1914-ben közölte a máig is nagy jelentőségű *Göcsej, s kapcsolatosan Hetés vidékének és népének összevontabb ismertetése* című, rendszeresen idézett monográfiájában.¹³

Ezek a korai kutatók tárgyi anyagot nem gyűjtöttek, részben mert nem múzeumban/múzeumnak dolgoztak, de főként azért, mert a leírt ruhákat tulajdonosaik még javában használták, ragaszkodtak hozzájuk. Bellosics már ekkor leírja ugyan, hogy „a divatosan kapkodás majdnem minden évben más viseletet teremt”,¹⁴ a szegényes körülmények között élő „oktálos” (azaz 1/8 telkes) hetési nép esetében ez inkább a generációk divatjának változását jelentette.

Az eredeti ruhadarabok keresése az 1930-as években, Göcsejben kezdődött, amikor az idegenforgalom fellendítése érdekében létrejött Göcseji Egyesület nagyszabású népszerűsítő munkába fogott. A célokról és eredményekről a helyi lapok, különösen a Zalamegyei Ujság folyamatosan beszámoltak. A fényképező és tárgygyűjtő körutak, népszerűsítő előadás-sorozat, különféle kiállítások szervezése a Göcseji Hét kulturális rendezvényeiben érték el a tetőpontot. A programokhoz, zenés, dalos és táncos műsorokhoz, népszokás-bemutatókhoz szükségesnek látták a helyi népviselet felújítását is.

Amikor 1932-ben a kultuszminiszter népviseletbe öltözött csoportokat kért a vidéktől a budapesti Szent István napi körmenetre, már kiderült, hogy Zala megye nem tud megfelelni ennek a kérésnek, „mert nálunk jellemző népviselet nincs.”¹⁵ Miután elhatározták a népviselet felújítását, Fára József a megyében tett útjai során egyebek mellett ruhadarabokat is gyűjtött,¹⁶ valamint előadásokat tartott a Zalában meglévő viseletekről, és arról, milyen irányai lehetnének a felújításnak. A Magyar Asszonyok Nemzeti Szövetségének székházában tartott előadása után – göcseji népviselet híján, és valószínűleg a gyűjtött darabok alapján – a hetési népviseletet választották, s ebbe öltöztették fel a Kustánszegi Göngyösbokrétá tagjait.¹⁷

Ünnepi szerepléseiket a kor egyik legjelentősebb fotográfusa, Serényi Árpád dokumentálta. Fényképei nagy példányszámban, eladásra készültek. A Göcseji Múzeum is őriz belőlük jó néhányat, amelyeket a kutatók évtizedeken keresztül használtak munkáikhoz, s

⁸ A korban a szlovén népességre a vend megnevezés az általános, ezért ezt használom, de találkozhatunk a bömhécz népnévvel is.

⁹ SZÁNTÓ 1883, 149-151. pp.

¹⁰ BELLOSICS 1892, 205. és 213. p.

¹¹ BELLOSICS 1903

¹² SZENTE 1898

¹³ GÖNCZI 1914

¹⁴ BELLOSICS 1892, 211. p.

¹⁵ Zalamegyei Ujság 1932. augusztus 28. 1. oldal Népviselet https://library.hungaricana.hu/hu/view/ZalamegyeiUjsag_1932_3/?p-g=138&layout=s&query=N%C3%A9pviselet (Letöltve: 2020. január 8.)

¹⁶ Az anyagot Fára a levéltárban mutatta be a szervezőknek, majd a Notre Dame zárdában rendezett néprajzi kiállítás részeként mutatták be a közönségnek, a Göcseji Hét rendezvényeit követően visszakerült a levéltárba, később pedig a Göcseji Gyűjtemény hányatott sorsára jutott.

¹⁷ Béres Katalin Fára József kulturális tevékenységéről szóló tanulmányában ír Göcsej turisztikai népszerűsítéséről, és ennek keretében a viseletfelújítási kísérletről is. BÉRES 2013

részben ezek a képek eredményezték azt a mára már közkeletű félreértést, hogy a göcseji és hetési öltözetnek bármiféle köze volna egymáshoz. Miután ezek a képek és a velük illusztrált munkák megjelentek a néprajzi kézikönyvekben és felkerültek az internetre, úgy gondolom, hogy ez a toposz nem is irtható ki a köztudatból.¹⁸

Még a saját korában, az 1930-as évek közepén sem volt ismert, hogy a sajtóban és a közönség körében egyaránt magasztalt és mindenütt elismerést aratott „göcseji népviselet” darabjai és természetesen a rajtuk alkalmazott „göcseji hímzés” mintái kivétel nélkül Hetésből származnak. A Kustánszegi Gyöngyösbokréta történetét feldolgozó munka,¹⁹ amelyet a későbbi polgármester, Németh Edit állított össze a korabeli újságcikkek és a faluban még elevenen élő hagyomány alapján, mint a göcseji dalkincs és szokások felelevenítőjét, továbbvivőjét mutatja be a csoportot. Bár a bokrétások viseletét is leírja, arra nincs utalás, hogy ez a viselet nem a helyi (polgáris), hanem a mozgalomtól, „felülről” nekik szánt (népi) ruhadarabokból állt. A leírás alapján a hetési női viselet kissé stilizált változata lett az „ízléses göcseji ruhában pompázó leányok”²⁰ fellépője, a legények pedig az általános paraszti viseletnek tekintett ing-gatyamellény-kalap-csizma együttesben álltak színpadra.²¹

A Göcsejt népszerűsítő sajtó rendszeresen használta a göcseji viselet, göcseji hímzés, göcseji minta stb. kifejezéseket, amelyeket természetesen átvettek a nemes célt támogató néptanítók, kézimunkatanárok, s rajtuk keresztül tulajdonképpen az egész közvélemény. (3. kép) Még azok a falusi emberek is, akik ezeket a ruhákat sohasem látták, meg voltak róla győződve, hogy régen náluk is ilyesmi lehetett, csak náluk már „kiment a divatból”. Ezt a vélekedést Gönczi Ferenc monográfiájának egy erősen félreértett mondata látszik támogatni. A Népviselet című fejezetben külön bekezdésként a következő mondat olvasható: „A hetési nép a ruhadivatban lassan követi a göcsejt.”²² Ezt a Hetés későbbi polgárosodására utaló mondatot az érdeklődő olvasók úgy értelmezték, hogy Göcsejben hasonló viselet volt, mint Hetésben, de ami

ott már nincs meg, az Hetésben még megvan, mert ott, az elmaradottabb vidéken lassabban követték a divatot. Ez az értelmezés azonban távol áll a valóságtól.

Itt mindjárt egy másik toposz is megjelenik, tudniillik, hogy a régi divat valamiféle pozitív megítélés alá esik – mert a hagyományos, az magyar, egyszerű, szép, fehér, a női munkát dicséri – szemben az újjal, amely színes, hivalkodó, gyári, változékony, ezért mindig negatív felhanggal említik, egészen addig, míg azt is fel nem váltja valami más, új. A kutatói érdeklődés pedig az idő szorítását érzi, amikor az archaikus darabok gyűjtését tartja fontosabbnak a pontosabban dokumentálható jelennel szemben.

Bár nem rendelkezünk leírással a 18-19. század fordulójának hetési viseletéről, a következő korszak ismeretében valószínű, hogy Nemesnépi Zakál Györgynek 1818-ban az őrsegi, és Plánder Ferencnek 1838-ban a göcseji viseletváltásról írott sorai a köztük elterülő vidékre is vonatkoznak:

„... a' Szép Nemnek nagyobb része máig is a' maga Saját kezével szőtt fonyott és készített együgyü ruhákkal öltözködik, a' mellyeket csak az nem tud betsülni, a' kinek izlését a' Csalárd ruhapompa meg vesztegette és a' természeti Szépségnek esmeretétül el vadította.”²³
„A' némberek jelenkorig nem esmertek más ruhát mint ön kezeik munkálta vászonból készületeket, de a' jelen időben fejér patyolat főrevalót, tarka kendőt, mellyest vagy vált szoknyát és előkötényt boltokban vásárolnak ...”²⁴

Bár a következő idézet később íródott, nyilvánvalóan még a „régis szép” fehérviseletre vonatkozik, amely akkoriban már kizárólag halotti ruhaként vagy „maskurázáskor” került elő.

„... csaknem teljesen eltűnt már a népviseletnek minden nyoma. Ahol a nagyszüléknek van még valami eldugott „paraszti” cók-mókjuk, ott is inkább röstellik ezt most már. ... Pedig a népi ruhák az esőt, napsütést, fűben hempergést és minden használati kíméletlenséget sokkal jobban kibírnak, mint a városi bazárárúk

¹⁸ Alig ismerünk olyan fotót, amely a fénykép készítésének idejében, eredeti viseletében ábrázolja a fotózott személyt. (Kivételek a Gönczi-monográfia egyes/nem viselet témájú fotói, ahol nincsenek beöltöztetve a szereplők.) A viselet-fotók tárgya nem az ember, hanem a ruha, méghozzá a visszaemlékezők idejéhez képest „régis” ruha. Erre volt kíváncsi a gyűjtő is. Ilyenek a Gönczi-monográfia viseleti fotói is. A fényképeket készítő Bátky Zsigmond a „régis fehér” viseletre volt kíváncsi (384 és 393. p. Göntérháza), a pacására és a hímzett kisbundára (382 és 383. p. Radamos), amely akkor már régen kiment a divatból.

¹⁹ NÉMETH é.n. kézirat a Göcseji Múzeum Adattárában 1525-91

²⁰ A Kustánszegi Bokréta bemutatkozása. Zalamegyeyi Ujság 1935. szeptember 3, 3. p.

²¹ NÉMETH é.n. 3. p.

²² GÖNCZI 1914, 380. p.

²³ Nemes-Népi Zakál 1818, 37. p.

²⁴ Plánder 1838, 23. p.

és sokkal jobban kifejezésre juttatják a néppel való együttérzést és a múlt megbecsülését is.”²⁵

Az idézett szerzők arról panaszkodnak, hogy milyen gyorsan változik a ruhádivat, s milyen könnyedén és szívesen cserélik fel a régi szép fejrénpek maguk szötte viseletét bolti áruval a cifrázkodó fiatalok.

„[...] a vendeknél említők a divatos utánszaladást; a magyaroknál ez csak egy-két év óta tapasztalható, hogy bámulatos gyorsasággal vetik el régi viseletük egyes darabjait. Rövid időn alig marad nyoma a réginek.”²⁶

„A hetési népviselet is csatát veszett minden népiesnek nagy ellenségével, a haladással szemben. Anyaga meghódolt a gyáripár olcsó és megvesztegető csinoságú termékének, formája a változott ízlésnek, s a megalkotásra szükséges idő pontosabb értékelésének. A pusztulás különösen a legutóbb eltelt tíz esztendő alatt végzett elszomorító munkát, kiirtván majdnem gyökeresen az e területen divatozó viselet legjellemzőbb darabjait.”²⁷

Ezt a változást, a régi elvetését és a „divatozást” mindenki a maga korára (1810-es évektől egészen az 1890-es évekig) érzi jellemzőnek, ami azt jelenti, – és a későbbi adatok is ezt igazolják – hogy a házivászonból készült ruhák színes gyári darabokra cserélése több évtized alatt fokozatosan ment végbe, és a huszadik században már halóruhaként is csak kivételképpen találkozunk velük.

Szántó Károly 1883-ban még a régi fehérviseletet állítja általánosnak, amely „mint minden régi viselet mind szűkebb körre szorul.”²⁸ Bellosics is az utóbbi évek gyors folyamatának állítja be azt, ami már a század elején is kifogás alá esett.

A 20. századi vélemények már a színes viseletet sajnálják, amit a hetésiek az 1910-es években, az I. világháború környékén kezdtek végleg elhagyni.

Megnehezíti a pontosabb korszakolást, hogy az anyagi körülmények és az emberi természet, benne a hagyományoshoz való paraszti hozzáállás hosszú időn keresztül együtt éltették a különböző korú régi és újviseletet.

Bogár Rozália született 1922, Csente (Čentiba, Szlovénia)

... a dédöreganyám 1931-ben halt meg. „A fején ollan fehér kivarrott kendő volt. Az ollan nagyon bőven állott a fején. És fehér leszedett szoknyában vették, igen aprón le volt szedve fél lábszáron alul ért, ez kiklin vót, hátul a galérljában ollan piros főszedett disz vót.

Fehér kötín volt előtte és egész körül fehér hímzése volt. Úgy sajnálták, szégyellték, hogy még illen régibe jár, de nem hagyta el. Másnak nem is volt a faluban, csak öneki.”²⁹

Annak is tanúi lehettünk, hogy a „viselet” darabjai szépen összekészítve, lepedőbe takarva és meg-megszellőztetve halóruhaként még akkor is megmaradtak, amikor viselőjük hétköznapi ruhája már ún. „egészruha” volt. Ez fordítva is igaz. Van olyan asszony, aki halóruhának a következő korszak divatjának rakott szoknyájában temetkezett, szemfedőnek azonban anyái-nagyanyái pacsáját használta.

Berke Rozália 65 éves, Hidvég (Mostje, Szlovénia)

„A mi mamánk 1962-ben halt meg, 92 éves volt, csodaszép hetisi ruhájában temettük el. Vót neki kiklinye, de már nem hordta soha, nem vót divat.”³⁰

Gerencsér Mariska született 1933, Petesháza (Petešovci, Szlovénia)

„Az én anyósomat már újabb divatú ruhában temettük el 1962-ben, ő készítette össze, amiben akarta, hogy temessük. Slingöléses blúz volt rajta és szép meggyszín rakott szövetszoknya.”³¹

Kerecsényi Edit gyűjtőnaplóiból, amelyekben – Szentmihályi Imrével ellentétben – több, mellékesnek tűnő megjegyzést is hűségesen magnóra vett, majd legépeltetett, tetten érhető az a kettősség, amivel a hetési adatközlők a már elvetett viselethez viszonyultak. Egyrészt sajnálták a régit, szépnek, egyéninek tartották, de nemhogy maguk, hanem a legtöbb idős nőnek már a harmadik generációs ősei sem hordták ezeket a ruhákat. Másrészt szégyellték, gúnyolták is a felmenőik divatjamúlt öltözetét. Lásd fentebb Bogár Rozália dédanyjának fehér viseletét, amiben eltemette magát, vagy pl.:

Berke Rozália 65 éves Hidvég (Mostje, Szlovénia)

„... csak szombat este bontották le a hajikat, akkor pihentették a fejüket, mert a régi öregek

²⁵ Zsemberi 1936, 240. p.

²⁶ Bellosics 1892, 212. p.

²⁷ Bellosics 1903, 273. p.

²⁸ Szántó 1883, 149. p.

²⁹ Kerecsényi 1986-1992

³⁰ Kerecsényi 1986-1992

³¹ Kerecsényi 1986-1992

*kontyban is aludtak. Ahhoz el köllött a fejüket fordítani, az oldalukon tudtak csak aludni. És vasárnap megfésülködtek, és újra fölvarrták nekik a kontyot, hát nem vót egy okos divat, de szép vót, az biztos.*³²

Fehér Teréz született 1905, Felsőlakos (Gornji Lakoš, Szlovénia)

„A papa régi bocskora a padláson volt, de nem hordta, mert megszólták volna érte.”

Bagó Gizella Tóth Pálné született 1924, Radamos (Radmožanci, Szlovénia)

„Utoljára itt a fölvégen a Szomi Tamás Vendelné viselt pacsát és hegyes kontyot (vilámhárítunak csufolták).”³³

Kósa Katalin született 1901, Csente (Čentiba, Szlovénia)

„Az öregasszonyoknak még nálunk Csentiben is nagyobb vót a fakontya, mint a menyecskeknek, mert ahogy jobban divatoztak, már szégyellték a fakontyot...”³⁴

A múzeumi gyűjtések Hetés területén az 1950-es években (Szentmihályi Imre zalaegerszegi és Vlasta Koren muraszombati múzeumigazgatók) és az 1970-es, 80-as években (Szentmihályi Imre és Kerecsényi Edit nagykanizsai kutatók munkájával) folytak, amikor a hetési viseletet az adatközlők már nem hordták, csak őrizték. Némelyiknek már a nagyszülője volt az, aki eldobta kontyot.

A késői gyűjtések adatait olvasva a „kontyos asszony” fogalom is tisztázásra szorult volna. A hetente szombaton vagy vasárnap felvarrt és egész héten viselt fakonty ugyanis nagyon kényelmetlen viselet volt, különösen aludni volt nehéz benne,³⁵ ezért előfordult – valószínűleg egyre nagyobb gyakorisággal –, hogy a fakonty felvarrását már elhagyták, és csak a feltűzött hajukra húzták rá a kasmír főkötőt.

Bazsika Heléna, született 1911, Alsólakos (Dolnji Lakoš, Szlovénia)

„... az édesanya öregasszony korában már nem viselte a kontyot, amikor eltemették, akkor sem volt fakontya.”³⁶

Kepe Mária (Tóth) született 1911, Hosszúfalu

(Dolga Vas, Szlovénia),

„Anyja kontyos asszony volt, a haja ki volt pödörve és a hajkontyon kasmér-konty volt, de már nem fakonty (fotó TGyM 22.416)”

Horváth Anna született 1910 körül, Radamos (Radmožanci, Szlovénia)

„... nekem már az öreganyám sem volt kontyos asszony”

Véleményem szerint a fenti körülmények okozzák a hetési fejviselet körüli bizonytalanságokat, amelyeknél érdemes ezen a helyen kicsit részletesebben elidőzni, noha végleges és százszázalékos megoldást ma már nem kínálhatunk a problémára.

Először is: mind Gönczi³⁷ leírása, mind rajzai világosan megkülönböztetik a káplít a fakontytól. A káplít az 1970-es, 80-as években már egyetlen adatközlő sem említi, a különböző leírások pedig azonosnak veszik a kettőt. Káplis asszonyt fényképről nem ismerünk, még későbbi „beöltözött” változatban sem, kénytelenek vagyunk a rendelkezésre álló leírásokból rekonstruálni a szerepét. Anyagában és formájában is más, mint a (fa)konty, és – ha hihetünk Bellosics rajzának – inkább a tarkón helyezkedik el, míg a (fa)konty csaknem a fejtető vonalába kerül:

„A káplít kemény papirosból készítik, az itt közölt ábrán látható hétszög alakban, oly módon, hogy három oldalon, mintegy fele részéig hajtják be a papírt, mi által lókörm [pata] formát mutat, azért 'luókörmnek' is nevezik. Macskamézzel ragasszák össze. A már összehajtogatott papírt kívülről vékony fehér v. színes mintás ruhával vonják be. A fehér ruhavonatot régebben kihimezték. Azután a káplí aljába ludtollat varrnak bele. Ezzel erősítik a káplít a kontyra; t. i. a káplít a kontyra fordítják, úgy, hogy a magasabb része fölül, az alacsonyabb része pedig a kontyon alul essék. A közepén kiálló hegyes ludtollat pedig a kontyba szúrják. Régebben a káplí és a konty a mostaninál jóval nagyobb volt.”³⁸

Ezt a (haj)kontyra helyezett és középen ludtollal rögzített tokot, amely a kontyot befedte Gönczi szerint Szombatfán (ma Zalasombatfa) és a Hetéstől

³² Kerecsényi 1986-1992

³³ Kerecsényi 1986-1992

³⁴ Kerecsényi 1999, 8. p.

³⁵ A régi alvási mód mellett, amikor is az alvó feltámasztott vállal az oldalán feküdt, a fakonty nem okozott kényelmetlenséget. Nem folytatam kutatásokat arra nézve, hogy mikortól vált általánossá a kinyújtózkodva való alvás, amely korábban csak a súlyos betegek, ill. halottak testtartása volt, de gyanítom, hogy ezt a váltást követően vált a kontyos viselet kényelmetlenné.

³⁶ Kerecsényi 1986-1992

³⁷ Gönczi 1914, 372; 383-384. pp.

³⁸ Gönczi 1914, 384. p.

északnyugatra fekvő községekben hordták.³⁹ Funkciója és viselési módja megfelel az általánosan használt alsó főkötőnek, amelynek célja a konty formájának megadása és az esetleges ritkuló vagy eleve kevés haj elfedése.

Mivel a leírás szerint általában fehér volt és fehérrel hímezték, valamint az, hogy a 19. század végére már senki sem hordta, az a véleményem, hogy ez a forma a legrégebb – fehér – viseleti réteghez tartozik az kiklinnel és a fehérén hímeztetett elektötűvel és pacsával együtt, s mint annak legkisebb, leggyorsabban pusztuló darabja, Gönczi gyűjtésekor már kikopott a viseletből. Bátky Zsigmond szerint az elnevezés a német Schapel-ből származik,⁴⁰ de az a kifejezés nem a kontyot borító tokot, hanem a fejedő lepel rögzítésére szolgáló pántot jelölte. Ilyet a hetési viselet nem ismer. A káplit viszont Bátky is kontyoknak nevezi.

Bellosics is leírja, lerajzolja a káplis viseletet,⁴¹ bár az ő megfogalmazásában már keveredik a káplli és a főkötő szerepe. Az összefésült hajba(!) „egy kemény papirosból készített és vászonnal bevont éket tesznek olyformán, hogy az ék nyílása a koponyára támaszkodjék. Ily módon a hátrafelé fésült haj maga is ék alakúra formálódik, s erre húznak rá egy piros, rózsás szövetű kontyot, a kápllit, melynek végéről két ágban fehér pántlika lóg alá. Az éket csak szombatonként bontja ki a hajából a hetési nő, a mikor alaposabban kíván megfésülni, különben vele alszik egész héten át.”⁴²

Látható, hogy Bellosics összekeveri a káplli, az ék, a (fa)konty és a kasmír fejkötő szerepét. A rajzos ábrák is bizonytalanságot tükröznek. Gönczi pedig – aki a terület ismerőjeként talán egyedül mondhatott objektív kritikát Bellosics cikkéről – könyve 102. jegyzetében a következőt írja: „A Bellosics Bálint által ... közölt ék (káplli) alighanem elmondás után van rajzolva, mert ilyen ez idő szerint Hetésben nincs. Ilyen Somogyban található.”

A kápllit mind a korai leírások szerzői, mind a kutatók – még Gönczi is! – sokszor váltakozva vagy együtt használják a (fa)konttyal. Pedig nagy valószínűséggel a hajviselet más-más korszakához tartoztak, és csak a

köznyelv megszokása vitte át a régi káplis-pacsás fejedő nevét az újabb, kontyos-kendős fejviselet darabjaira is. Természetesen lehetséges, hogy bizonyos ideig egymás mellett létezett a kettő, sőt az is, hogy a későbbi kontyot megpróbálták ugyanúgy viselni és díszíteni, mint a korábbi kápllit, megtartva például a kontypántlikát, „gallangyot”, amit a viselet változásai során végig szívesen használtak, noha nem maradt más funkciója, mint a szépség.

A korai fényképeken – amelyek persze már a 19. század legvégén és a 20. legelején készültek – jól látszik, hogy a kontypántlikát, amely egy méterben vásárolt, mintegy 5 cm széles, sávolykötésű gyári szalag volt két végén hímeztetett és horgolt díszítménnyel, a (fa)kontyra kötötték rá, sőt némelyik képen kifejezetten a főkötőn kívül, talán annak a (fa)kontyhoz erősítésére használták. (4. kép)⁴³ A (fa)konty felvarrásáról mind a 19-20. századfordulóról, mind a késői visszaemlékezésekből vannak adatok. Ennek ellenére nem látom tisztázottnak a technikáját és használatát sem, pedig Kerecsényi Edit megcsináltatta a fakontyos haját olyan idős nővel, aki elmondása szerint gyermekkorában maga is felvarrta nagyanyjának ezt a kontykiegészítőt.⁴⁴

Azokon a képeken, amelyek a (fa)kontyot felvarrás közben ábrázolják, jól látszik, hogy milyen furcsán áll a (haj)kontyon ez a fából faragott „toldalék”. Kerecsényi azt írja, hogy az ívelt rész a fejhez simul⁴⁵ – a kép tanúsága szerint azonban egyértelműen az összetekert hajhoz. Bár rá lehetett húzni a kasmír fejkötőt, nem töltötte ki szépen annak formáját az elválasztott előhajig. Az sem világos – nem ír róla senki – mivel, hogyan tűzték meg a főkötőt, hogy annak felső szélé fennmaradt a fejtetőn. Nehéz elképzelni, hogy ez a konstrukció kibírta volna a munkavégzést és az alvást, és a következő vasárnapi fésülnököség a helyén maradt volna. Kósa Katalin született Fürst 1901 Katalin 1901, – Csentevölgy (1974-től Csente, Čentiba, Szlovénia) elbeszélésében érződik az emlékezet bizonytalansága:

„... a hajuk közepén volt elválasztva, két oldalt bepödörve a füle felett és ott befonta, azután

³⁹ Gönczi 1914, 383. p.

⁴⁰ BÁT KY 1911, 105. p.

⁴¹ Bellosics 1903, 275. p. 3. A ábra

⁴² Bellosics 1903, 275-276. pp. 3. és 4. ábrák

⁴³ Gönczi 1914, 372. p. ábrája; Bátky 1904-ből való fotója a radamosi bundás asszonyról NM F 6381 = Gönczi 1914, 383. p.; Bátky: göntérházi kontyos asszony fotója 1904-ből NM F 6374

⁴⁴ Kerecsényi 1999, 17. p. és 48-53. fotók. Ugyanezt közölte Kerecsényi 1997, 57-61. pp. Ez részletesebb, és több kétséget is megfogalmazó írás lépésenként leírja haj és a kontyfa felvarrását, amelyet egy 74 éves petesházi asszony készített el. Vida Ilonka 1936-ig varrta fel nagyanyja kontyát, amikor ő is elhagyta a kényelmetlen fakontyot.

⁴⁵ Kerecsényi 1997, 57. p.

valahogy a feje tetején kontyba kötötte, arra húzta a fakontyot, vékony fából volt, és csak este tette le az ágy mellé vagy a vánkos alá. Ugyanő másutt: „... egy kötővel szokta fölvarrni, olyasféle volt, mint a cipőfűző, de volt, hogy egész héten a fején volt és csak szombaton vette le.”⁴⁶

Különösen nehéz lehetett az alvás, ha azt is számításba vesszük, hogy a korábbi (fa)kontyok nagyobbak voltak, mint azok, amelyek a múzeumok gyűjteményeibe kerültek. Utóbbiak 4-5 centisek,⁴⁷ míg Gönczi a „rakotlafa” forgácsából hajtogatott és vászonnal bevont kontyot középen 3 dm hosszúnak és ugyanolyan szélesnek írja le.⁴⁸ Az ő rajzán szereplő konty azonban másféle, mint a gyűjteményekbe került kisméretű darabok, amelyek a fűzéshez szükséges „licse”, azaz madzag helye sincs meg. A Gönczi-féle konty inkább átmenet a káplitol a késői (fa)konty felé. A hajkontyra tették rá és a licsével hozzá is öltözték. Ez a konty megadja a fejviseletnek azt a formát, amely a kasmír főkötővel együtt már látható az ismert fotográfiákon. Egy további érdekes és figyelemre méltó szempont a kontyos fejviselet rekonstrukciójához: említettem, hogy mind a kápli, mind a (fa)konty nagyobb méretű volt a korábbi időben, mint a századfordulón. A Vida Ilonka-féle kísérletben Kerecsényi leírja, hogy a „kontyfűzőt” a fejtetőre illesztett fakonty nyílásán áthúzta, s belegyömöszölte a fejtető hátsó felének már becsavart hajzatát.⁴⁹ Ugyanezt mondta a radamosi Gyuricza – született Császár – Mária, 1919, Petesháza (Petešovci, Szlovénia) is:

„A [(fa)konty] egyik vége a feje tetejére került, a másik meg lyukas volt és azon átvarrtuk fel a fejére, de előtte beledugiszáltuk – haját aztán feketé fűzével egy hosszú hajlott tüvel a hajához – a belegyömöszölt [a konty üregébe gyömöszölt] hajához varrtuk jó erősen. Ezt egy öregasszony nem is tudta egyedül megcsinálni, nem volt hozzá már ereje. Valaki házbeli menyecske vagy szomszédasszony jött át mindig szombaton vagy vasárnap reggel megfésülni és a kontyát fölvarrni.”...

„Az a kis konty házivászonnal volt bevonva, hogy ne dörzsölje az anyus fejetetejét, a

bőrét. Meg így jobban hozzátapadt a zsiros hajához.”

Ezek szerint a (fa)konty mégiscsak a fejjel érintkezik, nem pusztán a (haj)kontyra van rávarrva!? Így magyarázható az a Sente József által közölt információ is, miszerint a kontyoláskor le kellett vágni a menyecske hajából, ha az túlságosan sok volt. Ennek bizonyítékeként a Göcseji Múzeumnak adta édesanyja esküvő után levágott, mintegy 30 cm hosszú hajfonatát.⁵⁰ A kis fakontyba a hosszú kitát (hajfonat/copf) nem lehetett belegyömöszölni. Tehát a konty méretét nem a haj mennyisége adta, hanem a haját igazították hozzá az elvárható, formához.

Berki Rozália nagyanyja, akit 92 évesen, 1962-ben temettek el, kontyos asszony volt, alig volt haja, betekerte vékony spárgával, és kontyvarrótúval odavarrták a fakontyot a hajukhoz.

Lehetséges, hogy a kisméretű kontyfát valóban a fejhez támasztották, (mint azt Kerecsényi Edit írja és mint a Bellosics által leírt éket), aztán beledugták a hajfonatot vagy-tekercest és aztán varrták össze a konttyal, ilyen módon formát is adva neki. Ezt a varrást volna hivatva eltakarni a „kontykötű pántlika” avagy „gallangy” és az egészre rá lehetett húzni a kasmír főkötőt, áthúzva a pántlikát annak alsó, összehúzott nyílásán.

Bazsika Heléna született 1911, Alsólakos (Dolnji Lakoš, Szlovénia) szerint viszont „a kasmérkonty alatt volt a fakonty, fölötte meg szépen odavarrva a kontypántlika csattra megkötve.”⁵¹ Ez látszik a radamosi bundás asszony fején is. (5. kép)⁵²

A pántlika a későbbi, 20. század második feléből származó közlések szerint a „kasmér fejkötű” nyílásába, „fülébe” volt belekötve. Erre – véleményem szerint – csak a (fa)konty „eldobása” után került sor, amikor már nem volt mihez hozzátűzni a szépen kihímzett, csipkézett és horgolt díszítményt.

Gyuricza született Császár Mária 1909, Petesháza (Petešovci, Szlovénia)

„Meg sokan úgy is csinálták, hogy a kontypántlikát mindjárt csatra kötötték és akkor varrták hozzá vagy tűzték hozzá egy zsinórral a fejkötű füleihez. Mert fontos volt, hogy szépen lógjon le, mert megszólták a menyecskét, ha

⁴⁶ Kerecsényi 1986-1992

⁴⁷ NPR_1954.27.1. (fa)konty méretei: 5×4,8×3,3 cm a hozzá tartozó karton szerint „A régi 'kontyos asszonyok' a kontyra csavarták rá a hajukat.” A Kerecsényi által használt darab 5×5×3 cm-es „fejtetőre illeszkedő” darab Kapcáról (Kapca, Szlovénia)

⁴⁸ Gönczi 1914, 384. p.

⁴⁹ Kerecsényi 1997, 60. p.

⁵⁰ NPR_1974.36.1. (1880-as évek) SZÖKE 1974, 6-7 pp.

⁵¹ Kerecsényi 1986-1992

⁵² Batty Zsigmond fotója Radamos (Radmožanci, Szlovénia), 1904 NM F 6374, közli GÖNCZI 1914, 383. p.

*összevissza állt. A himzésnél is sok menyecske adott arra, hogy a pántlika végén a küvarrás ollan legyen, mien az üng szoritujának a varrása.*⁵³

A kontyos asszonyok fejviseletéből legtöbbször csak a főkötő, azaz „fejkötü” látszott, gyakran a hajjal együtt kontynak nevezik

„Ennek a fejkötünek mindig volt egy másféle mintás közepe a fejtetűn, aki varrta, az tudta már milyen legyen. Vagy a menyecske vitte, vagy ott nála választották össze. A legszebbet a lakodalom utánra csináltatták, az sokszor színes selyem vagy pántlika volt, mint amilyen a nyakba való pántlika. Piros, virágcsokros selem, jó drága vót, mondták. A menyecske 3-4 kontyot is kapott, azt cserélgette, köznapi, ünnepi mindegy vót, mert egy hétig a fejen vót a konty, akkor fésülködtek megint.

Ezt [a középső egyenes részt] a szoknyák elejiből szokták kivágni, az elelkötü alul, és a fejkötü közepire a homloktul a nyakig sokan szép selemzalagot és nem kasmirt varrtak, de ha mosták, az máshogy ment össze és akkor már nem vót ollan szép.”

Problematis darabja a hetési fejviseletnek az ún. gyöngyös párta is, amelyről a késői adatközlők ugyanúgy hallgatnak, mint a kápliról. Bellosics szerint a fiatalabb soron levő asszonyok a káplit már elhagyogatják, s helyét egy kis piros színű, s fejtetőn gyöngyözött párta foglalja el.⁵⁴ Ez a párta, illetve a pártás viseletű asszony! megjelenik Bellosics egyik rajzán (4. ábra B) alig megkülönböztethetően az ugyanott szereplő káplis viseletűtől (4. ábra A). Látható a gyöngyös díszítésű szalag és viselőjének előlről/profilból ábrázolt fej-rajza Gönczi monográfiájában is, írni azonban keveset ír róla,⁵⁵ valószínűleg nem [sokszor] találkozott vele. Ez az „asszonyi párta” megint csak a Gyöngyös bokrétás viseletben jut szerephez, egyes kustánszegi nők fejére ugyanis – Serényi fotóinak tanúsága szerint – a kor magyarosnak tartott viseletének megfelelő, virágokból összerakott pártát tettek, amelynek sem formáját, sem funkcióját tekintve nem volt köze a hetési viselethez.⁵⁶ (6.kép)

A piros szín népszerűsége és kortól független

használata valóban egyik jellegzetes vonása a hetési női viseletnek.⁵⁷ Piros színű pártáról, vagy akár hajlekötőről azonban nem beszélnek az adatközlők. Több korabeli leírásban is szerepel, hogy a leányok leeresztett hajfonattal jártak, amelybe piros alapszínű, rendkívül tarka szalagot fontak, olyan hosszút, hogy a lábukat verte. Ez a tarka szalag minden bizonnyal olyan volt, mint a színes viselet nyakszalagja (7. kép), vagy nagyon hasonló hozzá. Egyes darabokat még sikerült a múzeumnak is megszerezni.⁵⁸ A párta viselete, amely már az előző, 18. században kiment a divatból, az egész országban annyira a leánysághoz kötődik, hogy nehezen képzelhető el ezt a kivételes és elég felületesen dokumentált darabot asszonyokon elképzelni. Gönczi Ferenc írása nyomán ezt a „pártát” inkább hajlekötő neccnek gondolom, aminek keskeny merevítő-megkötő szalagja lehetett, és formája miatt az adatközlők vagy a kutatók adták neki ezt a közkeletű nevet. Valószínűleg már a konty használata után, polgári hatásra jött divatba, ezért nem tartották fontosnak foglalkozni vele. „A kápli és a konty helyét a hálós gyöngyöspárta foglalta el, melynek gyöngyös része a fej elejét övedzi s hátul cifra pántlika lóg le róla. Ez is mulófélben van s közönséges, csupán a fej közepén elválasztott, simán lefésült s hátul kontybacsavart hajviselet kezd mindinkább tért foglalni...”⁵⁹

A kápli – később a (fa)konty? pontosabban a fejkötü/főkötő – felett viselték a régi asszonyok a hetési viselet legjellegzetesebb darabját, a pacsát. Ezt a fehér, hímzett lepelszerű kendőt az újkor folyamán többfelé is hordták a Nyugat- és Délnyugat-Dunántúlon, Hetésben és a Lendvavidéken azonban megérte a huszadik századot. Igaz, már az előző század utolsó évtizedeiben is ritkaságszámba ment, leginkább öregasszonyok templomba menő, ünnepi viseletként, de ahol csak meglátták, mindenütt fel is jegyezték. Munkába senki sem hordta!

A pacsá a régi fehér ruhához tartozó fejfedő volt, az 1830-as években kezdett kikopni a viseletből, a századvégi leírók már általában kuriózumként emlegetik. Valószínűleg „virágkorában” sem tudta mindenki szépen meghajtogatni, egy-egy faluban néhány asszonyhoz vitték, aki szívességből vagy csekély ellenszolgáltatásért hajtogatta legyező formájúra a

⁵³ Kerecsényi 1986-1992

⁵⁴ Bellosics 1903, 276. p. és 4. ábra

⁵⁵ Gönczi 1914, 372. p. Hetési fejviseletek c. rajz; és 384. p. rajz

⁵⁶ Például: TOD_1994.13.76.

⁵⁷ SZENTE 1898, 64. p.

⁵⁸ SZENTMIHÁLYI Gyűjtőnapló 1951, 48. p. ltsz: NPR_1951.8.11. Pántlika újabb nevén „szallag” hajban viselték, csak lányok. [Ezt] az eladó anyja viselte 1904 körül. A haj egy farkba volt fonva, a szalag masnira kötve, a két szára lelógott.

⁵⁹ Gönczi 1914, 393. p. és a 384. oldalon lévő ábra

kikeményített vászon leplet.

A pacsá finom, vékony vászomból készül, a legkorábbi időszakról már gyári gyoics vagy perkál volt az alapanyaga. Méretei is ezt mutatják: hossza 120-150, szélessége 100-120 cm között mozgott.⁶⁰ Hossza épszél, rövidebb oldalain általában két különböző mintával kivarrt, virágokkal kiegészített lyukhímzés volt, ami a kétféle viselést tette lehetővé. Valószínűnek tartom, hogy aki nem tudta maga meghajtogatni, nem is bontotta szét minden viselés után. Bátky Zsigmond már említett képén is a kezében tartja a kész pacsát a göntérházi Ritlop Anna, tehát fel- és levehető volt a hajtások szétbontása nélkül is. A későbbi adatgyűjtéskor a pacsát már csak „hírből” ismerték, tudták róla, hogy a „régii öregasszonyok” viselete volt, hogy csak kevesen tudták meghajtogatni, hogy a kontyos asszonyok is kendőt (selymekendőt vagy delinkendőt) kötöttek a fejükre, ha valahová mentek. Egy-egy nőnek 6-8 darab is volt a birtokában, különböző díszítésekkel „*slingöléssel*”.

Szentmihályi Imre, aki a Göcseji Múzeum számára a bödeházi Stefkó Andrásnéól gyűjtött pacsát, kérésére cserébe egy új darabhoz szükséges sifont és „*slinglit*” adott.⁶¹ Ez a slingli valószínűleg a készen kapható madeira- vagy Margit-szalag, amellyel az idős hölgy beérte a kézzel hímzett pacsá helyett. Az eredetinek a csipkéjét a gyűjtőnapló szerint „horgoló-asszonnal készíttette helyben”.⁶²

Ismereteim szerint a pacsá legrégebbi ábrázolása a Zala megyei Csáktornya (ma Čakovec, Horvátország) 1794-ből származó térképén látható. (8. kép) Vele rokon ábrázolásokat közöl Kresz Mária is.⁶³

Ez a pacsá azonban nem nagyon hasonlít a késői fotókon látható lepelkendőkhöz. Ennek ugyanis – hasonlóan a Kresz Mária könyvében ábrázoltakhoz – a homlokot árnyékoló széles négyszögletes a teteje, lelógó oldalai pedig puhán omlanak a vállra. Ezzel szemben a hetésiek pacsája legyezőszerűen volt megvetve, a legyező „nyele” volt hátrahajtván és a káplihoz tűzve. Ez a rész nem széles, kemény árnyékolást adó fejtetőt, hanem keskeny, vastag, megemelt „*farkincát*”

eredményezett. A pacsát a vetés előtt vasalták is. Bár Sente Arnold leírása, amelyet Bellosics is átvett és kiegészített, említi, hogy a fejtetőn lévő részbe papír merevítés került, és a homloktól a nyakszirtig ért,⁶⁴ a századvégi képeken ennek már nincs látható nyoma. A vasalt, keményített pacsá nem omlott lazán a vállra, hanem a fej formájához kellett idomítani, a farkincát a fejtetőhöz lapítani, mielőtt a káplihoz tűzték, majd színes lekötőkendővel az állhoz rögzítették,⁶⁵ kétoldalt pedig szárnyszerűen szétállt.

A mintaként meghajtogatott pacsá is a homlokba ért,⁶⁶ ellenben a századvégtől kezdve megjelent képeken a pacsá sehol sem takarja az előhajat, mintha a farkinca megvastagodásával az egész alkotmány hátra csúszott volna a kasmír főkötő vonaláig.⁶⁷ (9., 10. és 11. kép)

Sajnos a fejviselettel kapcsolatos ellentmondásokra már nem lehet fényt deríteni. Bár Szentmihályi Imre említi, hogy további kutatásokra lenne szükség, ennek azonban számára már nem volt realitása. Kerecsényi Edit 1980-as évekbeli gyűjtései sokban kiegészítették a századelő ismereteit, sokszor azonban csak a zavart fokozták, mivel idős adatközlőinek már csak nagy- vagy dédanyja volt a „kontyos asszony”, ő hordta utoljára a fent leírt darabokat. Hogy mit tekintettek kontynak, a (haj)kontyot, a káplit, a (fa)kontyot, a kasmír főkötőt vagy az egész összeállítást, az is változó. Az egyes részletek fokozatosan maradtak el anélkül, hogy a kontyos megnevezés változott volna.

„A konty egészségtelen és kényelmetlen viselet volt. Azért már a századforduló előtti utolsó évtizedekben szörványosan tértek át az úgynevezett 'csárdás' viseletre. Ez lényegében abban különbözött a kontyos viselettől, hogy a hajat koszorúba tűzték a fejre, persze fakonty nélkül. ...”⁶⁸

Gyuricza született Császár Mária 1909, Petesháza (Petešovci, Szlovénia)

„Nagy butaság volt ez a konty, nem szerették az öregek, ezt hagyták el legelőbb, mert napokig húzta a bőrüket és nem is tudtak vele

⁶⁰ A múzeumi darabok hossza teljesen megfelel a GÖNCZI 1914, 389. oldalon leírtaknak, mely szerint „a pacsához 7 fertály vagyis 7/4 rőf hosszúságu tiszta fehér 'pergált' vesznek. A kik nagyobb pacsát akarnak, kilenc fertályos pergált vásárolnak.”

⁶¹ Szentmihályi 1951, 49. p. ltsz: NPR_1951.10.1.

⁶² Szentmihályi 1951, 49. p. A pacsá nem csipkével, hanem lyukhímzéssel van díszítve. A díszítő technikákat Szentmihályi gyakran összevetette, bár az is lehet, hogy az adatközlő mindenféle áttört díszítményt csipkének nevezett.

⁶³ KRESZ 1956, 42. p. és 16, 19, 25. táblák

⁶⁴ BELLOSICS 1903, 277. p. és 3b ábra

⁶⁵ Gönczi 1914, 391. p.

⁶⁶ Gönczi 1914, 391. p. 21. ábra

⁶⁷ Gönczi 1914, színes tábla; 394. p. Hecht Mór fotója 1898, Zalaszombatfa, NM F 2876; Bátky fotói 1904, Radamos, NM F 6380; Göntérháza, NM F 6371; Szobotka, Alsólendva, 1895 NM F 406

⁶⁸ Szőke 1975, 26. p.

*rendesen aludni. És a pacsát sokat kellett mosni, vasalni, a fejkötü meg meleg volt alatta, nyáron sütötte a bőrüket. Hát a kontyot ki így varrta fel, ki úgy, ahogy a kezére állt.*⁶⁹

„Hetésben a káplít, kontyot a 'korbéli' asszonyok között még sokan hordják, a nélkül, hogy pacsát tenéne rá. Közönséges fejkeszkenőt kötnek fel.” – írja Gönczi. A fejkendőt az általános szokásnak megfelelően áll alatt kötötték meg. (12. kép) „Hogy a kendő szépen álljon, homlok fölött az összehajtásba cirokszálát tettek. Ha a szálát megtörték, a kendő csúcsívet mutatott.”⁷⁰ A „fejkötü kendő”-ket a vásárban vették ugyanúgy, mint a rojtos kasmír nyakbavaló kendőket, amelyek a fehér hímzett változatok mellett hódítottak tért.

A fejviseletnek természetesen része volt a pacsa, majd a selyem- és delinkendő, de ezeket otthon nem hordták, csak valahova menve és különösen a templomba vették magukra.

A kendőkkel kapcsolatban már előkerül a hetési nők ruházódásának az a másik érdekessége, hogy a különböző korosztályok viselete nem különbözik jelentősen egymástól, és a színekkel is rendkívül szabadon bánnak. A gyári anyagok az 1830-as évekre olyan olcsók lettek, hogy a szegényebb rétegek is megengedhették maguknak.⁷¹ A házivászon elkészítése, mosása, szellőztetése, varrása sok és nehéz munkát adott a nőknek. Ezzel szemben a gyári anyagok könnyebbek, jobban kezelhetők, könnyebben pótolhatók, és nem utolsósorban a belőlük készült ruhadarabok varrónőkkel megvarrathatók vagy vásárban megvehetőek. Nem csoda hát, hogy az asszonyok – Bellosics szavaival élve – „kapkodtak a divatoson”, és nem elégedtek meg a vászonból készült „együgyű” viselettel.

Bár az öreg asszonyok jobban ragaszkodtak leánykoruk ruháihoz – a 19. század második felében a régi fehérhez, majd a 20. század elején a színes viselethez – nagyon kedvelték a piros és a színes ruhadarabokat. A piros pacsalekötő selyemkendőt rendszeresen hordták,

piros- zöld- sárgamintás „fejkötük”-re sárga, kockás, vagy világos selyemkendőt tettek, a szoknyák összehatásukban sötétek voltak ugyan, de a színes virágminta itt is gyakori, a hímes ködmön/kisbunda és az azt követő bélelt ujjas is sok piros színt, mintát mutatott. Ugyanakkor – talán ünnepélyesebb volta miatt – a sötét színek használata sem állt távol a fiatalabb korosztálytól.

A sötét színektől, feketétől való tartózkodás talán azért nem volt olyan erős ezen a vidéken, mert Bátky szerint azok közé a területek közé tartozott, ahol a gyász színeként a fehér tovább fennmaradt, mint a Dunántúl polgárosodottabb területein.⁷² Gönczi azt is megemlíti – bár erre vonatkozólag más szakirodalmi vagy gyűjtési adatot nem találtam –, hogy „Férjhezmenetelkor a leány kontyára fekete gallangyot kötöttek, erre azután fehérret. A nő a fekete gallangyot csak első gyermeke megszületésekor oldotta le.”⁷³ Ez a jelenség azért érdekes, mert az általános szokás pontosan az „újmenyecskék” viseletéhez, az esküvőtől az első gyermek megszületéséig rendeli a legtöbb piros holmit, amit azután a gyermekszülések és a kor haladtával fokozatosan hagynak el, illetve cserélnek sötétebb színekre.

Az új viseletnek része volt a többsoros üvegyöngy, amelyet öregasszonyok is viseltek,⁷⁴ „főleg vallási tekintetből, azt tartván, hogy szüz Mária ilyent viselt, azért önekik is kell hordani, mert a másvilágon számon kéri tőlük.”⁷⁵ A gyöngy a nyakon szorosan feküdt, alája gyakran cifra selyem nyakszalagot is kötöttek. Berke Rozália hidvégi nagyjának „a nyakában ünnepen gyöngy is volt, és amíg nem volt öreg, egy színes pántlika is volt a nyakán csatra megkötve.”⁷⁶ (13 kép) Ez a selyemszalag volt a dísze a leányok egy ágba font hajának is. „A boltosok az osztrák vagy cseh kereskedőtől vették és vastag, kéregből hajtott, ovális formájú, tulipános mintákkal festett 'kátulák'ban árusították. Ha egy-egy ilyen 'kátula' megüresedett, a lendvai vagy dobronaki szatócs annak a menyecskének

legfeljebb az özvegyek cserélték sötétebbre, A

ajándékozta, aki férjhez menetele előtt sok

⁶⁹ KERECSENYI 1986-1992

⁷⁰ SZÓKE 1975, 26. p.

⁷¹ KRESZ 1956, 77. p.

⁷² BÁT KY 1911, 101. p.

⁷³ Gönczi 1914, 385. p.

⁷⁴ Kerecsényi 1986-1992 Kepe Mária született 1911, Hosszúfalu (Dolga Vas Szlovénia) anyjának a nyakán 7-8 soros cifra gyöngy volt, mindenféle színű: fehér, piros, kék; Kósa Katalin a nagynénjének (Szekeres Rozália) „3-4 nyakra való üvegyöngye is piros is, nagyobb szemű, az csak kétsoros, és 4-5 sorosak is ezüstsínű meg fehér és piros is, aprószeműek (ezeket leánykorában búcsúban vették)

⁷⁵ Gönczi 1914, 394. p.

⁷⁶ Kerecsényi 1986-1992

*pántlikát vásárolt.*⁷⁷ Ezekből lettek a menyecskék varródobozai.⁷⁸

A legcifrább ruhadarab a régi viseletben a mentét kiszorító rövidbunda volt, amilyen Bátty Zsigymond 1904-ben Radamoson (Radmožanci, Szlovénia) készült fotóin is látható. Ezeket az 1830-as évektől már egyre kevésbé hordták, csak a fénykép kedvéért vették fel. Rongyos prémszegélyük mutatja, hogy a padlásról kerültek elő. Helyettük, vattázott, bélelt ujjasok és a vastag „háriszkendők” védtek a hidegtől.

Az új viseletben a „cifra” szerep a „puruszli”-nak vagy „lajbi”-nak jutott, ezt díszítették általában gyári rövidáruval, fémszálás és színes szalagokkal. Főképpen a fiatalok hordták, az idősebbek már kevésbé színes, de még díszített változatot varrattak. Szokás volt ilyen gyári anyagokból készült apróbb kiegészítőket ajándékba adni keresztlányoknak, menyasszonynak.⁷⁹

Érdekes, hogy a sok kézimunkával: hímzéssel, horgolt csipkével vagy lyukhímzéses fodorral – amelynek a felvarrása is külön tudomány volt – készített viseleti darabokat nem tartották az elitélendő „cifraságnak”. Az 1880-as évektől a tiszta fehér hímzés mellett szórítókon, nyakba- és kézbevaló kendőkön megjelenik a piros majd a kék szín is, bár főleg az utóbbi csak kisebb mértékben. Az 1870-es évek óta az iskolában oktatott kézimunka hatása az új öltésfajták, pl. a gyöngülés/gyöngélés (subrika), láncöltés megjelenését és elterjedését hozza.

Már a fehér vászonviselet idején megjelentek a fehér mellett a sötét (kék és fekete), gyári anyagból készült fodros kötények is. Az 1880-as években ezeket kezdték kiszorítani a színes gyapjúfonallal, „szőrrel” hímzett mintájú fekete klottkötények. A két szélből összevarrt kötény közepén húzódó kötést, a „tökmagot”, valamint az oldalszéleken és a kötény alján megjelenő sűrű mintákat csak nagy gyakorlattal lehetett szép egyenletesre varrni. Nem is sikerült mindenkinek. Sokféle mintát ismertek: *rózsás, keresztes, „riétahásos” (létrás), georginás vagy karikás, csipkés „küvarrás”*.⁸⁰ A bokréta mozgalom és a göcsejiek választása hozta azt is, hogy a többféle – sajnos, a fotókon nem mindig jól kivehető – szőrhímzéses minta közül a több koncentrikus levélsorból álló, ún. georginás minta lett az „autentikus” kötényszél. Ma is szinte kizárólagosan ezt használják, sőt a

színekhez és azok sorrendjéhez is mereven ragaszkodnak, holott ez nem volt kötelező jellegű, jórészt a megrendelő ízlését, vagy a fonalválasztékot tükrözte.⁸¹

A közhiedelemmel ellentétben a viselet darabjait túlnyomó részt megrendelésre készítették. A gatyák és kiklinek „leszedését”, azaz ráncolását sem tudta mindenki szépen megcsinálni, a lyukhímzés és főleg a kemény házivásonra varrt darázstiszt, valamint az apró virágminták, erős kezű, jó szemű, megfelelő világítást kívántak. Később a gyöngélésnek nevezett subrika és gyapjúval sűrűn hímzett kötények mintái mind-mind sokat varró specialisták munkái. Göncz Juliska lendvai adatközlő szerint:

„A fősőlakosi Mursics[né] varrt és hímzett a gazdagabbaknak klottkötényeket. Az asszonyok egy másik kötényről, ami tetszett nekik, rendelték meg, hogy milyen legyen a minta. Az anyagot meg a gyapjút mindig a megrendelő adta. Többnyire terménnyel, élelemmel fizettek, vagy egy kis pénzzel is.” ... „Ő volt itt a legolcsóbb és volt sok fonala, lehetett belőle válogatni.”⁸²

A legügyesebbek nem is a szorosan vett Hetésben, hanem az ún. Lendvavidéken: Hídvégen (Mostje, Szlovénia), Hosszufaluban (Dolga Vas, Szlovénia), Csentevölgyön, (Čentiba, Szlovénia), Lakosban (Lakoš) dolgoztak. A színes recehorgolást a múzeumba jutott tárgyak tanúsága szerint valószínűleg Hosszufaluban kezdték, innen terjedt tovább egy szűk területen. Voltak ugyan más helységekben is olyan specialisták, horgolóasszonyok, akik szépen varrtak vagy horgoltak, de kevesen. A mintás horgolást nagyon nehéznek találták, inkább lyukas recét tanulták el a „műkedvelők”.

Bazsika Heléna született 1911, Alsólakos (Dolnji Lakoš, Szlovénia)

„Volt a faluban [Felsőlakos] egy asszony, Bot Náci Kati, aki illeneket [kontyszalag] varrogatott megrendelésre: gyöngilisnek mondták.”⁸³

A varrógép megjelenésével a dolmányok, lajbik, majd a réklik megvarrása a falusi varrónők dolga lett. A hídvégi Berke Rozália nagyanyjának „vót ... egy másik dómánya is, az nagyobb vót, mint amit odaadtunk a pallásrul. Azt már később, asszony korában varratta, talán Göntérházán (Genterovci, Szlovénia)

⁷⁷ Kerecsényi 1986-1992

⁷⁸ NPR 1952.7.42.

⁷⁹ KRESZ 1956, 31. p.

⁸⁰ GÖNCZI 1914, 648. p.

⁸¹ Kerecsényi 1986-1992 Kepe Mária mamájának „klott köténye ki volt kézimunkázva sárga, piros, meg minden színre gyapjúfonállal.”

⁸² Kerecsényi 1986-1992

⁸³ Kerecsényi 1986-1992

és öregkoráig viselte is. Bársonyszegélye volt annak is, a szabás aollan volt, mint amit elvitt a múzeumba, a csípejét kicsit betakarta. Jól ki volt béelve.”⁸⁴

Az ajándékozók, akik nagy- és dédszüleik ruháit adták a múzeumnak sokszor jóhiszeműen állítják, hogy egy-egy darab a saját (értsd a ruha viselője) keze alól került ki, de pl. a múzeumi színes szoknyák, amelyeknek alját már az új típusú díszítmény, a nyargalás szegélyezi, mind anyagukat, mind kidolgozásukat tekintve annyira egyformák, hogy minden valószínűség szerint egyazon műhelyből kerültek ki. Nem gondolom, hogy a Szijártóházán viselt példányt, amely Lendváról került a tulajdonosához, más készítette, mint a Gyertyánosban (Gaberje, Szlovénia) élt nagymamáját, amelyet állítólag ő maga varrt az I. világháború idején(!) a többi, megfakult „kikliny” pótlására. Ekkor ugyanis az anyagihiány és szegénység miatt jellemzően a meglévő viseleti darabokat is szétfejtették és újra felhasználták.

Míg az 1880-90-es években a hetési leírások szerzői még mindig a régi vászonviselet pusztulásán merengtek, alig pár évtizeddel később a színes gyári anyagokból készült ruhák is kimentek a divatból. Az 1910-es években gyakori volt, hogy az új viseletre tért generáció eladta a felsőruhát („dómányát”, szoknyáját, hímzett kendőit) azoknak, akik még ragaszkodtak a hagyományos viselethez. Az I. világháború idején a kivetkőzés már komoly méreteket öltött. Ebben a folyamatban is van néhány olyan vonás, mely eltér az általánosan feljegyzett tapasztalatoktól.

A viseleti darabokat többnyire nem egyszerre, hanem fokozatosan – a lábbelítől a fejviseletig – cserélték újra. Mivel a hetési nők hétköznapi még a századfordulón is mezítláb jártak, és csak az ünnepi ruhához vették fel a pirossal szegett csizmájukat, könnyű volt a polgári cipődivatot átvenni, ha erre megvoltak az anyagi lehetőségek. A fejviselet átalakulása azonban még ennél is korábban kezdődött. Ennek oka kétségtelenül a (fa)konty rendkívül kényelmetlen voltában keresendő. Még javában a színes szoknyában, ingvállban járó nők hagyták el a felvarrt kontyot, és legfeljebb a felcsavart hajra tűzött kasmír főkötőt hordták, amelyre ünnepnap gyári selymekendőt kötöttek. A már többször idézett hidvégi Berke Rozália szavait itt is említhetjük:

„A fiatal menyecskék már nem is akarták, hogy úgy fölkontyolják őket, jobb szerették már a

színes bóti kendüket a fejükre. Vasárnap legszébb vót a selemkendü. Meg már jobban mentek mindenhová búcsúra meg vásárra és nem is akarták, hogy annyira megnézzék őket.”⁸⁵

Ugyanezt írja le Szőke József is:

„A kontyos népviselet lényegében az első világháborúval tűnt el. Nem nagyon lehetett alkalmas anyagot kapni a háborús inség miatt. Az asszonyok elutaztak messzebb városokba kaszárnyában vagy kórházban lévő férjük után. Az asszonyok nem szerették, hogy viseletük miatt bámulják őket, s a férfiak is szívesen látták, ha feleségük nem ilyen feltűnő, bár szép öltözékben kereste fel őket. A népviselet maradványai a háború utáni pár évben gyorsuló iramban teljesen eltűntek.”⁸⁶

A régi viseletben járókat a falu lakói nem pozitívan ítélték meg, ahogyan a róluk író értelmiségiek, hanem maradinak, a haladás ellenzőinek, vagy egyszerűen csak nagyon szegénynek, ami ugyanúgy szégyellni való volt, mint a konzervatív gondolkodás. Ez a mentalitás nemcsak a 20. századra volt jellemző, hanem az előző viseletváltáskor is érvként került elő:

Soós Gyula született 1913 k. Kámaháza (Kamovci, Szlovénia) „Kámaházán, amikor gyerek voltam szerettem felmenni a padlásra, ott mindenféle régiség volt. Ott a hagyományt kis báránybőr ködmönnel takargatták. Nagyon szép lehetett, olyan fél ködmen volt, piros bőrrátéttel és a hátán meg a mellén mindenféle piros hímzett virágok voltak. Nagy cifra, szépen kidolgozott ünneplő bunda volt. Kérdeztem, hogy kié volt, azt mondták, hogy a kisöreganyámé, a nagyapám édesanyja valószínűleg göntérházi leány volt. Öreganyám már nem volt pacsás asszony, mert öregapám bíró is szokott lenni, tehát haladnia kellett a korról. Céhmaster volt, a Dobronaki (Dobrovnik, Szlovénia) plébániához [tartozott]”.⁸⁷

Az sem teljesen fedte a valóságot – legalábbis a hetési nők szerint – hogy a vászonruha nem piszkolódott, jobban bírta a strapát, mint a bolti. Erre egy példa:

Fehér született Nagy Anna 1922, Radamos (Radmožanci, Szlovénia)

„Tehát az én nagyanyám, Kepe Rozália volt a kontyos asszony, meghalt 76 évesen 1939-ben.

⁸⁴ Kerecsényi 1986-1992

⁸⁵ KERECSENYI 1986-1992

⁸⁶ SZŐKE 1974, 7. p.

⁸⁷ KERECSENYI 1986-1992, valamint fentebb és 29. jegyzet

Volt kiklinyje is, de azt nem viselte soha, a háború alatt le lett metélve kapcának meg mindenféle rongynak. A kikliny az ollan volt, mint a fősűszoknya, az is volt, vászon volt, fehér hazai vászon. Volt neki talán 5 is, de nem nagyon szerette már, mert jobban piszkult, azért újabb divatú, apróvirágos bóti szoknyákat hordott.

Nemcsak a nők kontyos viselete volt kényelmetlen, az alábbi történet szintén a régi ruha szó szerint való elvetéséről tanúskodik:

Gerencsér Mariska született 1933, Petesháza (Petesovci, Szlovénia)

„Az édesapám elment ... vásárba, 6 szél gatyában, nem pantalluban, de megeredt az eső, és az én apám gatyája mind elázott, hát akkor azt monda, odavágta a gatyát, hogy nekem ilyent többet ne adj, és többet nem is vette fel a 6 szél gatyát és neki is vettek pantallót.”⁸⁸

Fehér született Both Rozália 1929, Felsőlakos (Gornji Lakoš, Szlovénia)

„A mi szüleink már a széles rakott szoknyákat hordták alatta 2-3 asuszoknyával és nagy melles fekete kötény volt hozzá ünnepre. A fejkendő meg finom gyapjú delinkendő volt.” (14. kép)

A Kerecsényi Edittel beszélgető hetési öregasszonyok meséiből úgy tűnik, hogy a sok munkával készült, vagy készítettett „elekötű” volt az, amit legszívesebben viseltek, legkésőbb hagytak el.

Gerencsér született László Júlia, 1908 k. Göntérháza (Genterovci, Szlovénia)

„A Györek Barka néni 1929-ben már nem volt kontyos, akkor már edobta a kontyát, mikor edobta, nem viselte azt a piros tarka virágos szoknyát sem, de a klott kötényét, a piros gyapjúcernával kivarrva, azt viselte haláláig. Azt [a kötényt] mind viselték az asszonyok halálukig, és ha nem szakadott el, akkor rájuk adták a ravatalra, meg bele is rakták a koporsuba.”⁸⁹

Igen. A hetési viselet legnagyobb része így végezte. Az összekészített, jó állapotban tartott és évente megszellőztetett ruhadarabokat ráadták a viselőjére annak végakarata szerint. Még akkor is előfordult ez, ha az asszony amúgy már régen nem járt sem kontyban, sem színes szoknyában, hanem az új divat szerinti rakott

szoknyát vagy éppen egészruhát viselte. De nem csak a rajta való került a koporsóba, hanem az összes többi ruháját is alája tették, ezzel bélelték ki a koporsót.

Gerencsér Júlia meséli:

„Abban az időben nagyon sok ruhadarabot beleraktak a koporsuba, ha volt neki több slingöléses alsószoknyája, vagy ollan bokrosujjú üngi, azt is beletették, derékon alu rájuk adták a koporsuba, meg ráfektették, hogy ne keményen fekügyön.”⁹⁰

Nem szívesen adták a múzeumoknak sem, Szentmihályi Imre csak úgy tudta rábeszélni a bödeházi Stefkó Andrásnét, ha a régi pacsá helyett egy új darabra való fehér sifon anyagot és a hozzávaló (készen vett!) szelődíszítést megveszi neki a múzeum.⁹¹ A pacsáktól még az 1960-as években is különösen nehezen váltak meg, mert ez volt a legszebb és legalkalmasabb szemfödél. Egy-egy asszonynak több is volt belőle, ezeket részben a saját koporsójába szánta, részben végső akarata szerint férjének, sógorának vagy más rokonának hagyományozta hasonló célra, tehát nemcsak nőkre, hanem férfiakra is ráterítették. Ehhez nyilván már nagyobb időbeli távolság kellett, és az, hogy a kendő eredeti női fejkendő-volta már kellőképpen elhalványodjon.

A pacsá mellett vagy annak hiányában az asszonyokra ráterítették a selyem- és kasmírkendőket is, méghozzá többet. Ezeket a szemfödélnek használt kendőket és a pacsát mindig sarkosan terítették a halottra, így fedték be az egész testet.

Horváth Anna született 1910 k. Radamos (Radmožanci, Szlovénia)

„Nekem is van 20 szép delin kendőm, sarkosan kell beletenni a koporsuba.”

A koporsóba be nem került ruhadarabok sorsa vegyes volt. A vászonruhákat könnyű volt szétfejtetni, és mivel a ruhák egyenes darabokból álltak, fel lehetett használni más célra, pl. ágyi ruhának, sőt kapcának. A pacsákból új típusú rövidebb kötény lett a polgári ruhaviselethez, vagy az ablakok elé kerültek, amikor a 19. század végén divatba jött a függöny, a nyakba való kendőkből ünnepi lakástextil lett.

Horváth Anna született 1910 k. Radamos (Radmožanci, Szlovénia)

„Amikor én lány voltam, ezekből a pergál kendőkből varrták össze a terítettüket, amiket az

⁸⁸ KERECSÉNYI 1986-1992

⁸⁹ KERECSÉNYI 1986-1992

⁹⁰ KERECSÉNYI 1986-1992

⁹¹ Szentmihályi 1951, 49. p.

*asztalra tettek, amikor várták a papot.*⁹²

A gyermekek is sokat „eljátszottak”, ez főként az apróbb kiegészítők, a kontyshalagok, gyöngyök és kézbe való kendők sorsa lett, az egykori ünnepi ködmönök és dolmányok a padláson óvták a fagytól a terményeket vagy egyszerűen az oda vitt ládák

mélyén adtak táplálékot a rovaroknak. De a legtöbb épen maradt ruha maskurázást szolgált. Férfiak, nők vegyesen hordták őket a fordított lakodalom, a szüreti felvonulás alkalmával, vagy a jellegzetes hetési fumukeresztelón.

Irodalomjegyzék

BÁTKY 1911 – Bátky Zsigmond: Adatok a fehér gyászviselethez. In: Ethnographia 1911 (22. évf.) 101-105. pp. https://adtplus.arcanum.hu/hu/view/Ethnographia_1911_022/?pg=110&layout=s (Letöltve: 2020. január 22.)

BELLOSICS 1891 – Bellosics Bálint: Az alsó-lendvai vásár. In: Vasárnapi Újság (38. évf. 28. sz.) 1891, 457-459. pp. https://adtplus.arcanum.hu/hu/view/VasarnapiUjsag_1891/?pg=462&layout=s&query=Bellosics (Letöltve: 2020. január 8.)

BELLOSICS 1892 – Bellosics Bálint: Alsó-Lendva és vidéke. Turisták Lapja, 1892 (4. évfolyam) 199-213. pp. https://adtplus.arcanum.hu/hu/view/TuristakLapja_1892/?pg=206&layout=s (Letöltve: 2020. január 7.)

BELLOSICS 1903 – Bellosics Bálint: A hetési magyarság viselete. Néprajzi Értesítő IV. 1903, 273-279. pp.

BÉRES 2013 – Béres Katalin: Fára József közművelődési és idegenforgalmi tevékenysége. In: (Eröss Krisztina szerk.) Fára József főlevéltárnok emlékezete. Zalaegerszeg, 2013, 27-44. pp.

HALÁSZ 2006-2013 – Halász Albert: Lendva-vidék néprajza Az Előmunkálatok Lendva-vidék néprajzi monográfiájához c. kézirat felhasználásával. https://lendva.info/data/attachment/1d57ccdb172aa69de437d5a52d2029e4f6250db2/14431668172013_Lendva_vidék_neprajza_179online.pdf (Letöltve: 2020. április 15.)

Kerecsényi 1997 – Kerecsényi Edit: A kapcai „fakonty”. In: Vasi Honismereti és Helytörténeti Közlemények 1997/1. szám 57-61. pp.

Kerecsényi 1999 – Kerecsényi Edit: Hetési női viseletek és hímzések a Muraszombati Múzeum gyűjteményében. Zalaegerszeg, 1999, 1-36. pp.

Kerecsényi 2002 – Kerecsényi Edit: A lendvavidéki, hetési magyar férfiak vászonviselete a Muraszombati és Lendvai Múzeum néprajzi gyűjteménye alapján. Zalaegerszeg, 2002, 1-44. pp.

Kerecsényi 1986-92 – Kerecsényi Edit: [hetési és lendvavidéki] Gyűjtőnaplók (gévelt változatok) a Thúry György Múzeum adattárában 1986-1992, TGYMA-3034/2007 (összesen 18 füzet és különálló lapok) 1-140. pp. (Mivel a gyűjtések kazettára véve történtek, nekem pedig többféle formátumban átgépelve állnak rendelkezésemre ezekre a gyűjtőnaplókra oldalszám nélkül hivatkozom. Az adatközlők neve alapján visszakereshetők.)

Kresz 1956 – Kresz Mária: Magyar parasztviselet (1820-1867) I-II, Bp. 1956.

Nemes-Népi Zakál 1818 – Nemes-Népi Zakál György: Eörségnek Leírása. (Faksimile. Fertő-Hanság Nemzeti Park Igazgatóság, h.n. 2002.)

NÉMETH é.n. – Németh Edit: A Kustánszegi Gyöngyösbokréta története. kézirat a Göcseji Múzeumban ADT_1525-91, 1-7. pp.

⁹² KERECSÉNYI 1986-1992

PLÁNDER 1838 – Plánder Ferenc: Göcseinek es-
mérete. In: Tudományos gyűjtemény 1838/6. szám
3-34. pp. https://adtplus.arcanum.hu/hu/view/tudomanyosGyujtemeny_1838/?pg=636&layout=s&query=Pl%C3%A1nder (Letöltve: 2020. március 20.)

SZÁNTÓ 1883 – Dr. Szántó Károly: Alsó-Lendva
és vidéke. In: Földrajzi Közlemények (11. évf.) 1883,
144-154. pp. https://adtplus.arcanum.hu/hu/view/FoldrajziKozlemenyek_1883/?pg=151&layout=s (Letöltve: 2020. január 8.)

SZENTE 1898 – Sente Arnold: A Lendva-vidék
néprajza I. In: Ethnographia (9. évf.) 1898, 62-72.
pp. https://adtplus.arcanum.hu/hu/view/Ethnographia_1898_009/?pg=67&layout=s (Letöltve: 2020. január 9.)

Szentmihályi 1951 – Szentmihályi Imre Gyűjtőnapló-
ja Göcseji Múzeum ADT_250-1976

Szentmihályi 1977 – Szentmihályi Imre: Hetés és
Lendvavidék néprajzi sajátosságai In: Zalai Gyűj-
temény 7. (Zalaegerszeg, 1977)

SZŐKE 1974 – Szőke József: Szülőföldem, Hetés.
ADT_307-1974

SZŐKE 1975 – Szőke József: Édes szülőföldem. A he-
tési Hosszufalu régi népelete ADT_345-1975

Zsemberi 1936 – Zsembery Gyula: Nézzünk el olykor
a Göcsejbe is. In: Turisták Lapja 1936. (XLVIII. évf.
6. szám) 203-211. pp. https://adtplus.arcanum.hu/hu/view/TuristakLapja_1936/?pg=234&layout=s (Letölt-
ve: 2020. január 07.)

Rövidítések

ADT = Göcseji Múzeum adattár
BM F = Balatoni Múzeum Fotótár
NM F = Néprajzi Múzeum Fényképgyűjtemény
NPR = Göcseji Múzeum néprajzi gyűjtemény

TOD = Göcseji Múzeum történeti
dokumentumgyűjtemény
TGYMA = Thúry György Múzeum adattára

A hetési viselet terminológiája

A kurzivált szavak az eredeti, hetési adatközlések-
ből valók, míg a normál stílusúak a szakirodalomból.
A meghatározáshoz többnyire Kerecsényi Edit 1980-
as években készült gyűjtőnaplóit és saját tapasztalata-
imat használtam, ahol nem, azt jelzem.

buda = bunda „combközépig érő fekete prémes
sárga báránybőr-buda” (Bellosics 1903, 278. p. és 1.
jegyzet) Hetéssel kapcsolatban másuttal nem találkoztam
vele, de buga, azaz prémezés nélküli ködmönként
idézi Kresz 1956, 36. p.

„bugyros ujj” = a mellévarrott ujjú ingváll sűrű
rácba szedett és a szorítóval a felkarra feltolt ujj

„cicásbunda” = fekete bárányprémmel szegett
rövidbunda, ködmön; késői gyűjtésekben nem, csak
Gönczinél találok a kifejezéssel

„csatt” = masni; csattra kötött = masnira kötött: a
kontyántlikát, a nyakba való pántlikát stb. kötötték

meg így

„dómány”, „duómány” = bársonyból, gyapjúszövet-
ből vagy flanelből varrt, derékban szűk, hosszú ujjú
kabátka, amelyet a mellkötő kendő fölé vettek hideg
időben

„dorázslép” = a hetési hímzett ruhadarabok jel-
legzetes, szálszámolásos fehérhímzés-fajtája, a szá-
molt öltéssorokat a ruha színén átbújtatott szálak kötik
össze, többnyire csak néhány sorban, vagy szabad-
rajzú motívumok között alkalmazzák, kivarrva hat-
szögletű hálót alkot; újabb neve, a bújtatásos hímzés
már a (vissza)tanult korszakból való

„darázstiszt” = ua. mint a darázslép, de így nevezte
meg az egyik adatgyűjtő a kendőszél rojtozása alá
horgolt recsecsíkot is (ltsz: NPR_1952.20.4.), a hím-
zésforma a gyűjtések idejére már teljesen kiveszett
a gyakorlatból, Bánutai Józsefné (született 1903 k.

Felsőlakos) (Dolnji Lakoš, Szlovénia) – már nem értve a jelentését – *valami daráztészta-öttésnek* mondta

delin/delén = korábban gyapjúból, később pamutból, vászonkötéssel készült vékony textil

„*elekötü*” = kötény; férfi- és női kötényre egyaránt használták; a nők *elekötüje* mindig hosszabb volt a szoknyánál, általában a szőr szélességével (5-8 cm); újabban, már a 20. század közepén az adatközlők a *kötin* szót is használják

„*fejkötü*” = színes kasmírszövetből vagy selyemszalagból varrt háromrészes főkötő, amelyet a kontyra húztak rá; a haj felvarrására a *fejkötüfűzű* szolgált, amelyet kontyfűző tübe fűzve varrták fel a kontyot a hajra

„*föd*” = alapszín: a színes szoknya „*föggye*” sokszor piros fekete mintával, de gyakran fekete piros és fehér vagy sokszínű virágmintás; Bellosicsnál mező (*kékmezejű* szoknya)

„*föszedett*” = föszedett, mintázott szövés, textilipari műszóval lancé szövés

„*féléktarisznya*” = félkéztarisznya: jellegzetes hetési szövött darab, fedele nincsen, formája hosszúkás több sorban piros felszedett sávok díszítik, vállra akasztható füle, a kengyel is hímzett; többnyire a hegyre jártak vele, és onnan a tarisznyába dugott pintes üvegekben hozták a bort

„*füzü*” = fűző: nyak, derék és kézelő zárására szolgáló, saját szövésű „*mazzag*”, vagy boltban vett pertli; utóbbinak a színét is számontartották, általában fehér vagy piros

„*gallér*” = derékpánt, övrész: a kitlin, a szoknya és a kötény 5-8 cm széles befoglaló pántja; az ünnepi kitliné sokszor föszedett díszítésű, a szoknyán vastag, erős vászon, a kötényé saját anyagából készül. „*Csak akkor mondtuk gallérnak, ha szűk volt.*” (Gerencsér Mariska, Petesháza)

„*gallangy*” = Gönczi fejkötőfűzőnek [kontyfelvarrásra használt fűző] felelteti meg, de leírása szerint inkább a kontypántlika/fejkötőszalag neve lehetett, Hetéssel kapcsolatban máshol nem fordult elő, de „galond”-ként idézi 1819-ből a palóc leányok pártájával kapcsolatban Kresz 1956, 41. és 147. pp.

„*gyöngülés*”, „*gyöngilis*” = szálvonásos hímzésfajta, újabb neve subrika, ezt már az iskolában tanult kézimunkázók használták; adatközlő: Picku Anna született 1894, Kapca (Kapca, Szlovénia), még kislány korában tanulta: „*4-4 szálát köllött egybe kötni, ez volt a legünnepebb varrás, akkor jött divatba az 1890-es évek végén*”

„*gyöngyszem*” = a darázslépes háló mezőinek középet díszítő, sokszor már pirossal hímzett apró pötty

„*gyür*” = szél, egyik fele „*ép gyür*” adatközlő:

Gerencsér született László Júlia, 80 éves, Göntérháza

„*háriszkendő*” = bolti fekete nagykendő, szvetter fölé vették hidegben

„*hasadik*” = hasíték: a férfi- és női ing nyakánál elöl, valamint a kitlin és a szoknya derekánál szintén elöl össze nem varrt rész, amelyet „*mazzaggal*”, kötővel húztak össze kívánság szerint szabályozva a bőséget

„*hónall*” „*üing hónalla*” = pálha: az ingek ujja és dereka közé varrt négyzetes vászondarab, amely megkönnyítette a mozgást

„*kápli*” = papundepliből vagy kéregből hajtogatott, a hajkontyot befedő viseleti kiegészítő, újabb adatközlők már nem említik

„*kázmér*” = kasmír: színes, jellegzetes virágmintájú gyapjúsövet, a hetési fejrevaló („*fejkötü*”) anyaga, de nyakbavaló kendőként is használatos, ezeket vásároknak vették

kengyel = a szövött tarisznya széles, mintegy 5-10 cm-es, vállra akasztható füle; többnyire piros, föszedett díszű, ez növelte a tartósságot, és kevésbé vágott be a vállba, amikor nehéz teherrel – többnyire teli pintesüvegekkel – vitték

„*kikliny*”, „*kitlin*” = a fehérviselethez tartozó házi vászomból varrt, sűrűn „*megszedett*” derekú, kb. bokáig érő szoknya, amelynek derékpántja, a gallér gyakran piros hímes vászomból volt

„*kiskikliny*” = alsószoknya, általában kettőt vettek fel

kita = hajfonat, varkocs

„*konty*” = 1. jellegzetes hetési asszonyi fejviselet, amely a (haj)kontyból, a rávarrt fakontyból vagy kápliból és a tetejére húzott kasmírfőkötőből állt, utóbbihoz hímzett végű fehér gyári szalag, kontypántlika tartozott; 2. (fa)konty: fából készült, nagyjából háromszög alakú, belül üreges, textillel bevont kiegészítő, amelyet a hajra varrtak a főkötő alá

„*kontypántlika*”, „*fejkötőszalag*” = kontydísz: széles, fehér gyári szövésű szalag, amelynek a két végét többféle hímzéssel (virágok, szálvonás, darázslép, csipkeöltés) díszítették, a fejkötőre, esetleg a kontyra kötötték, hátukon hosszan lelógott

„*küvarrott*”, „*küvarrasos*” = hímzett

„*lájbi*” = mellény, a pruszlik újabb neve

„*lénzü*”, „*liénzü*” = kézelő, befoglaló pánt

„*licse*” = általában madzag, ill. madzagból kötött nyüst a szövőszéken, de a viseletben Gönczinél a fakonty megkötésére szolgáló, a kontyba behúzott pertli

„*megkötü*”, „*köténymazzag*” = a fekete kötény

derekának két végére rávarrt, széles, színes szövésű gyári szalag, általában világos színű

„megszedett”/„leszedett” = sűrűn beráncolt, „gallérba szedett” = derékban ráncolt

„mellkötü kendő” = nyakba való kendő, vállkendő: nagyméretű, háromszög alakú, sarkain hímzett kendő, melyet nyaktól vállig, többszörösen összeráncolva, a mellén keresztbe fektetve és hátul derékban megkötve hordtak, csak a „fodorgya” lógott rá az ingváll ujjára, a *dómányt* vagy a nagykendőt erre vették rá az asszonyok; a 20. század elején volt *kázmérből* is (kasmír) rákötött rojtjal.

„mizli” = 1. szegőzés: a *mizlis/mizlés* ingek elején, gatyá alján a hímzett részek között előöltésekkel levarrt, apró (2-3 mm) függőlegesen vagy vízszintesen elhelyezett hajtás, az ingek elején gyakran kissé hullámosra húzták; 2. férfiring hímzéssel és szegővel díszített mellrésze (újabb elnevezés)

„pacsa” = fehér gyári pamutvászonból készült lepelkendő, a hetési viselet régi korszakához tartozik, elvértve a 19. század végén is hordták

„pamuk” = pamut: a vegyesvászon beverője és a piros fölszedett díszítmények anyaga; mindig boltban vásárolták.

pántlika = újabb néven „szallag”: gyári készítésű rövidáru a hetési viseletben többféle célra használták: 1. nyakba, ill. a leányok hajába való cifra (általában piros alapon sokféle, zöld, sárga, fehér, lila) selyemszalag, 2. a kötének megkötésére használt világos színekből álló pamutszalag, 3. a kontypántlikának használt fehér, mintás szövésű pamutszalag, 4. az újabb ingek kezelőjén, és az abroszok összeállításához használt piros mintás szövött szalag, az ú.n. csehtót (20. századi elnevezés)

párta = 1. a fejviselet része, talán neccel/hajlekötő hálóval együtt, csak irodalomban találkoztam a kifejezéssel, helyi gyűjtésből nincs adat; 2. pártának nevezi az adatközlő a gatyá korcát, amibe a madzagot fűzik. (Gál, Szomi Mária született 1913, Radamos) „*van a gatyának ületi meg pártája, benne a füzü*”

pergál = vékony pamutvászon anyag, a hétköznapi ingvállak anyaga az ünnepi gylccsal szemben, pacsa is készült belőle

„pödörincs” = az előhaj két oldalra besodort része, amelyet hátra vittek és a kontyba belefogtak; a fiatalabb asszonyok haját a fül mellett külön kis hurokba is csavarták, ez az idősebbeknél már elmaradt

„purantós”/„purgyantós” = „bugyros” ujjú ing, puffos ujjú női ingváll

„puruszli(k)”/„puroszi(k)” = mellény

„pusli” = csomó, motring

„rost” = rojt; általában a maga szálából készült, ritkábban – főként a kasmír nyakba való kendők vagy dísztörölközők esetében – rákötött, színes rojt

szél = a szövőszéken egyszerre felvethető vászon-szélesség: a parasztszövőszéken általában 70 cm, a takácsszövőszéken 90 cm körül mozog

„sinyór” = koptató, zsinór: a szoknya alsó szélére és/vagy a gallér felső szegélyébe varrt, vastag szegélyű gyári szalag

„slingölis” = a hetési terminológiában a lyukhímzés elnevezése, bár magukat a lyukakat nem ezzel a hurokoltékes technikával varrták ki; az elnevezés arra utal, hogy az ilyen díszítés a fodrokon, alsószoknyán, ingmell szélén volt általános

„slingli” = készen vett, változó szélességű fehér széldíszítő csík, madeira-szél (újabb kori elnevezés)

„szorittu” = szorító, kézelő: a női ingváll aprón ráncba szedett ujjá van több részből álló (szövött, hímzett, szálvonásos, csipkeoltékes) kézelőbe varrva és kötővel a könyék fölött megszorítva; lényeges, hogy szűkre legyen szabva, mert úgy szebbnek, vastagabbnak mutatta a kart

„szőr”/„szőrfonal” = gyapjúfonal a fekete női kötének jellegzetes hímzésének anyaga, és a hímzett sáv megnevezése is; általában ennyivel volt hosszabb a kötének, mint a szoknya

szőr-minták = a fekete klott (esetleg pergál) kötének alján és oldalán lévő, jórészt piros, de többféle kiegészítő színt (zöld, rózsaszín, sárga, kék, fehér) is használó szélminták; elnevezésüket az újabb gyűjtések nem, csak Gönczi monográfiája közli (648. p.): „*ruózsás, keresztés, riétahásos (létrás), georginás, karikás küvarrás, csipkis küvarrás, csillagos, tökmagos*”

„szűkgatya” = egyszemes vászongatya, általában hétköznapi férfiviselet, ill. alsóruhaként hordták (pőre viselet, amikor a több szélből álló vászongatya alatt semmi sem volt)

„üllet” = a gatyá két szára közé betoldott négyzet alakú vászondarab az ülés és a lépés megkönnyítésére

„üing”/„üömög” = női ing(váll), férfiring

„vetés”/„vetet” = 1. a pacsa hajtogatásorának egy-egy művelete; Gönczi leírása szerint a pacsavetés két hajtásból (jobb és bal fél félből) áll, mindkét hajtásban hét vetés van, a két hajtás közötti összeráncolt részt a pacsa „*vetejinek*” nevezi. 2. egy vetet ruha a férfiaknál egy gatyából és egy ingből áll;

„zsebkendő” = a hímzett kézbe való kendő újkeletű neve, a kézbe való kendő az imakönyv védelmét szolgálta, sosem hordták zsebben

Thoughts on the Folk Costume of Hetés

Several studies have been published on the costume of Hetés based on the researches of Bálint Bellosics, Ferenc Gönczi and especially Edit Kerecsényi. The works of Bellosics and Gönczi have become widely known in professional fields, including also their faults and uncertainties. In this study I am trying to reveal the obscure or problematical details using the refining data collections of the second half of the 20th century. I compared the details of the 19th century descriptions with the notes of Edit Kerecsényi.

The informants who had not even seen the costumes they were talking about are not available anymore, so their second-hand informations deteriorated even more among their descendants. For this reason the reconstruction of the costume and especially the head wear is only partially possible. Although it seems correct to divide the century of these costumes into three different eras which are adequate – but not congruent – to the changes in women's wear.

In the first era the white linen dress dominated, which was a medieval relic. From the 1820s it completed with white manufactured materials, such as *gyolcs* (fine cotton fabric) and *perkál* (cambric muslin). Women wore clothes embroidered with white cotton thread, but we do not know these patterns. Red patterned waist-belts and dark coloured aprons also appeared by the end of this era. Women covered their buns with white fabric, *pacsa* as a headscarf and they used *kápli* (a type of stiff bonnet).

The second era began in the 1860-70s when coloured materials became available at a reasonable price and they were spread by sales and door-to-door salesmen. Teachers started to educate needlework in schools, so specialists of embroidery and crocheting appeared in the villages, especially in the environs of Lendava. Red and blue colours, and new types of stitches (e.g. chain stitch, drawn thread work or 'subrika') appeared on embroideries and also an easily made *rece* lace spread. From the 1880s a long apron, embroidered

with coloured wool thread on black or dark blue basic material, became the part of women's wear. It was a characteristic feature that was omitted at the latest. In this era only very few old women wore *pacsa* as part of the ancient white wear. Women started to use smaller, wooden buns instead of *kápli* and they wore silk or *delin* (fine woollen fabric) headscarf above it. Coloured cashmere became the new basic material of bonnets and shawls with fringes. *Ködmön* (furrier-made coat with short waist) was replaced with fabric, flannel or velvet *dolman*. This wear disappeared gradually during the first decades of the 20th century and the first world war eliminated it entirely.

Cherry coloured pleated skirts and bodices with edges embroidered with buttonhole stitches came into fashion, then dresses turned the costume completely urban. These changes in men's wear had taken place a few decades earlier. The wooden supplement from the buns disappeared already during the turn of the century, but the cashmere bonnet was still worn, even also with the white bun ribbon, then without that.

Of course, all of these changes in folk wear proceeded gradually, in a parallel direction. For example, *pacsa* was worn with the coloured costume and also with the wooden bun. In the beginning of the 20th century and then in the 1930s women put these costume on to please the researchers and photographers, but these were not their usual clothes. Changes of the frontier, emigration and working abroad in the 20th century also had impacts on this costume.

In the 1930s, when intellectuals wanted to propagandize *Göcsej*, they explored the beauty of the costume of Hetés, then propagated – and conventionalized – them as the costume of *Göcsej*. It has caused vast misunderstandings both in general public (via internet) and in specialized literature. The good quality postcards produced during the beginning of the 20th century actually proves that the costume of the two ethnographical region, *Göcsej* and Hetés was not identical.



1. kép: Barátnők: Szőke Erzsébet és Győfi Katalin
Lenvahosszúfaluról (Dolga Vas, Szlovénia) 1908
(Itsz: GM TOD_1994.17.13.)

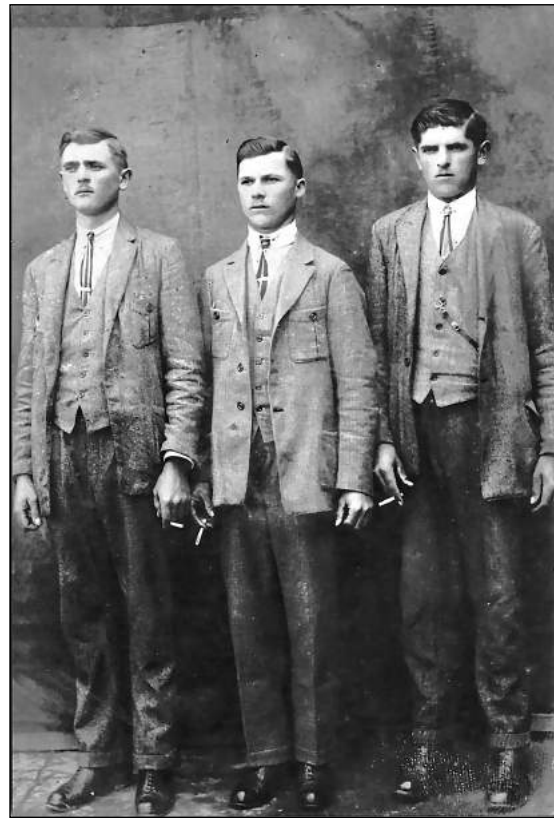

2. kép: Lendva-vidéki férfiak az 1910-es években.
(magántulajdon)

3. kép: A Kustánszegi Gyöngyös Bokréta szereplői hetési viseletbe öltözve. Serényi Árpád fotója 1935 (Itsz: GM TOD_1995.13.71.)





4. kép: Rhytlok(sic) Anna régies fehér ruhában, karján pacsza (fejkendő) Bátky Zsigmond, 1904. Göntérháza (Itsz: NM F 6374). Ugyanezt közli BÁTKY 1911, 103. p. Ott azt írja: Óreg asszony a káplival és szalaggal.



5. kép: Ködmönös, kontyos nő (Rodit Kati) hátulról. (Fa)kontyára rákötve a fehér, himzett-horgolt végű kontyszalag. Radamos, Bátky Zsigmond felvétele 1904. (Itsz: NM F 6381) Közli: GÖNCZI 1914, 383. p. és KERECSENYI 1994, 82. p.

6. kép: A kustánszegi bokrétások bemutatója a Göcseji Hét rendezvényén 1935-ben. Serényi Árpád fotója (Itsz: TOD_1994.13.76.)





7. kép: CsM-né Szőke Erzsébet két gyermekkel ünnepi viseletben gyönggyel és nyakszalaggal 1913-ban. (Itsz: TOD_1994.17.17.)



8. kép: Pacsás nő ábrázolása Csáktornya 1794-ben készült térképén

9. kép: Magyarok. Alsólendva, Szobotka fotó 1890-es évek (a Muravidéki értéktárban 1895) NM F 406



10. kép: Pacsás magyar nő, Zalasombatfa, Hecht Mór felvétele 1898, (ltsz: NM F 2876)



11. kép: Régies fehér viseletbe öltöztetett asszony Göntérháza, Bátky Zsigmond, 1904, Göntérháza (ltsz: NM F 6371)



12. kép: Hetési asszony fejkendőben. A Göcseji Múzeum első állandó kiállításából (1953) adatai ismeretlenek. (ltsz: TOF_2019.18.1.)



13. kép: Idős asszony gyöngyös-nyakszalagos hetési viseletben (BM F 33.939)



14. kép: Lendva-vidéki asszonyok polgári ruhában 1932 (magántulajdon)

Gyanó Szilvia

Komplex családi gazdaságok a balatoni borkultúrában a 21. század elején

„Balaton az ezredfordulón – Jankó János nyomában” volt a címe annak a kutatási programnak,¹ melynek fő célkitűzése a vízparton fekvő települések néprajzi vizsgálata volt. A kutatás során világossá vált, hogy a szőlészet és a borászat az ezredforduló utáni Balaton egyik fő jellegzetessége, nemcsak mint mezőgazdasági ágazat, hanem mint az idegenforgalom termékkínálatának része, illetve egyre gyakrabban a turizmus fő motiváló tényezője. Nem vállalkozunk ezen írás keretein belül a Balaton teljes borkultúrájának bemutatására, sem a teljes történeti áttekintésére. Itt csupán egy jellegzetes, a néprajzi jelenkutatás során feltárt gazdasági-szervezeti egységére, a családi borgazdaságokra koncentrálunk, melyek előadásoknak, kisebb írásoknak már tárgyát képezték – anélkül, hogy a fogalmat pontosan meghatároztuk volna.²

Balatoni borkultúra a 19. század végén, 20. század elején

Magyarország bortermő tájainak első, rendszeres áttekintése a Balaton környékén két minőségi bortermő vidéket sorol fel az 1830-as évek elején: a badacsonyit és a Balaton-melléket.³ Keleti Károly szőlészeti statisztikája országosan az 1864–1873 közötti időszak adatait dolgozza fel. Különlegessége, hogy közvetlenül a filoxeravész előtt készült, azaz azt megelőzően, hogy szinte teljesen elpusztultak hagyományos szőlőtermő vidékeink, majd az újrakezdéskor a műszőlészeti ismeretek hatására átalakult hazánk szőlő- és borkultúrája.⁴ Keleti adatait elemezve és néprajzi vizsgálatokkal

összevetve Jankó János balatoni monográfiájában⁵ megállapítja, hogy gazdánként (azaz családonként) átlagosan másfél hold szőlővel számolhatunk, a területek nagy része jobbágyparaszti kisbirtokosok kezén van. A szőlőbirtokosok száma a Balaton-melléki községekben 1873-ban 7937 fő. Mivel az összlélekszám ekkor 47.978 fő volt, és Jankó családokat vett alapul, számításai szerint összesen 32–40.000 lélek foglalkozott szőlővel a Balatonnál az adott időszakban. A Balaton-part községeiben tehát majdnem mindenki foglalkozott szőlőműveléssel, vagyis a szőlőművelés általános foglalkozási ága volt a Balaton-part lakóinak. A szőlőbirtokok nagysága alapján kisparcellás paraszti szőlőművelésről beszélhetünk.

Változások a balatoni szőlőművelésben

A szőlő, mint sok-sok éves tervezést és törődést igénylő haszonnövény, már a középkori keretek között is megkövetelte a gazdálkodás nagyobb szabadságát – a feudális viszonyokon belül a szőlőbirtok sajátos jogállással rendelkezett: örökölhető, adható-vehető volt, a hegyközségek birtokosai a szabályozások szerint egyenrangúnak minősültek. A szőlőbirtok így a jobbágnak sokkal inkább volt a tulajdona, mint a szántóföld vagy más telki állomány. A Dunántúlon a szőlőhegyek a szőlősgazdák közösségének irányítása alatt álltak. Ezek az autonóm közösségek voltak a hegybéli helységek, azaz hegyközségek. A középkor folyamán kialakult hagyományos művelési formákon igazán csak a 19–20. század fordulójának újításai tudtak változtatni.

¹ OTKA TO48831 2005–2008 között, a szőlészet-borászat témakör felelősei: Kemény Márton, majd a későbbiekben Gyanó Szilvia. A kutatás vezetője: Gráfik Imre. A kutatócsoport irányítója: Schleicher Vera A kutatás tervezésekor 2001-ben a Balatoni Borvidék összesen 9835 hektáros területet jelentett, ahol szőlőt termesztettek, ez a hazai szőlőterületek 7,6%-a volt.

² Pl. 2019. november 4-én a Zalai Közgyűjtéményi Szakmai Napok keretében elhangzott „Komplex családi gazdaságok a balatoni borkultúrában a 21. század elején” c. előadásom, vagy más kontextusban: GYANÓ 2018, 78–93. pp.

³ SCHAMS 1932–1933.

⁴ A filoxeravész és hatásainak tanulmányozásához lásd Csoma 1984: 733–757. pp., 1994–1995: 289–344. pp.

⁵ JANKÓ 1902, 251–283. pp.

A Balaton északi partján a legjobb területeket mindenhol a szőlő foglalta el. Régi leírások, térképek alapján megállapítható, hogy évszázadokig (a 19. század végéig) ugyanarra a helyre telepítették a szőlőt: a hegyoldal tetején elhelyezkedő erdőket közvetlenül a szőlők követték. Ez a kép változott meg a 19. század végén, amikor a filoxeravész követő újratelepítések után lejjebb, a könnyebben művelhető részekre csúszott a szőlő. Ráadásul, mivel az újratelepítés időszaka időben egybeesett a kibontakozó balatoni idegenforgalommal, a kivágott szőlők helyét gyakran nem új telepítések, hanem nyaralóépületek, új utcások váltották fel. „A bort kenyérré cserélik a zalaiak és a somogyiak” – Bél Mátyást idézve utalt Vajkai arra, hogy télen, a befagyott Balaton jegén folyt a cserekereskedelem a zalaiak⁶ és a somogyiak között. Mivel a zalaiaknak nagyon jól ment a szőlő- és bortermelés, mindenhol szőlőt termeltek, a gabonát pedig Somogyból vették.

A filoxeravész után a szőlőtermesztés újjáélesztése már modern, műszőlészeti ismeretekkel támogatva történt. Újabb nagy változást az 1948 utáni államosítás hozott, amely során az addig kialakult rendszert eltörölték. A hegyközségi tanácsok feloszlásával (3300/1949. Korm. rendelet) a szakigazgatás a községi, járási, megyei tanácsok hatáskörébe került, a cél a kevés élők munkán alapuló gépesített nagyüzemi ültetvényformák létrehozása volt. Míg a periférikus, kevésbé frekvenciált helyen lévő kisparcellás gazdaközösségek ki tudtak maradni a szocialista (kényszer)modernizációból,⁷ a balatoni szőlőterületek az 1960–70-es években a figyelem középpontjába kerültek.

Bár a déli parton is voltak nagy múltra visszatekintő szőlőhegyek, hegyközségek (például a kéthelyi Baglasegy, a lellei Kishegy), a ma is látható egybefüggő déli parti szőlőültetvények az 1970-es években jöttek létre. A Balatonboglártól egészen Lengyeltótiig nyúló hatalmas ültetvényt például többnyire olyan területeken hozták létre, ahol korábban egyáltalán nem volt szőlő, vagy csak a terület kis részén folytattak szőlőművelést. Ugyanez vonatkozik a Balatonszabadi határában található egybefüggő ültetvényekre is. Előbbi a Balatonboglári Állami Gazdaság, utóbbi a November 7. Mgtsz tervszerű telepítéseinek következménye.

Az északi és déli part nagyüzemi átállása eltérően történt, aminek hatását napjainkig láthatjuk az ültetvényeken. A nagyüzemi szőlőművelést az északi parton – a domborzati és talajviszonyok miatt – sok helyen nem lehetett megoldani. Az erőszakos államosításnak köszönhető hanyatlást már az 1970-es évek végétől a szőlőbirtokok bizonyos mértékű önállóságával és privát használatba adásával igyekeztek fellendíteni (szakcsoportok). Itt egyfajta folyamatosságot figyelhetünk meg a gazdálkodó családok tevékenységében, ahol a szőlőtermesztőknek lehetőségük volt a családi tradíció folytatására, esetenként a területek bővítésére is. Megfigyelhető továbbá, hogy a hagyományos ismeretek modern szaktudással bővülnek: az egykori szőlőtermesztő családok az állami gazdaságban dolgoznak, ahol fontossá válik a szakképzés jelentősége. A politikai rendszerváltás privatizációs hulláma nem jelentett nagy törést a gazdálkodás szerkezetében, a gazdálkodó családok többnyire az addig is megművelt területeken természetették tovább a szőlőt.⁸

A déli part hatalmas telepített ültetvényeinek területén viszont jelentős változást hozott a privatizáció időszaka. A Balatonboglári Állami Gazdaság (BB) 1970-es években telepített egybefüggő, hatalmas szőlőterületét 20 aranykoronánként (kb. fél hektáronként) osztották fel az állami gazdaság dolgozói között. Így állt elő az az ellentmondásos helyzet, hogy a látszólag egybefüggő szőlőterületnek néhány soronként más-más lett a tulajdonosa. Egy-egy oszlop festése vagy az oszlopon elhelyezett névtábla jelezte a tulajdonviszonyokat. (Az egybefüggő terület azután kényszerítően hat a művelésre: bizonyos munkafolyamatokat, például a permetezést a kisbirtokos gazdáknak közösen kell elvégezteniük, az értékesítés is többnyire szerződés alapján, közös felvásárlón keresztül történik.) A privatizációs folyamat során megfigyelhető volt a tendencia, hogy a családtagok egymás melletti területeket igyekeztek elfoglalni, illetve a komoly tervekkel rendelkező közép- és felsővezetők (felsőfokú agrár- vagy élelmiszeripari mérnökök, szőlészek, borászok, vegyészek), szakcsoportos múlttal is rendelkező alkalmazottak egymás melletti területeket vásároltak fel, hogy nagyobb egybefüggő terület felett rendelkezzenek.

⁶ A történelmi Zala megyébe beletartozik a mai Veszprém déli része, azaz az északi part nagy része is.

⁷ ILLÉS 2017, 39–57. pp.

⁸ Elsősorban a badacsonyi és a dél-balatoni borvidék gazdáival készültek interjúk (Gyanó Szilvia, Kabai Gergely).

Családi gazdaságok a balatoni bortermelésben

A családi gazdaság meghatározás jelen esetben nem azonos a közgazdasági szakirodalmakban meghatározott szervezeti keretekkel.⁹ A „családi” jelző inkább egy lazább keret, ami családtagok kisebb-nagyobb mértékű együttműködését jelenti, változó mértékű intenzitással. Lehet, hogy az egyik családtag teljes munkaidőben részese a termelésnek, míg más csak időnként, vagy csak másodállásban, vagy csak potenciálisan, mert máshol él, tanul, dolgozik.¹⁰ A családi keret viszonylag nagy jogi rugalmasságot tesz lehetővé: az aktuális munkaügyi és adózási szabályokhoz, valamint a piaci kihívásokhoz gyorsan tud alkalmazkodni, a legmegfelelőbb és leggazdaságosabb megoldást keresve. Az egyéni vállalkozó borász így foglalkoztathatja feleségét vagy gyermekét akár főállásban, akár másodállásban, vagy munkanélküliként egy-egy napra bejelentve – a törvények, rendeletek változásának megfelelően, a jogi kiskapukat is kihasználva. Adózási szempontból ezen családi gazdaságok között vannak őstermelők és egyéni vállalkozások, valamint működnek gazdasági társaságokként (Kft.) is. Utóbbi esetben hivatalos adóügyi kategóriájuk is lehet a családi vállalkozás. A lényeg a rugalmasság: átalakulhatnak, ha valamilyen okból máshogy kedvezőbb. Minden esetben egyértelmű a törekvés, hogy az eszközök és hozadékuk felett a tulajdonos ill. családja minden vonatkozásban teljes önállósággal rendelkezzen. (Így a szövetkezeti forma nem kívánatos a családi borászatok esetében.)

A vállalkozások méretét általában meghatározó tökéen kívül a borászatok esetében figyelembe kell venni a szaktudást is, mely gyakran a legfontosabb tényezővé válik. Mindkét parton jellemző, hogy az állami gazdaságok megszűnése után helyben maradt,

szakértelemmel rendelkező egykori alkalmazottak önálló gazdálkodásba kezdenek. Az 1990-es években kedvező banki hitelekkel és pályázatokkal fejlesztik borászati üzemeiket és bővítik területeiket. Megfigyelhető a kisebb gazdaságok törekvése a területük növelésére néhány – de nem túl sok – hektárnyi szőlőterülettel: „Amennyit egy fejjel át lehet látni” (Légli Ottó). Nagyjából 6-8 hektár és 20-25 hektár közti területnagyságról van szó, mely „eltartó képessége” attól is függ, milyen egyéb szolgáltatással egészül ki a borászat, illetve, mennyire frekvenciált turisztikai útvonalon található.¹¹ A terület növelésének a kézi munkaerő jellege is határt szab: időlegesen sok ember szükséges pl. szüret idején, amikor gyakran távoli vidékekről kell a munkaerőt a Balatonhoz szállítani.

A vállalkozások méretét befolyásolja a munkaerő megléte ill. annak hiánya is. A gazdaságnak a vezetője többnyire egy szakképzett borász, illetve agrárszakember vagy egy házaspár közösen – utóbbi esetben mindketten képzett szakemberek.¹² Egyes esetekben az a folyamat is megfigyelhető, ahogy a következő generációt is fokozatosan bevonják a termelés irányításába. A munkafolyamatok nagy részében a családtagok személyes közreműködése a legfontosabb, alkalmi munkavállalókat a szőlőművelésben nélkülözhetetlen speciális idénymunkákra (szüret, zöldmunka) alkalmaznak. A vállalkozások igyekeznek minden pozícióban családtagokat foglalkoztatni, csak szükség esetén és csak a nagyobbá váló borászatok vesznek fel állandó alkalmazottakat.

A családi borászatok általában jellegzetes élet pályát takarnak. A legtöbb esetben egyértelmű a családi tradíció, mely a 21. században már gyakran diplomás szakképzettséggel jár együtt. A fiatal borász nagyszülei vagy dédszülei a téves idő előtt gyakran saját szőlőterülettel rendelkeztek, majd a kollektívizálás után gyerekeiket agrár-irányba terelték, akik

⁹ A termőföldről szóló 1994. évi LV. törvény szerinti „családi gazdaságnak” való megfeleltetésről sincs szó, mert nem adózási kategóriáról beszélünk. Annak a kritériumnak azonban, hogy legalább egy családtag teljes foglalkoztatásán és a többi családtag közreműködésén alapulnak, megfelelnek borászati gazdaságaink. Továbbá fő mezőgazdasági tevékenységük a szőlészet és a borászat, a többi csak kiegészítő jelleggel járul hozzá a megélhetéshez. A törvény szerinti legalább középfokú végzettségű dolgozóval is rendelkeznek, sőt többnyire diplomás gazdálkodó is van a családban.

¹⁰ A kutatás kezdetekor a „családi” egyben tradíciót is jelentett, mert pl. a Csopak környékén felkeresett gazdaságoknál a családi tradíció alapján folytattak szőlőművelést és bortermelést a gazdák. Kemény Márton említette egy esti megbeszélésen az „ilyen komplex családi gazdaságokat”, ahol a „családi” a tradícióra vonatkozott. Időközben változott a „családi” megjelölés szervezeti keretté, ahol a családtagok tényleges együttműködéséről van szó, de a tradicionális bortermelő családok csak az egyik jellegzetes típusát képviselik ezen borászati üzemeknek.

¹¹ Természetesen nagyobb borászati üzemek is működtek a 2000-es években a Balaton partján (Varga, BB, valamint a nagyobb családi gazdaságként is értelmezhető Bujdosó), de többségben az itt tárgyalt kisebb borászatok voltak. Az utóbbi évtizedben megjelenő uniós forrásból finanszírozott óriási vállalkozások akkor még nem nyíltak meg. Ezen vállalkozások vizsgálata nem feladatunk. Nem tekintjük továbbá jelen dolgozat témájának a napjainkban is szép számmal tevékenykedő kis hobbigazdaságokat, melyek gazdasági szerepe elenyésző, a szabadidő eltöltésében viszont fontos szerepet játszanak. Ezen kisparcellás gazdaközösségekről ld. ILLÉS 2017.

¹² A „szakemberek” többsége férfi, de az egykori állami gazdaságok diplomás alkalmazottai között találunk nőket is, valamint a borászatok fű- és lánygyermeküket egyaránt igyekeznek a szőlész-borász pálya felé orientálni. Így a szakmai irányítók nem törvényszerűen férfiak, illetve a jövőben várhatjuk, hogy egyre több női borással találkozunk a Balaton partján.

valamelyik állami gazdaságnál helyezkedtek el. Az állami gazdaságok megszűnése után saját borászat alapításával tulajdonképpen a családi hagyományokat folytatják, miközben a szülők, nagyszülők a háttérben tanácsokkal, vagy akár munkával segítenek be. A hagyományos szőlész-borász leszármazottakon kívül saját borászatokat alapítottak a megszűnt állami gazdaságok helyben maradt szakemberei is, különösen a közép- és felsővezető mérnök réteg. (Természetesen köztük is vannak, akik a családi tradíció miatt választottak szőlész-, borász- vagy más agrár-pályát.) Megemlítendő még azok a vendéglátás felől érkező, külföldi vendéglátós tapasztalattal rendelkező „szakmán kívüliek”, akik hazatérve kinti keresetüket borászatba fektették be és borásszá váltak. Ők ugyanúgy működnek a továbbiakban, mint a „hagyományos” háttérrel rendelkező pincészetek.

Komplexitás és minőség, mint túlélési stratégia

A szóban forgó családi gazdaságok főfoglalkozású vállalkozások, azaz a család elsődleges bevételi forrását borászatuk jelenti. Ugyanakkor a nagy mezőgazdasági vállalatokhoz viszonyított kis méretük miatt több lábón kell állniuk, ha önállóságukat, függetlenségüket és az azt biztosító jövedelmet biztosítani akarják. Így minden vizsgált borászatban megfigyelhetünk egyéb, nem kifejezetten szőlészeti-borászati tevékenységet is. Legkézenfekvőbb a közvetítők kiiktatása, azaz az önálló kereskedelmi tevékenység: saját vinotéka (a 2010-es években már internetes áruház) vagy saját vendéglátóhely üzemeltetése, melyhez más turisztikai szolgáltatások is társulhatnak (szobakiadás, ajándéktárgy, rendezvények, kerékpáros szolgáltatások,

állattartás). A nagyobb üzletláncokat általában elkerülik és a „direkt marketing” elvét követve igyekeznek saját pincéből vagy vendéglátóhelyről árulni termékeiket. Mindig van lehetőség a bor kóstolására is, így a minőségre nagy gondot fordítanak, a gazdaság komplex jellege pedig egyéb élményt is nyújt a vásárlónak, látogatónak. A turizmusból adódó különbségekkel magyarázható, hogy míg a déli parton a vizsgált időszakban egy-egy családi gazdaság megélhetéséhez legalább 7-10 hektár szőlőterület szükséges, az északi parton némely jó helyen lévő vendéglátóhellyel rendelkező borászat akár 4 hektárnyi szőlőből is meg tud élni.

A 21. század elején egyértelmű minőségi fejlődést tapasztalhatunk, mind a szőlő- és bortermeles technológiájában, mind a bort fogyasztók és vásárlók elvárásaiban. Miközben a művelési módban, az eszközhasználatban, a bor feldolgozásában a régi hagyományok együtt élnek a technológiai újításokkal, és folyamatos a kísérletezés, a legmegfelelőbb eljárások keresése, a balatoni bor megítélésben nagy szerepet játszanak a szőlész-borász szakemberek szakmai rendezvényei (borversenyek), a különféle helyi rendezvények (szüreti felvonulások, borfesztiválok stb.), amelyek a bort a helyi identitás fontos részeként kezelik, egyúttal a minőség fenntartását is elősegítik. A borral és gasztronómiával kapcsolatos rendezvények látogatottsága összefügg a belföldi turizmus 2000-es évek közepén történt fellendülésével, a hazai turisták igényeinek változásával és azok kiszolgálásával.¹³ Az ezredfordulót követő években ezek a kis gazdaságok akkor tudnak életképesek maradni, ha családi vállalkozásként, a szőlő- és bortermeles, valamint a vendéglátást is magukba foglaló komplex üzemként működnek, ahol a túlélési stratégia egyik alapja a minőségi bortermeles.¹⁴

Interjú-készítés, adatszerzés céljából felkeresett gazdaságok és intézmények 2005-2008 között:

Balatonboglári Borgazdasági Zrt. (BB) - Balatonboglár
Borbarátok Panzió és Étterem, Badacsonytomaj
Borbély Családi Pincészet, Badacsonytomaj
Bujdosó Pincészet, Balatonlelle
Deák Bárdos Péter, Balatonvilágos
Erdős József, Lengyeltóti

Friedrich György, Balatonszabadi
Georgikon Tanüzem (Pannon Egyetem Georgikon Kar), Keszthely
Imre Pincészet, Badacsonytomaj
Istvády Pincészet, Káptalantóti
Koltai Pincészet, Szőlősgyörök

¹³ OTKA-48831 kutatási zárójelentés.

¹⁴ A 21. század első évtizedében folytatott vizsgálat után tíz évvel családi szőlészeti-borászati gazdaságaink sikerét mutatja, hogy még mindig működnek. Egy részüknél már a generációváltás is megtörtént. A birtokokat kis mértékben növelték, a piacon és a turizmusban elfoglalt helyüket stabilizálták. Legtöbbjük már webshoppal rendelkezik, állandó részesei a reprezentatív agráreseményeknek.

Laposa Birtok, Badacsonytomaj
Mayerhofer Miklós, Balatonvilágos
Sipos Borház, Badacsonyörs
Szegegy Róza Ház, Badacsonytomaj
Szent Antal Pince, Szigliget
Szent Kristóf Pincészet, Zamárdi
Szőlészeti és Borászati Kutatóintézet Badacsonytomaj
Országgh Pince, Szőlőkislak

Pávics László, Balatonboglár
Trunkó Pince, Szőlősgyőrök
Várpince, Szigliget
Valamint: Balatoni Borbarát Hölgyek Egyesülete;
Balatonvin Borlovagrend Balatonfüred-Csopak; Da
Bibere Zalai Borlovagrend, Vinitores Tychonienses
Borrend Tihany; és a Vinum Vulkanum Badacsonyi
Borlovagrend nyilvános és zártkörű rendezvényei.

Irodalom

CSOMA 1984 – Csoma Zsigmond: A filoxéra és hatása a Káli-medencében. In: A Veszprém Megyei Múzeumok Közleményei 1984, 733-757. pp.

CSOMA 1994-1995 – Csoma Zsigmond: Szőlészeti, borászati hagyományok, a megújulás és a közösség kötelékében (Kapcsolatok, hatások, konfliktusok Dunántúl és Európa között a 17. század végétől a 20. század elejéig). Budapest-Debrecen. 1995, 289-344. pp.

GYANÓ 2018 – Gyanó Szilvia: Bor és néprajz. Néprajzi jellegzetességek, eltérések és azonosságok a Balaton két partján. In: Borkommunikáció – Aszútól a zenitig. Szerk. Veszelszki Ágnes. Bp. 2018, 78-93. pp.

ILLÉS 2017 – Illés Péter: Tájfenntartó szőlőhegyi gazdaközösségek. Néprajzi, történeti és szociokulturális antropológiai írások az Őrség, a Vasi-hegyhát/Kemeneshát és a Kemenesalja kistájáról. Szombathely, 2017.

JANKÓ 1902 – Jankó János: A Balaton-melléki lakosság néprajza. A Balaton tudományos tanulmányozásának eredményei III/2. Bp. 1902.

KELETI 1875 – Keleti Károly: Magyarország szőlészeti statisztikája 1860-1873. Bp. 1875.

SCHAMS 1832-33 – Schams Ferenc: Ungarns Weinbau...vollständiger Beschreibung sämtlicher berühmten Weingebirge des ungarischen Reiches. . . I – II. Pest. 1832-33.

SCHLEICHER 2008 – Schleicher Vera: Zárójelentés. http://real.mtak.hu/1874/1/48831_ZJ1.pdf (Letöltve: 2018. március .13.)

Complex family farms in the wine culture of Lake Balaton at the beginning of the 21st century

After the change of regime, the establishment of small family wineries on the northern and southern shores of Lake Balaton became typical. After the cessation of state farms, former employees with local expertise remained self-employed within a family setting. The adjective “family” here is not an economic category, but a greater or lesser degree of cooperation between family members, which involves a great deal of legal flexibility. Within the family, it is easier and faster to adapt to current labour and tax rules and market challenges. In the 21st century family wineries competence is essential mostly in the form of graduates. The ancestors of most of the professionals who founded their own wineries were already engaged in grapes and wine before collectivization, so winemaking is also a continuation of the family tradition in their case. Former middle and senior managers established some wineries, lacking family traditions, moreover “non-professionals” having foreign experience in catering. Their farm will continue to operate in the same way as wineries with a “traditional” background.

In family wineries, the primary source of income comes from winemaking. However, due to their small size compared to large agricultural companies, they have to resort to other solutions if they want to ensure their independence. Thus, in all the examined wineries we can observe the tendency to stand on several legs. They engage in independent commercial activities, e.g. they sell their products from their own cellars or operate a restaurant, which may be consorted with other tourist and cultural services (room rent, events, production of handicrafts or organic products, etc.). The complex nature of the farm also provides other experiences for the buyer and visitor.

Professional events (wine competitions), various local events (harvest parades, wine festivals, etc.) play an important role in the life of family wineries, which also help to maintain quality. These small farms of 5 to 25 hectares can remain viable if they operate as a family business, a complex plant that includes grape and wine production as well as catering, where one of the bases of the survival strategy is quality wine production.



1. kép: Lengyeltóti és Szőlősgyőrök közti szőlőket még a Balatonboglári Állami Gazdaság ültette. A BB privatizációjakor a dolgozóknak kb. fél hektáronként osztottak szőlőt. Kis táblák jelzik a tulajdonviszonyokat. (F: Gyanó Szilvia 2008.)



2. kép: Trunkó családi pincészet egyik épülete a szőlősgyőri Páskom hegyen. 2008-ban 6 hektárral rendelkezett a család, több dűlőben elszórtan voltak területeik. (F: Gyanó Szilvia 2008.)



3. kép: Bujdosó család borászati üzeme Balatonlelén. 80 hektár körüli területével a legnagyobb borászatok közé tartozott már 2008-ban a Balaton környékén. Birtokaik, kereskedelmi- és vendéglátó egységeik a déli parton több településen helyezkedtek el. A családtagok megosztották egymás között a munkafolyamatokat, a fiatalok tanulmányaikat is specializáltan folytatták, a családi vállalkozás érdekeinek megfelelően. (F: Gyanó Szilvia 2008.)



4. kép: Tájkép Szőlősgyőrök és Lengyeltóti között. (F: Gyanó Szilvia 2008.)

5. kép: Szigliget. A Szent Antal Pince szőlői, háttérben Szigliget.





6. kép: Borospince, Sipos Bor-Ház, a Sipos család borászata vendéglátással és szálláskiadással egészült ki. (F: Gyanó Szilvia 2008.)



7. kép: Pincebelső Badacsonyan. Fata Pince/Borbarátok vendéglő-panzió: szőlészet, borászat, vendéglő, panzió és vinotéka. (F: Gyanó Szilvia 2008.)

Kostyál László

Kisfaludi Strobl Zsigmond a Nagy Háborúban

Az 1914-1918-as, Magyarország számára különösen tragikus következményeket eredményező Nagy Háború százéves évfordulója alkalmából az elmúlt időszakban országszerte sok, az eseményeket felidézõ kiállítást rendeztek, és számos, részben szakmai konferenciákhoz kapcsolódó kiadvány látott napvilágot. A – harcok kirobbanásakor még az Osztrák-Magyar Monarchiához tartozó, a békekötés idején önállóvá váló és területének több mint kétharmadát elvesztõ – ország emberi és anyagi erőforrásainak hadicélokra történõ átcsoportosítása a mindennapi élet valamenyny területére, így a művészetekre is alapvető hatással volt. Festőink, szobrászaink jelentős részét is besorozták katonának (még az ekkor immár ötvennyolc éves Stróbl Alajos is hosszabb időt töltött a harctéren), és a vérzivataros időkben közülük sajnos nem mindenkinek adatott meg a hazatérés lehetősége. Művészeink háborús részvétele, haditudósítói tevékenysége az elmúlt években számos publikáció témáját képezte, és a témához kapcsolódóan mindmáig napvilágra kerülnek további, új kutatási eredmények is.

A Kisfaludi Strobl Zsigmond szobrászművész (1884-1975) életművét feldolgozó, a művész születésének 130. évfordulóján, és egyben éppen az említett centenárium évében megjelent monográfia¹ nem tárgyalta részletesen a művész I. világháború alatti tevékenységét. Ennek legfőbb oka az volt, hogy 1969-ben megjelent önéletrajzi könyvé² kívül kevés, e területre vonatkozó forrás állt rendelkezésre. Strobl, aki ismereteink szerint soha nem vezetett naplót, visszaemlékezéseit fél évszázaddal a Nagy Háború után vetette papírra, és szövege a jelek szerint több pontatlanságot

tartalmaz. Az 1914-1918 között, katonaként készített portréinak egy része nem, vagy csak címéről volt ismert, és a szolgálati ideje során folytatott művészi tevékenységének körülményei és helyszínei is csak nagy vonalakban, több kérdőjellel voltak felvázolhatók. Az életmű egészének szempontjából ennek az időszaknak alkotásai nem tekinthetők ugyan igazán hangsúlyosnak, azonban rá kell mutatnunk arra is, hogy Kisfaludi Strobl portrészobrászatának elmélyüléséhez, és az e téren aratott későbbi sikereihez a háborús években készített arcmások hosszú sora jelentős mértékben hozzájárult.

A művész világháború alatti tevékenységéhez két olyan publikáció kapcsolódott csupán, amelyek nem is törekedtek a témához kapcsolódó új források vagy szélesebb összefüggések feltárására, hanem csak Strobl könyvére, illetve a második esetében még az időközben napvilágot látott monográfiára támaszkodtak, és több tévedés is szerepel bennük.³

A szobrász halálát követően hagyatéka Zalaegerszegre került, és a Göcseji Múzeumban már 1976-ban megnyílt az ebből rendezett, azóta két alkalommal megújult állandó kiállítás.⁴ Ennek az öt évvel később megjelenő, (a közelmúltban elhunyt) Sárkány József által összeállított katalógusa⁵ több olyan – sajnos hivatkozás nélküli – adatot is feltüntetett, melyek forrására a későbbiekben nem sikerült rábukkanni. Sárkány egy cédulakatalógust is készített Strobl általa ismert alkotásairól, azonban adatainak forrását itt sem jelölte meg. A hagyatéék egyébként nem csak művészeti alkotásokat (szobrokat, reliefeket, vázlatokat, érméket, pár rajzot, művésztársak néhány munkáját),

¹ KOSTYÁL 2014

² KISFALUDI STROBL 1969

³ SZEGŐ 2000; LUDMANN 2016

⁴ A művész állandó kiállítása a Göcseji Múzeumban 2017 nyarán átmenetileg bezárt, és az épület felújítását követően, előreláthatólag 2021-ben lesz újra látogatható.

⁵ SÁRKÁNY 1981

nem túl nagy számú dokumentumot, folyóiratokat, hanem jelentős mennyiségű fényképet is tartalmazott, részben különböző tematikájú albumokba rendezve, azonban a háborús évekhez kapcsolódóan ilyen album nem került a múzeumba. Ezek után a meglepetés erejével hatott, amikor 2018-ban, a zalaegerszegi Deák Ferenc Megyei és Városi Könyvtár Helytörténeti Gyűjteményének költöztetése során, valamelyik homályos sarokból hat, évtizedek óta elfeledett, egykor a Kisfaludi Strobl Zsigmond-hagyaték részeként Zalaegerszegre került fotóalbum bukkant elő, közöttük a számunkra e helyen leginkább releváns, 1914-1918 közötti időszakot feldolgozóval. Ma már persze nehéz lenne megválaszolni a kérdést: vajon mi értelme volt annak, hogy a legnagyobb részét tekintve a múzeumba kerülő hagyatékot megosztották, és a fotóanyag egy jól rendszerezett és kutatható részét (de nem az egészet) a megyei könyvtárban helyezték el? Talán így próbálták az előző évtizedek egyik művész-hírességének számító szobrász életművéből néhány morzsát a másik megyei közgyűjteménynek is juttatni? Talán túl sok kéz intézte a hagyaték átvételét, és e szerencsétlen megoldás ennek lett a következménye? Mindenesetre nem csak a művész háborús fényképei és ekkori portréinak számos fotóreprodukciója, de csaknem egy tucatnyi, a frontokon készített rajza (kettő ezek közül a könyvében is megjelent), valamint az ezekből kiolvasható adatok is – miután az ilyen jellegű anyag nem tartozott a téma iránt érdeklődő szakembert nélkülöző könyvtár szűken vett gyűjtőkörébe, és munkatársai nyilvánvalóan bizonytalanok voltak a nyilvántartásba vétel módjával kapcsolatban – évtizedekre eltűntek a kutatás látómezőjéből.

Az albumba beragasztott fényképek csaknem mindegyike alatt feltüntetésre került a felvétel témája, és néha az évszám is. Az album több lapjára a hadszíntéren készült, dokumentatív, részben pontosan datált rajzokat ragasztott a művész. Úgy tűnik, hogy a feltüntetett időpontok – ez különösen a fényképekre vonatkozik – utólagos visszaemlékezések során kerültek feljegyzésre, ezért nem minden esetben fogadhatók el fenntartás nélkül. Van, ahol önmagukban hordoznak ellentmondást, máshol írásos forrásokkal mutatnak diszharmoniót. Éppen ezért amikor megkíséreljük Kisfaludi Strobl katonaeveinek legalább nagy vonalakban történő rekonstrukcióját, az egymásnak nem egyszer ellentmondó, ugyanakkor hiányos adatok útvesztőjében kell megpróbálnunk eligazodni.

Konkrét támpontokat részben a művész könyvében szereplő, a pillanatnyi körülményekből következő, vagy pedig általa hivatkozási alapnak tekintett történelmi események – az oroszok lucki áttörése, Romániának a Monarchia elleni hadba lépése stb. –, részben pedig a vele hosszabb-rövidebb ideig együtt munkálkodó művészek egyidejű naplóbejegyzései szolgáltatnak. A történet így sem lehet teljes, azonban a kirajzolódó kép a korábbinál már lényegesen kevesebb fehér foltot tartalmaz.

Már közvetlenül a háború kitörését követően a művészeti élet jellemzőit jól ismerő entellektüelek számára egyértelmű volt, hogy az addigi folyamatok a korábbiakhoz képest szükségszerűen más irányt vesznek. Lyka Károly rámutatott, hogy milyen nagy szerepet fog játszani a korábbi történeti festészetel rokonítható, a harctéri eseményeket dokumentáló hadifestészet. Ez azonban már nem fog művészi értékkel bírni, hiszen az egykoron a müncheni akadémia professzora, Karl von Piloty által propagált történeti festészetet a saját korában időszerűvé tévő körülmények nem állnak már fent.⁶ Lyka prognózisa e téren kiválóan bizonyult, azt azonban nem látta előre, hogy mekkora súlyt fog kapni az elsősorban a háború hőseinek tekintett főtisztai kar tagjainak arcvonásait megörökítő portréfestészet, illetve -szobrászat. A művészeket e két területre irányuló feladatokkal küldték ki a hadszínterekre, a szobrászokat értelemszerűen elsősorban az utóbbival.

A háború kitörésének évében Kisfaludi Strobl Zsigmond harmincéves volt, s három éve, alapító tagként a Százados úti művésztelepen lakott. Neve immáron jól csengett a művészeti körökben, 1912-ben Rudics-díjat nyert, több éven keresztül a Kecskeméti Művésztelepen is dolgozott, eddigre két alkalommal is részt vett a Velecei Biennálén, többször járt Párizsban és Olaszországban tanulmányúton, tagja volt a Fészek Klubnak, 1913-ban elnyerte a szentesi, életnagyságú Horváth Mihály-szoborra szóló megbízást, 1914-ben pedig beválasztották a Magyar Képzőművészeti Társulat új vezetésébe. A Monarchia hadba lépésének híre (1914. július 28.) Firenzében érte, ahol – Rómából visszaérkezve – többek között Bárczy István budapesti polgármester és Alpár Ignác építész társaságában járt, és ahonnan a bevonulások miatti közlekedési káoszban csak többnapnyi abbáziai várakozást követően, meglehetősen kalandos, ötnapos utazással jutott vissza Budapestre.⁷

⁶ LYKA 1914

⁷ KISFALUDI STROBL 1969, 49-51. pp.

Életrajzában leírja, hogy a háború elején más művészekkel együtt beállt polgárőrnek, bevallása szerint naivitása következtében. Talán így akarta elkerülni a frontszolgálatot járó sorozást, mint utóbb kiderült, eredménytelenül. A polgárőri szolgálatot (amit azután több publikáció is tényként vett át) azonban az idők távlatából visszatekintve tévesen említette. Leírásából egyértelműen következik, hogy a valóságban nem a Belügyminisztérium alá tartozó, és elsősorban rendvédelmi feladatokat ellátó Polgárőrségnek, hanem a Honvédelmi Minisztérium kötelékében, alapvetően háttérbeli katonai feladatokkal, honvédelmi szempontból fontos objektumok őrzésével megbízott Önkéntes Őrseregnek volt a tagja, amelynek megalakulásáról Bárczy polgármester 1914. október 19-én, plakátokon értesítette a főváros lakosságát. Néhány nappal korábban, október 12-14. között a szervezet tagjaként több ezren tettek esküt ABC sorrendben, az S-betűsökre október 14-én került sor.⁸ A művész pontatlan adatlására utal a következő megjegyzése is: (hamarosán) „... megszűnt eme hadi gyülekezet is, és mivel én is alkalmas lettem a szolgálatra, engem is besoroztak”.⁹ A valóságban az Őrsereg megszűnése jóval későbbi esemény Strobl valószínűleg 1915 januárjában történt besorozásához képest, ami után a Császári és Királyi XI. Tábori Ágyús Ezredhez vonult be kiképzésre.

A bevonulás körülbélüli időpontját egyrészt Sebestyén Károly a szobrászt méltató, személyes találkozón alapuló írásából ismerjük,¹⁰ másrészt abból lehet rá következtetni, hogy az albumban két példányban is szerepel egy fénykép, melyen büszkén feszít az alapkiképzés után frissen káplárnak előléptetett művész, és a második – nem beragasztott, hanem a lapok közé bekötött – példány hátlapján fel van tüntetve az „1915. február” dátum (1. kép). Az első előléptetés feltehetően olyan konkrét élmény volt, amelynek dátuma emlékezetes maradt Strobl számára. „Rövidesen káplár lettem, a rangemelésével közeledett az idő, amikor ki kellett volna menni a harctérre” – írta könyvében.¹¹

Bevonulását követően több művésztársával – Berény Róberttel, Körmenyi Frim Ervinnel, Pór Bertallal

– együtt a Márffy Ödön által vezetett kiképzőiskolába került. Az ötüket lóháton ábrázoló, könyvében is leközölt fénykép egész oldalt foglal el az albumban.¹² Az iskola az alapkiképzést követően a tiszti vizsgára készítette volna fel a résztvevőit. Somló Léninek, Berény Róbert első feleségének visszaemlékezése szerint a „fiúk” nyáron náluk gyülekeztek, hogy együtt készüljenek a megmérettetésre, a vizsgát azonban emlékei szerint egyikük sem tette le (*tévedett, Pór igen, és később Strobl is*).¹³ A nyár csak az 1915. esztendő nyara lehetett, hiszen egy évvel később szobrászunk már a Sajtóhadiszálláshoz volt beosztva. Időközben ütegparancsnokuktól, Verebély Lászlótól megbízást kapott, hogy készítsen sapkajelvényt a XI-es tüzérek részére. A jelvényre rá akarta mintázni Leopold Salvator főhercegnek, a tüzérség legfőbb felügyelőjének¹⁴ arcát is, aki beleegyezéssel vette a modellülésre való felkészítést, és ahhoz is hozzájárult, hogy néhány héttel később a kis profil-portré után Strobl Bécsben életnagyságú büsztöt is mintázzon róla.¹⁵

Itthon – ahogyan könyvében leírja – nagy lovaskirándulásokat tettek, többek között a Balaton partjára is, ahol buzgón kóstolgatták az ottani tüzes borokat. A kiképzésnek ez az időszaka a jelek szerint nem volt túlságosan szigorú. Az albumban egy, a művészt katonatársai között ábrázoló kis fénykép idézi fel a túra emlékét, felirata: „Lovas kirándulás a Balatonhoz 1915”. Feltehetően ez a kép őrizte meg az élményt, mely később a visszaemlékezésiben is megőrkítésre került.

A frontra való, küszöbön álló kiutazás előtt Strobl összetalálkozott az őt már korábban is támogató Lumniczer József főorvossal, aki ebben az időben a Képzőművészeti Főiskola Andrássy úti épületében működő hadikórház parancsnoka volt. Helyzetét megismerve Lumniczer személyesen kérte Hazai Samu honvédelmi minisztert, hogy a szobrászt osszák be mellé szolgálatára a kórházba. Strobl egyébként olvasmányos és más vonatkozásokban informatív könyvének nem képezi erős oldalát az események abszolút, de gyakran relatív kronológiájának feltüntetése, meghatározása sem. Pontosan nem tudhatjuk, hogy mikor rendelték a hadikórházba, és azt

⁸ LUGOSI 2011

⁹ KISFALUDI STROBL 1969, 53. p.

¹⁰ SEBESTYÉN 1926, 556. p.

¹¹ KISFALUDI STROBL 1969, 53-54. pp.

¹² KISFALUDI STROBL 1969, 54. p. Az albumban lévő nagyítás fotópapírja a többi képnél újabb, a kép felirata viszont azokkal egyidejűnek tűnik, ami az album későbbi összeállítására és feliratozására utal, ez pedig a dátumok tekintetében erősíti a tévedés lehetőségét.

¹³ SZÍJ 1963, 120. p. Idézi: ROCKENBAUER 2011, 8. p.

¹⁴ A művész könyvében (54. p.) következetesen vezérezredesnek nevezi a főherceget, aki azonban csak 1916. május 20-án kapta meg ezt a rendfokozatot. Ld. <https://www.deutsche-biographie.de/sfz50443.html> (Letöltve: 2019.08.13.)

¹⁵ PROHÁSZKA 2004

sem, hogy ez az időszak meddig tartott az életében. Elbeszélése szerint amikor az egyre zsúfoltabb kórház súlyos sebesültjeinek szenvedése egy idő után olyan mértékben fokozódott, hogy helyzete itt tarthatatlanná vált, Lumniczer doktor intézte el a számára azt is, hogy Boroevics Szvetozár vezérezredes, az isonzói fronton harcoló V. hadsereg parancsnoka modellt üljön számára, Budapest főváros részére.¹⁶ Ismert, hogy a Lumniczer vezette hadikórház 1914. szeptember 27-én – 15 kórteremben 336 férőhellyel – kezdte meg működését a Képzőművészeti Főiskola Andrássy (és Bajza utcai) épületeiben, és onnan 1916. március 8-án költözött ki.¹⁷ Strobl 1915 nyarán még a tiszti vizsgára készült művésztársaival együtt, karácsonykor viszont – könyvének ez az adata konkrétsága miatt feltehetően megbízható – az V. Hadsereg adelsbergi főhadiszállásáról egy német szeretetadomány kísérőjeként közvetlen a frontvonalra utazott. Ezek alapján 1915-ben a nyárvégi-őszi időszakot tölthette a hadikórházban, ahonnan nyílt parancsal rendelték Adelsbergbe – ma Postoina (Szlovénia) –, legkésőbb decemberben.

A hadikórházban kosztfelírói beosztást kapott: a napi vizitációk során neki kellett feljegyeznie az orvos által a betegek személyére szabott diétát, elsősorban azonban a tiszteteket és az arisztokrata önkéntes ápolónőket¹⁸ rajzolta és mintázta. Könyvében tizenhat ápolónőről ír, tizennégyüket név szerint felsorolva, mellettük Széchenyi Pált és Olcsváry ezredest (a Munkácsy utcai hadikórház parancsnokát) említi itteni modelljei közül. Ezek közül – részben csak fényképről – a közelmúltig Kállay Erzsébet és Lenke kettős ülő portréja, Horváth Mihályné, Willcsek Frigyesné és három, név szerint nem azonosítható hadiápolónő egész alakos kis portréja, valamint Széchenyi Pál büsztje volt ismert. Egy másik, az itt ismertetettel együtt, most előkerült fotóalbumban szerepel a Lumniczer Mancsi (Magda), Széchenyi Péterné, Bethlen Ádámné, Zichy Magda, Hauptstümmer Karola,¹⁹ valamint Horváth Mihályné és Willcsek Frigyesné ápolónői ruhát viselő, egész alakos portréjáról készített felvétel. Széchenyiné és Willcsekné márványfiguráján, valamint Széchenyi Pál bronz büsztjén kívül valamennyi, név szerint említett portré fajanszból készült. A háborús évek során,

későbbi állomáshelyein ezt az alapanyagot már nem használta, főleg gipszből készített portréit ritkán (mint József Ferenc főherceg esetében) márványba faraghatta. A fajansz rendszeres alkalmazását a hadikórházban feltehetően a Képzőművészeti Főiskola helyben lévő kerámiaműhelye tette lehetővé.

Az anyagot, méretet és jelleget tekintve is gyakorlatilag egységes sorozatot képező hadiápolónő-portrék egyik fele álló, a másik ülő beállításban ábrázolja modelljét. Nem egyedi, de ritka megoldás a Kállay-nővérek kettős portréja. A figurák mozdulata többnyire fesztelennek hat, talán csak Széchenyiné esetében lehet klasszikusabb, erőltetettebben természetesnek mondható beállításról és klasszikus motívumokkal – levéldíszes volutával és kannelúrázott pillérekkel – díszített ülőpadról említést tenni. Ugyanakkor valamennyi figura visszatükrözi az ábrázolt egyéni karakterét.

A hadikórházat elhagyva, az adelsbergi főhadiszálláson való első, hosszabb tartózkodása alatt nem csak Boroevics vezérezredest portretizozta, hanem összesen tizenegy büsztöt és két egészalakos portrét mintázott, valamint négy rajzot is készített a településről és környékéről, egyet pedig a golyózáporban rajzolgató Mednyánszky Lászlóról. Ebből következik, hogy feladata nem kizárólag a hadseregparancsnok arcmásának elkészítésére terjedt ki, bár nem egyértelmű, hogy ez mennyiben köszönhető a Sajtóhadiszállásra történő beosztásának, annak időpontja ugyanis kérdéses. Maga az ellátott feladatkör – a parancsnok mellett a hadsereg törzstisztjeinek, valamint környezetüknek megörökítése – összeegyeztethető a Sajtóhadiszállásra beosztott művészek feladatkörével,²⁰ a könyvében leírtak alapján azonban csak ennek a periódusnak lezárásaként került a Sajtóhadiszállás kötelékébe. Miután elkészült Boroevics (3. kép), majd vezérkari főnöke, Aurel von Le Beau altábornagy, továbbá József Ferenc főherceg, Spitzmüller (feltehetően Amadeo Spitzmüller, ekkor ezredes), Kratochwill K(ároly?) őrnagy, (Emil) Hübl hadnagy, festőművész (aki Stroblt rajzolta le munka közben), Arthur von Bolfras vezérezredes, báró Ditfurth Móric, báró Kiss Antal (Schratt Katalin fia), Kula ezredes és egy további, név

¹⁶ KISFALUDI STROBL 1969, 60. p.

¹⁷ OMKKFÉ 1914-15, 80. p. és 1915-16, 60. p.

¹⁸ A tanév végén megjelent 1914-15-ös évkönyv ugyanott a hadikórházban tevékenykedő „vezető” önkéntes ápolónőket (az évkönyv terminológiája szerint „nénéket”) is felsorolta, közülük tízen szerepeltek Kisfaludi Strobl modelljei között is. A művész háborús fotóalbumában lévő egyetlen, a hadikórházban készült felvételen látható tizenegy ápolónő közül a kép alatt háromnak a neve került feltüntetésre, de ezek egyike sem szerepel a (felvétel készítésénél valószínűleg néhány hónappal korábban lezárt) főiskolai évkönyvben felsoroltak között, mint ahogy a szobrász ismert modelljei között sem.

¹⁹ Hauptstümmer Karola figurája a művész könyvében (56. p.) is szerepelt, de a modell feltüntetése nélkül.

²⁰ BALLA 2005

szerint nem ismert katonatiszt büsztségével (utóbbival jön ki az általa említett tizenegy arcmás), és az első kettő egészalakos portréjával, az újabb mozgósítási hullámnak köszönhetően ő is megkapta a parancsot a frontszolgálatra való bevonulásra. Le Beau ekkor sógorához, Conrad von Hötzendorfhoz, a Monarchia egyesített haderejének vezérkari főnökéhez fordult az érdekében, arra kérve, hogy osszák be a szobrászt a Sajtóhadiszállásra – sikerrel.

A művész visszaemlékezése szerint „előzőleg” hosszabb szabadságot kapott, ekkor nősült meg Budapesten (az Uzsoknál 1914-ben elesett Sámuel Kornél özvegyét, Mellinger Irmát vette el), majd feleségével Bécsbe utaztak. Innen hazatérve kapta a parancsot, hogy jelentkezzen a Sajtóhadiszállás parancsnokságán, Mährisch-Ostriban (ma Ostrava [Csehország]).²¹ Nyitva hagyja azonban azt a kérdést, hogy ez pontosan mikor történt. Amennyiben helytálló a feltételezés, hogy a hadikórházból 1915 decemberében – vagy legkorábban novemberében – érkezett Adelsbergbe, az ismert 13 portrészobor (ezek száma lehetett akár magasabb is, és a gyorsan készülő rajzokat sem számítjuk hozzájuk) megmintázásához 3-4 hónapra biztosan szüksége volt – amennyiben mindegyik ekkor, és nem későbbi itt tartózkodása (ld. utóbb) során készült. Emil Hübl (1890-1969, bécsi festő- és grafikusművész) 1916. március 16-án rajzolta le az éppen egy mellszobron dolgozó Stroblot Adelsbergben (2. kép). Boroevics a róla készült portréért fényképes emléklapon mondott köszönetet (szintén a háborús albumban) Stroblnak, ennek dátuma 1916. március 17. A szobrásznak az itt készített rajzai közül kettőn szerepel pontos dátum: 1916. VI. 10. és VI.12. A könyvében leírtakból az következne, hogy a hosszabb szabadság és házasságkötés ezt követően, 2016 nyarának derekán történt, azonban, mint látni fogjuk, nem így volt. A Sajtóhadiszállás parancsnokságáról visszaemlékezései szerint először Villachba (Ausztria) küldték, ahol több portrét is készített. Itteni modelljei közül egyedül Karl Scotti tábornokot említi név szerint, az ő fényképalbumban látható arcmásán a dátum 1916. augusztus (14. kép). Innen Sochiba – ma Soča (Szlovénia) –, majd Karintiába (pontosabb meghatározás nélkül) vezetett az útja, ahol Greiner vezérőrnagyot mintázta. Itt érte a román hadüzenet híre (1916. VIII. 27.). Ezt követően Villachban további néhány portrét készített. Hamarosan újabb parancsot kapott, amely

Bécsbe, illetve Mährisch-Ostribába szólította, ahova Pesten át utazott, együtt egy művészcsoporttal, melynek tagjai Mednyánszky László, Rippl-Rónai József, Vidovszky Béla, Zádor István, Edvi Illés Ödön, Gara Arnold és Pravotinszky Lajos volt. A csoportról készült fotót Strobl könyvében is leközölte, az albumban látható eredeti felirata a készítés helyszínéként Teschent – ma Cieszyn (Lengyelország) – jelöli meg (13. kép). A Sajtóhadiszállásról az orosz frontra rendelték őket, azon belül Mednyánszkyval és Zádorral Kalusba (ma Ukrajna, Lvivtől 130 kilométerrel délkeletre) került,²² ami az előbbieik alapján októbernél korábban nem történhetett volna.

Több adat azonban ellentmond a házasságkötés, a Sajtóhadiszállásra való beosztás és a Mährisch-Ostriban való szolgálatba lépés, majd az ezt követő állomások felvázolt sorrendjének. A szobrász Kalus utáni állomását képező Ostrozeceben (ma Ukrajna, Lvivtől kb. 150 km-re északkeletre), a Szurmay Sándor hadtestparancsnok főhadiszállásául szolgáló kastély ábrázoló rajzain egyszer az 1916. V. 7-i, kétszer az V. 25-i dátum szerepel (4. kép), a közeli Styr (Sztrí) folyó melletti erődítéseket mutató két rajzán pedig egyaránt V. 17-e van feltüntetve a készítésük napjaként (6-7. kép). De V. 14-ei a dátuma annak a táviratnak is, amely a készülő Bruszilov-offenzíva előkészületeinek hírére őt és művésztársait visszarendelte a keleti hadszíntérről a Sajtóhadiszállásra (az albumban). Emellett több más, ebben az időben ugyancsak katonai szolgálatot ellátó, nála pontosabb feljegyzéseket készítő művésztársa is máshogyan emlékezett. Rippl-Rónairól – akivel az említett közös felvételen szerepel – tudjuk, hogy 1916. júliusának második felében utazott ki hadifosztóként az olasz frontra, ahol öt hetet töltött, vagyis augusztus közepén már hazatért.²³ A Stroblal való találkozása csak ezt megelőzően történhetett, hiszen a későbbiekben ő már nem járt a frontvonalban.

Strobl adelsbergi tartózkodása kapcsán tett említést a Mednyánszky Lászlóval való találkozásról, aki az olasz puskatúzzal nem törődve rajzolt az arcvonaltól. A háború egyszerre fenséges és borzalmas volta iránt csodálattal viseltető, ekkor már hatvannégy éves festőről egy, a Strobl által rajzon megörökített jelenet-hoz nagyon hasonló kapcsán jegyezte fel Békés István az ismert anekdotát. A sokat idézett történet szerint egy művészetkedvelő olasz tiszt a pergőtűz megindítására kiadott parancs előtt kezeiből tölcser formálva

²¹ KISFALUDI STROBL 1969, 61. p.

²² KISFALUDI STROBL 1969, 61-65. pp.

²³ GÁSPÁR 1998, 386-387. pp; HORVÁTH 2014, 30. p.

kikiabált a fedezékből a két lövészárk között dolgozó festőnek:

– Öreg festő, menjen hátra, mindjárt tüzelünk...!

Mednyánszky barátságosan visszaintegetett, és teli torokból, szép olasz szóval válaszolt az ellenséges hadfinak:

– Grazie mille, uraim! Icipici kis türelmet kérek, una piccola pazienza...Néhány vonás csak...mindjárt befejezem a képet...Így...Most már lőhetnek...köszönöm!²⁴

A későbbiekben – a könyvében leírtak szerint – Kisfaludi Strobl Mednyánszkyval, Zádor Istvánnal és más művészekkel együtt utazott Villachból Mährisch-Ostrauba, majd előbbi kettővel együtt a galíciai Kalusba. Mednyánszky rendszeresen vezetett naplója alapján ezzel szemben az események más sorrendje rajzolódik ki előttünk. Ő ugyan egyáltalán nem említi a Stroblal való találkozást és közös utazást, viszont pontosan leírja, hogy 1916. január 30-án (ami vasárnap volt) indult el Mährisch-Ostrauból Galíciába, és másnap reggel 8-kor érkezett Ivangorodba (Lengyelország), a Visztula mellé. Április 5-ig maradt Galíciában, ekkor utazott vissza a Sajtóhadiszállás parancsnokságára, majd Bécsen át Budapestre.²⁵ A későbbiekben a keleti fronton már nem járt. Június közepén jelentkezett ismét Mährisch-Ostrauban, ahonnan június 16-án utazott Villachba, ahonnan az olasz frontra ment és számos képet festett a lövészárkokban harcoló katonák mindennapjairól. Itt rajzolhatta őt le a szobrász. Július 15-én visszatért Villachba, ahol július végén és augusztus 10-én is nyílt egy-egy kiállítása. Augusztus 19-ig maradt a városban, a következő nap már Bécsben folytatta a naplóját.²⁶

A szerbiai súlyos sebesüléséből való felgyógyulását követően a Sajtóhadiszállásra, hadifestőként beosztott Zádor István szintén rendszeresen feljegyezte – később ki is adott – emlékirataiban háborús élményeit. Ő Stroblal már korábban is baráti kapcsolatot ápolt, így a vele való találkozást mindig örömteli eseményként élte meg. A háború alatti első találkozásukat a galíciai Luckban (a későbbi tragikus emlékü áttörés helyszíne, ma Ukrajna) említi, 1916. április 20-30. között. Innen együtt utaztak Ostrozecebe, Szurmaj Sándor tábornok főhadiszállására, ahol egész művészkolónia működött. Itt Kisfaludi Strobl

megmintázta Szurmajt (és vagy ekkor, vagy néhány hónappal később Zádort is), majd ismét együtt utaztak Lublin-Ivangorodon át Teschenbe, ahol Zádor május 20-án reggel jelentkezett.²⁷ Itt és ekkor készülhetett az említett, több művészt együtt ábrázoló csoportkép. Legközelebb csak a következő, 1917. év elején bukkan fel a szobrász ismét Zádor emlékirataiban, amikor is Kalusban értesült Zádor Strobl márciusi ide érkezésének híreről. Február végén-március elején Zádor egy hetet Pesten töltött, innen feleségével és a Strobl-házaspárral három napra Bécsbe utaztak, majd a festő és a szobrász együtt vonatozott tovább Kalusba, a 4. hadsereg parancsnokságára. Stroblt innen – a többi hadiművészhez hasonlóan – visszarendelték felülvizsgálatra csapattestéhez, ahonnan azután még visszatért Kalusba, hogy Tersztyánszky Károly vezérezedest portretirozza (vagy a már megkezdett büsztöt befejezze).²⁸ (19. kép) A háború későbbi időszakában Zádor nem említett újabb találkozást Stroblal, viszont egy rendkívül érdekes vonatkozásban a szobrász neve még egyszer felbukkan könyvének lapjain. 1917 novemberében a festő San Vito al Tagliamento-ba (Olaszország) ment, Boroevics főhadiszállására. Itt a hadseregparancsnok szárnysegéde, a Strobl által korábban szintén megmintázott báró Ditfurth Móric huszárőrnagy azt mondta neki: boldogság számára, hogy bár ennél a parancsnokságnál igen sok művész járt, a legnagyobb sikereket közülük mégis két magyar, Kisfaludi Strobl Zsigmond és Zádor István aratta.²⁹

Mednyánszky és Zádor egyidejű, ezért az időpontokat nem csupán konkrétan, de minden bizonytalansággal megbízhatóbban is feltüntető feljegyzései módosítják a Strobl ötven évvel később leírt, részben fényképek segítségével felidézett visszaemlékezéseinek eseménytörténetét, ugyanakkor ezek az adatok egymással sincsenek teljes összhangban. Nem látszik tehát lehetőség arra, hogy a szobrász életútja e szakaszának állomásait sorrendbe szedve pontosan rekonstruáljuk, de a könyv által felállítható vonulat a fentiek alapján bizonyosan korrekcióra szorul. Nehezíti helyzetünket az is, hogy feltehetően több alkalommal is járt mind a Boroevics által irányított, itáliai fronton harcoló V. hadsereg adelsbergi, mind a hadtestét a IV. hadsereg kötelékében a galíciai fronton parancsnokló Szurmaj ostrozececi, valamint Tersztyánszky Károly hadseregparancsnok

²⁴ BÉKÉS 1966, Idézi (többek között): http://www.muvesz-vilag.hu/kepzo_muveszet/visszatekinto/133 (Letöltve: 2019. aug. 22.)

²⁵ MEDNYÁNSZKY 2003, 307-308. pp.

²⁶ MEDNYÁNSZKY 2003, 319-326. pp.

²⁷ ZÁDOR 1934, 93-94. pp.

²⁸ ZÁDOR 1934, 141-145. pp.

²⁹ ZÁDOR 1934, 186. p.

kalusi főhadiszállásán, illetve az ezek környékén harcoló csapatoknál, de ezek a látogatások a visszaemlékezéseiben már nem különültek el egymástól.

A többnyire tehát bizonytalannak látszó időpontokat áttekintve alig néhány adat tűnik megbízhatónak. Az Andrássy úti hadikórházból Stroblot 1915 vége felé rendelhették Adelsbergbe, mert a német karácsonyi segélyszállítmány kísérőjeként, az arcvonaltalban harcoló katonákhoz való út említése konkrét dátumnak tűnik. Több hónapos itteni tevékenységet követően áthelyezték a Sajtóhadiszállás kötelékébe, ahonnan a galíciai frontra került, legkorábban 1916 januárjának utolsó két napján – ha valóban együtt utazott oda Mednyánszkyval –, bár ez a dátum valószínűtlenül korainak látszik. Miután azonban a közös utazással kapcsolatban még az is konkrétan megmaradt emlékezetében, hogy Mednyánszky valami egyszerű ételt evett útközben az egyik vasútállomáson, amitől rosszul lett,³⁰ fel kell tételezni egy januári utazást követő rövidebb galíciai tartózkodást is. A Mährisch-Ostrauba, majd a keleti frontra való újabb utazása március második felében történhetett, miután március 17-én a portretírozott Boroevicstől megkapta annak dedikált és ekkor datált fényképét. Hosszabb ideig a volhíniai Ostrozeceben és környékén tartózkodott, majd a május 14-én kapott visszarendelő táviratot követően, öt nappal később utazott vissza, és május 20-án érkezett Zádorral együtt Teschenbe. Hamarosan újra Adelsbergbe, majd Villachba, Sochiba, illetve az isonzoí csapatokhoz küldték, itt töltötte a nyarat. Ezekben a hetekben találkozott Rippl-Rónaival (közös fotó) és Mednyánszkyval (akit lerajzolt, s egy másik csoportképen vele is együtt szerepelnek). Az augusztus 27-i román hadüzenet híre Sochiban, Greiner tábornok körében érte.

A következő időszak eseményei nagy vonalakban szintén rekonstruálhatók. Tudjuk, hogy házasságkötése – a könyvében említett eseménytörténetől némileg eltérően – 1916. október 29-én volt³¹, hosszabb szabadsága tehát az őszi hónapokra tehető. Valamikor ezt követően az erdélyi hadszíntérre rendelték, itt Segesváron Kövess Hermann vezérezredes mellszobrát készítette el (17. kép) – ezen 1916. decemberi készítési dátum szerepel, ami konkrét támpontként is szolgál –, majd Székelyudvarhelyen Arthur Arz von Straussenburg vezérezredes portréját (könyve szerint már 1917-ben)³². (18. kép) Kövess emlékébe adott

fotóját december 2-án dedikálta Stroblnak. 2017 márciusában, Zádorral együtt utazott Kalusba, a szobrász Tersztyánszkyt készült megmintázni. Itteni tartózkodásáról egy csoportkép is szerepel az albumban, amelyen Strobl és Zádor is látható. A büszt befejezését megelőzően felülvizsgálatra rendelték vissza csapattestéhez, ezt követően visszatért Kalusba. Tersztyánszky fényképének a portré befejezését is datáló dedikációja március 21-én kelt, hasonlóan az ugyancsak itt megőrzött, Bécsből kapott parancshoz, amely Stroblt elbocsátja a Sajtóhadiszállás kötelékéből, és frontszolgálatra eredeti csapattestéhez rendeli vissza. Április 30-án azután a szobrász megkapta a Ferenc József Rend Hadiéktímes Lovagkeresztjét. Ez igen nagy dolognak számított – különösen annak fényében, hogy Strobl ekkor még csak altiszt volt –, a Sajtóhadiszállásra beosztott magyar képzőművészek közül rajta kívül csupán Zádort tüntették ki vele. Az ekkor már hadügyminiszteri posztot betöltő Szurmay Sándor (aki elképzelhető módon szerepet játszott az érdemrend odaítélésében) május 12-én küldött üdvözlő kártyáján, személyesen gratulált. A kiténtést közvetlen megelőző, majd azt követő heteket a szobrász a budapesti, Százados úti lakásához közel lévő Ferenc József laktanyában töltötte, ahol, mellén már a magas kitüntetéssel, megválaszolandó kérdés nélkül, a vizsgáztató ezredes elismerő gratulációja kíséretében ment át a tiszti vizsgán.

Ezt követően viszont már őt is közvetlenül fenyegette a fegyveres frontszolgálatra rendelés, ami alól való ismételt felmentését Bécsbe utazva, az ekkorra a Monarchia haderejének vezérkari főnökévé kinevezett, néhány hónappal korábban Erdélyben portretírozott Arz vezérezredes segítségével sikerült elérnie. Arz a hadsereg személyzeti ügyeiért felelős Rudolf Kundmann ezredesre bízta az ügyet, aki Strobl érdemrendjére tekintettel elintézte, hogy a szobrászt bízzák meg a gorlicei áttörés a kassai katonai főreáliskola udvarára kerülő emlékművének elkészítésével.

Az emlékmű-állítás részleteit egy 2010-ben megjelent publikációból ismerhetjük meg. A Kassai Újság 1916. április 4-i számában (2. p.) jelent meg először Kovács Ernő őrnagynak, a katonai főreáliskola parancsnokának felhívása a gorlicei áttörés tervezett – az akkori elképzelés szerint még csak Ferenc Józsefet ábrázoló – emlékművének anyagi támogatására. Bár a megindult gyűjtés szép eredményeket

³⁰ KISFALUDI STROBL 1969, 63-65. pp.

³¹ A pontos dátumot fennmaradt, későbbi zsebnaptárainak a házassági évfordulójukra vonatkozó bejegyzései árulják el.

³² KISFALUDI STROBL 1969, 66. p.

hozott, s megalakult a szoborbizottság is, azonban a megvalósítás vontatottan, a háborús viszonyok között kényszerű szünetekkel tarkítva haladt. Több művész neve is szóba került, köztük Stróbl Alajosé és Ligeti Miklósé is. Utóbbi a *Felvidéki Újság* 1917. január 2-i tudósítása (3. p.) szerint Kassán már a kijelölt helyszínt is szemügyre vette, és allegorikus elképzeléseit egy megbeszélésen felvázolta Kovács őrnagynak, szerződést azonban mégsem kötöttek vele.³³ A *Pesti Hírlap* május 11-én kürtölte világgá, hogy a gorlicei áttörés kassai emlékművét képező Ferenc József- és IV. Károly-portré (20. kép) elkészítésére a jelenleg katonai szolgálatot teljesítő Kisfaludi Strobl Zsigmond kapott megbízást, aki az őszre befejezni tervezett munkát már el is kezdte műtermében.³⁴ Ennek fényében meglepő, hogy a jelek szerint nem túl jól informált Kassai Újság 1917. október 30-i (!) számának (2. p.) tudósítása szerint a szoborra a megbízást Stróbl Alajos kapta (nyilvánvaló elírás a két Strobl összekeverése). Itt szerepel az emlékmű ismertetése is: központi motívuma – a Ferenc József időközben bekövetkezett halála miatt immár két király-portré mellett – egy hatalmas medvével birkózó magyar baka.³⁵

Az utóbbi újságban központi motívumnak jelzett allegorikus birkózási jelenetről viszont sem fotó, sem vázlat, sem a művész bármiféle utalása nem maradt fent. Valószínűnek tűnik, hogy a végleges terven ez a mai szemmel nézve kevésbé szerencsésnek tűnő motívum már nem szerepelt, hiszen Strobl könyvében csak a félköríves architektúrális keretbe illesztett két életnagyságú büsztről tett említést.³⁶ Teljességgel az sem zárható ki, hogy az allegória még Ligeti elképzeléseit tükrözi. A megbízást Strobl 20.000 aranykoronáért vállalta el, a megrendelő formailag a kassai magán-személyekből álló – bár tagjai között katonák is voltak – emlékbizottság volt.³⁷ Az emlékművön másfél éven át dolgozott, leírása szerint megtörtént az alapozás, és közel 200 köbméter követ szállítottak Kassára a felépítményhez.³⁸ A két kifaragott királyportré kinézetéről fényképük tanúskodik (a Ferenc József-büsztröt korábban már ismertük, IV. Károlyé vele egy lapon szerepel a fotóalbumban). Az architektúráról sajnos nem maradt fent semmilyen terv, az építész-tervező – ha volt ilyen – nevét sem ismerjük, tudjuk azonban, hogy 173 db faragott mészkövet szállítottak hozzá Kassára,

valamint két tömbben 2 m³ ruszicai márványt. Ebből, valamint a készítés hosszú idejéből arra következtethetünk, hogy díszes, reprezentatív építészeti háttérrel terveztek a két szobornak. Valamelyes hasonlósággal talán a budapesti Millenniumi Emlékmű kulisszájához bírhatott, és így – utalva R. Begas 1897-es berlini I. Vilmos császár-emlékművére vagy E. Valentine tíz évvel később, Richmondban felállított Jefferson Davis-emlékművére is – valószínűsíthető, hogy a 19-20. század fordulójának világszerte népszerű emlékmű-típusát képviselte volna. Ezek a félkörívesen kialakított architektúra gyújtópontjában valamilyen hangsúlyos, központi motívum kapott helyet. A hiányos leírások nem teszik lehetővé a kassai emlékmű rekonstrukcióját, így csupán feltenni, de nem megválaszolni tudjuk azt a kérdést, hogy az oszlopos architektúra ívének fókuszpontjába vajon milyen módon került volna elhelyezésre a két király-mellszobor, vagy ha ezek – egyébként logikus módon – mégis a két oldalsó szárnyhoz kapcsolódtak volna, miért nem utalt Strobl egyetlen helyen sem az egyedül a Kassai Újság okt. 30-i számában – allegorikus birkózási jelenetként – említett központi motívumra?

A katonai főreáliskola tenispályáján ideiglenes műhelyt állítottak fel a kivitelezést irányító Stroblnak, akinek számos, magával hozott szobrát az iskola harmadik emeleti, vasajtóval lezárható rajztermében helyezték el. Az alapkövetelési ünnepséget 1918 novemberére tervezték, IV. Károly jelenlétében, és ebből az alkalomból a szobrász kiállítását is rendezett volna az iskola épületében. Az 1918 őszi zavaros események, majd a csehszlovák katonaság bevonulása miatt mindez csupán terv maradt. A munka úgy szakadt félbe, hogy a művész október végén a soron következő kassai útjára már nem tudott elutazni. Az emlékmű nagyrészt már kész, összeállításra váró darabjait a megszálló hatóság utasítására hamarosan megsemmisítették. Évekkel később Strobl a hágai nemzetközi bíróságon pert indított a csehszlovák állam ellen, kártérítést igényelve a megsemmisített alkotásaiért. A pernek tárgyát képezte néhány, a háborút követően Kassán maradt szobrának egy prágai kerámiaműhelyben történő, engedély nélküli sokszorosítása is, mely gyakorlatnak eltiltását, és szerzői jogaihoz kötődő kárának megtérítését követelte. A per

³³ A Ligeti életművét PhD-disszertációjában feldolgozó Mazányi Judit sem e látogatásról, sem az emlékműhöz esetlegesen elkészített tervvázlatról nem tud. Ld. MAZÁNYI 2005

³⁴ PH 1917. május 11, 8. p.

³⁵ L. JUHÁSZ 2010, 47-50. pp.

³⁶ KISFALUDI STROBL 1969, 66-67. pp.

³⁷ EK 1917. november 25, 7. p.

³⁸ KISFALUDI STROBL 1969, 68. p.

a hazai sajtónak ugyan több alkalommal is témaként szolgált, különösebb sikert végül nem ért el vele.³⁹

A szobrász első világháború alatti tevékenységét nem csak kronológiai szempontból zárta le az őszirózsás forradalom, jelképes lezárásának is tekinthető a forradalomhoz kapcsolódó Őszirózsás katona című szobra, amit elmondása szerint a meghíusult kassai utazásának napján kezdett mintázni. A fegyverét vállára vetve, teli torokból daloló, a szabadság érzetétől megrészegetett, kissé talán pityókás baka figurájával új korszak kezdődött nem csupán Strobl művészetében, de az ország történelmében is.

Kisfaludi Strobl Zsigmond első világháborús albumában a – részben személyeket, részben készülő vagy már elkészült portrészobrokat ábrázoló – fényképek, a közéjük kötött rajzok, valamint néhány fontos dokumentum⁴⁰ a készítésük helyszíne szerint kerültek elrendezésre. Az első, alapképzési időszakot csupán 3-4 fénykép jelzi, köztük, a szobrászt lóháton, művésztársai társaságában ábrázoló, könyvében is közölt felvétel. A hadikórházban töltött – az itt készült portrék nagyobb számából következően hosszabb – időszakot is csak két kép idézi itt fel, érdekes viszont, hogy a hadiápolónók portréiről nyolc fotó, együtt a három (több ilyenről nincs tudomásunk), főtisztokról (Boroevics, Le Beau, Szurmay) készített egészalakos portrészobor fényképével egy másik albumba került (utóbbiak mindkét albumban szerepelnek). Az ezt követő, több felvétel kapcsán is megjelölt helyszínek sorrendben Adelsberg, Székelyudvarhely, Villach, Ostrozec, Teschen, Kalus, Soča, Styr.

A szobrász háborús albumának legjelentősebb nővumait számunkra az általa felkeresett parancsnokságok környezetét ábrázoló ceruzarajzai képezik. Életrajzi könyvében ezek közül az ellenséges lövészárkok előtt nyugodtan rajzolgató Mednyánszky Lászlót, valamint a Szurmay Sándor főhadiszállásául szolgáló ostrozecki Ledochowski-kastélyt ábrázoló került publikálásra, a többi azonban az elmúlt évtizedekben feledésbe merült. Strobl persze szobrász volt, akitől hadiművészként a hadsereg – a remélt győzelmet követően hősként bemutatható – irányítóinak portrészobraikat várták el, nem a festők feladatául szolgáló környezet-dokumentációt. Utóbbiakat inkább a változatosság kedvéért, kikapcsolódásként készíthette, voltaképpen nem is túl nagy számban, és a szobrainál szerényebb színvonalon. Adelsbergi helymegjelöléssel

négy rajza szerepel az albumban, három közülük a város és a fölé magasodó várhegy panorámaképet mutatja, két rajz szinte teljesen egyező beállításban. (9, 12. kép) A negyedik egy fákkal szegélyezett mezőt ábrázol, mely mögött hegyek magasodnak a távolban. (11. kép) A felirata valamennyinek jelzi, hogy az 5. hadsereg parancsnokságán, Adelsbergben készült, kettőn közülük csak az 1916-os évszám van feltüntetve, kettőn pedig a készítésük pontos dátuma – VI. 10. és VI. 12. – is. Az ötödik itt készült rajz az albumban Emil Hübl már említett, krocki jellegű Strobl-portréja.

Strobl következő rajza nagy valószínűséggel Villachban készült, 1916. augusztus 28-án, ez Csiki(?) János főhadnagy fél-profilból készített arcképe, amihez hasonlót nem ismerünk a szobrász munkái között. (15. kép) A rajzon a katonatárs teste csak néhány vonallal jelzett, az arc viszont modellált, igényesebben kidolgozott. Ugyancsak Villachban készült két, falnak támasztott háttal a földön ülő, szintén fél profilból látott olasz hadifogoly egész alakos portréja (16. kép), valamint – augusztus 26-i dátummal – egy 21 cm-es légvédelmi ágyú rajza. Az első, illetve a következő két (egymástól fényképes lapokkal elválasztott) villachi rajz között volt a három ostrozecki, melyeken május 7-ei és két alkalommal egyformán 25-ei dátum szerepel. Utóbbiak egyikén viszont a dátum magán az albumba kötött papírlapra felragasztott rajzon, míg a másikon a rajzot hordozó papírlapon látható, vagyis nem feltétlenül datál hitelesen. Mindhárom rajz ugyanazt az egyemeletes, középrizalitos klasszicista kastélyt ábrázolja, amely Szurmay tábornok hadiszállásául szolgált. A két utolsó rajz egyaránt az 1916. május 7-ei dátum van feltüntetve, ezek a Styr folyó melletti erődítésetek, folyóparti szögcső-akadályokat ábrázolják.

A budapesti hadikórházban, majd Adelsbergben készített portrék modelljeit már megneveztük, és arra is utaltunk, hogy az előbbi helyen összesen tizennyolc, részben egészalakos portré, az utóbbin a tizenegy büszk és a két egészalakos portrészobor elkészítése mindenképpen hosszabb időt vett igénybe. Részben ez, részben pedig az, hogy Adelsbergben nem csak az V. hadsereg legfelsőbb parancsnokait, hanem több törzstisztjét is megmintázta – ellentétben a háború alatti munkálkodásának további helyszínével –, erősíti azt a véleményünket, hogy az Andrássy úti hadikórházból Boroevics parancsnokságára rendelt szobrász valóban csak ezek legalábbis nagy részének elkészülte után,

³⁹ EK 1929. október 13, 5. p. Az újságcikk – nyilvánvalóan tévesen – 10 803 m3 mézskő Kassára szállításáról ír.

⁴⁰ A művészt Ostrozecekből a Sajtóhadiszállásra visszarendelő, 1916. május 14-én kelt távirat, az őt a Sajtóhadiszállás kötelékéből a csapat-testéhez visszarendelő, 1917. március 21-én kelt parancs, a Ferenc József Rend odaitélésének oklevele, Szurmay Sándor hadügyminiszter gratuláló kártyája.

valamikor 1916 márciusának második felében került a Sajtóhadiszállás kötelékébe. Az ugyanakkor nem látható tisztán, hogy a tavaszi időszak néhány hetét ezt követően a galíciai fronton töltő Strobl milyen megbízással tért vissza ismét Adelsbergbe (láttuk, hogy június 10-én és 12-én itt datálta rajzait), hiszen Boroevics hadseregszereplője és Le Beau vezérkari főnök mindkét portréja korábban készült.

Mindenesetre úgy tűnik, hogy Strobl feladatköre a Sajtóhadiszállásra történő beosztását követően annyiban módosult, hogy egy-egy felkeresett fronthelyszínen csak az ottani parancsnok portretirozása volt a célja, így ez az időszak lényegesen több utazással és kevesebb nyugodt alkotómunkával, egyszerismind jóval kisebb számú portréval járt. Amíg 1915 őszétől a hadikórházban, majd 1916 március végéig Adelsbergben 30 vagy 31 portrészoborról tudunk, a következő, nagyjából egyévi, a kassai megbízásig tartó időszakból mindössze hat büsztjét és egy egészalakos portréját ismerjük, modelljei kizárólag magasabb egységek parancsnoki beosztásában lévő tábornokok voltak (Szurmay Sándor, Karl Scotti, Greiner vezérőrnagy, Kövess Hermann, Arthur Arz von Straussenburg, Tersztyánszky Károly). Az igazsághoz hozzátartozik, hogy ekkor készült még a művészkolléga és jóbarát Zádor István portréja is, feltehetően Kalusban, de ez aligha sorolható a hivatalból készített alkotásai közé.⁴¹

Az Ernst Múzeumban 1916. december 20-án nyitották meg a „Magyar Mesterek harmadik csoportkiállítását”, amelyen Kisfaludi Strobl Zsigmond 17 alkotással vett részt. Ezek többsége a katonai szolgálata során készített portrék közül való volt: Perczel Miklósné, gróf Almásy Györgyné, Biedermanné Hauptstümmer Karola, Kállay Erzsébet és Lenke, báró Hauptstümmerné (sic!), gróf Széchenyi Péterné, József Ferenc főherceg, gróf Zichy G. Lipótné, Horváth Mihályné, gróf Willcsek Frigyesné, Kállay Erzsébet, Lumniczer Magda, gróf Zichy Magda, gróf Bethlen Ádámné arcmásai. Kiállított anyagának gerincét tehát a hadikórházban készített ápolónő-sorozat képezte, amelyet három korábbi alkotásával egészített ki.⁴²

A Sajtóhadiszállás 1917 februárjában tartott második budapesti kiállításán (a tizenhárom hónappal korábbi első kiállításon még nem szerepelhetett), a Nemzeti Szalonban Strobl tíz katonaportréját

állította ki: Boroevics és Le Beau két-két (egészalakos, illetve mellszobor) portréját, valamint Scotti, Szurmay, József Ferenc fhg, Arz, Kövess és Greiner büsztjét.⁴³ A sor végéről csak a Tersztyánszky-portré hiányzik, amelyről viszont tudjuk, hogy márciusban készült. Hozzá kell azért tennünk, hogy Boroevics és Le Beau portréinak mintázásakor a szobrász valószínűleg még nem tartozott a Sajtóhadiszállás kötelékéhez, de ennyi csúsztatás belefért ahhoz, hogy egy egész kis parancsnoki galériát tudjon bemutatni. Szemmel láthatóan jól végiggondolta, hogy mely műveit mutassa be az Ernst Múzeumban, és melyeket ezzel párhuzamosan a Nemzeti Szalonban.

A Sajtóhadiszállásnak a Szépművészeti Múzeumban, 1918. május-júniusában rendezett harmadik kiállításán Strobl újra kiállította Boroevics, Le Beau, Szurmay, Arz és Kövess tábornokok portréját, valamint Lipót Salvator főherceg büsztjét, ezek mellett pedig a kassai hadiemi emléktárgy tervezetét.⁴⁴ Tersztyánszky időközben elkészült portréja ezúttal sem került bemutatásra, ami talán az előző év júliusában, a galíciai fronton bekövetkezett parancsnoki kudarcát követő leváltásával magyarázható. Mindenesetre az előző évi anyagához képest a kassai emlékmű tervezete mellett ez lett volna az egyetlen új, befejezett mű.

Kisfaludi Strobl Zsigmond első világháborús katonaszobrászként való működése mérlegének megvonasakor két dolgot kell kihangsúlyoznunk. Egyrészt portréin a karakterek érzékeltetésére való képességének fokozatos elmélyülését, másrészt a modelljeivel kialakított kapcsolatainak a karrierje építése (és hozzátehetjük: a vérzivataros időkben élete védelme) érdekében történő hatékony kihasználását. Mind ebben, mind pedig abban segítségére volt közvetlen és barátságos természete, jó emberismerete és kiváló kapcsolatteremtő készsége. Művészi rangja, elismertsége a háború alatt is folyamatosan emelkedett, amit magas katonai kitüntetései tovább gyorsítottak. A világháború kitörését megelőzően még csak az egyike volt a századforduló nagy mesterei mellé éppen felzárkózó fiatal szobrászgeneráció tagjainak, a háború végére azonban már minden lehetőség adott volt számára, hogy a megváltozott körülmények között immár derék haddá avanszáló művésznemzedék egyik leg-hangsúlyosabb képviselője legyen.

⁴¹ Utalunk kell rá, hogy könyvében Strobl villachi tartózkodása kapcsán Scotti tábornokén kívül még további portrék készítéséről is írt (ld. KISFALUDI STROBL 1969, 61-63. pp.), azonban ezekről további ismeretekkel nem rendelkezünk, fényképüket nem őrizte meg, és később kiállításokon sem kerültek bemutatásra. Sochi, Kalus és Ostrovec kapcsán a szobrász kizárólag Greiner, Szurmay és Tersztyánszky portréit említette.

⁴² EMK XXIV, kat.szám 25, 29, 31, 123-136; M 1917, 28. p.

⁴³ Sh. 2. kiáll, kat.szám 236-245.

⁴⁴ Sh. 3. kiáll, kat.szám 7-13.

Irodalom:

- BALLA 2005 – Balla Tibor: Az osztrák-magyar Sajtóhadiszállás szervezete és tevékenysége az első világháborúban. In: *Hadtörténeti Közlemények* 2005/1-2, 141-151. pp.
- BÉKÉS 1966 – Békés István: *Legújabb magyar anekdotakincs*, Bp. 1966.
- GÁSPÁR 1998 – Gáspár Ferenc: Rippl-Rónai az olasz fronton. 1916. július-augusztus. In: *Ars Hungarica* 1998/1, 385-400. pp.
- HORVÁTH 2014 – Horváth János: *Rippl-Rónai az első világháborúban*. Kaposvár 2014.
- KISFALUDI STROBL 1969 – Kisfaludi Strobl Zsigmond: *Emberék és szobrok*. Budapest 1969.
- KOSTYÁL 2014 – Kostyál László: *Kisfaludi Strobl Zsigmond (1884-1975) élete és művészete*. Zalaegerszeg 2014.
- L. JUHÁSZ 2010 – L. Juhász Ilona: *Neveitek a márványlapon... In: A háború jelei. Jelek a térben 3. Fórum Kisebbségkutató Intézet, Pozsony, 2010.*
- LUDMANN 2016 – Ludmann Mihály: *Művészek a háborúban*. Kisfaludi Strobl Zsigmond. Budapest 2016, 180-187. pp.
- LUGOSI 2011 – Lugosi József: *Önkéntes Őrsereg és Polgárőrség*. In: *A Hadtörténeti Múzeum Értesítője* 12. (2011), 259-272. pp.
- LYKA 1914 – Lyka Károly: *Háború és művészet*. In: *Művészet* 1914/7, 337-340. pp.
- MAZÁNYI 2005 – Mazányi Judit: *Ligeti Miklós szobrász életműve*. Kézirat. ELTE BTK Művészettörténeti Doktori Iskola 2005. <http://doktori.btk.elte.hu/art/mazanyi/diss.pdf> (Letöltve: 2019.08.30.)
- MEDNYÁNSZKY 2003 – Mednyánszky László *feljegyzései 1877-1918*. Szerk. Bardoly István. Budapest 2003.
- OMKKFÉ 1914-15 és 1915-16 – *Az Országos Magyar Királyi Képzőművészeti Főiskola Évkönyve az 1914-15-ös és az 1915-16-os tanévről*. Szerk. Várdai Szilárd. Budapest 1915. és 1916.
- PROHÁSZKA 2004 – Prohászka László: *A császári és királyi 11. és 32. tábori ágyús ezred sapkajelvénye*. In: *Az Érem* 2004/2, 37-38. pp.
- ROCKENBAUER 2011 – Rockenbauer Zoltán: *A nyolcak és a hadifestészet*. In: *Enigma* 2011/69, 5-21. pp.
- SÁRKÁNY 1981 – Sárkány József (összeállította és szerkesztette): *Kisfaludi Strobl Zsigmond. A művész állandó kiállításának katalógusa*. Zalaegerszeg 1981.
- SEBESTYÉN 1926 – Sebestyén Károly: *Kisfaludi Strobl Zsigmond*. In: *Magyar Művészet* 1926, 555-567. pp.
- SZEGŐ 2000 – Szegő Krisztina: *Művész a háborúban*. Kisfaludi Strobl Zsigmond. In: *Új Honvédségi Szemle* 2000/12, 104-106. pp.
- SZÍJ 1963 – Szij Béla: *Berény Róbert életútja a gyermekévektől a berlini emigrációig*. In: *Magyar Nemzeti Galéria Közleményei* 4. (1963), 113-123. pp.
- ZÁDOR 1934 – Zádor István: *Egy hadifestő emlékei 1914-1918*. Budapest 1934.

Rövidítések:

EK	Esti Kurír	Sh. 2. kiáll.	A Császári és Királyi Sajtóhadiszállás második műkiállításának katalógusa. Nemzeti Szalon, Budapest, 1917 február
EMK XXIV	A Magyar Mesterek harmadik csoportkiállítása, Az Ernst Múzeum Kiállításai XXIV, katalógus, Budapest 1916.	Sh. 3. kiáll.	A Császári és Királyi Sajtóhadiszállás harmadik műkiállításának katalógusa. Szépművészeti Múzeum, Budapest, 1918 május
M	Művészet		
PH	Pesti Hírlap		

Zsigmond Kisfaludi Strobl in the Great War

Zsigmond Kisfaludi Strobl (1884-1975), one of the most widely-known, twice awarded with Kossuth prize sculptor's inheritance was transferred to Zalaegerszeg, the seat of his home county after his death. The permanent exhibition, showing its major part, already opened in 1976. Apart from the sculptures and sketches, several documents, mainly articles and photos belonged to the inheritance (the latter was partly organised into albums).

Some of the albums (6) were handed over to the County Library, detached from the rest of the museum's legacy for unknown reasons, where they were forgotten until a recent renovation when they got some attention again. Compared to the artist's monograph published in 2014 by the author of these lines, albums related to different stages of the artist's career also provide a number of new pieces of information for the research. A distinct album contains the photos of pieces of art and venues connected to the period (1914-1918) and 11 drawings (about the WW1) when Kisfaludi Strobl worked as a military artist and he drew portraits mainly about staff officers, among them several officers. On its basis and compared to other military artists' data, a lot of information may be specified in the autography of the artist and the course of the events of this period of his life may be given a broad outline.

Since the autumn 1914, the militia in Budapest, then basic military training in Franz Josef Barracks, afterwards the military hospital in Andrassy Street, where he worked as an army recorder, formed the artist's main stations of military service. From there he was sent to Adelsberg (now Postoina, Slovenia), then he was assigned to the press barracks staying in Mährisch-Ostrau (now Ostrava, Czech Republic). From there he was assigned to Kalus and Ostrozec in the eastern frontline (now both in Ukraine) then to Villach in the western line (Austria), Soca (Italy) and back to Adelsberg, afterwards to Segesvár and Szék on the Transylvanian frontline. In the spring 1917 he was charged with the creation of the monument of Gorlice breakthrough in the yard of Kassa Military School. He got the news about the end of the war in October 1918 working on it therefor he had no possibility to set up the monument due to the Czechoslovakian Army's move in.

The exploration of Kisfaludi Strobl's activities during the First World War as a military sculptor also connects to the centenary of Trianon Treaty emphasizing the importance of a significant period at the same time. Before the beginning of World War 1 he was one of the members of the young generation just joining the great masters of the secession, however, by the end of the war he got all the opportunities to become one of the major representatives of the generation getting into the main body under changed circumstances.



1. kép: A frissen káplárrá előléptetett Kisfaludi Strobl Zsigmond, 1915. február



2. kép: Emil Hübl: Kisfaludi Strobl Zsigmond portrét mintáz, Adelsberg, 1916. március 16, ceruzarajz



3. kép: Boroevics Svetozár vezérezredes Adelsbergben, az 1916. március 3-án szignált büszjtjével

4. kép: Kisfaludi Strobl Zsigmond:
Az ostrozezi Ledochowski-kastély, Szurmay Sándor altábornagy főhadiszállása, 1916. május 25.



5. kép: Az ostrozezi Ledochowski-kastély 1916 márciusában, képeslap
([https://commons.wikimedia.org/wiki/File:Korpskommando_in_Ledochowski_in_Ostrozec_aufgenommen_in_Wolhynien_in_M%C3%A4rz_1916_\(BildID_15541855\).jpg](https://commons.wikimedia.org/wiki/File:Korpskommando_in_Ledochowski_in_Ostrozec_aufgenommen_in_Wolhynien_in_M%C3%A4rz_1916_(BildID_15541855).jpg), 2019.11.26.)



6. kép: Kisfaludi Strobl Zsigmond:
Erődítés a Styr folyó mentén, 1916.
május 17, ceruzarajz



7. kép: Kisfaludi Strobl Zsigmond:
Erődítések és új híd a Styr folyónál,
1916. május 17, ceruzarajz



8. kép: A szobrász Ostrozece-
ben, egy ágyús üteg katonái
között, 1916. május 19.



9. kép: Kisfaludi Strobl Zsigmond: Adelsbergi panoráma, 1916. június 12, ceruzarajz



10. kép: Adelsberg (Postojna) archív képeslapon, 1915.
(<http://postalhistoryworld.com/austria-1915-postojna-vintage-censored-postcard>,
2019.11.26.)

11. kép: Kisfaludi Strobl Zsigmond:
Adelsbergi látkép, 1916, ceruzarajz



12. kép: Kisfaludi Strobl Zsigmond:
Adelsbergi látkép, 1916. június 10,
ceruzarajz



13. kép: A Sajtóhadiszállás katonaművészei Teschenben, 1916-ban. A képen balról Pravotinszky Lajos, Frank Frigyes, Gara Arnold, Basch Andor, Mednyánszky László, Kisfaludi Strobl Zsigmond, Edvi Illés Ödön, előrébb Vidovszky Béla és Rippl-Rónai József.

14. kép: Kisfaludi Strobl Zsigmond: Karl Scotti altábornagy portréja, Villach, 1916. augusztus



15. kép: Kisfaludi Strobl Zsigmond: Csiki(?) János főhadnagy, 1916. augusztus 18, ceruzarajz





16. kép: Kisfaludi Strobl Zsigmond: Olasz hadifoglyok, Villach, 1916, ceruzarajz.



17. kép: Kisfaludi Strobl Zsigmond: Kövess Hermann vezérezredes Segesváron készített portréja, 1916 december



18. kép: Kisfaludi Strobl Zsigmond és Arthur Arz von Straussenburg vezérezredes Székelyudvarhelyen, 1917 elején

19. kép: Kisfaludi Strobl Zsigmond
Tersztyánszky Károly vezérezredes
portréjával, Kalus, 1917. március
20. körül



20. kép: Kisfaludi Strobl Zsigmond:
IV. Károly portréja a gorlicei áttörés kassai
emlékművének tervezetéről, 1917.



Szmodics-Tugya Beáta

Sass Brunner Erzsébet és Brunner Erzsébet találkozása és barátsága Mahátma Gandhival

1. Bevezetés

A két kanizsai festőművész, anya és lánya, Sass Brunner Erzsébet és Brunner Erzsébet 1929. május 29-én indult el a nagy újtukra, éveken át tartó utazásra azzal a céllal, hogy belső békét, lelki nyugalmat, valamint további ihletet és új otthonot találjon magának. A fiatal, mindössze 19 esztendőes Erzsébet mindenben azonosult anyja eszméivel, gondolataival, az első félév elvégzése után otthagya a Képzőművészeti Főiskolát, ahol többek között Kisfaludi Stróbl Zsigmond is tanára volt: heti 20 órában szobrászatot, 4 órában pedig alakrajzot tanult nála (1. kép).

Útjuk Olaszországon, azon belül Rómán, Szicílián át vezetett. Szicíliában több hónapot töltöttek el egy Santa Agata nevű halászfaluban. Olaszországból Líbián, Egyiptomon át haladtak India felé. Májusi indulásukkor még nem tudták pontosan hová is tartanak, csak a fiatalabb Erzsébet egyik álma után vált biztossá: Indiába mennek. Erzsébet ugyanis – akit Babának becéztek – álmában egy ősz, hosszú hajú és szakállú férfit látott, aki mécses lángját tartotta felé és azt mondta neki, vigye el a fényt a világ minden szegletébe. Édesanyja jött rá, hogy Rabindranath Tagore, az indiai Nobel-díjas költő volt az álombéli férfi, akinek 1926-os balatonszemesi gyógyulásáról írt a korabeli sajtó, az újságokban is láthatta fotóját. Magyarul írt levelét „Tagore, India” címmel adta postára, kérte a költő pártfogását, a sántinikétani egyetemi telepen kért szállásért művészetüket ajánlották fel cserébe. A levél elérte címzettjét, a két Erzsébet szerencséjére épp Sántinikétanban, Tagore egyetemén tartózkodott Germanus Gyula, mint vendégprofesszor, ő fordította le a levelet a költőnek. A magyar nyelvű választ is ő fogalmazta meg, ami egy nagyon udvarias elutasítás

volt, arra hivatkozva, hogy az anyagi lehetőségei nem engedik meg, hogy vendégül lássa őket, de azért reméli, hogy egyszer eljutnak Indiába és valóra válnak az álmaik. Egyelőre nem tudni, követte-e még levélváltás mindezt, de a két hölgy elindult Indiába. 1930. február 17-én, 9 hónapos utazás után szálltak partra Bombayben egy indiai szikh utas segítségével. Az angol hatóságok ugyanis vissza akarták őket toloncolni, mert egyszerű darócruhájuk miatt Gandhi követőinek vélték őket. Ugyanez az utas segítette őket abban is, hogy felvegyék a kapcsolatot Ludwig Jenővel, a magyar konzullal, aki néhány napra szállást szerzett nekik, majd megvette a Kalkuttába szülő vonatjegyeiket is. Kalkuttából azonnal indultak Sántinikétanba, azonban Tagore-ral épp elkerülték egymást. Mivel az egyetemi telepen Tagore engedélye nélkül nem maradhattak, ezért visszatértek Kalkuttába, hogy találkozhassanak a költővel. A szerencse megint melléjük szegődött, ugyanis Neményi László, a Siemens India alkalmazásában álló magyar közgazdász és osztrák felesége, Dr. Stella Kramrisch művészettörténész vette őket pártfogásba (2-3 kép).¹ Nekik is köszönhető, hogy Tagore rokonszenvvel fogadta és két évig vendégül látta őket.

Áprilisig Kalkuttában maradtak; még tavasszal felkeresték Kőrösi Csoma Sándor sírját Dárdzsilingben, meg is festették azt.² (4. kép)

A naplók, levelek arról tájékoztatnak, hogy 1930 júniusában már Sántinikétanban éltek, onnan írtak a rokonoknak Kanizsára, elsősorban Sassné nővérének, Farkas Jolánnak és apjának, Farkas Ferencnek, valamint az anya budapesti barátnőjének, Sebesta Ottónénak.³

Indiába érkezésükkor Gandhit személyesen még nem ismerték, de ennek ellenére rokonszenveztek

¹ 3. kép: <https://twitter.com/philamuseum>

² LÁZÁR 2006, 43. p.

³ TGYM Történeti Dokumentációs Tár Gysz. 76/2001, 77/2001.

életmódjával, életszemléletével, azzal a végtelen egyszerűséggel, ahogyan élt és hogy minden erejével azon dolgozott, hogy az indiai nép, elsősorban az érinthetetlenek életét fölemelje.⁴ (5. kép)

2. Gandhi az 1930-40-es években

Móhandász Karamcsand Gandhi (1869-1948), Mahátma Gandhi, ahogy Tagore nevezte el, gondolkodásmódját, meggyőződését az indiai hagyomány formálta leginkább. Abból merítette azokat az eszményeket, amelyeket később politikai fogalomként formált: az erőszakmentességet (*ahimszá*), az igazsághoz való ragaszkodást (*szatjágraha*) és a kötelességteljesítést, amely nem vár földi jutalmazást. Az indiai hagyományból ered és érthető meg a többi vallás iránti toleranciája is.⁵

Gandhi Dél-Afrika után hazájában is többször volt börtönben az 1920-40-es évek között, részben ezért is várattott magára a Brunnerék és Gandhi személyes találkozása, amelyre 1934 év elején került sor. Mivel Indiába érkezésükkor a művésznők nem beszéltek angolul, talán szerencsésebb is, hogy a kommunikációjuknak nyelvi akadály akkor már nem volt.

Gandhi 1930 márciusában állt a sómenet élére, hogy ezzel tiltakozzon a britek sómonopóliuma ellen, májusban többek között Nehruval együtt őt is letartóztatták. Lord Irwin alkirály 1931 januárjában szabadon engedte a Kongresszus vezetőit és Gandhit is. 1932. január 4-én az új alkirály, Freeman-Thomas keménykézzel rendet akart csinálni, ezért Gandhit és a Kongresszus vezetőit ismét letartóztatták.

1942-ben az Össz-indiai Kongresszusi Bizottság Gandhi által megfogalmazott határozata („Britek, távozzatok Indiából”) miatt Gandhit és a többi vezetőt letartóztatták. 1944. május 6-án szabadult, de szembeülnie kellett azzal, hogy politikai küzdelme nem érte el a célját: a hinduk és a muzulmánok kiegyezése nem jött létre. Gandhi nem járult hozzá India felosztásához (India és Pakisztán), amit a Kongresszus nélküle fogadott el.

Gandhi élete során összesen 2089 napot töltött indiai és 249 napot dél-afrikai börtönökben, összesen majdnem hat és fél évet.⁶

3. Találkozások Gandhival

Brunner Erzsébet naplójából tudjuk, hogy 1931. január 27-én értesültek arról, hogy Gandhit kiengedték a börtönből. Ekkor anya és lánya a Rabindranath Tagore által alapított sántinikétani egyetem területén lévő kunyhók egyikében élt, a festésen és elmélkedésen kívül földműveléssel foglalkoztak. Itt épp vacsora közben jött a hír, hogy „Gandhi open! Yes!” – A fiatalabbik Erzsébet, Baba ekkor elsikította magát örömeiben.⁷

1932-ben Sass Brunner Erzsébet lefestette Gandhi házát, egy egyszerű, fehérre meszelt parasztházat, amelyet léckerítés övezett. A képen egy fa vet kék színű árnyékot a ház falára, az ajtó egyik szárnya kitarva. A kerítés előtt a fűben egy rokka látható, ami Gandhira utal (6. kép).

A Gandhival való találkozásra egészen 1934 januárjáig kellett várniuk, melyről Brunner Erzsébet részletesen beszámolt nagynénjének, Farkas Jolánnak, akit a leveleikben csak Lalának hívnak.

„Édes Lalám, megtörtént a legnagyobb eset, ami lehetséges ezen a földön, Anyukám összelelkezett a Mahatmával, Gandhival. (hű leírás) Január 4-én (1934) csütörtökön d.u. ¾ 5-kor volt a programba jelezve, hogy érkezik a bangalore-i asszonyok gyülekezetéhez. (Szerencsére éppen a mi szomszédunkban) (a mi házigazdánk volt a főrendező). Egy hatalmas udvaron 8-10.000, sorba ültetett asszony várta és egyszer csak megszólalt a kürt és a dob és a fogadásra sorba állított nagyságok megigazították magukat (anya kiment, hogy lássa, mi történik). Berobogott egy motorbiciklis, aztán egy autó (miben anya rögtön megismerte Gandhiji kopasz fejét), alig hogy megállt az autó Gandhiji fölállt és a fogadásra kész nagyságok mögött meglátta Anyát, rögtön integetett neki és leszállva az autóról megfogta Anyum kezét, majd mint akik régen ismerték egymást, vagy mint két igaz bajtárs összeölelkeztek. – De ez olyan megható volt, hogy még a lélegzet is eláll az emberekben, aztán én is odamentem és megöleltem az egyik kezét aztán Ő megfogott bennünket, Anyát jobbról, engem balról és befelé indultunk. Anya azt kérdezte, hogy tudja-e, hogy kik vagyunk? Ő azt felelte,

⁴ A két művésznő életrajzáról bővebben lásd: LÁZÁR 2006, 39-52. pp; BETHLENFALVY ET AL 2011, 96. p.

⁵ GANDHI 1987, 539. p.

⁶ GANDHI 2003, 236. p.

⁷ TGYM Sass Brunner Gyűjtemény Ltsz.2020.1.18.

hát hogyan lehet ilyent kérdezni, hát hogyan tudná! Aztán Anya azt mondta, hogy nagyon örül, hogy ide jött, erre meg szívből nevetett. Aztán alig akarta Anya kezét elengedni, mikor a pódiumhoz ért. – Kifelé jövet a nagy sokaság dacára azt mondta Anyának, hogy menjünk el hozzá még aznap. Este tovább ment Maysoreba (Mysore) és csak jan. 6-án d.u. (szombat) érkezett vissza. Mi tudtuk a programját 7-én vasárnap reggel 5-től este 7-ig egy perc szabadja sem volt, tehát csak vasárnap estefelé az étkezési idejére mentünk a maharaja egyik vendégházába (mert a maharaja vendége volt), hogy éppen megkérjük, hogy adjon időt a lefestésére.

Szegény Öreg még nem volt otthon, megkésve érkezett haza. Tehát vártunk rá. Már besötétedett, mikor haza ért nagyfejűek kíséretében, de amint meglátott bennünket őszinte bensőséggel kiáltott fel „Oh ha ha!!! miért jöttek még csak most?” (mert azt hittük, hogy nagyon el van foglalva) „hát persze, hogy el van foglalva most is, de mi addig nem menjünk el, amíg Ő nem beszélhet velünk”. Ő megint elment és az autók sorakoztak az esti ima résztvevői mind többen és többen érkeztek. Kb. ½ 8-kor Gandhi is visszaérkezett és egy nagy fa alatt helyét elfoglalta és a rendes, az Ő ashramjában szokásos ima megkezdődött (valamit szanszkritül egy előmond, aztán a többi utána, aztán egy előénekel azt is a többi utána és aztán egy éneket az önként a hazáért dolgozók és vége) a szabad ég alatt, csak egy a tömegén kívül álló lámpa fénye, mely egyenesen Gandhira esett féloldalról engedte sejthetővé az egyszerű zene hangjai mögül a tömeget, mely egy szív Gandhival. Mikor befejezték (15 percig tart) és Gandhi távozás közben meglátott minket, Anyát maga mellé vette és nagyon jókedvűen beszélgetett „Ugye éhesek vagyunk és már adta is ki a rendeletet, hogy menjünk és együnk az őt kísérő Mirabinnel vacsorázni. (Mirabin egy magas rangú angol nagyfejű leánya, aki évekkel ezelőtt Gandhi mellé állt és azóta mellette van, sokszor volt már a börtönben nagyon szép megjelenésű fess teremtés (most a haja le van borotválva) egy egyszerű, a mi parasztasszonyaink ruhájához hasonló fehér kéziszóttasban jár). És addig ne menjünk el, amíg végre beszélhet velünk, de most egy gyűlése van, (de hát mi le szeretnénk festeni, kértük arra adjon időt).

„de hát mit tudunk mi festeni valót találni egy csúnya emberen” mondta Ő és erre én: „de én tudom, hogy mi a szép ebben az emberben”, hát jól van, holnap 4 órakor egy fél órát enged írása közben. Aztán megint enni küldött bennünket, de mi megköszöntük és eljöttünk, de az Öreg szeretetből olyan józúen pofon vágott, hogy csak úgy csattant. – Másnap (hétfő jan. 8-án) d.u. 4-kor megérkeztünk festő szerszámmal. Gandhi kint írt az emeleti verandán (majd küldök fotográfiát) nagyon kedvesen vett tudomást megérkezésünkről, de szólni nem szólt, mi elkezdtünk dolgozni, de bizony hamarabb letelt az idő, mint készen lettünk volna, ezt egy papírra leírta, de Anya szépen megkérte, hogy még öt perc és Ő újra elkezdett írni és mi szépen befejezhetjük. A kép nagyon tetszett neki. Aztán Ő evett (csak gyümölcsöt és gyümölcslevet és kecske tejet) én meg megkértem, hogy megfesthessem Mirabint, megengedte és így elmúlt az idő az esti imáig. Anya mondta, hogy szeretné, ha egy-két képet látna, hát adott időt holnap 1 órára, de ez mind írásban történt, mert ő egész nap még egy szót sem szólt, csendes napot tartott. Meghívtuk Mirabint, hogy jöjjön el hát ½ 1-re ígérte. Mi még éjjel 1 óráig festettünk és másnap (9-én kedden) is egész déli 12-ig (felcsaptam egy nagy képet az öregről) (anya meg az előző napi imát a fával és a tömeggel és az Öreggel). Aztán jött Mirabin és megnézett, amit tudott, minden nagyon tetszett neki és egy kis csomó képpel vele együtt elmentünk. Na most már beszélt az Öreg chakrázott (fonalat készített). Anya megmutatta neki a képeket, persze ő a képekhez nem ért, de egész oda volt Anya Krisztus képeitől, szinte megdöbben, hogy ez lehetséges, aztán meg nagyon megörült és élvezte az indiai falusiakról festett képeinket, és mert köztük egy táncosnőt is látott, hát Ő is csípőre tette a kezét. Erre Anya azt mondta, hogy engem biztasson, majd én táncolok és úgy is lett olyan kedvet kapott az Öreg, hogy muszáj volt. Az is nagyon frappirozta, aztán egy jó ideig beszélgettünk, sok mindent kérdezett, aztán az idő letelt jöttek az itteni gyárosok, hogy a munkások bérét engedje leszorítani (persze Ő nem tette), de ebben az egész délután elmúlt. Minket ott fogott és midőn a gyárosok elmentek fölkelt, odament Anyához, hogy nem-e lázas és megfogta a kezét, azt mondta, hogy muszáj enni,

azt amit Ő a legjobban szeret, mézet forralt vízzel, anya azt nem eszik „hát mit?” gyümölcsöt, vagy zöldséget „hát akkor csináljanak néki szőlőlevet forralt vízzel” adta ki a rendeletet és már cipelték is Anyát az étkezőbe. Ott maradtunk egész este, én megkértem, hogy írja le csak pár szóban, amit a képek nézése közben érzett. Megtette és a portréját is aláírta festékkel, de ez olyan nagy csoda, hogy ilyen még nem történt és nem is fog történni; sem az, hogy valaki annyi kegyben és igaz meleg szeretetben részesüljön, mint mi, habár az egész életét áldozza a világnak, az emberiségnek, Indiának, de éppen azért még egy perc ideje sincs semmire. Az esti ima nagyon szép volt, mondott egy-két dolgot a népnek és aztán Ő maga mondta elő az imát (olyan bensőségesen, ahogy csak Ő tudja) aztán Mirabin adta elő az éneket. A nagy tömeg eltávozott és egy-két bensőséges embere és mi maradtunk az utolsó és megkértük, hogy kikísérhessük a vasútra. Nekem adott egy a párnáján maradt zöld szalagot, aztán elbúcsúztak az emberei és minket az autóban kétoldalt maga mellé ültetett. (Ja igaz még egy fonalat is kértünk tőle, amit Ő engedett). Az autó alig tudott megindulni a tömegtől és az éljenzéstől. Drága kicsi Öreg! A vonat befutott a 3-ik osztályú kocsiig kísértük, én még be is szálltam egy percre és egy csókot nyomtam a kezére, aztán összenéztünk lélekből a lélekbe és már indult is a vonat. Pá Gandhiji, Pá. És a vonat elvitte India szívét, de Ő nem felejt bennünket, megígérte.

Pá Lalám, sok csókkal Babád.”⁸ (7. kép)

1934 februárjában Sassné így ír nővérének a Gandhival való találkozásról:

Édes Lalám, először is pár szóval ecsetelem, hogy mi haza érkeztünk azzal az érzéssel, hogy itt maradunk tovább. Ugye nem kell az érzést is leírni, te sejtet, mi az! – Minden rendben fogadott bennünket, és mi, mintha el sem mentünk volna – kezdtük a rendes napi munkát, mert reggel 6-kor érkeztünk. Emlékeink belül, egy nagy és szép szeretetteljes összhang csendülése, talán a világ, egyetlen két olyan egyénisége találkozása volt ez, ami igen, igen ritka. – az önmegtagadáson épült, tudatos szegénységben, az elérhető legnagyobb munkásság

kifejtése. Nem beszéltünk erről, mi a jelekből értünk. Kevesen vannak még Indiában is, akik reggel 3-kor tisztán gondolkodók és önkéntes munkások.

Tudom keveset tudtok Gandhiról s azt is az újságok riporter agyvelején keresztül szűrve – csemegének szolgálva az emésztéshez.

Én is nehezen nyúlok a leírásához, mert az indiai filozófia, vallás, államrend ismerete nélkül értelmetlen európai fülnek, így az idegrendszer felfogásának is. Ezeket pedig ismertetni szintén képtelenség, átélések, megérzések nélkül. Itt, ahol a minden vallás alapja szanszkritban lefektetve, évezredek óta folytonos tanítás, még kevés a látnok, az önmagában egész, a megvilágosult. És azelőtt pedig ki a tanultságon, a műveltség keretein belül él nem bontakozhatik ki, a teljes egészében Gandhi. – Őt is, mint Buddhát, csak a legmagasabb szellemi és a legalacsonyabb népréteg látja, illetve érzi. Az a réteg, ki valamely érdekeltiség képviseltje, abból élője, nem állhat egy ilyen reformátor mellé. - -

Egy kis állam prime ministerének a fia volt és ügyvédnek készült, s mint ilyen, Dél-Afrikában, hol egy nagy mennyiségű hindu él, azok érdekeltjeként került először összeütközésbe az angol kormánnyal. Az első törvénysértése az volt, hogy felült arra a vonatra, mely egyedül a fehér embereket szállítja. – És attól fogva, mindig ott volt, hol segíteni kellett. Sohse mást küldött, mindig maga állt az emberi jogok felküzdeséért a törvény elé. Elkövette azt, amiért igazságtalan ítéletet adtak. Tiszta élete, rendíthetetlen bátorsága, óriási tudása mindenütt győzött. Hiába ítélték el, a bíró lett az első, ki elítélte, a legnagyobb híve. – Sok, sok apró és érdekes eset előzte meg az egész Európát bejárat hírig, a sógyártás megkezdéséig. Mire már a hadihajók és a repülőgépek százai tanyáztak a minden fegyver nélküli sógyártók megfélemlítésére, mi ép akkor érkeztünk. – Senki sem tudta, mi lesz, mit tervez ez a pici, mezítelen emberke. Azóta sok víz folyt el, a tenger sója is meretlen általuk. Tízezrek, százezrek voltak, vannak börtönben. Az államháztartás, a kasztrendszer fegyverkeztsége foglya Ő is. Sok tárgyalás, sok hiába beszéd, forma, formula, Gandhi éleslátásán megtört. Megegyezés nem

⁸ TGYM Történeti Dokumentációs Tár 86/2001

jött, nem jöhet létre. – Gandhi átadta a politika vezetését egyik tanítványának, és mint a haza belügyeinek rendezőjét szabadlábra helyezték. – T.i. most egy propaganda körútra indult minden politikától mentesen. – Azért minden-hova követi a rendőrség, minden beszédje jegyezve van. – Baba leírta a napi rendet, a munkát és evést, milyen mértékben kötelező, minden egyénre ki önként áll melléje és dolgozik fizetés nélkül. 5-6 embernél többet nem visz magával s bizony ebben a klímában olyan munkásságot kell teljesíteni, amilyenre kevés példa van ebben az életben. Takarékosága nem ismer határt. Ő most pénzt gyűjt, a legalsó kaszt felszabadítására, kiket sohse vettek emberszámba, munkát, munka alkalmat ad nekik, s minden fillér, ami a nem létfenntartás eleme, amit el lehet venni magától, tudja a minimumot magáról – az kötelező minden munkatársára is.

21-21 napot koplalt egymás után most, mielőtt kijött a börtönből, hogy tisztánlátása, cselekvő képessége biztos legyen. 67 éves, gyors mozgású, mindenben tanács nélkül ítélkező, határozott.

A nap legnagyobb részét közvetlen mellette töltöttem, mi egyedülálló. Megfigyeltem mindent, minden mozdulatát, különböző tárgyalásai közben, mikor nem lehet titkolni egy-egy szemrebbenést, egy ilyen figyelő előtt, mint én. S én csak annyit mondhatok, a lelkiismeret tisztasága kormányozza és annyi és olyan szeretettel, hogy ennek a leírása pláne képtelenség. – Sétája és evése közben is tárgyal s minden tárgyalás nyilvános. Pedig sok a baj minden oldalról, minden embere börtönbe kerül előbb, utóbb s a család, a vagyon, mi minden kezdőt fogva tart s jön panasszal a Mahatmához s neki kell ítélkezni, az ő határozata törvényszék nélkül is végre lesz hajtva – Senki sem kap többet a közvagyonból, mint amiből India utolsó néprétege él. Nekem persze ez semmi, mert én évek óta még ennél is szigorúbban élek, de biz nem kis megpróbáltatás az előkelő ifjaknak, de azt mondhatom, ez csak Indiában létezik, hol évezredek óta az igénytelenség a magasrendűség kísérője, mert

másutt keresztül vihetetlen volna s itt naponta ezren és ezren követik Gandhit.

...mert sem szó, sem betű nem fedi az értelmet, ezt legjobb átélni beszéd nélkül, érezni, mint Gandhival ez teljes egészében sikerült. Már eddig is rengeteg hír keringett rólunk, sokkal értelmetlenül állnak velünk szembe s most rengeteget írtak rólunk a hindu lapok India minden részében, mert nem igen történt hasonló, most pláne nem, mikor minden pillanatáért fizetni kell. Már a rendőrség is megvizitelt bennünket, privátin érdeklődve, mit beszélünk vele s milyen célból voltunk nála. De sem ők, sem mások sohse találnak semmi szálát, mi hozzánk vezet, így kénytelenek elhinni, hogy tényleg a festés mindennek a célja. Nehéz elhinni a mindig ferde úton járóknak, hogy van egyenes út is és a művészet van olyan érték, mint bármi e világon.

Pá, csókolunk Bennetek! P. B.

1934. febr. 15.

A Baba kijavítja megnézve a naptárt 14, Jézus, hamvazószerda volt!⁹

Sass Brunner Erzsébet újabb találkozásról számolt be nővérének, Farkas Jolánnak még 1934 februárjában. Sajnos a levél csak töredékesen maradt meg:

Édes Lalánk, Ootyból küldött lapomat remélem, már megkaptad s így tudod, hogy mégis eljöttünk, habár én egy kicsit beteg lettem, épp az indulás előtt, úgyhogy 1 napot vártunk, s úgy jöttünk hétfőn, vasárnap helyett. – s amint írtam az első nap mindjárt Ootyba mentünk, s csak szerdán délután 1-2 óra között jöttünk fel arra a hegytetőre, nem kis izadás közepett, hol Bapuci¹⁰ székel – az ajtóban a fehér Gandhi-sapkás fiúk s künn a tömeg s a két vándor is bebocsájtást kér. – Nem lehet, csak d.u. 4 órakor. – mi azonban nem tágitottunk, beüzentünk Mirabennek, s így bejutottunk először őhöz, ki végtelen kedvesen fogadott bennünket s azonnal felüzent az Öreghez, hogy mikor fogad, mert 4 óráig igen fontosat ír, de a drága, egy percig se váratott, hanem rögtön hivatott s berepültünk hozzá. Egy picike toronyszobában fészkel és annak a körüljárható kiugróján ült a napon pici fürdőnadrághoz hasonló fehér

⁹ TGYM Történeti Dokumentációs Tár 86/2001

¹⁰ Bapuci – Bapu = apát jelent az indiai nyelvekben, Gandhit hívták így

ruhácskával takarva, mezítelen felsőtesttel keresztbe tett lábakkal. Leguggolva hozzá, magához ölelt bennünket s nagyon barátságosan Babát pofon cirógatta, s velünk együtt őszintén örült. Rögtön kérdezte, hol lakunk, mit fizetünk – s utána ha megelégszünk az ő egyszerű életükkel, akkor jöjjünk hozzájuk s már adta is ki a rendeletet – ürítsenek ki egy szobát és adjanak azt enni, amit mi akarunk, a motor vigyen vissza a helyünkre és hozzuk a csomagot. – Gondolkodni nem lehetett, máris mentünk. Nem kis kellemetlenség volt közölni a szállásunkon, hogy eljövünk, de szerencsésen átesve, egy óra múlva már itt is voltunk. Fiúk, lányok végtelen kedvesen segítettek szobánkban helyre vergődni s azóta itt vagyunk. Pár szóval leírom a napi rendet, ahogy Gandhi és környezete él. Ő maga reggel 4 órakor kel – ½ 5-kor van az ima, melyen csak az vesz részt, aki akar, mert a többire 5-6 között kötelező csak a felkelés. Ide pihenni jött, de megszakítás nélkül dolgozik egész nap. Csak reggel sétál 15-20 percet és este. Mi megint a szorosán vett környezetében vagyunk, ezt a levelet is itt írom pár lépés távolságra tőle. A levegőváltozás igen jólesik, kellemes csípős tavaszi szél – délben meleg, reggel, este olyan hideg, hogy téli kabátunkban vagyunk. Tegnap elmentünk csak ketten Babával egy közeli vízeséshez s az egész napot ott töltöttük mezítelenül, a legszébb kövek és csobogó víz között. Talán meg is érezted, mert az ilyen facér élet, künn a szabadban jó rádió. Kissé megviselt bennünket az út, mert nagyon meredek, s lefelé is, fölfelé is nehéz menni, de gyönyörű volt. Mert hiába az erdő, az erdőben bujkáló napfoltocskák – a nagy kontrasztú ellentétek az árnyék és fény között, a sok-sok színű zöldek, a hegyoldalakon, a futó felhő árnyékok, a régen látott szépségek, viszont nagyon jól estek. Erdei ösvény, mohos kövek, páfrány levelek, rügyszőfák, deres levelek keveredése, színek, vonalak alakulása folyton folyvást. – Idáig írtam fenn az öregnél, de erős szél volt, s lejöttem a kertbe, de még csak 3 óra, de máris ahol a nap süt meleg, ahol árnyék hideg, tehát bejöttem a verandára.¹¹

Sass Brunner Erzsébet 1934. február 28-án újabb levelet írt nővérének:

„Édes Lalám,
...Utolján Coonorban éltünk, így de úgy látszik jó volt a rádió vezetékünk, nagyon közel esnek ezek a napok egymáshoz.

Utolsó levelemben még csak azt írom, hogy még sem megyünk el Gandhival, pedig megint egy szép és hegyes vidéken töltötte azt a 2 napot, mit velünk osztott volna meg. De amint írtam, igen meleg van már és rettenetes por is, ami a legdöntőbb volt, hazafelé Coonorból engem éjjel a poloskák összecsiszték és hatalmas daganatok keletkeztek nyomukban – mert itt a poloska és hasonló a moszkítóhoz – vérmérgez – ha nem is olyan biztosan, mint a kobra, de elég vele megbirkózni. Szóval mindent össze véve azzal az elhatározással mentünk ki reggel 5-kor az állomásra, hogy nem megyünk.

Kb. 10 perccel érkeztünk előbb s fel alá sétálva vártuk a vonatot, még csak derengett, mikor jeleztek s berobogott a madrasi expressz, mi a Cantonment állomására mentünk, mert a városi állomáson várta a tömeg. – a vonat legutolsó kupéjában sáljába burkolózva ült a nyitott ablaknál. Aztán kinyitották a rácsukott fülkét és mi ketten be lettünk bocsátva, összeülletkeztünk Miraben Lala nénivel is, a két másik kislánnyal is és teljes összhangban mi is bekaporodtunk és úgy volt minden, mintha el sem váltunk volna Coonorban.

Persze erre már hatalmas tömeg jött a kupé elé és hordták a szövés virágját Gandhi ölébe. A vonat még el sem indult, az Öreg máris a program után érdeklődött, hogy megyünk-e velük? Te azt el sem képzeled milyen nehéz volt azt mondani nem és milyen hatással volt. – már, már vissza akartam menni gyorsan, összekapolni és elmenni, úgy fájt látni a csalódást, hogy amit senkinek meg nem tesz és nekünk megengedi, mi most visszautasítjuk a vendég hívását.

De szerencsére beérkezett a nagy állomásra a vonat és a fogadás stb. stb. elfoglalt bennünket, de főleg Őt, így már nem maradt idő a hazajövetelre. – pedig amint felmentünk az emeleti erkélyre, hol a reggeli étkezését végezte, megint az első kérdése volt, hogy talán

¹¹ TGYM Történelmi Dokumentációs Tár 86/2001

menjünk Mysore-ba motorral, úgy még elérjük őket s együtt mehetünk tovább Coorgba. Erről is le kellett mondani, mert a busz csak d.u. kettőkor indult, így átkísértük a másik oldalára a pályaudvarnak, honnan Mysore felé indult a vonat. Ez a kis kép annak emléke, sajnos a többi még egész homály fedí, nem lett jó, ezt Baba vette fel egy olyan kis részen, hol süttött már a nap. Már az egész kíséret helyet foglalt, mikor mi oda érkeztünk az öreggel s megint mi segítettük fel a 3. osztályú fülkébe és be is szálltunk s bizony már mozgott a vonat, mikor leugrottunk. Most az első kupéban voltak, közvetlen a mozdony után és a fűtő és a mozdonyvezető nézték a búcsúnkat s valószínű, velünk éreztek, lassítottak s mi lépést tartottunk pár percig, akkor kezdtek gyorsítani, akkor mi is futottunk, az egész vonat utasai az ablakokban, mi egy érzésként integetve, lobogtatva felénk és képzeld legalább 200 lépésig engedett futni bennünket a mozdonyvezető, de akkor mégis megsokallta és erőnkön túli erővel beleszaladt a végtelennek tetsző pusztává perzselt síkságba. – mi megálltunk és utolsóként intve búcsúztunk és az első kanyarultnál a fekete vonat szinte fehérre változott a derékig kibukó fehér gandhisták ruhájától. – de most Indiában voltunk, nem Gyékényesen. Itt az érzések ennyi látszata is túlon, túlon sok, s nem is a Lala ült a vonatban, mert a mozdonyvezető, hajthatatlan maradt, nem tolatott vissza. Ilyen csak egy gyékényesi mozdonyvezető agyában születhetik meg, ha a Lala néni szíve súlyosítja a hajtást. - -

Szóval a vonat elrobogott, elvitte Mahatmajit, s mi rossz gyermekként nem mentünk el – furcsa kellemetlen érzés maradt ez után a találkozás után, úgy hogy már, már azt határoztam, hogy az éjjeli vonattal elmegyünk, ki tudja látjuk-e még ebben az életben India szívet még egyszer, mert márc. 9-én már Bihárba utazik a földrengés szerencsétlenjeihez és a hátra lévő időt azok között tölti jún. közepéig, mikor vissza megy a Poonai börtönbe, mert csak 1 évre jött ki. – de úgy látszik, előérzet volt a nem elmenetelünk, mert a daganatok közül az egyik mi közvetlen a halánték alatt a fülem mellett van, meggyült és bizony kezelnem kell és nyitott sebbel Indiában, Dél-Indiában utazni hőségben, porban több, mint Istenkísértés, no és az

én orvoslási módom sem engedi. Így ha jó, ha nem, itthon maradtunk. Még elmehetnénk a jövő héten egy helyre, ahol három napig lesz, de nem merem vállalni azt sem, egy éjjel és egy nap az odautazás – sajnos a poloskák és hasonló férgektől való irtózásom csak nem tud elmúlni, egy kupéba 2 napra közéjük zárva az egy kicsit túl nagy áldozat.

Pedig a madrasi vonatok talán jobban telítettek, mint a katonák raktára volt, hová a szegény rongyos zsidót zárták. Elég egy állomáson megállni és az orromra pottyan a poloska. – Coonoor után 2 napig poloskát vadásztam, míg kitisztítottam a holmit, amibe utazunk abból 1 drb. se lesz behozva. Pedig amint rendbe leszek valószínű el kell menni ide, csak egy közeli hegyre, mert a hőség már nem nő, már elérte a tetőfokot. Az indiánok vigak, a mohamedánok fürgék, holdtölte, tavasz, meleg! Csak mi vagyunk gyengék, szegény európaiak, nekünk ez nem tavasz, ez katlan, hol a képzelet poklában tisztító tűzben ég a lélek, persze a reggel és este a napi forróságához nézve most is hidegnek tűnik és indián módra a hajnali kelésem Bocskay bácsis tüsszentés jelzi, úgy 7-8 drb., de hol van az még egy santiniketáni bennszülöttétől, ki 32-t tüsszentett. Talán majd idővel én is megérezem. Én különben szeretem azért a hőséget, nem a hőségért, hanem azért a rettenetes gyors agymunkáért, mi ilyenkor jelentkezik. Előjön a lényeg – eltörpül minden ok és okozat – látja tisztán az ember a tüzet. Én már 2 hete nem festek – ápolom magam és gondolkodom, most neked írok, de erre sem jutott volna időm, ha leveled nem jön, ma február 28-án, a rendes posta után 3 napra.

...Én most utazás iszonyban szenvedek, hisz 2 évig vonaton éltünk inkább, mint talajon. Indiát keresztül utazni!? 4 egész nap expresszen innen Calcutta! Talán a télen újra meg tudok indulni, de az sem biztos. Mi nem tudunk róla, hogy beteg az Öreg, azt hiszem kacska, de majd érdeklődünk, mert akkor az tényleg komoly lesz, mert bizony pláne indiai számítás szerint az nagy idő, amit ő megélt! Pedig meg egyszer mégis csak kell még találkozni, de miért is van ott olyan hőség és annyi moszkító? Úgy ezeket a csendes munkás éveimet oly szívesen töltenénk ott, de ott képtelen vagyok erre a munkásságra és ez a klíma jelenleg a

malária ellen a legbiztosabb. Hál Isten Baba teljesen jól van jelenleg, valószínű az első esőig úgy is lesz. Már 3 hónap múlva az is újra itt lesz, de itt, az is kibírhatóbb, mint másutt. – 28 február d.u. 5-6 között 1934 Bangalore¹²(8. kép)

A múzeum gyűjteményében megtalálható levelekből nem derül ki, hogy az 1934-es év után találkoztak-e még személyesen Gandhival. A Gandhiről, életéről megjelent – magyar nyelven elérhető szakirodalomban – sem találni említést a Brunnerék és Gandhi kapcsolatáról. Gandhi még 1934 januárjában írt néhány sor a két festőnőről, amely kézírással nyomva megjelent a Brunnerék *Mystic India Through Art* című, 1937-ben Japánban kiadott könyvében::

„I was much pleased to meet Mrs Sass Brunner and her daughter Elizabeth. They were good enough to show me some specimens of their paintings of rustic life. Though I am no judge of painting, I could not fail to notice a faithful reproduction of typical villagers. What however touched me most was their love for India and her masses.

*Bangalore, 1934, M.K. Gandhi”.*¹³

A további kapcsolatról Brunner Erzsébet személyesen mesélt dr. Lázár Imrének, akit Erzsike néni beavattott szövevényes és hosszú élete számos részletébe. Az alábbi adatokat dr. Lázár Imre szíves szóbeli közlése alapján ismerhetjük meg:¹⁴

Az 1934-es többszöri együttlét után a két művész nő próbált találkozni Gandhival, de több mint 10 évig ez nem járt sikerrel, többek között azért sem, mert a második világháború alatt a két Erzsébetet internálták, illetve Gandhi is volt börtönben. Azért még leveleztek, többször voltak egymás közelében, de ténylegesen találkozni sokáig nem sikerült. Ahogyan forrósodott a politikai helyzet, a művész nők nem is erőltették a találkozást, mert látták, hogy Gandhi sokkal fontosabb dolgokkal van elfoglalva. 1946 márciusában, Delhiben azért még egyszer sikerült összejönniük. Részt vettek a reggeli imáján, azután meglepetésszerűen elé topantak. Ahogyan Brunner Erzsébet mesélte, Gandhi el volt merülve a gondolataiban, egy darabig csak nézett rájuk, és csak pár másodperc múlva eszmélt rá, hogy kik ők. Akkor nagyon megörült nekik, a két oldalára

fogta és kérdésekkel árasztotta el őket. Minden érdekelte, mi történt velük, hogy megy soruk. Ez csak egy nagyon rövid találkozás volt. Azután 1947-ben, ugyancsak Delhiben a művésznők ott voltak az Ázsiai Kapcsolatok Konferencián, amelyen felszólalt Gandhi is. A közönség soraiból figyelték, de akkor már nem beszéltek vele.

Nainítáiban érte őket a hír, hogy Gandhit 1948. január 30-án meggyilkolták. Amikor ez szóba került Lázár Imre és Brunner Erzsébet között, akkor utóbbi azt mondta, hogy még mindig alig tud erről beszélni, annyira a sokk hatása alatt van. Azt mondta, hogy amikor megtudta a hírt, szinte teljesen megbénult, képtelen volt gondolkodni, képtelen volt felfogni, hogy mi történt. Abba hagyott minden munkát, csak lézengett ide-oda. Gandhi halála olyan volt neki, mint amikor lemegy a nap.

Amikor felocsúdtak a gyászból, anya és lánya egyaránt újabb képeket festett Gandhiről. Az édesanya újraalkotta a Mahátmá mély meditációban és az Ima naplementekor Gándhídszíval c. festményeit. Az utóbbi kép új változatának a Hit az igazságban címet adta. Ezt a két képet később, 1948 júniusában Dzsaváharlál Néhrű megvásárolta tőlük, amikor Nainítáiban járt, és 1949-ben Delhiben, a Gandhi emlékének szentelt ún. Szarvódaja-kiállításon ki is állította.

Brunner Erzsébet a későbbiekben is még sok képet festett, amelyeken megjelenik Gandhi alakja, ez a téma mindvégig elkísérte.

4. Gandhi a Thúry György Múzeumban

A Thúry György Múzeum több Gandhi portrét őriz, kettőt a Képzőművészeti Gyűjteményben, hármat pedig a Sass Brunner Gyűjteményben, többségük még Brunner Erzsébet életében és az ő jóvoltából került a múzeumba. Egyik 1934 februárjában készült portré csak 2008-ban került a múzeumba, egy másikat pedig az egykori sümegi szomszéd, Krisztinkovics Aladárné ajándékozott a múzeumnak 2001-ben. Valószínűleg még Brunner Erzsébet küldte haza nagynénjének és édesapjának.

1948-ban Gandhi halálának évében is készült egy portré a Mahátmáról, valószínűleg így emlékeztek meg barátjukról. Az alkotást a Thúry György Múzeum Képzőművészeti Gyűjteménye őrzi (Ltsz.: K.87.3.).

¹² TGYM Történeti Dokumentációs Tár 86/2001

¹³ SASS BRUNNER-BRUNNER 1937, 8. p.

¹⁴ Ezúton is köszönöm dr. Lázár Imre Brunner-kutató kulturális diplomatának, a Delhi Magyar Tájékoztatási és Kulturális Központ egykori igazgatójának, hogy megosztotta velem a Gandhival kapcsolatos, forrásokban nem fellelhető információkat, továbbá fogadja köszönetem a tanulmány lektorálásáért.

5. Összegzés

Gandhi életének, hitvallásának a hatása a két Erzsébetre életük végéig kimutatható: Brunner Erzsébet élete végéig nagy szeretettel fogadta az őt Indiában meglátogató honfitársait. Gandhi 1931-es európai és angliai tartózkodása után azt mondta, hogy „az emberi természet alapvetően nagyon is hasonló, és ha bizalommal és szeretettel közeledünk az emberek felé, tízszer annyi bizalmat és szeretetet kapunk viszont.”¹⁵

Albert Einstein is nagy tisztelője volt Gandhinak, halálát követően ezt fogalmazta meg róla:

„Gandhi, korunk legnagyobb politikai lángelméje megmutatta a követendő utat. Bebizonyította, hogy az ember milyen áldozatra képes, ha egyszer felfedezte a helyes utat. Az India felszabadításáért kifejtett munkája

élő tanúsága annak a ténynek, hogy a meg-ingathatatlan meggyőződés által fenntartott emberi akarat hatalmasabb, mint a leküzdhetetlennek látszó anyagi erők. Egészében véve úgy gondolom, hogy korunk valamennyi politikusa közül Gandhinak voltak a legfelvilágosultabb nézetei. Törekednünk kell, hogy az ő szellemében cselekedjünk: ne használjunk erőszakot, amikor ügyünkért harcolunk és tartózkodjunk a részvételtől olyasmiben, amit rossznak tartunk. Forradalom erőszak nélkül. Ezzel a módszerrel érte el Gandhi India felszabadítását. Hiszem, hogy nemzetek fölötti alapokon a világ békéjének problémája csak Gandhi módszerének széles körű alkalmazásával oldható meg. Az eljövendő generációk alig fogják elhinni, hogy egy ilyen hús-vér ember valaha is járt ezen a földön.”¹⁶

Irodalomjegyzék:

BETHLENFALVY ET AL 2011 – Bethlenfalvy Géza-Gellér Katalin-Kőfalvi Csilla: Elizabeth Brunner. A Nagykanizsán, 2010. dec. 12 – 2011. jan. 31. között „Brunner Erzsébet 100” címmel rendezett kiállítás katalógusa. Nagykanizsa, 2011.

GANDHI 1987 – Gandhi, Móhandász Karamcsand: Önéletrajz avagy Az igazsággal való próbálkozásaim története. Fordította: Fridli Judit; szakmailag ellenőrizte, a jegyzeteket összeállította és az utószót írta: Gáthy Vera. Bp. 1987.

GANDHI 2003 – Gandhi, Móhandász Karamcsand: Az igazság szolgája. Szerk. Sitkéry Zoltán. Bp. 2003.

GÁTHY 1987 – Gáthy Vera: Gandhi. Életek és korok. Bp. 1987.

LÁZÁR 2006 – Lázár Imre: Festőecsettel a világ körül. Sass Brunner Erzsébet és Brunner Erzsébet utazásai. In: Földrajzi Múzeumi Tanulmányok 15. (2006), 39-52. pp.

SASS BRUNNER-BRUNNER 1937 – Sass Brunner Elizabeth Farkas-Brunner Elizabeth: Mystic India through Art. Tokió, 1937.

¹⁵ GANDHI 2003, 205.

¹⁶ GÁTHY 1987, 185-186. p.

Meeting and friendship of Elizabeth Sass Brunner and Elizabeth Brunner with Mahatma Gandhi

Elizabeth Sass Brunner and her daughter, Elizabeth Brunner, landed in February 1930 in Bombay, India, after nearly 9 months of travel. The mother longed for spiritual reassurance, new inspirations, and despite her successes, she had no stay in her homeland; her daughter identified in everything with her mother's views, following her into the unknown as a shadow. The study is primarily a source processing, describing personal encounters with Gandhi from their family correspondence in the collection of György Thúry Museum, in which both Elizabeth reported to Sassné's sister, Jolán, who was only called Lala. Based on the letters, we also get a more accurate picture of Gandhi. They could not meet Gandhi until January 1934, mainly because he had been in prison several times. One of the most defining events of their lives is their encounter and friendship with Gandhi, which started with deep sympathy for the first time. Gandhi acted as

if he had known them for a thousand years. He invited them on his travels, but on one occasion they did not go because Sassné had been so pinched by bugs that there were huge boils on her body that also punctured. He did not dare to travel by train in South India, fearing sepsis. However, in the spring of 1934 they spent a few days together, Gandhi allowed them what few could have being in his immediate vicinity, and even in January and later he sat the younger Elizabeth a portrait, which he signed with satisfaction. Gandhi's way of life, getting up early, minimal eating, strenuous work was not unknown to them, Sassné said she lived even more severely than Gandhi.

Not from the letters, but Erzsébet Brunner's numerous conversations with dr Imre Lázár revealed that after 1934 they met twice more, and they talked to Gandhi once.

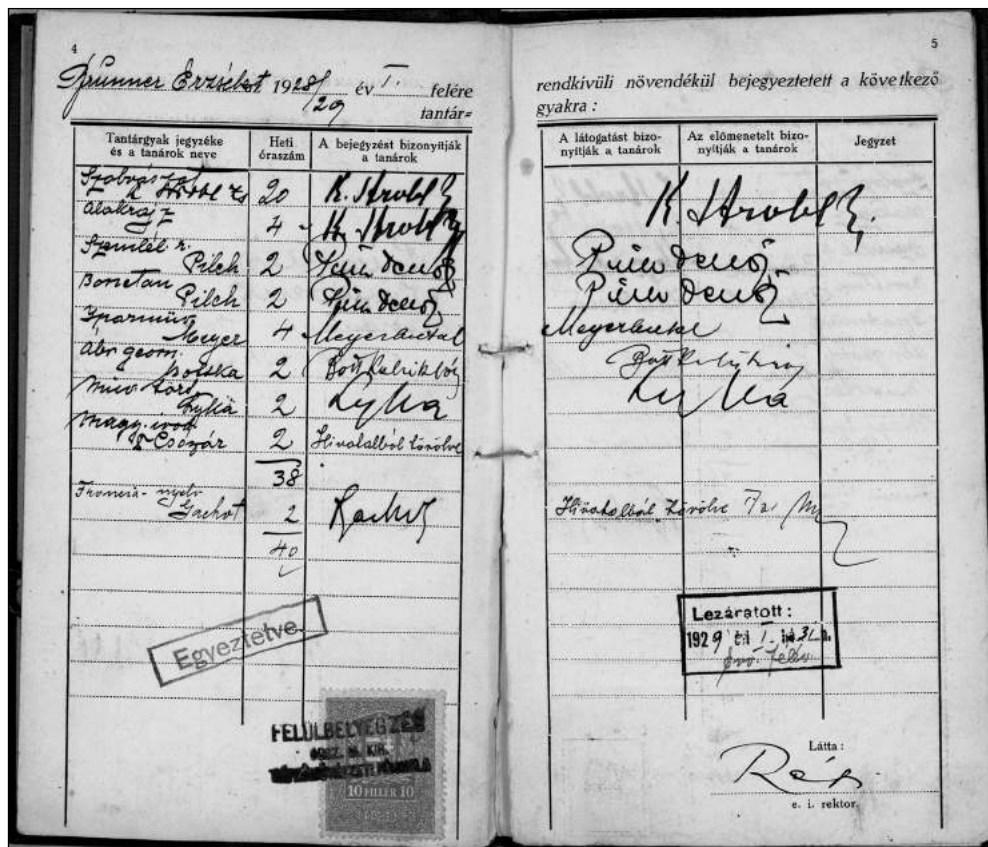

1. kép: Brunner Erzsébet leckekönyve (TGYM Sass Brunner Gyűjtemény; Ltsz.: 2020.1.7.

2. kép: Brunner Erzsébet: Dr. Neményi portréja; 1931; (TGYM Sass Brunner Gyűjtemény, Ltsz.: B.2008.2.522.; 44,5x35,5 cm; karton, olajtempera)



3. kép: Dr. Stella Kramrisch fotója





4. kép: Brunner Erzsébet: Kőrösi Csoma Sándor sírja; 1930;
(TGYM Sass Brunner Gyűjtemény, Ltsz.: B.2008.2.296.;
21x1,47 cm; karton, olajtempera



5. kép: Sass Brunner Erzsébet és Brunner Erzsébet
Amszterdamban, 1938-ban (TGYM Sass Brunner Gyűj-
temény; Ltsz.: 2020.1.21.)

6. kép: Sass Brunner
Erzsébet: Gandhi háza;
1932 (TGYM Sass Brun-
ner Gyűjtemény, Ltsz.:
97.2.108.; 20x25,5 cm;
karton, olaj)



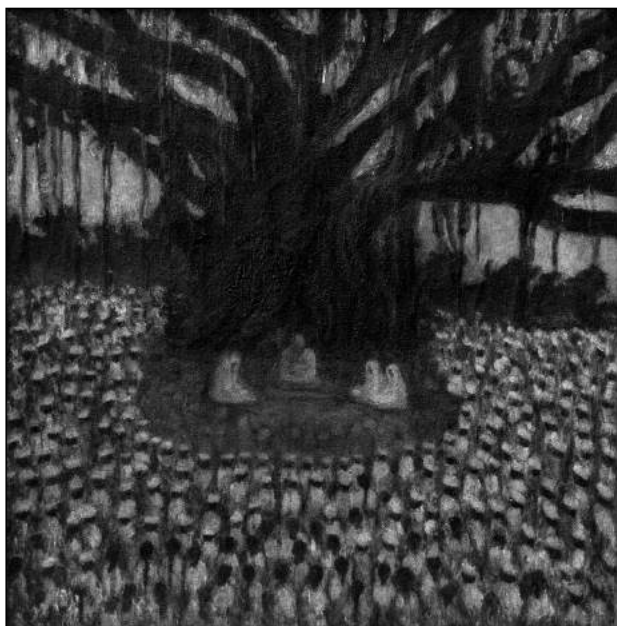

7. kép: Sass Brunner Erzsébet: Prayers with Gandhiji (Imádkozók Gandhival); 1934; TGYM Sass Brunner Gyűjtemény, Ltsz.: 97.2.35.; 51x51 cm, vászon, olaj)

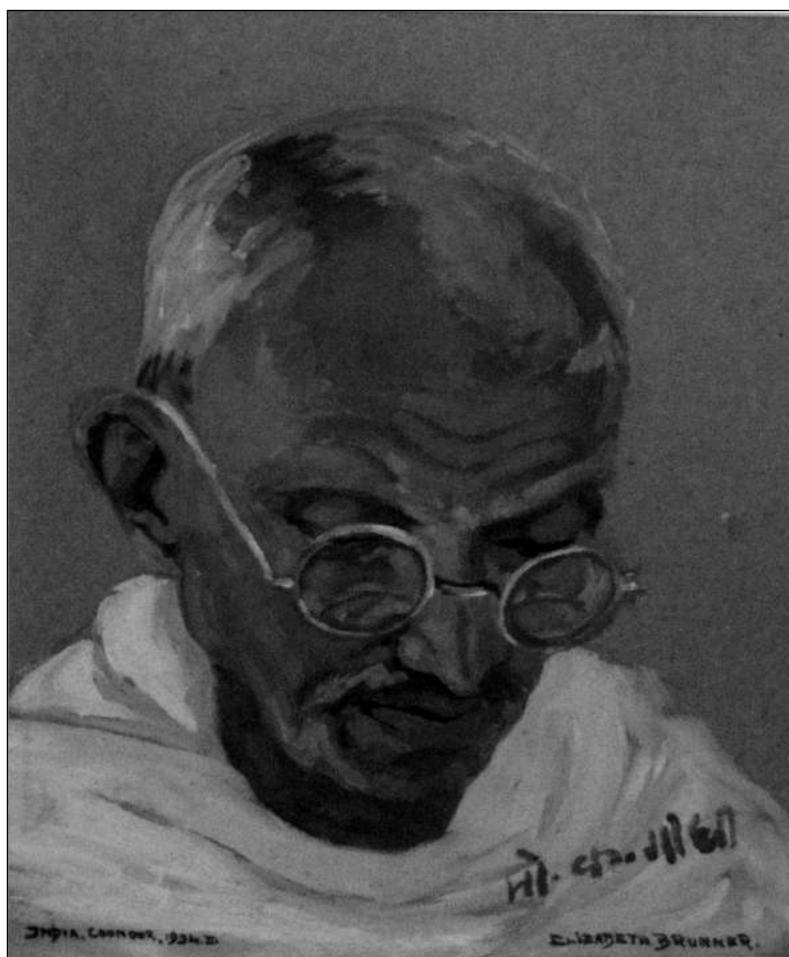

8. kép: Brunner Erzsébet: Mahatma Gandhi; 1934 (TGYM Sass Brunner Gyűjtemény, Ltsz.: B.2008.2.279; 38x31 cm, karton, olajtempera)

